



## Claustre

El Claustre és el màxim òrgan representatiu de la comunitat universitària, es va reunir en una ocasió per dur a terme les activitats següents:

### Sessió ordinària del dia 18 de febrer de 2020

- Informe de la Síndica de Greuges.
- Informe del Rector.
- Elecció dels representants dels representants dels degans de facultat i directors d'escola al Consell de Govern.
- Elecció dels representants dels directors de departament i d'institut universitari de recerca al Consell de Govern.



## Consell de Govern

El Consell de Govern és l'òrgan de govern de la Universitat que exerceix la potestat reglamentària d'aquesta mitjançant l'aprovació de les normes de règim intern.

Durant l'any acadèmic 2019-20 es va convocar el Consell de Govern en 7 sessions ordinàries i 1 d'extraordinària.

La composició del Consell de Govern al llarg d'aquest any ha experimentat canvis, arran d'algunes substitucions de càrrecs, de distints processos electorals o per haver transcorregut el mandat estatutari.

El Consell de Govern en l'exercici de les seves funcions ha desplegat una important activitat reglamentària, que es pot resumir en els punts següents:

- Aprovació de diverses modificacions de plantilla dels departaments, Campus Digital - illes, el Centre d'Estudis de Postgrau de la Universitat i la corresponent al conveni per al grau de Direcció Hotelera.
- Aprovació de les diverses modificacions del catàleg del PAS i de la relació de llocs de treball per al personal funcionari i laboral de la Universitat de les Illes Balears.
- Aprovació del Projecte de Pressupost de la Universitat de les Illes Balears per a l'any 2020.
- Aprovació de l'oferta d'ocupació pública de personal docent i investigador de la UIB per a l'any 2019.
- Aprovació de l'oferta d'ocupació pública de personal d'administració i serveis de la UIB per a l'any 2019.
- Aprovació del Reglament de transparència de la Universitat de les Illes Balears.
- Aprovació de la modificació dels acords normatius següents:
  - Acord normatiu 10958/2014, de 18 de març, pel qual s'aprova el Reglament sobre els estudis propis de la Universitat de les Illes Balears.
  - Acord normatiu 12189/2017, de 20 de febrer, pel qual es regula l'accés i admissió als ensenyaments oficial de grau.
- Aprovació de la modificació de la normativa de permanència dels estudiants de la Universitat de les Illes Balears.
- Fixació de la composició numèrica de les juntes de facultat o escola, pel que fa als representants dels professors i dels estudiants, a efectes electorals.
- Aprovació del Reglament acadèmic de la Universitat.
- Aprovació del calendari per a l'any acadèmic 2020-21.
- Aprovació de l'oferta d'estudis de grau i de postgrau amb numerus clausus per a l'any acadèmic 2020-21.



- Creació i regulació de la Comissió de Supervisió de Projectes d'Obres de la Universitat de les Illes Balears
- Aprovació del Codi d'integritat de la Universitat de les Illes Balears.
- Creació del Departament d'Enginyeria Industrial i Construcció.
- Aprovació de la normativa sobre les places d'alumnes col·laboradors de la Universitat de les Illes Balears.
- Aprovació de la modificació dels plans d'estudis oficials següents:
  - Grau d'Enginyeria Telemàtica
  - Grau de Medicina
  - Grau de Psicologia
- Aprovació de la convocatòria d'ajuts de pagament de matrícula de la UIB per als estudiants amb circumstàncies personals sobrevingudes o estructurals i estudiants amb la condició de refugiats o sol·licitants d'asil, any acadèmic 2019-20.
- Aprovació de l'assignació de complements retributius per augment de l'activitat docent a seixanta-sis (66) professors per al curs 2019-20.
- Aprovació del complement assignat a cent vint-i-sis (126) professors que imparteixen docència en la modalitat Campus Digital - illes durant l'any acadèmic 2019-20.
- Aprovació de l'assignació de complements retributius addicionals del PDI de la UIB, una vegada avaluats per la Comissió d'Assessorament de l'AQUIB. Convocatòria 2020:
  - Complement retributiu d'estímul i reconeixement de l'activitat investigadora del personal docent i investigador de la Universitat de les Illes Balears a dos-cents seixanta (260) professors.
  - Complement retributiu d'estímul i reconeixement de la docència i la formació permanent del personal docent i investigador de la Universitat de les Illes Balears a dos-cents quaranta-dos (242) professors.
  - Complement retributiu d'estímul i reconeixement de l'excel·lència en investigació i la transferència de coneixement del personal docent i investigador de la Universitat de les Illes Balears a cinquanta-set (57) professors.
- Aprovació de vint-i-una (21) propostes d'ajuts per a estades breus de professors de prestigi reconegut d'altres universitats a la UIB.
- Substitució i ratificació de membres de les comissions següents: Electoral, de Contractació i de Reclamacions.
- Substitució i ratificació de membres del Consell Social de la Universitat.
- Aprovació de trenta-cinc (35) estudis propis de la Universitat de les Illes Balears.
- Aprovació de la proposta de vint-i-nou (29) comissions per a la provisió de les places de cossos docents i setanta-cinc (75) comissions per a la provisió de les places de professorat contractat.
- Aprovació de set (7) propostes de col·laboradors honorífics de diferents departaments.



- Aprovació de la concessió de cinc (5) llicències per estudis, amb l'informe previ del departament corresponent.
- Donar per finalitzada una (1) llicència per estudis concedida, vista la situació de crisi sanitària del moment, a petició de la persona interessada.
- Aprovació de la concessió de sis (6) llicències per any sabàtic.
- Donar per finalitzades dues (2) llicències per any sabàtic, vista la situació de crisi sanitària del moment, a petició de les persones interessades.
- Acceptació d'una (1) renúncia a llicència per any sabàtic, a petició de la persona interessada.
- Aprovació de quatre (4) propostes de nomenament de professors emèrits de la Universitat.
- Aprovació de vuit (8) propostes de nomenaments i renovacions de professors emèrits propis de la Universitat.
- Aprovació de l'atorgament de les vènies docents sol·licitades pels professors dels centres adscrits per a l'any acadèmic 2020-21:
  - Escola Universitària ADEMA
  - Escola Universitària d'Hoteleria
  - Escola Universitària de Turisme del Consell Insular d'Eivissa
  - Escola Universitària de Turisme Felipe Moreno
- Aprovació de tres (3) concessions de premis extraordinaris de doctorat.
- La Comissió Acadèmica, per delegació del Consell de Govern, va concedir vint-i-tres (23) premis extraordinaris d'estudis de grau, a proposta de la facultat o escola universitària, corresponents a l'any acadèmic 2018-19:
  - Facultat de Ciències: quatre (4)
  - Facultat de Dret: quatre (4)
  - Facultat d'Economia i Empresa: tres (3)
  - Facultat d'Educació: tres (3)
  - Facultat de Filosofia i Lletres: quatre (4)
  - Facultat d'Infermeria i Fisioteràpia: tres (3)
  - Facultat de Turisme: dos (2)
- Ratificació de trenta (30) acords marc i cent un (101) convenis, protocols i addendes, dels quals cinc (5) són tramitats pel CEP i nou (9) són tramitats per l'EDUIB.



## Consell de Direcció

El Consell de Direcció, presidit pel Rector i integrat pels vicerectors, la Secretària General i la Gerent, desenvolupa les tasques de gestió, direcció, coordinació i execució de la política de la Universitat segons les línies programàtiques presentades pel Rector.

Durant l'any acadèmic 2019-20, el Consell de Direcció es va reunir en sessió ordinària pràcticament cada dimarts, i han tingut lloc 16 reunions extraordinàries per atendre essencialment les situacions que s'han generat arran de la pandèmia del coronavirus (COVID-19).

Les activitats més rellevants dutes a terme pel Consell de Direcció, en el marc de les seves competències, són:

- Aprovació de l'avantprojecte de pressupost, que posteriorment, ja convertit en Projecte de Pressupost, és tramès al Consell de Govern i al Consell Social perquè sigui aprovat definitivament.
- Aprovar l'assignació, als efectes electorals, de la docència dels estudis de postgrau als departaments de la UIB.
- Aprovació de la modificació dels acords executius següents:
  - Acord executiu 7719/2006, de 24 de novembre, pel qual s'aprova el Programa de foment de la participació en projectes d'investigació.
- Aprovació de les taules d'adscripció dels títols de tècnic superior de formació professional a branques de coneixement a efectes d'admissió a grau.
- Modificació i compleció del registre de funcionaris habilitats per a la identificació i l'autenticació de ciutadans en l'àmbit de la Universitat de les Illes Balears.
- Aprovació de l'ajornament de la convocatòria d'eleccions de representants del grup D) (personal d'administració i serveis) al Claustre.
- Aprovació de la creació dels laboratoris següents:
  - Laboratori de Pedagogia Hospitalària
  - Laboratori d'Emprenedoria i Innovació Social de la UIB
- Aprovació de la creació de la Comissió d'Experts en Sortides de Camp de la Universitat de les Illes Balears.
- Aprovació de la integració de la delegada de protecció de dades en el Comitè d'Ètica de la Recerca de la Universitat de les Illes Balears.
- Aprovació de la composició de la Unitat Responsable d'Accessibilitat de la Universitat de les Illes Balears.
- Declaració de dies inhàbils a efectes de còmput de determinats terminis en procediments administratius.
- Convocatòria de places d'alumnes col·laboradors per a l'any acadèmic 2020-21.



- Aprovació de la composició de les comissions següents:
  - Comissió d'Experts en Sortides de Camp de la Universitat de les Illes Balears.
  - Comissió de Supervisió de Projectes d'Obres de la Universitat de les Illes Balears.
- Modificació de la composició de les comissions i comitès següents:
  - Comissió d'Experts en Sortides de Camp de la Universitat de les Illes Balears.
  - Comissió Tècnica de Memòria i Reconeixements Democràtics.
- Aprovació de la modificació de la composició d'una (1) de les comissions d'elaboració i disseny de títols de grau o màster universitari.
- Aprovació del nomenament de vuitanta-vuit (88) investigadors col·laboradors de la Universitat de les Illes Balears.
- Autorització de la reedició de cent-tretze (113) estudis propis de l'any acadèmic 2019-20.
- Concessió de trenta-dues (32) llicències per estudis d'estudis inferiors a tres mesos per fer activitats docents o d'investigació en centres acadèmics nacionals i estrangers, amb l'informe previ dels departaments corresponents.
- Acceptació de set (7) renúncies a llicències per estudis, a petició de les persones interessades.
- Donar per finalitzades tres (3) llicències per estudis concedides, vista la situació de crisi sanitària del moment, a petició de les persones interessades.
- Convocatòria dels processos electorals següents:
  - Elecció dels representants dels professors a les juntes de facultat o escola.
  - Elecció dels representants dels estudiants a les juntes de facultat o escola.
  - Elecció dels representants del personal d'administració i serveis a les juntes de facultat o escola.
  - Elecció dels representants dels professors associats, dels becaris i del personal per al desenvolupament d'investigació científica o tècnica adscrit al departament no inclòs a la lletra a) de l'article 33.1 dels Estatuts als consells de departament.
  - Elecció dels representants dels estudiants als consells de departament.
  - Elecció dels degans de les facultats de Ciències, Dret, Economia i Empresa, Educació, Filosofia i Lletres, Infermeria i Fisioteràpia, Psicologia i Turisme i del director de l'Escola Politècnica Superior.
  - Elecció dels directors dels departaments de Biologia, Biologia Fonamental i Ciències de la Salut, Ciències Històriques i Teoria de les Arts, Ciències Matemàtiques i Informàtica, Dret Privat, Dret Públic, Economia Aplicada, Economia de l'Empresa, Filologia Catalana i Lingüística General, Filologia Espanyola, Moderna i Clàssica, Filosofia i Treball Social, Física, Geografia, Infermeria i Fisioteràpia, Pedagogia Aplicada i Psicologia de l'Educació, Pedagogia i Didàctiques Específiques, Psicologia i Química.

## Fitxa descripció activitats Memòria acadèmica 2019-20

### Consell Social

El Consell Social és un òrgan col·legiat de la Universitat de les Illes Balears mitjançant el qual la societat de les Illes Balears participa i col·labora en la definició dels criteris i prioritats del plantejament estratègic de la Universitat, concebuda com a servei públic de titularitat autonòmica. Creat per la Llei de reforma universitària, el Consell Social és l'instrument que estableix la connexió de la societat de les Illes Balears amb la UIB.

### Principals acords de les sessions del ple del Consell Social durant el curs 2019-20

#### Sessió ordinària del ple del Consell Social del dia 24 d'octubre del 2019

- Aprovació de l'acta del ple del Consell Social del dia 25 de juliol de 2019.
- Emissió d'informe favorable per a l'extinció dels estudis impartits pel Centre d'Ensenyament Superior Alberta Giménez de la UIB (CESAG).
- Emissió d'informe favorable per al conveni de desadscripció de l'Escola Universitària de Turisme Felipe Moreno.
- Aprovació de complements retributius del personal docent de la UIB per augment de càrrega docent.
- Aprovació de complements retributius del personal docent de la UIB del projecte Campus Digital - illes.
- Aprovació de despeses pluriennals per a la construcció d'un edifici interdepartamental en el campus de la UIB (exp. 20-19) i per al subministrament de gasos comprimits, nitrogen líquid i gel sec per als serveis científicotècnics de la UIB (exp. 39-19).
- Aprovació de la renovació del contracte a l'empresa TAM Auditores Asociados SLP per a la realització de l'auditoria financera i de compliment de la UIB de l'exercici 2019.

#### Sessió ordinària del ple del Consell Social del dia 19 de desembre de 2019

- Aprovació de l'acta del ple del Consell Social del dia 24 d'octubre de 2019.
- Aprovació del pressupost de la Universitat de les Illes Balears per a l'any 2020.
- Aprovació del pressupost del Consell Social de la Universitat de les Illes



balears per a l'any 2020.

- Aprovació de la convocatòria de complements retributius addicionals del personal docent i investigador de la Universitat de les Illes Balears, de conformitat amb les previsions del Decret 7/2017, de 10 de febrer.
- Aprovació de la proposta del complements retributius addicionals del professorat.
- Ratificació de l'acord de la comissió permanent del Consell Social, del dia 20 de novembre, de modificació de l'acord del plenari del Consell Social del dia 24 d'octubre de 2019 sobre l'aprovació de l'informe favorable per a l'extinció dels estudis impartits pel Centre d'Ensenyament Superior Alberta Giménez de la UIB (CESAG).
- Ratificació de l'acord de la comissió permanent del Consell Social, del dia 20 de novembre, d'aprovació de despesa pluriennal per a la gestió, desenvolupament, implantació, configuració i posada en funcionament d'aplicacions per a la gestió acadèmica (SIGMA).
- Ratificació de l'acord de la comissió permanent del Consell Social, del dia 20 de novembre, d'aprovació de despesa pluriennal de contracte menor per a l'accés a la base de dades Web of Science (WOS).

#### Sessió extraordinària del ple del Consell Social del dia 22 de gener de 2020

- Constitució del nou Consell Social de la UIB
- Nomenament de la senyora Mercè Borràs Dalmau com a secretària del Consell Social de la UIB.

#### Sessió ordinària del ple del Consell Social del dia 19 de febrer de 2020

- Aprovació de les actes del plens dels dies 19 de desembre de 2019 i 22 de gener de 2020.
- Emissió de l'informe favorable d'implantació dels estudis de grau de Nutrició Humana i Dietètica.
- Emissió de l'informe favorable d'implantació dels estudis de Màster Universitari en Competència Lingüística i Literària: Investigació i Ensenyament.
- Aprovació de la creació i la composició de les comissions del Consell Social.
- Aprovació de la designació dels representants del Consell Social a altres òrgans.
- Acord per possibilitar l'emissió del vot dels membres d'aquest consell residents a Menorca, Eivissa i Formentera, en les sessions plenàries i en les comissions, que es facin per videoconferència.





### Sessió extraordinària del ple del Consell Social del dia 2 de juliol de 2020

- Ratificació dels acords de la Comissió Permanent del Consell Social del dia 14 d'abril de 2020.
- Ratificació dels acords de la Comissió Permanent del Consell Social del dia 28 de maig de 2020.
- Ratificació dels acords de la Comissió Permanent del Consell Social del dia 22 de juny de 2020.

### Sessió ordinària del ple del Consell Social del dia 23 de juliol de 2020

- Aprovació de pluriennals.
- Aprovació d'iniciar la licitació de l'auditoria financera i de compliment de la UIB i la FUEIB de l'any 2020.
- Aprovació de complements retributius addicionals del PDI.
- Aprovació de complements retributius del PDI per augment de càrrega docent.
- Aprovació de complements retributius de la modalitat Campus Digital - illes.
- Aprovació de la memòria del Consell Social 2019-20.

### Acte de constitució del nou Consell Social de la Universitat de les Illes Balears

El dia 22 de gener de 2020 tingué lloc l'acte de constitució del nou Consell Social de la UIB i la presa de possessió del càrrec de president del senyor Bartomeu Llinàs Ferrà.

A la cerimònia, hi foren presents els nous membres nomenats pel Consell de Govern de les Illes Balears mitjançant el Decret 97/2019, de 20 de desembre, a proposta de la Conselleria d'Educació, Universitat i Recerca del Govern de les Illes Balears.

Hi intervingueren el Rector de la UIB, doctor Llorenç Huguet; la presidenta que deixa el Consell Social, senyora Francesca Mas; el nou president del Consell Social, senyor Bartomeu Llinàs; i el conseller d'Educació, Universitat i Recerca, doctor Martí March.

També hi assistiren els membres del Consell de Direcció de la UIB, la secretària autonòmica d'Universitat, Recerca i Política Lingüística, senyora Agustina Vilaret; el director general de Política Universitària i Recerca, senyor Josep Lluís Pons; la Síndica de Greuges de la UIB, doctora Maria Antònia Manassero; els degans i directors d'escola, els directors de departaments i els directors d'instituts universitaris de recerca, entre altres representants de la comunitat universitària.

### Tercera edició dels premis del Consell Social per als treballs de fi de grau

El 18 de novembre de 2019, a les 18 hores, a la sala d'actes de Ca n'Oleo, s'atorgaren els guardons de la tercera edició dels Premis als Treballs de Final de



Grau de la UIB.

Aquests premis tenen com a objectiu el reconeixement acadèmic de la fi dels estudis de grau, donar valor a la superació de les dificultats personals i econòmiques a través dels estudis universitaris, i incentivar la continuació de la vida acadèmica a la UIB.

Els alumnes premiats han estat objecte de dues distincions: la primera consisteix a fer constar l'obtenció del premi a l'expedient acadèmic de grau dels guanyadors. La segona part del premi, de tipus econòmic, és de 1.500 euros en efectiu (subjectes a les retencions fiscals vigents), per sufragar el cost de la matriculació del primer any d'un màster universitari oficial, d'un altre grau oficial o d'un títol propi de postgrau, tots de la UIB.

### **Catorzena edició dels premis d'investigació per a alumnes de batxillerat i de cicles formatius de grau superior**

El dia 25 de juny de 2020, a les 17 h, es reuní el jurat dels premis d'investigació per a alumnes de batxillerat i de cicles formatius de grau superior, per resoldre el lliurement dels premis.

A causa, també, a la situació sanitària, no s'ha fet l'acte de lliurament d'aquests premis, i només se n'ha publicat la resolució a la pàgina web del Consell Social, encara que s'ha previst celebrar aquest acte al setembre, en haver començat el curs 2020-21.

A aquesta edició, s'hi han presentat onze treballs, tots d'alumnes de Mallorca. Se n'han premiat quatre, tots de les categories individuals, i han quedat deserts els premis col·lectius.

## **Artículo I.**

### **Projecte amb l'Oficina d'Igualtat d'Oportunitats**

Aquest curs 2019-20 s'han continuat impartint els tallers educatius als instituts de secundària de les Illes Balears per combatre els estereotips de gènere a les aules.

### **Participació del Consell Social en activitats diverses**

El Consell Social ha participat en activitats diverses, les més destacades de les quals són les següents:

- Consell de Govern de la UIB
- Consell de Direcció de l'AQUIB
- Patronat de la FUEIB
- Comissió de Qualitat de la UIB
- Comissió d'Integritat Acadèmica de la UIB



**Universitat**  
de les Illes Balears

- Comissió d'Estudis Propis de la UIB
- Comissió d'ajuts de matrícula de la UIB per als estudiants amb circumstàncies personals sobrevingudes o estructurals
- Jornades Pròxima Estació: Ciència i Tecnologia, de la UIB
- Jornades Jo també Puc Fer-ho, de la UIB



## Sindicatura de Greuges

És l'òrgan encarregat de defensar i protegir els drets i els interessos legítims de tots els membres de la comunitat universitària: alumnat, professorat i personal d'administració i serveis. El seu règim jurídic és definit a l'article 81 dels Estatuts de la UIB. Al Reglament de funcionament de la Sindicatura es recullen les seves funcions i atribucions.

Actualment, la Síndica de Greuges és la doctora Maria Antònia Manassero Mas, catedràtica d'universitat de Psicologia Social del Departament de Psicologia. En les tasques de la Sindicatura hi col·labora la senyora Susana Llaveria Vitòria, com a cap de negociat. Des del curs 2015-16, a proposta de la Sindicatura i amb l'aprovació del Consell de Direcció, la doctora Sílvia Feliu Álvarez de Sotomayor, actualment professora titular d'universitat del Departament de Dret Públic, duu a terme tasques d'assessorament de la Sindicatura de la UIB.

A la pàgina web <<http://sindicatura.uib.es/>> es pot trobar tota la informació relativa al funcionament de la Sindicatura de Greuges.

### 1. Activitats realitzades per la Sindicatura de Greuges

Des de l'1 de juliol de 2019 fins al 30 de juny de 2020 la Sindicatura de Greuges ha tramitat un total de 101 casos, 18 menys que el curs anterior. Les activitats realitzades s'han distribuït atenent la següent tipologia de casos tramitats: 55 consultes (54%), 8 intervencions (8%), 9 queixes (9%), 19 registres de fets (19%) i 10 mediacions (10%). Cal destacar que durant aquest curs 2019-20 ha disminuït el nombre de casos en un 15%, però cal tenir en compte que hi ha hagut una suspensió de la docència presencial deguda a la pandèmia de COVID-19, que ha suposat una disminució en un 15% de les queixes i en un 25% de les intervencions. Malgrat això, han augmentat les consultes (55), i els registres de fets s'han mantingut gairebé igual. La majoria dels casos estan relacionats amb la família acadèmica (79 casos) i suposen el 78,2% de tots els casos presentats. Les temàtiques amb un major nombre de casos han estat l'avaluació acadèmica (41 casos), en segon lloc, la docència (12 casos) i, en tercer lloc, el postgrau/doctorat / formació contínua (9 casos).

Pel que fa a la distribució dels casos en funció dels sectors universitaris, s'ha d'indicar que el 47% provenen del col·lectiu d'alumnes, el 26%, del PDI, el 4%, del PAS, el 18%, dels síndics d'altres universitats, l'1%, de persones externes a la UIB, i un 4% han estat intervencions d'ofici. Fent l'excepció d'aquest darrer tipus d'intervenció, l'11% dels casos han estat plantejats de forma col·lectiva, mentre que el 86% s'han presentat per iniciativa individual, i un 4%, d'ofici. Això ha suposat un augment del 3% dels casos presentats de forma col·lectiva. Dels casos plantejats de forma individual, un 46% els han presentat homes, i un 54%, dones.

Si atenem el nombre de casos presentats per cada col·lectiu en relació amb el que cadascun representa sobre el conjunt, observam que el col·lectiu que més ha freqüentat i utilitza la Sindicatura de Greuges és el de PDI, amb una taxa d'utilització del 17,33‰, seguit pel col·lectiu del PAS (taxa d'utilització del 5,63‰), i pel col·lectiu

de l'alumnat (taxa d'utilització del 3,3‰). Les taxes de freqüentació són bastant semblants a les del curs 2018-19, amb una disminució de la freqüentació del PAS i del PDI (en menor mesura).

Finalment, atenent la distribució dels casos per branques de coneixement, observam que la branca de Ciències Socials i Jurídiques, amb 12 estudis, és la que ha presentat un nombre més gran de casos (31 casos i un 47%), seguida per la branca de Ciències de la Salut (4 estudis, 18 casos i un pes del 27%), en tercer lloc, la branca d'Enginyeria i Arquitectura (3 estudis, 7 casos i un pes de l'11%), i en quart lloc, la d'Arts i Humanitats (5 estudis, 6 casos i un pes del 9%). La branca que ha presentat el menor nombre de casos ha estat la de Ciències (4 casos i un 6%).

## 2. Altres actuacions

En compliment del mandat estatutari, la Síndica, doctora M. Antònia Manassero, va presentar el dia 11 de febrer de 2020 l'informe de 2019 al Claustre.

La Sindicatura manté contacte permanent amb els síndics i defensors d'altres universitats a través del fòrum de la CEDU i de les trobades estatals, de la Xarxa Lluís Vives i del G9, que ajuden a crear un ampli marc d'intercanvi d'experiències i unificació de criteris d'actuació.

En aquest sentit, s'han d'esmentar:

Assistència al XII Encontre de Síndics de Greuges, Defensors Universitaris i Mediadors de la Xarxa Vives. 11 i 12 de juliol de 2019. Universitat de Barcelona.

Assistència al XXII Encontre Estatal de Defensors Universitaris i XII Assemblea de la CEDU, on la Síndica de Greuges de la UIB va ser elegida membre de la Comissió Executiva de la CEDU. Universitat de Valladolid, del 2 al 4 d'octubre de 2019

Assistència i coorganització de la Jornada Tècnica de la CEDU. 17 de juny de 2020. La Jornada es va haver de reconvertir en un seminari web.

La Síndica ha dut a terme diverses reunions amb el Rector, una cada mes aproximadament, fins al mes de març de 2020, ja que per la situació provocada per la pandèmia de COVID-19 no se n'han pogut fer més.

D'altra banda, la Síndica s'ha reunit amb membres del Consell de Direcció nombroses vegades, per tal d'informar de diversos temes d'interès per a la comunitat universitària.

A causa de l'elecció com a membre de l'executiva de la CEDU, la Síndica ha participat en diferents reunions, presencials i virtual, dels membres de la Comissió Executiva

## Figura 1. Tipologia dels casos tramitats durant el curs 2019-20

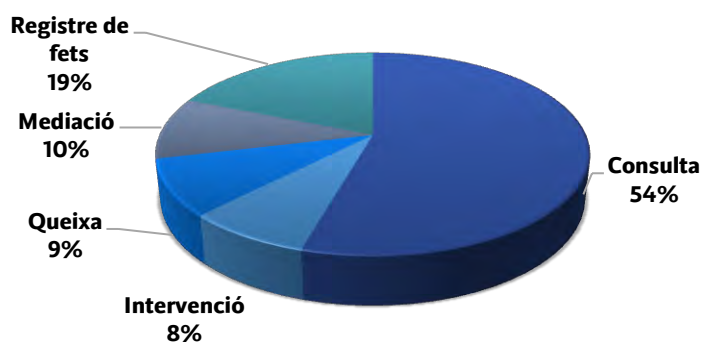

**Figura 2. Casos tramitats durant el curs 2019-20 en funció del col·lectiu**

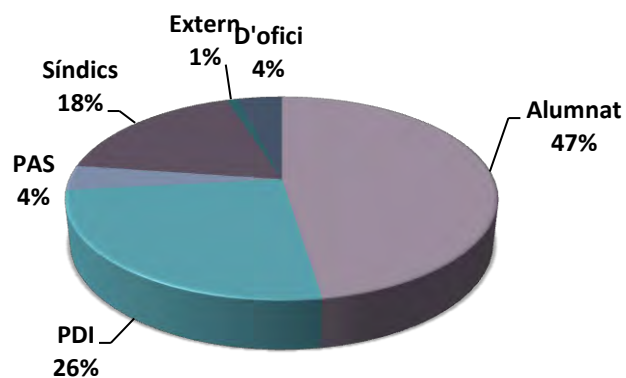

**Figura 3. Percentatge d'utilització de la Sindicatura de Greuges durant el curs 2019-20 en funció del col·lectiu de la UIB**

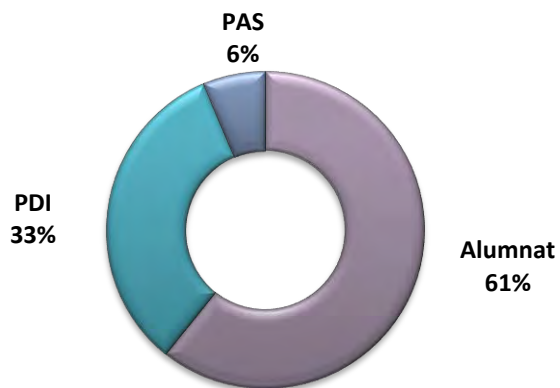

**Figura 4. Casos atesos segons la família el curs 2019-20**

Família	Nre. de casos
Acadèmica	79
Administrativa	2
Econòmica	5
Laboral	10
Vida universitària	5
Total	101

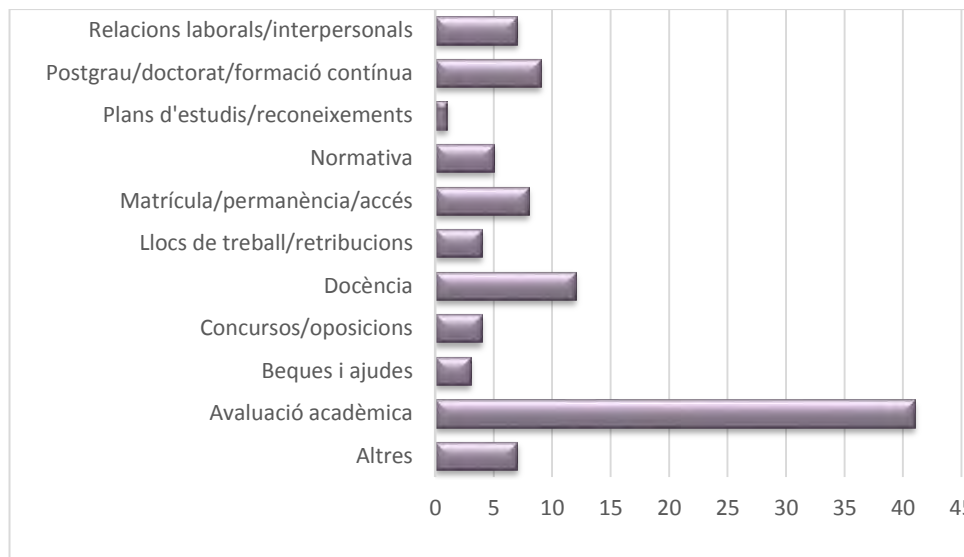

**Figura 5. Distribució dels casos del curs 2019-20 segons la branca de coneixement**

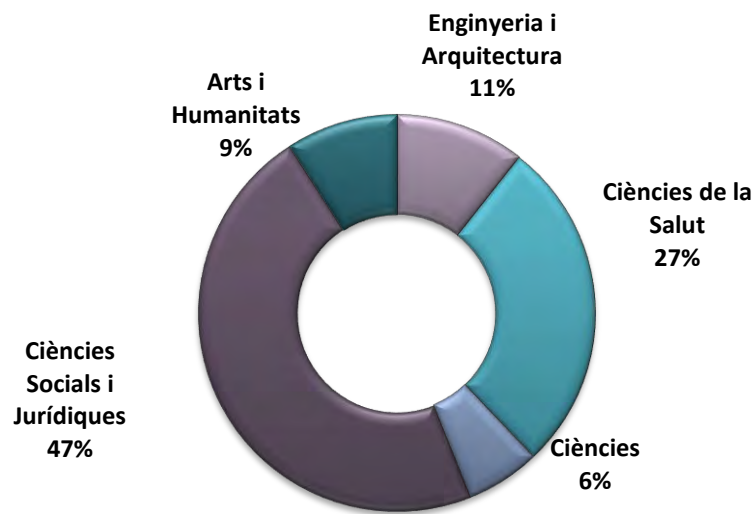

**Figura 6. Distribució dels casos del curs 2019-20 segons el sexe**



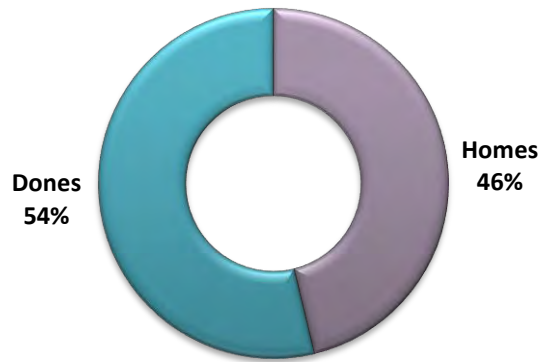



## Fitxa descripció activitats Memòria acadèmica 2019-20

### Consell d'Estudiants

#### Setmana de Benvinguda (9-13 de setembre de 2019)

Aquesta activitat estava pensada com una setmana sencera d'actes extraacadèmics, lúdics, esportius i festius per donar la benvinguda al curs acadèmic i als nous estudiants. En principi, s'havien programat activitats com ara una cercavila, una diada esportiva, una diada d'associacions, unes jornades d'ecofeminisme i un concert. Finalment, però, decidírem mantenir solament la cercavila i els concerts, atès que no disposàvem ni dels mitjans materials ni humans suficients per tirar endavant el projecte inicial. La cercavila va ser el dia 9 de setembre, de 12 a 13 hores, i la feren músics joves, que varen recórrer el campus universitari. El concert, que incloïa grups de músics de la UIB, primer, l'ajornàrem per mal temps, però finalment l'haguérem de suspendre per desavinences entre els membres de la comissió permanent.

La suspensió del concert va significar perdre uns diners que ja havíem executat, a més de la mala imatge i la pèrdua de confiança per part dels grups, l'empresa de so, i els estudiants, que varen veure que se suprimia per la mala gestió del president del Consell d'Estudiants, qui va tenir el suport del Rectorat per eliminar el concert.

#### 66 AGO-30 AGE de CREUP (del 25 al 29 de novembre de 2019)

Assistència de dos representants del CE de la UIB a l'assemblea de la Coordinadora de Representants d'Estudiants d'Universitats Públiques (CREUP), que tingué lloc a la Universitat Miguel Hernández (Elx) entre els dies 25 i 29 de novembre.

#### Eleccions a la comissió permanent (13 de març de 2020)



Eleccions convocades pel Vicerectorat d'Estudiants després que els membres de la comissió permanent vigent fins a aquell moment dimitissin en bloc. La candidatura presentada va guanyar per deu vots a favor i cap abstenció.

### [Reunió amb el CJIB \(17 d'abril de 2020\)](#)

Reunió entre la comissió permanent del Consell d'Estudiants de la UIB i la comissió permanent del Consell de la Joventut de les Illes Balears (CJIB) per crear sinergies i pensar línies d'acció conjuntes (que encara no s'han materialitzat). A partir d'aquesta reunió, el CEUIB va demanar incloure el CJIB com a membre observador, qüestió que a dia d'avui encara està en tràmit.

### [Preguntes i respostes en directe \(30 d'abril de 2020\)](#)

Activitat duta a terme per vídeo en directe d'Instagram i que consistí a resoldre dubtes sobre exàmens, pràctiques, etc., que havien sofert canvis dràstics a conseqüència del confinament adoptat per la crisi sanitària de la COVID-19.

### [Ponència «La Universitat després de la COVID-19» \(8 de maig de 2020\)](#)

El president del CEUIB va assistir com a convidat a aquesta activitat, organitzada per les Joventuts Socialistes de les Illes Balears (JSIB) per debatre sobre els reptes presents i futurs de la Universitat, com és l'accés a la Universitat, la bretxa digital, la qualitat universitària i l'aprenentatge centrat en l'estudiant (ACE), entre d'altres.

### [Campanya de comunicació #35anysceuib \(25 de maig de 2020\)](#)

Campanya de comunicació a les xarxes socials amb motiu de l'aniversari de la creació del Consell d'Estudiants, coincidint amb la publicació dels Estatuts de la UIB. Va consistir en apunts commemoratius i una enquesta sobre necessitats dels estudiants

### [Entrevista al programa \*Cinc Dies\*, d'IB3 TV \(11 de juny de 2020\)](#)



Entrevista al president del CEUIB perquè explicàs la problemàtica suscitada per la instrucció de la Secretaria General de la UIB sobre el protocol d'avaluació en línia.

### 67 AGO de CREUP (20-23 de juliol de 2020)

Participació de la representació del CEUIB a la 67 AGO de CREUP, que tingué lloc a la UCM i a la UPM els dies esmentats. Celebració d'eleccions a la comissió executiva de l'associació. En sortí vencedora la candidatura presidida per Andrea Paricio, estudiant de la Universitat Politècnica de València.



## Alumnes matriculats curs 2019-20

Centres propis de la UIB

Estudis	Matriculats			
	Total	Nou ingrès	Total dones	Nou ingrès dones
Grau d'Administració d'Empreses	1.022	291	479	177
Grau d'Economia	316	89	121	35
Doble titulació: grau d'Economia i grau de Turisme	60	29	37	18
<b>Total Facultat d'Economia i Empresa</b>	<b>1.398</b>	<b>409</b>	<b>637</b>	<b>230</b>
Grau de Biologia	351	92	197	46
Grau de Bioquímica	226	59	153	42
Grau de Física	169	51	44	12
Grau de Química	164	57	83	18
<b>Total Facultat de Ciències</b>	<b>910</b>	<b>259</b>	<b>477</b>	<b>138</b>
Grau d'Educació Infantil	440	109	426	104
Grau d'Educació Primària	1.033	249	755	191
Grau d'Educació Social	427	116	343	92
Grau de Pedagogia	264	79	208	68
<b>Tota Facultat d'Educació</b>	<b>2.164</b>	<b>553</b>	<b>1.732</b>	<b>455</b>
Grau d'Infermeria	667	166	559	143
Grau de Fisioteràpia	260	71	135	40
<b>Total Facultat d'Infermeria i Fisioteràpia</b>	<b>927</b>	<b>237</b>	<b>694</b>	<b>183</b>
Doble titulació: grau d'Administració d'Empreses i grau de Dret	178	42	98	24
Grau de Dret	909	234	554	142



Grau de Relacions Laborals	192	52	132	34
<b>Total Facultat de Dret</b>	<b>1.279</b>	<b>328</b>	<b>784</b>	<b>200</b>
Grau d'Estudis Anglesos	249	60	200	50
Grau d'Història	162	53	53	17
Grau d'Història de l'Art	131	44	98	31
Grau de Filosofia	122	53	53	24
Grau de Geografia	97	17	30	13
Grau de Llengua i Literatura Catalanes	77	18	52	13
Grau de Llengua i Literatura Espanyoles	145	43	111	32
Grau de Treball Social	276	78	226	61
<b>Total Facultat de Filosofia i Lletres</b>	<b>1.259</b>	<b>445</b>	<b>822</b>	<b>257</b>
Grau de Medicina	239	73	173	51
<b>Total Facultat de Medicina</b>	<b>239</b>	<b>73</b>	<b>173</b>	<b>51</b>
Grau de Psicologia	454	109	350	80
<b>Total Facultat de Psicologia</b>	<b>454</b>	<b>109</b>	<b>350</b>	<b>80</b>
Grau de Turisme	673	163	419	101
Doble titulació: grau d'Administració d'Empreses i grau de Turisme	201	52	141	33
<b>Total Facultat de Turisme</b>	<b>874</b>	<b>215</b>	<b>560</b>	<b>134</b>
Doble titulació : grau de Matemàtiques i grau d'Enginyeria Telemàtica	26	8	8	2
Grau d'Edificació	225	52	83	22
Grau d'Enginyeria Agroalimentària i del Medi Rural	106	28	23	4
Grau d'Enginyeria Electrònica Industrial i Automàtica	296	74	35	9
Grau d'Enginyeria Informàtica	518	156	44	28
Grau d'Enginyeria Telemàtica	132	44	21	5
Grau de Matemàtiques	124	38	52	9
<b>Total Escola Politècnica Superior</b>	<b>1.427</b>	<b>400</b>	<b>266</b>	<b>67</b>



## Centres adscrits

<b>Centre d'Ensenyament Superior Alberta Giménez</b>	<b>Total</b>	<b>Inicien</b>	<b>Total dones</b>	<b>Nou ingrés dones</b>
Grau d'Educació Infantil (Pla 2009) - CESAG (Palma)	1			
Grau de Periodisme (Pla 2009) - CESAG (Palma)	1			
<b>Total</b>	<b>2</b>			
<b>Centre adscrit del Consell Insular d'Eivissa</b>	<b>Total</b>	<b>Inicien</b>		
Grau de Turisme (Eivissa)	148	37	83	20
<b>Centre adscrit Felipe Moreno</b>	<b>Total</b>	<b>Inicien</b>		
Grau de Turisme (Palma)	77	14	48	10
Grau de Protocol i Organització d'Esdeveniments	126	31	112	28
<b>Total</b>	<b>203</b>	<b>45</b>	<b>160</b>	<b>38</b>
<b>Centre adscrit ADEMA</b>				
Grau d'Odontologia	97	42	68	27
<b>Centre adscrit d'Hoteleria de les Illes Balears</b>				
Grau de Direcció Hotelera	130	78	72	40
<b>Total centres adscrits</b>	<b>580</b>	<b>202</b>	<b>383</b>	<b>125</b>
<b>Total</b>				



## Alumnes que acaben els estudis

Aquesta relació correspon als alumnes que acabaren els estudis el curs 2018-19.

Centres propis de la UIB

Estudis	Nombre
Grau d'Administració d'Empreses	97
Grau d'Economia	35
Grau d'Edificació	33
Grau d'Educació Infantil	102
Grau d'Educació Primària	208
Grau d'Educació Social	57
Grau d'Enginyeria Agroalimentària i del Medi Rural	19
Grau d'Enginyeria Electrònica Industrial i Automàtica	40
Grau d'Enginyeria Informàtica	17
Grau d'Enginyeria Telemàtica	17
Grau d'Estudis Anglesos	28
Grau d'Història	23
Grau d'Història de l'Art	18
Grau d'Infermeria	146
Grau de Biologia	52
Grau de Bioquímica	40
Grau de Dret	133





Grau de Filosofia	11
Grau de Física	11
Grau de Fisioteràpia	43
Grau de Geografia	25
Grau de Llengua i Literatura Catalanes	13
Grau de Llengua i Literatura Espanyoles	15
Grau de Matemàtiques	5
Grau de Pedagogia	39
Grau de Psicologia	77
Grau de Química	11
Grau de Relacions Laborals	25
Grau de Treball Social	48
Grau de Turisme	91
Doble titulació: grau d'Administració d'Empreses i grau de Dret	25
Doble titulació: grau de Matemàtiques i d'Enginyeria Telemàtica	1

## Centres adscrits

<b>Centre d'Ensenyament Superior Alberta Giménez</b>	<b>Nombre</b>
Periodisme	2
Grau d'Educació Infantil	6
Grau d'Educació Primària	3
Grau de Comunicació Audiovisual	3



**Escola Universitària de Turisme del CIEiF**

Grau de Turisme	31
-----------------	----

**Escola Universitària de Turisme Felipe Moreno**

Grau de Turisme	13
-----------------	----



## Alumnes Col·laboradors

La figura de l'alumne col·laborador es va regular mitjançant l'Acord normatiu del dia 24 de juliol de 2013, per fer participar els estudiants en les tasques de recerca de la Universitat. En virtut d'aquest acord, es preveuen tres tipus d'alumnes col·laboradors:

- a) Alumne col·laborador en tasques d'investigació, lligat a facultats i escoles (tipus a).
- b) Alumne col·laborador en tasques d'investigació i pràctiques, lligat a serveis (tipus b).
- c) Alumne col·laborador en els projectes d'innovació i millora de la qualitat docent (tipus c).

D'acord amb aquesta normativa, el Consell de Direcció, el dia 25 de juny de 2019, va convocar places d'alumnes col·laboradors per a l'any acadèmic 2019-20 i aprovà les quantitats que s'hi destinarien. La disponibilitat pressupostària ha estat de 60.000 euros, dels quals en corresponen 25.000 al tipus a) i 35.000 al tipus b).

Els alumnes seleccionats l'any acadèmic 2019-20 es distribueixen de la manera següent:

### Alumnes col·laboradors de tipus a) i b)

#### **Tipus a)**

Facultat de Ciències, 60 alumnes

Facultat de Dret, 8 alumnes

Facultat d'Economia i Empresa, 9 alumnes

Facultat d'Educació, 31 alumnes

Facultat d'Infermeria i Fisioteràpia, 11 alumnes

Facultat de Medicina, 3 alumnes

Facultat de Filosofia i Lletres, 29 alumnes

Facultat de Psicologia, 18 alumnes

Facultat de Turisme, 6 alumnes

Escola Politècnica Superior, 37 alumnes



**Universitat**  
de les Illes Balears

**Tipus b)**

74 alumnes



## Becaris

Estudis de primer i segon cicle, de grau i de màster. Curs 2019-20

<b>Estadística beques</b>	<b>General</b>	<b>Col·laboració</b>
Total sol·licituds	4.388	20
Total concedides	2.864	12
Total denegades	1.524	8



## Departaments

- [Departament de Biologia](#)
- [Departament de Biologia Fonamental i Ciències de la Salut](#)
- [Departament de Ciències Històriques i Teoria de les Arts](#)
- [Departament de Ciències Matemàtiques i Informàtica](#)
- [Departament de Dret Privat](#)
- [Departament de Dret Públic](#)
- [Departament d'Economia Aplicada](#)
- [Departament d'Economia de l'Empresa](#)
- [Departament de Filologia Catalana i Lingüística General](#)
- [Departament de Filologia Espanyola, Moderna i Clàssica](#)
- [Departament de Filosofia i Treball Social](#)
- [Departament de Física](#)
- [Departament de Geografia](#)
- [Departament d'Infermeria i Fisioteràpia](#)
- [Departament de Medicina](#)
- [Departament de Pedagogia Aplicada i Psicologia de l'Educació](#)
- [Departament de Pedagogia i Didàctiques Específiques](#)
- [Departament de Psicologia](#)
- [Departament de Química](#)

PLACES DOTADES (juliol 2020)

Departament	CU TC	CU TP	TU TC	TU TP	CEU TC	TEU TC	TP 4H	TU int.	Ajudant	Ajudant Dr.	P. Contractat Dr.	P.Col·la borador	Visitant	Emèrits	As. 6 h	As. 5,5 h	As. 5h	As. 4,5 h	As. 4h	As. 3,5 h	As. 3 h	As. 2,5h	As. 2 h	As. 1,5h	As. 1h	As. 0,5 h	TOTAL
BIOLOGIA	16	1	23						1	2	16			3					1	2	3	7	6	4			88
BIOLOGIA FONAMENTAL I CIÈNCIES DE LA SALUT	15		8								7								3		6	5		5			49
C. HISTÒRIQUES I TEORIA DE LES ARTS	6		15			2			1	3	6		1	1				2	1		3	6	3	1			51
C. MATEMÀTIQUES I INFORMÀTICA	9		38		1	8			4	5	21	1	1		1		6	2	6		3	4	5	1	2		118
DRET PRIVAT	9	1	8		1				5		8				5		5		2	1	3		6		1		55
DRET PÚBLIC	7		13	2					4	2	9				3		1		2		3	8	17	2	4		77
ECONOMIA APLICADA	6		30			3				2	13	1	2			1		2	3		1	5	9	7	2	1	88
ECONOMIA DE L' EMPRESA	4		22			6	1			2	15		8		2	1	4	3	4	1	4	12	17	1	2	3	112
FILOLOGIA CATALANA I LINGÜÍSTICA GENERAL	6		7							1	5			1	1	1	3	1	1			3	4	3	1		38
FILOLOGIA ESPANYOLA, MODERNA I CLÀSSICA	7		18			5		2	1	8	14			1	21	1	10	1	4		5	3	7	2	3		113
FILOSOFIA I TREBALL SOCIAL	2		11			2			4	4	10	1			1		1				1	2	6		1		46
FÍSICA	21		28						5	7	15				1		2			1	1	2	2	1	3		91
GEOGRAFIA	5		10		1	1			2	2	2										1	2	5		3		34
INFERMERIA I FISIOTERÀPIA	1		9		1	3			8		18	1	1		16	1	10	5	7	3	9	20	17	11	6	2	149
MEDICINA (en constitució)	1		1								1						1	1	1	3	4	3	9	16	132		173
PEDAGOGIA APLICADA I PSICO. DE L' EDUCACIÓ	4		18							2	15			1	7	4	3	3	4	7	5	10	7	6	7		103
PEDAGOGIA I DIDÀCTIQUES ESPECÍFIQUES	4		10		1	1			2	1	15			1			4	1	4	1	4	9	3	2	2	3	68
PSICOLOGIA	12		17						3	2	7				1					2	10	1	5	4	3		67
QUÍMICA	15		9	1					1	1	8			2	1			1	1	2	4	2	5	1	1		55
CENTRE D' ESTUDIS DE POSTGRAU															1						1	3	2	25	6	4	42
<b>TOTAL GLOBAL</b>	<b>150</b>	<b>2</b>	<b>295</b>	<b>3</b>	<b>5</b>	<b>31</b>	<b>1</b>	<b>2</b>	<b>41</b>	<b>44</b>	<b>205</b>	<b>4</b>	<b>12</b>		<b>62</b>	<b>8</b>	<b>51</b>	<b>22</b>	<b>48</b>	<b>23</b>	<b>74</b>	<b>102</b>	<b>139</b>	<b>84</b>	<b>187</b>	<b>8</b>	<b>1617</b>



## **Baixes de personal docent i investigador de la UIB (curs acadèmic 2019-20)**

### Jubilacions

#### Voluntàries: 9

- Economia Aplicada: 1
- Pedagogia i Didàctiques Específiques: 1
- Psicologia: 1
- Química: 3
- Infermeria i Fisioteràpia: 1
- Filologia Catalana i Lingüística General: 1
- Física: 1

#### Forçoses:5

- Filologia Espanyola, Moderna i Clàssica: 1
- Psicologia: 1
- Geografia: 1
- Ciències Històriques i Teoria de les Arts: 1

#### Baixes per defunció: 2





## Concursos places docents numeraris

Curs 2019-20

Departament	CU	TU	CEU	TEU	Total
Ciències Històriques i Teoria de les Arts	1	1			2
Dret Públic	1	3			4
Geografia	2	1			3
Dret Privat	1				1
Economia de l'Empresa	1	2			3
Biologia	1	1			2
Biologia Fonamental i Ciències de la Salut		1			1
Física	1	3			4
Ciències Matemàtiques i Informàtica		2			2
Pedagogia i Didàctiques Específiques		1			1
Psicologia	1				1
Filologia Espanyola, Moderna i Clàssica		1			1
Filologia Catalana i Lingüística General	1				1
Total	10	16			26

L'estadística del curs 2019-20 s'ha oberta amb la resolució 30/09/2019 (BOE 10/10/19) i s'ha tancada amb la resolució del mes juny de 2020 (BOE 08/06/20).

**Curs 2019-20 PLACES DE PDI LABORAL CONVOCADAS A CONCURS**

Departament	Ajudant	Ajudant Dr.	P. Contractat Dr.	Col.laborador	Visitant	As. 6 h	As. 5,5 h	As. 5h	As. 4,5 h	As. 4h	As. 3,5 h	As. 3 h	As. 2,5h	As. 2 h	As. 1,5h	As. 1h	As. 0,5 h	TOTAL GENERAL
BIOLOGIA			4							1	1			1	1			8
BIOLOGIA FONAMENTAL I CIÈNCIES DE LA SALUT			1									1		3				5
C. HISTÒRIQUES I TEORIA DE LES ARTS		1	1								1							3
C. MATEMÀTIQUES I INFORMÀTICA	1		2						1				2	3	1	2		12
DRET PRIVAT			2											1				3
DRET PÚBLIC	1		1											5				7
ECONOMIA APLICADA	1		3		2								1	3				10
ECONOMIA DE L' EMPRESA		1	5		3							2	1	8				20
FILOLOGIA CATALANA I LINGÜÍSTICA GENERAL		1	1					1				1	2	3	2			11
FILOLOGIA ESPANYOLA, MODERNA I CLÀSSICA		3	5			4		4		2		1		4	6	1		30
FILOSOFIA I TREBALL SOCIAL	1	4	2													1		8
FÍSICA	1	2	3											2		2		10
GEOGRAFIA	2		1											2				5
INFERMERIA I FISIOTERÀPIA	2		1			1						2	8	4	5	7		30
MEDICINA (en constitució)																11		11
PEDAGOGIA APLICADA I PSICO. DE L'EDUCACIÓ		1	6			1				2	1	1	1	1	2	3		19
PEDAGOGIA I DIDÀCTIQUES ESPECÍFIQUES			1										1	3				5
PSICOLOGIA	3	1	2		1					1					2			10
QUÍMICA	2		1									2						5
CENTRE D' ESTUDIS DE POSTGRAU																		0
<b>TOTAL</b>	<b>14</b>	<b>14</b>	<b>42</b>	<b>0</b>	<b>6</b>	<b>6</b>	<b>0</b>	<b>5</b>	<b>0</b>	<b>7</b>	<b>3</b>	<b>10</b>	<b>16</b>	<b>43</b>	<b>19</b>	<b>27</b>	<b>0</b>	<b>212</b>



## Integracions curs 2019-20

<b>Curs acadèmic 2019-20</b>	
De TEU a TU	1
De CEU a TU	0
Total	1

<b>Llinatges i nom</b>	<b>Categoria</b>	<b>Àrea de coneixement</b>	<b>Presca de possessió</b>
De Benito Crosetti, Carola Alicia	TU	Tecnologia Electrònica	09-08-2019



## Preses de possessió curs 2019-20

Relació de membres del personal docent que varen prendre possessió durant el curs acadèmic 2019-20

Llinatges i nom	Categoria	Àrea de coneixement	Preses Possessió
Hernández Barbosa, María Sonsoles	TU	Història de l'Art	06/08/19
Marcos Moreno, Marta Isabel	TU	Física de la Terra	30/09/19
Miguel Franco, Ruth	TU	Llengua Espanyola	16/10/19
Lladó Vich, Jerònia	CU	Biologia Cel·lular	03/12/19
Alemany Alonso, Regina	CU	Biologia Cel·lular	03/12/19
López Sánchez, Cristóbal	CU	Física de la Matèria Condensada	03/12/19
Llabrés Fuster, Antoni	TU	Dret Penal	20/12/19
González Pérez, Jesús Manuel	CU	Anàlisi Geogràfica Regional	09/01/20
Paniza Fullana, Antònia	CU	Dret Civil	03/03/20
Galmés Galmés, Jeroni	CU	Fisiologia Vegetal	10/03/20
Martorell Cunill, Onofre	CU	Economia Financera i Comptabilitat	10/03/20
Ruiz Pérez, Mauricio	TU	Geografia Física	21/04/20
Varona Gómez, Javier	TU	Ciència de la Computació i Intel·ligència Artificial	21/04/20
Balart Castro, Pau	TU	Organització d'Empresa	21/04/20
Lejarraga, Tomás	TU	Organització d'Empresa	21/04/20
Rost Bagudanch, Maria Assumpció	TU	Llengua Espanyola	21/04/20
Ribas González, Carlos Rodrigo	TU	Enginyeria de la Construcció	21/04/20
Martí Pérez, Pau Carles	TU	Enginyeria Agroforestal	18/05/20
Bauzá Martorell, Felio José	TU	Dret Administratiu	23/06/20
Feliu Álvarez de Sotomayor, Sílvia	TU	Dret Internacional Privat	23/06/20

## Memòria d'activitats del PAS

Activitats realitzades per l'àrea del PAS del Servei de Recursos Humans durant el curs acadèmic 2019-20

### 1. Personal d'administració i serveis: estadística i plantilla (31/12/2019)

#### 1.1. Personal d'administració i serveis funcionari. Cossos generals

Subgrup	Cos/Escala	Numeraris	Interins
A1	Tècnics de gestió	15	1
A2	Gestió	25	1
C1	Administratius	107	0
C2	Auxiliars administratius	27	96
<b>Total</b>		<b>174</b>	<b>98</b>
Total personal funcionari de cossos generals de la UIB			<b>272</b>

#### Cossos generals

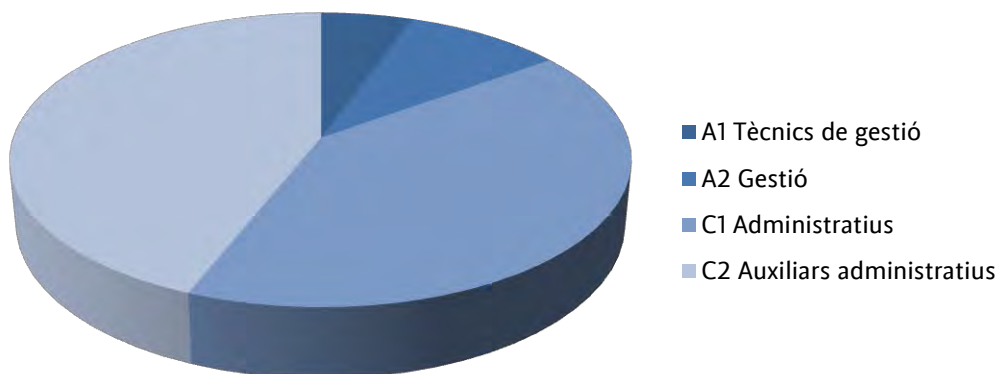

## 1.2. Personal d'administració i serveis funcionari. Cossos específics

Subgrup	Cos/Escala	Numeraris	Interins
A1	Arquitecte superior	1	0
A1	Assessors lingüístics	1	1
A1	Facultatius de biblioteca	5	0
A1	Enginyer superior	0	1
A1	Metges	2	0
A1	Tècnics superiors	23	2
A1	Tècnics superiors en TIC	16	0
A1	Veterinari	0	1
A2	Ajudant de biblioteca	8	1
A2	Enginyer tècnic	1	0
A2	Infermera	0	1
A2	Tècnics mitjans	14	8
A2	Tècnic mitjans en TIC	13	17
C1	Auxiliars de biblioteca	22	3
C1	Delineant	0	1
C1	Tècnics especialistes	25	26
C1	Tècnics especialistes en TIC	0	6
C2	Auxiliar d'administració a extingir	1	0
C2	Auxiliar de serveis	36	27
C2	Auxiliars de serveis bibliotecaris	2	21
C2	Oficial de laboratori	6	14
C2	Oficial d'oficis	3	2
C2	Telefonista	1	1
C2	Xofer	2	0
E	Ajudants de suport d'administració	1	0
E	Ajudants de suport a serveis	0	1
<b>Total</b>		<b>183</b>	<b>134</b>
<b>Total personal funcionari de cossos específics de la UIB</b>			<b>317</b>

### Cossos específics

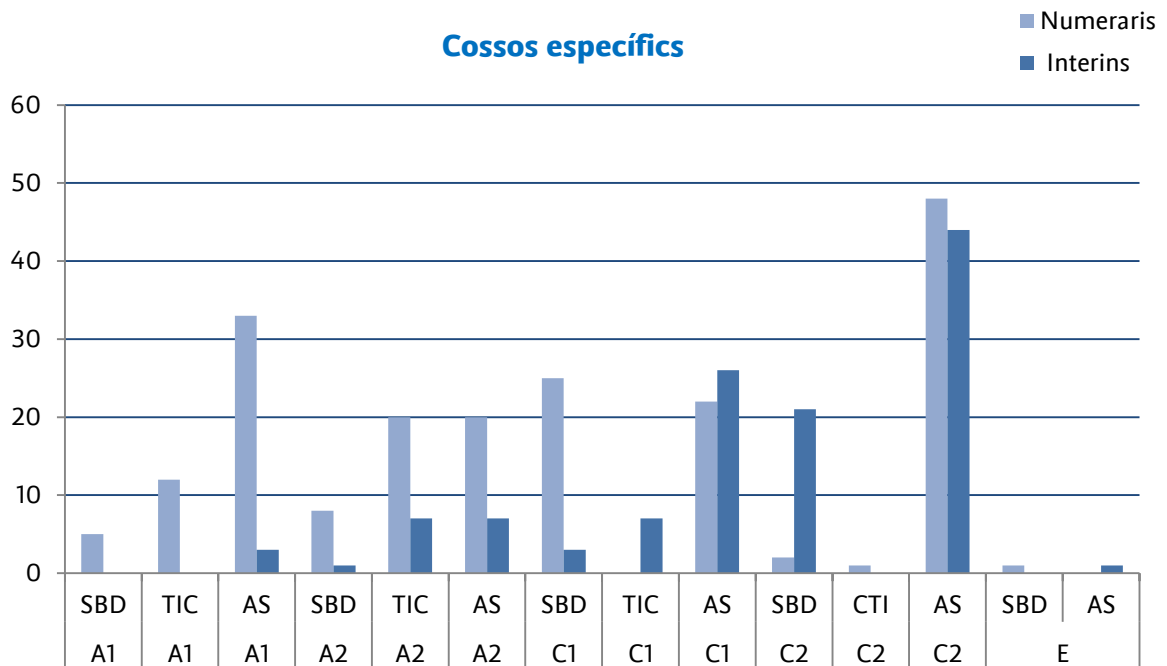

### 1.3. Personal d'administració i serveis. Laboral (indefinitos, temporals i personal contractat de durada determinada, capítol I)

Grup	Indefinitos	Temporals
IV.1	0	1
IV.2	0	1
Total	0	2
Total personal laboral UIB		<b>2</b>

### Personal laboral

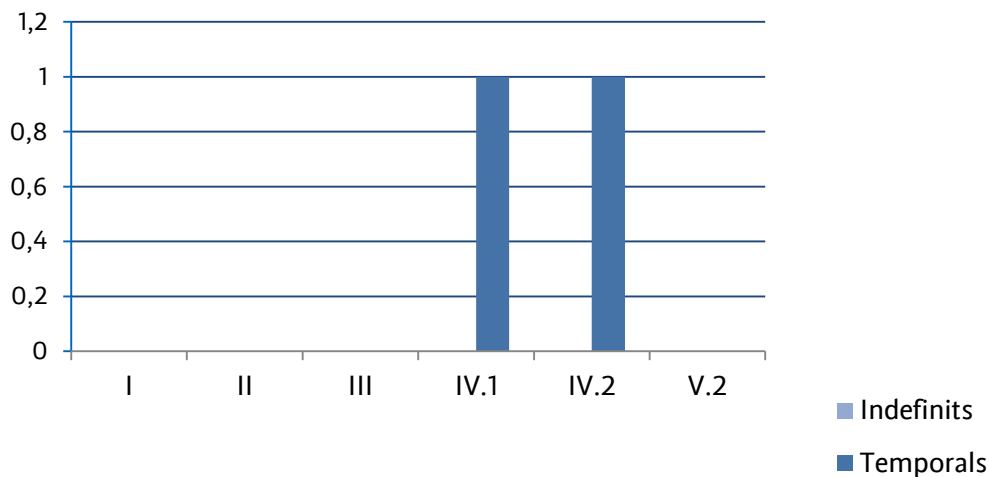

## 1.4. Actuacions realitzades durant el curs acadèmic (setembre 2019 - agost 2020)

### 1.4.1. Modificacions del catàleg de llocs de treball del personal d'administració i serveis

- Acord normatiu del dia 18 de desembre de 2019 pel qual s'aproven diverses modificacions del catàleg de llocs de treball del personal funcionari i laboral d'administració i serveis de la UIB. FOU 491, 13335.

### 1.4.2. Concursos i oposicions

- Acord normatiu del dia 8 de novembre de 2019 pel qual s'aprova l'oferta d'ocupació pública de personal d'administració i serveis de la UIB per a l'any 2019. FOU 488, 13255.
- Resolució del Rectorat del dia 8 de gener de 2020 per la qual es fa pública l'adjudicació de la plaça a l'aspirant aprovat a les proves selectives per a l'ingrés a l'escala de tècnics superiors, especialitat assessor lingüístic, subgrup A1, de cossos específics d'altres serveis d'aquesta universitat, pel torn lliure. FOU 492, 13370.
- Resolució del Rectorat del dia 8 de gener de 2020 per la qual es fa pública l'adjudicació de la plaça a l'aspirant aprovat a les proves selectives per a l'ingrés a l'escala de tècnics superiors, especialitat enginyer superior, subgrup





A1, de cossos específics d'altres serveis d'aquesta universitat, pel torn lliure. FOU 492, 13371.

- Resolució del Rectorat del dia 8 de gener de 2020 per la qual es fa pública l'adjudicació de la plaça a l'aspirant aprovada a les proves selectives per a l'ingrés a l'escala de tècnics mitjans, perfil científicotècnic, subgrup A2, de cossos específics d'altres serveis d'aquesta universitat, pel torn lliure. FOU 492, 13372.
- Resolució del Rectorat del dia 8 de gener de 2020 per la qual es fa pública l'adjudicació de la plaça a l'aspirant aprovat a les proves selectives per a l'ingrés a l'escala de tècnics mitjans, perfil suport tècnic a l'administració, subgrup A2, de cossos específics d'altres serveis d'aquesta universitat, pel torn lliure. FOU 492, 13373.
- Resolució del Rectorat del dia 8 de gener de 2020 per la qual es fa pública l'adjudicació de les places als aspirants aprovats a les proves selectives per a l'ingrés a l'escala de tècnics mitjans en tecnologies de la informació i comunicacions, subgrup A2, de cossos específics de tecnologies de la informació i comunicacions d'aquesta universitat, pel torn lliure. FOU 492, 13374.
- Resolució del Rectorat del dia 7 de febrer de 2020 per la qual es fa pública l'adjudicació de la plaça a l'aspirant aprovat a les proves selectives per a l'ingrés a l'escala de tècnics mitjans, subgrup A2, de cossos específics d'altres serveis d'aquesta universitat, pel torn lliure. FOU 493, 13452.
- Resolució del Rectorat del dia 26 de febrer de 2020 per la qual es fa pública l'adjudicació de la plaça a l'aspirant aprovat a les proves selectives per a l'ingrés a l'escala de tècnics superiors de cossos específics d'altres serveis, especialitat veterinari, subgrup A1 d'aquesta universitat, pel torn lliure. FOU 498, 13544.
- Resolució del Rectorat del dia 26 de febrer de 2020 per la qual es fa pública l'adjudicació de la plaça a l'aspirant aprovat a les proves selectives per a l'ingrés a l'escala d'auxiliars de la UIB de cossos específics d'altres serveis, especialitat oficial d'oficis, subgrup C2, d'aquesta universitat, pel torn lliure. FOU498, 13545.
- Resolució del Rectorat del dia 28 de febrer de 2020 per la qual es fa pública l'adjudicació de la plaça a l'aspirant aprovat a les proves selectives per a l'ingrés a l'escala d'auxiliars de biblioteca, subgrup C1, de cossos específics de biblioteca i arxiu d'aquesta universitat, pel torn lliure. FOU 498, 13546.

#### 1.4.3. Situacions administratives

- Resolució del Rectorat del dia 2 d'octubre de 2019 per la qual es destinen en comissió de serveis diversos funcionaris de carrera per cobrir llocs de treball vacants a la plantilla d'aquesta universitat. FOU 486, 13237.



- Resolució del Rectorat del dia 4 d'octubre de 2019, declaració de situació d'excedència voluntària especial. FOU 486, 13238.
- Resolució del Rectorat del dia 25 d'octubre de 2019, destinació en comissió de serveis per ocupar un lloc de treball vacant a la plantilla d'aquesta universitat adscrit al Servei de Pressupost i Tresoreria. FOU 490, 13309.
- Resolució del Rectorat del dia 29 de novembre de 2019 per la qual es destinen en comissió de serveis diversos funcionaris de carrera per cobrir llocs de treball vacants de la plantilla d'aquesta universitat. FOU 490, 13311.
- Correcció d'un error a la Resolució del Rectorat 13311/2019, de 29 de novembre, per la qual es destinen en comissió de serveis diversos funcionaris de carrera per cobrir llocs de treball vacants de la plantilla d'aquesta universitat. FOU 492, 13380.
- Resolució del Rectorat del dia 14 de gener de 2020 per la qual es prorroga la comissió de serveis de caràcter voluntari per continuar ocupant la plaça d'interventor d'aquesta universitat. FOU 492, 13355.
- Resolució del Rectorat del dia 18 de gener de 2020 per la qual es destinen en comissió de serveis diversos funcionaris de carrera per cobrir llocs de treball vacants pel sistema de lliure designació a la plantilla d'aquesta universitat. FOU 493, 13392.
- Resolució del Rectorat del dia 3 de febrer de 2020 per la qual es destinen en comissió de serveis diversos funcionaris de carrera per cobrir llocs de treball vacants de la plantilla d'aquesta universitat. FOU 493, 13408.
- Resolució del Rectorat del dia 4 de maig de 2020 per la qual es declara la reincorporació al servei actiu a la Universitat de les Illes Balears. FOU 498, 13537.
- Resolució del Rectorat del dia 20 de maig de 2020, destinació en comissió de serveis per ocupar el lloc de cap de negociat als edificis Mateu Orfila i Rotger i Guillem Colom Casasnovas, plaça codi 131. FOU 499, 13562.

#### 1.4.4. Carrera professional del personal d'administració i serveis

- Resolució del Rectorat del dia 23 de setembre de 2019 per la qual es fa pública la llista definitiva del personal funcionari que ha obtingut l'accés o la progressió a l'esglau superior de la convocatòria ordinària de la carrera professional horitzontal del personal funcionari de carrera d'administració i serveis de la Universitat de les Illes Balears. FOU 486,13242.

#### 1.4.5. Altres actuacions

Resolució del Rectorat del dia 13 de desembre de 2019 per la qual es fa pública la composició actualitzada del personal d'administració i serveis de la Universitat. FOU 490, 13307.

#### 1.4.6. Estadístiques

### 2. Jubilacions i baixes per incapacitat permanent de personal funcionari (setembre 2019 - agost 2020)

#### 2.1. Personal funcionari

Escola	Cos	Subgrup	N. de places
Personal funcionari			
Gestió de la UIB	CG	A2	2
Administratius de la UIB	CG	C1	7
Auxiliars administratius de la UIB	CG	C2	2
Auxiliars de biblioteca de la UIB	CE (SBD)	C1	1
Auxiliars de serveis bibliotecaris de la UIB	CE (SBD)	C2	1
Tècnic superior de la UIB	CE (AS)	A1	1
Auxiliars de la UIB	CE (AS)	C2	5
<b>Total</b>			<b>19</b>

#### Jubilacions

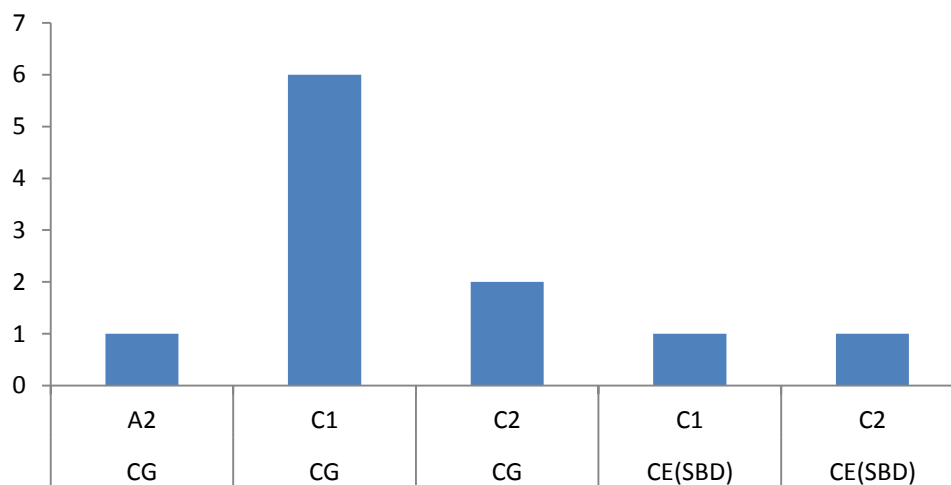



## Activitat acadèmica 2019-20

### 3.1 Estudis i places

#### 3.1.1. Relació d'estudis oficials

##### **Estudis de grau**

- Grau d'Estudis Anglesos
- Grau de Filosofia
- Grau d'Història
- Grau d'Història de l'Art
- Grau de Llengua i Literatura Catalanes
- Grau de Llengua i Literatura Espanyoles
- Grau de Biologia
- Grau de Bioquímica
- Grau de Física
- Grau de Química
- Grau de Fisioteràpia
- Grau d'Infermeria (Eivissa, Menorca i Palma)
- Grau de Medicina
- Grau de Psicologia
- Grau d'Administració d'Empreses (Eivissa, Menorca i Palma)
- Doble titulació: grau d'Administració d'Empreses i grau de Dret
- Grau de Dret (Eivissa, Menorca i Palma)
- Grau d'Economia
- Doble titulació: grau d'Economia i grau de Turisme
- Grau d'Educació Infantil
- Grau d'Educació Primària ( Eivissa, Menorca i Palma)
- Grau d'Educació Social
- Grau d'Educació Social en línia
- Grau de Geografia
- Grau de Pedagogia
- Grau de Relacions Laborals
- Grau de Treball Social
- Grau de Turisme (Menorca i Palma)
- Doble titulació : grau d'Administració d'Empreses i grau de Turisme
- Doble titulació: grau de Matemàtiques i grau d'Enginyeria Telemàtica
- Grau d'Edificació
- Grau d'Enginyeria Agroalimentària i del Medi Rural
- Grau d'Enginyeria Telemàtica



- Grau d'Enginyeria Electrònica Industrial i Automàtica
- Grau d'Enginyeria Informàtica
- Grau de Matemàtiques

### **Centres adscrits**

- Grau de Direcció Hotelera (Centre adscrit d'Hoteleria de les Illes Balears)
- Grau d'Odontologia (ADEMA)
- Grau de Nutrició Humana (ADEMA)
- Grau de Protocol i Organització d'Esdeveniments (Centre adscrit Felipe Moreno)
- Grau de Turisme (Centre adscrit del Consell Insular d'Eivissa)
- Grau de Turisme (Centre adscrit Felipe Moreno)



## Oferta d'estudis i de places. Curs 2019-20

<b>Estudis de Grau amb limitació de places</b>	<b>Oferta de places</b>	<b>Convocatòria de juny/juliol</b> <b>Nombre de sol·licituds</b> <b>1a PREFERÈNCIA</b>
Administració d'Empreses (Mallorca)	280	194
Administració d'Empreses (Eivissa)	30	15
Administració d'Empreses (Menorca)	30	12
Biologia (Mallorca)	90	131
Bioquímica (Mallorca)	60	124
Dret (Mallorca)	200	215
Dret (Eivissa)	30	18
Dret (Menorca)	30	8
Direcció Hotelera (Centre adscrit d'Hoteleria de les Illes Balears)	80	110
Economia (Mallorca)	90	94
Edificació	60	72
Educació Infantil (Mallorca)	100	207
Educació Primària (Eivissa)	20	40
Educació Primària (Menorca)	20	25
Educació Primària (Mallorca)	200	286
Educació Social (Mallorca)	65	106
Educació Social en línia	55	54
Enginyeria Agroalimentària i del Medi Rural	45	24



<b>Estudis de Grau amb limitació de places</b>	<b>Oferta de places</b>	<b>Convocatòria de juny/juliol</b> <b>Nombre de sol·licituds</b> <b>1a PREFERÈNCIA</b>
(Mallorca)		
Enginyeria Electrònica Industrial i Automàtica (Mallorca)	70	123
Enginyeria Informàtica (Mallorca)	150	183
Enginyeria Telemàtica (Mallorca)	45	29
Estudis Anglesos (Mallorca)	60	92
Filosofia (Mallorca)	60	47
Física (Mallorca)	50	152
Fisioteràpia (Mallorca)	60	297
Geografia (Mallorca)	70	16
Història (Mallorca)	70	49
Història de l'Art (Mallorca)	70	30
Infermeria (Mallorca)	125	539
Infermeria (Eivissa)	20	94
Infermeria (Menorca)	16	73
Medicina	60	1.432
Llengua i Literatura Catalanes (Mallorca)	55	12
Llengua i Literatura Espanyoles (Mallorca)	55	39
Matemàtiques (Mallorca)	45	84
Odontologia (ADEMA)	35	72
Pedagogia (Mallorca)	70	49
Psicologia (Mallorca)	110	312



<b>Estudis de Grau amb limitació de places</b>	<b>Oferta de places</b>	<b>Convocatòria de juny/juliol</b> <b>Nombre de sol·licituds</b> <b>1a PREFERÈNCIA</b>
Química (Mallorca)	54	43
Relacions Laborals (Mallorca)	50	66
Treball Social (Mallorca)	70	58
Turisme (Mallorca)	150	126
Turisme (Menorca)	30	7
Programa combinat d'Administració d'Empreses i Dret	40	82
Programa combinat d'Administració d'Empreses i Turisme	50	109
Programa combinat de Matemàtiques i Enginyeria Telemàtica	10	14
Programa combinat d'Economia i Turisme	30	24
Protocol i Organització d'Esdeveniments (Centre adscrit Felipe Moreno)	40	37
Turisme (Centre adscrit Felipe Moreno)	40	6
Turisme (Centre adscrit del Consell Insular d'Eivissa)	60	32



## Notes de tall del curs acadèmic 2018-19

Estudis de grau amb limitació de places		General	Titulats universitaris	Més grans de 25 anys	Més grans de 45 anys	Persones amb discapacitat	Esportistes d'alt nivell	Canvi d'estudis	Estudis estrangers	Canvi de seu
Administració (Mallorca)	d'Empreses	5,000	5,000	5,000	5,000	5,000	5,000	5,000	5,000	
Administració (Eivissa)	d'Empreses	5,000	5,000	5,000				5,000		
Administració (Menorca)	d'Empreses	5,000		5,000	5,000					
Biologia (Mallorca)		6,290	5,000	5,000		5,000	5,000	5,000	5,000	
Bioquímica (Mallorca)		8,570	5,000	5,000		5,000	5,000			
Dret (Mallorca)		5,000	5,000	5,000	5,000	5,000	5,000	5,000	5,000	
Dret (Eivissa)		5,000	5,000	5,000		5,000				
Dret (Menorca)		5,000	5,000	5,000				5,000		
Economia (Mallorca)		5,000	5,000					5,000		
Educació Infantil (Mallorca)		7,080	8,000	5,000		5,000		5,000		
Educació Primària (Eivissa)		5,000	5,000	5,000	5,000	5,000		5,000		
Educació Primària (Menorca)		5,000	5,000	5,000						
Educació Primària (Mallorca)		6,580	6,240	5,000		5,000	5,000	5,000		
Educació Social (Mallorca)		5,540	7,180	5,000		5,000	5,000	5,000		
Educació Social en línia		5,000	5,000	5,000	5,000	5,000		5,000		

**Estudis de grau amb limitació de places**

	General	Titulats universitaris	Més grans de 25 anys	Més grans de 45 anys	Persones amb discapacitat	Esportistes d'alt nivell	Canvi d'estudis	Estudis estrangers	Canvi de seu
Enginyeria Agroalimentària i del Medi Rural (Mallorca)	5,000	5,000			5,000				
Edificació (Mallorca)	5,000	5,000				5,000	5,000	5,000	
Enginyeria Industrial i Electrònica i Automàtica (Mallorca)	5,890	5,000	5,000				5,000		
Enginyeria Informàtica (Mallorca)	5,000	5,000	5,000			5,000	5,000	5,000	
Enginyeria Telemàtica (Mallorca)	5,000								
Estudis Anglesos (Mallorca)	5,470	5,000	5,000		5,000		5,000		
Filosofia (Mallorca)	5,000	5,000	5,000	5,000		7,410			
Física (Mallorca)	9,020	5,000	5,000				5,000		
Fisioteràpia (Mallorca)	8,940	8,280	6,450	5,000	5,000	7,410	5,000	5,000	
Geografia (Mallorca)	5,000		5,000						
Història (Mallorca)	5,000	5,000	5,000	5,000	5,000				
Història de l'Art (Mallorca)	5,000	5,000	5,000		5,000		5,000		
Infermeria (Mallorca)	9,540	7,650	6,750	6,830	5,000	5,000	5,000	5,000	
Infermeria (Eivissa)	8,800	7,690	6,290	8,590	7,670		5,000		
Infermeria (Menorca)	9,120	7,840	8,490	5,000			5,000	5,000	
Llengua i Literatura Catalanes (Mallorca)	5,000	5,000			5,000		5,000		

**Estudis de grau amb limitació de places**

	General	Titulats universitaris	Més grans de 25 anys	Més grans de 45 anys	Persones amb discapacitat	Esportistes d'alt nivell	Canvi d'estudis	Estudis estrangers	Canvi de seu
Llengua i Literatura Espanyoles (Mallorca)	5,000	5,000	5,000				5,000		
Matemàtiques (Mallorca)	6,540	5,000	5,000						
Medicina	12,280	9,140	6,590		5,000	8,690			
Odontologia (ADEMA)	5,000	5,000	5,000			5,000		5,000	
Pedagogia (Mallorca)	5,000	5,000				5,000	6,340	6,300	
Psicologia (Mallorca)	5,100	5,000	5,000		5,000	5,000	6,200	5,000	
Química (Mallorca)	5,000				5,000	5,000	5,000		
Relacions Laborals (Mallorca)	5,000	5,000	5,000		5,000		5,000		
Treball Social (Mallorca)	5,000	5,000	5,000	5,000	5,000		5,000		
Turisme (Mallorca)	5,000	5,000	5,000				5,000		
Turisme (Menorca)	5,000								
Programa combinat d'Administració d'Empreses i Dret	8,060	5,000	5,000			5,000	5,000		
Programa combinat de Matemàtiques i Enginyeria Telemàtica	5,000					5,000			
Programa combinat d'Economia i Turisme	5,000	5,000	5,000						
Programa combinat d'Administració d'Empreses i	8,460		5,000			5,000	6,700	5,000	

<b>Estudis de grau amb limitació de places</b>									
	<b>General</b>	<b>Titulats universitaris</b>	<b>Més grans de 25 anys</b>	<b>Més grans de 45 anys</b>	<b>Persones amb discapacitat</b>	<b>Esportistes d'alt nivell</b>	<b>Canvi d'estudis</b>	<b>Estudis estrangers</b>	<b>Canvi de seu</b>
Turisme									
Protocol i Organització d'Esdeveniments (Centre adscrit Felipe Moreno)	5,000	5,000							
Turisme (Centre adscrit Felipe Moreno)	5,000						5,000		
Turisme (Centre adscrit del Consell Insular d'Eivissa)	5,000	5,000	5,000				5,000		
Direcció Hotelera (Centre adscrit d'Hoteleria de les Illes Balears)	5,260	5,000	5,000				5,000		

Les notes de tall corresponen a la preinscripció del mes de juny. La nota de tall és la que resulta després de l'adjudicació de places (preinscripció), i dependrà de la relació entre l'oferta de places de la titulació i la demanda de sol·licitants que tingui.

En aquelles titulacions que tenen més demanda que oferta de places, el darrer alumne admès marca la nota de tall.



## Fitxa de descripció d'activitats. Memòria acadèmica

### Activitat acadèmica

#### Estudis oficials de postgrau

Durant l'any acadèmic 2019-20, a la UIB s'han ofert i impartit 33 màsters universitaris oficials, quatre dels quals són interuniversitaris. A més, amb quatre d'aquests màsters es conformen sis dobles titulacions amb universitats i centres de recerca estrangers, concretament amb:

- Universitat Universitat Pavel Josep Safárik de Kosice, Eslovàquia
- Universitat de Perpinyà - Via Domícia, França
- Universitat Russa de l'Amistat dels Pobles, Rússia
- Universitat de l'Algarve, Portugal
- Centro de Investigación en Materiales Avanzados (CIMAV), Mèxic
- Universitat de L'Aquila, Itàlia

D'altra banda, l'oferta d'estudis de doctorat d'aquest curs ha constat de 24 programes, vuit dels quals són interuniversitaris. A més, amb un dels nostres doctorats es conformen dues dobles titulacions, amb els centres:

- Centro de Investigación en Materiales Avanzados (CIMAV), Mèxic
- Universitat Autònoma de Nuevo León, Mèxic

I també hi ha la possibilitat d'oferir qualsevol estudi de doctorat com a doble titulació amb la Universitat Russa de l'Amistat dels Pobles de Moscou.

En total, el Centre d'Estudis de Postgrau (CEP) i l'Escola de Doctorat de la UIB (EDUIB) han gestionat 57 titulacions durant l'any acadèmic 2019-20, xifra que representa un 58 per cent del total de titulacions oficials de la UIB.

La matrícula d'alumnes de postgrau és de 2.358 alumnes (vegeu el gràfic més avall). El nombre total d'alumnes ha augmentat un 0,86 per cent respecte del curs 2018-19, i és el valor més alt, si es compara amb els altres centres de la UIB.

El CEP ha tingut 1.462 alumnes de màsters universitaris, nombre que ha augmentat respecte del curs anterior un 1,9 per cent, i representa el màxim històric des que es varen començar a impartir estudis de màster a la UIB. D'altra banda, la matrícula d'alumnes de doctorat ha disminuït un 0,88 per cent aquest curs 2019-20. D'aquests 896 alumnes de doctorat, n'hi ha set amb conveni de cotutela internacional, xifra que representa un 0,78 per cent del total d'alumnes de doctorat.

El nombre d'alumnes de mobilitat que cursen estudis de postgrau a la UIB és de 39, més de l'1,5 per cent respecte del total d'alumnes de postgrau.

## Matrícula de postgrau de l'any acadèmic 2019-20

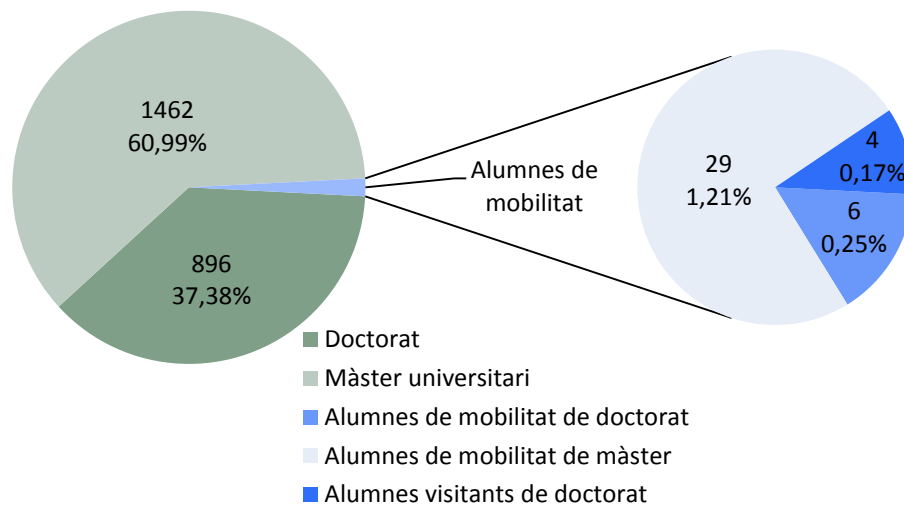

Durant l'any acadèmic 2019-20, s'han signat 89 nous convenis de pràctiques per a alumnes de màster, i s'han gestionat 239 annexos individuals de pràctiques curriculars per a estudiants de màsters oficials, fins al moment.

Pel que fa al treball de fi de màster (TFM), al final, durant el curs 2018-19 se'n varen defensar 693. Aquest curs 2019-20, se n'han tramitat fins al moment 331, setanta dels quals ja s'han defensat. Hem de tenir present que, en els estudis de màsters oficials, els mesos de juliol i setembre són hàbils per fer defenses de TFM. A més, enguany, a



causa de la pandèmia COVID-19, totes les defenses s'han endarrerit i es poden defensar fins al novembre.

El nombre total de titulats de postgrau durant l'any acadèmic 2018-19, darrer any complet a aquests efectes, va ser de 734, dada que representa un 32 per cent del total de titulats en estudis oficials de la UIB el mateix any acadèmic. D'aquest nombre total de titulats, 651 corresponen a estudiants de màster i 83, a estudiants de doctorat.

Pel que fa a les beques, premis i ajuts, s'han gestionat, entre d'altres, les convocatòries següents per a estudiants de postgrau, algunes de les quals han tingut aportacions econòmiques del Centre d'Estudis de Postgrau i de l'Escola de Doctorat:

- La concessió de sis beques Santander Iberoamèrica per cursar estudis de màster a la UIB.
- La concessió de dos ajuts per elaborar TFM relacionats amb les ciències i tecnologies marines.
- La concessió de quatre beques Joan Vidal Perelló per a estudis de màster.
- La gestió de quatre beques de la Fundació Carolina: tres de màster universitari i una de doctorat.
- La segona convocatòria dels ajuts de mobilitat EDUIB-Santander per a alumnes de doctorat. Aquesta convocatòria està pendent de resolució i preveu concedir vuit ajuts.
- La concessió d'un ajut Santander Iberoamèrica Recerca. Aquesta convocatòria està pendent de resolució i preveu concedir un ajut.
- La tercera convocatòria del Programa d'Impuls, Mobilitat i Internacionalització per a estudis de postgrau de la Universitat de les Illes Balears, amb el suport del Banc Santander. Amb aquest programa s'han concedit 31 ajuts i més de 25.000 euros, repartits en:
  - Sis ajuts per a l'adquisició de recursos bibliogràfics i per a despeses sobrevingudes associades a pràctiques de laboratori que formin part de les activitats formatives dels programes oficials de màster;



- Dinou ajuts a la mobilitat de professorat extern en programes oficials de màster i de doctorat de la UIB;
- Quatre ajuts per a la coordinació de màsters i doctorats interuniversitaris o dobles titulacions. En aquesta línia, també hi ha participat el Servei de Relacions Internacionals, que ha repartit 433,28 euros a una petició per participar en un tribunal de doble titulació de treball de fi de màster.
- Un ajut a la mobilitat d'un alumne de la UIB vinculat a dobles titulacions i titulacions interuniversitàries de màster i doctorat i tesis doctorals en règim de cotutela internacional.
- El finançament amb 25.000 euros de material de pràctiques d'estudis de màster universitari.
- El finançament d'un estudiant de doctorat per participar en les Jornades Doctorals Transfrontereres 2019, celebrades a Girona.
- El finançament dels set estudiants de doctorat que havien de participar en les VIII Jornades Doctorals del G9, a la Universitat de Saragossa. A causa de la pandèmia de la COVID-19, aquestes jornades es varen ajornar. Encara no està definida la nova data de celebració.
- Renovació d'un contracte predoctoral de la Caixa.
- Renovació de dos contractes predoctorals propis de la UIB.
- La concessió d'un contracte predoctoral Clara Hammerl.

L'EDUIB ha participat a la VII Conferència de Directors d'Escoles de Doctorat, que es va celebrar a la Universitat de Cantàbria els dies 3 i 4 d'octubre de 2019.

Durant l'any acadèmic 2019-20, el CEP i l'EDUIB han organitzat conjuntament diferents actes i/o hi han participat:

- Participació al Job Day UIB, organitzat pel Departament d'Orientació i Inserció Professional, el 10 de març de 2020.
- Participació a la fira virtual UNIferia, celebrada per internet del 23 al 30 de març de 2020.





- Participació a l'edició en línia especial de postgraus del diari universitari *Aula Magna*: <<http://www.aulamagna.com.es/posgrados-2020-preparados-para-la-formacion-mas-innovadora/>>.

### 3.3. Proves d'accés

Prova d'accés per a majors de 25 anys

PUNT	Matriculats		Presentats			Aptes		
	Total	Dones	Total	%	Dones	Total	%	Dones
MALLORCA	336	196	270	80%	161	125	46%	71
EIVISSA	32	18	27	84%	17	14	52%	9
MENORCA	64	39	57	89%	35	27	47%	14
<b>Total</b>	<b>432</b>	<b>253</b>	<b>354</b>	<b>82%</b>	<b>213</b>	<b>166</b>	<b>47%</b>	<b>94</b>

FASE	PUNT	Matriculats		Presentats			Aptes		
		Total	Dones	Total	%	Dones	Total	%	Dones
SOLAMENT FASE ESPECÍFICA	MALLORCA	85	58	62	73%	39	27	44%	15
	EIVISSA	1			0%				
	MENORCA	21	13	17	81%	11	9	53%	5
	<b>Total</b>	<b>107</b>	<b>71</b>	<b>79</b>	<b>74%</b>	<b>50</b>	<b>36</b>	<b>46%</b>	<b>20</b>
SOLAMENT FASE GENERAL	MALLORCA	6	3	3	50%	1	3	100%	1
	EIVISSA	1	1	1	100%	1	1	100%	1
	MENORCA	2	2	1	50%	1		0%	
	<b>Total</b>	<b>9</b>	<b>6</b>	<b>5</b>	<b>56%</b>	<b>3</b>	<b>4</b>	<b>80%</b>	<b>2</b>
FASE GENERAL I ESPECÍFICA	MALLORCA	245	135	205	84%	121	95	46%	55
	EIVISSA	30	17	26	87%	16	13	50%	8
	MENORCA	41	24	39	95%	23	18	46%	9
	<b>Total</b>	<b>316</b>	<b>176</b>	<b>270</b>	<b>85%</b>	<b>160</b>	<b>126</b>	<b>47%</b>	<b>72</b>
<b>Total general</b>		<b>432</b>	<b>253</b>	<b>354</b>	<b>82%</b>	<b>213</b>	<b>166</b>	<b>47%</b>	<b>94</b>

Prova d'accés per a majors de 45 anys

FASE	PUNT	Matriculats		Presentats			Aptes		
		Total	Dones	Total	%	Dones	Total	%	Dones
FASE ESCRITA	MALLORCA	40	23	33	83%	18	22	67%	12
	EIVISSA	2	1	2	100%	1	1	50%	
	MENORCA	2	1	2	100%	1	2	100%	1
	<b>Total</b>	<b>44</b>	<b>25</b>	<b>37</b>	<b>84%</b>	<b>20</b>	<b>25</b>	<b>68%</b>	<b>13</b>



## Prova de Batxillerat per a l'Accés a la Universitat (PBAU) – Convocatòria ordinària

### Alumnes oficials

Resultats per blocs	Matriculats	Presentats	Aptes	No aptes
Bloc d'accés i admissió	3,406	3,395	3,157	238
Solament bloc d'accés	246	244	215	29
<b>Total</b>	<b>3,652</b>	<b>3,639</b>	<b>3,372</b>	<b>267</b>

Per illes	Presentats	% / total presentats	Aprovats	% aprovats / presentats illa
Eivissa	377	10,4%	339	89,9%
Formentera	8	0,2%	7	87,5%
Mallorca	2.906	79,9%	2.696	92,8%
Menorca	348	9,6%	330	94,8%
<b>Total</b>	<b>3.639</b>	<b>99,6%</b>	<b>3.372</b>	<b>92,7%</b>

### Dones

Per illes	Presentades	% / total presentades	Aprovades	% aprovades / presentades illa
Eivissa	223	10,1%	200	89,7%
Formentera	3	0,1%	2	66,7%
Mallorca	1.776	80,5%	1.644	92,6%
Menorca	204	9,2%	195	95,6%
<b>Total</b>	<b>2.206</b>	<b>60,6%</b>	<b>2.041</b>	<b>92,5%</b>

### Homes

Per illes	Presentats	% / total presentats	Aprovats	% aprovats / presentats illa
Eivissa	154	10,7%	139	90,3%
Formentera	5	0,3%	5	100,0%
Mallorca	1.130	78,9%	1.052	93,1%
Menorca	144	10,0%	135	93,8%
<b>Total</b>	<b>1.433</b>	<b>39,4%</b>	<b>1.331</b>	<b>92,9%</b>



## Prova de Batxillerat per a l'Accés a la Universitat (PBAU) – Convocatòria extraordinària

### Alumnes oficials

Resultats per blocs	Matriculats	Presentats	Aptes	No aptes
Bloc d'accés i admissió	658	645	439	206
Solament bloc d'accés	166	163	101	62
<b>Total</b>	<b>824</b>	<b>808</b>	<b>540</b>	<b>268</b>
Solament bloc d'admissió	155	152	128	
<b>Total general</b>	<b>979</b>	<b>960</b>		

Per illes	Presentats	% / total presentats	Aprovats	% aprovats / presentats illa
Eivissa	92	11,4%	57	62,0%
Formentera	2	0,2%	2	100,0%
Mallorca	691	85,5%	465	67,3%
Menorca	23	2,8%	16	69,6%
<b>Total</b>	<b>808</b>	<b>98,1%</b>	<b>540</b>	<b>66,8%</b>

### Dones

Per illes	Presentades	% / total presentades	Aprovades	% aprovades / presentades illa
Eivissa	43	9,6%	25	58,%
Formentera	2	0,4%	2	100,0%
Mallorca	392	87,5%	265	67,6%
Menorca	11	2,5%	7	63,6%
<b>Total</b>	<b>448</b>	<b>55,4%</b>	<b>299</b>	<b>66,7%</b>

### Homes

Per illes	Presentats	% / total presentats	Aprovats	% aprovats / presentats illa
Eivissa	49	13,6%	32	65,3%
Formentera	0	0,0%	0	
Mallorca	299	83,1%	200	66,9%
Menorca	12	3,3%	9	75,0%
<b>Total</b>	<b>360</b>	<b>44,6%</b>	<b>241</b>	<b>66,9%</b>

## Fitxa de descripció d'activitats. Memòria acadèmica 2019-20

### Campus Digital

A continuació presentem les dades més significatives relacionades amb Campus Digital: el nombre d'assignatures que hi ha a Aula digital i el nombre d'usuaris que utilitzen la plataforma i les hores de connexió de les aules de videoconferència.

### Nombre d'assignatures i cursos a Aula digital

La taula següent mostra el nombre total d'assignatures/grup que hi ha a Aula digital.

<b>Grau</b>	<b>Dades</b>
Assignatures/grup	2.565
Espais d'informació i comunicació dels estudis de grau	165
<b>Màster</b>	
Assignatures	781
Espais d'informació i comunicació dels estudis dels màsters oficials	55
<b>Doctorat</b>	
Assignatures transversals dels programes de doctorat	8
Espais d'informació i comunicació dels estudis dels doctorats oficials	18
<b>TOTAL</b>	3.592

### Nombre d'usuaris a Aula digital

	<b>Grau</b>	<b>Màster</b>	<b>Doctorat</b>	<b>Total</b>
<b>Alumnes</b>	11.788	1.461	75	13.324
<b>Professors</b>	1.588	701	7	2.296 <sup>1</sup>



## Hores de videoconferència

La utilització de les aules de videoconferència ha estat gairebé al màxim de la seva capacitat. El nombre total d'hores de videoconferència del curs **2019-2020** ha estat: **3.155**.<sup>2</sup> Tot seguit es detallen les hores en què s'han utilitzat les aules de videoconferència amb connexió:

<b>Hores del curs acadèmic</b>	2.261
<b>Hores d'activitats diverses<sup>3</sup></b>	740
<b>Hores de postgrau/doctorat/màster/</b>	154

Encara que les aules de videoconferència tenen un ús prioritari sobre les classes que necessiten connexió, sovint es fan servir també sense connexió. El total d'hores que s'han usat aquestes aules de manera local és: **2.666**, tenint en compte que les tres aules de l'edifici Arxiduc Lluís Salvador estan sempre ocupades pels estudis del Grau de Turisme, encara que no hagin de menester la connexió amb la Seu de Menorca.

---

<sup>1</sup> Pel que fa al nombre total de professors, cal destacar que n'hi ha que tenen assignatures en els tres tipus d'estudis.

<sup>2</sup> Les dades són les hores de connexió de les aules de Palma.

<sup>3</sup> Les activitats diverses inclouen: conferències, reunions, exàmens, tutories, seminaris, cursos, etc.



## **Memòria de la Seu universitària de Menorca. Curs 2019-2020**



<b>0. Introducció</b>	<b>2</b>
<b>1. Dades generals del curs:</b>	<b>2-3</b>
<b>1.1. Estudis oficials</b>	<b>2</b>
<b>1.2. Alumnes graduats</b>	<b>3</b>
<b>1.3. Professorat associat</b>	<b>3</b>
<b>1.4. Professorat Campus Digital</b>	<b>3</b>
<b>2. Altres activitats acadèmiques de la UIB dutes a terme a la Seu, cal destacar:</b>	
<b>2.1. Universitat Oberta per a Majors</b>	<b>4</b>
<b>2.2. Pla de Formació Lingüística i cultural (FOLC)</b>	<b>4</b>
<b>2.3. Cursos</b>	<b>4</b>
<b>2.4. Conferències, Seminaris, Xerrades, Presentacions,         Jornades i Tallers</b>	<b>5</b>
<b>2.5. Accés</b>	<b>5</b>
<b>3. Programa Seràs UIB Menorca</b>	<b>5</b>
<b>4. Altres activitats a la seu</b>	<b>6</b>
<b>5. Exposicions</b>	<b>6</b>



## 6. Col·laboracions

7

### Introducció

La solemne obertura de l'any acadèmic 2018-19 de la Universitat de les Illes Balears a la Seu universitària de Menorca va tenir lloc el divendres 19 de setembre de 2019, a les 13 hores, a la sala d'actes de la Seu universitària de Menorca.

Durant l'acte es realitzà el lliurament de diplomes als alumnes que finalitzaren els estudis universitaris el curs 2018-19.

La doctora Josefa Donoso Pardo, catedràtica de Química Física, hi va impartir la lliçó inaugural, amb el títol «Set files i divuit columnes, els pilars de la nostra vida».

## 1. Dades generals del curs

### 1.1 Els estudis oficials que s'impartiren a la Seu universitària durant el curs foren el següents:

#### Estudis de Grau

- Grau d'Administració d'Empreses, amb 38 alumnes matriculats.
- Grau de Dret, amb 41 alumnes matriculats.
- Grau d'Educació Primària, amb 64 alumnes matriculats.
- Grau d'Infermeria, amb 68 alumnes matriculats.
- Grau de Turisme, amb 26 alumnes matriculats.
- Això fa un total de 237 alumnes matriculats, dels quals 73 foren de nou ingrés als estudis de Grau.

#### Màsters oficials

- Màster Universitari de Formació del Professorat, amb 32 alumnes matriculats, dels quals 28 foren de nou ingrés als estudis de Màster.





## **1.2 Pel que fa als alumnes que es graduaren durant aquest curs, foren:**

- Grau d'Administració d'Empreses, 6 alumnes titulats.
- Grau de Dret, 3 alumnes titulats.
- Grau d'Educació Primària, 5 alumnes titulats.
- Grau d'Infermeria, 6 alumnes titulats.
- Grau de Turisme, 6 alumnes titulats.
- Màster Universitari de Formació del professorat, 21 alumnes titulats.

Això fa un total de 47 alumnes titulats, dels quals 26 foren d'estudis de Grau i 21 d'estudis de Màster.

## **1.3 Professors associats per estudis de la Seu Universitària:**

- Grau d'Administració d'Empreses, 8 professors.
- Grau de Dret, 9 professors.
- Grau d'Educació Primària, 13 professors.
- Grau d'Infermeria, 10 professors.
- Grau de Turisme, 8 professors.
- Màster Universitari de Formació del professorat, 8 professors.

Amb un total de 56 professors associats.

## **1.4 Professors per estudis de Campus Digital:**

- Grau d'Administració d'Empreses, 35 professors.
- Grau de Dret, 30 professors.
- Grau de Turisme, 27 professors.
- Grau d'Infermeria, 60 professors.
- Graus d'Educació Primària, 20 professors.



Amb un total de 172 professors de Palma que imparteixen classe per videoconferència, i es desplacen a Menorca a realitzar seminaris.

## **2. Altres activitats acadèmiques de la UIB a la Seu, cal destacar:**

### **2.1. Universitat Oberta per a Majors**

La UOM a Menorca s'emmarca en un programa acadèmic de 60 hores més activitats complementàries. Es desenvolupa a tres municipis de Menorca:

- Alaior, on ha tingut 75 participants.
- Ciutadella, on ha tingut 101 participants.
- Maó, on ha tingut 87 participants.

Fent un total de 263 participants.

### **2.2. Pla de Formació Lingüística i Cultural (FOLC)**

- Presencial, amb un total de 66 matrícules.
- Lliure, amb un total de 32 matrícules.

### **2.3 Cursos**

- Màster en Gestió de Polítiques Públiques. Títol propi de la UIB (66 ECTS). FUEIB.
- EU en Dret Urbanístic i Ordenació del territori Expert Universitari en Interioritat, autoestima i Assertivitat. Títol propi de la UIB (15 ECTS). FUEIB.
- Expert Universitari en Interioritat, Autoestima i Assertivitat. Títol propi de la UIB (15ECTS). FUEIB.
- Màster en Direcció i Lideratge de Serveis de Salut. Títol propi de la UIB (66 ECTS). FUEIB.
- Curs Oficial de Formació Pedagògica i Didàctica Equivalent (60 ECTS).



- Formació per a coordinadors i tutors de pràctiques de la UIB d'educació secundària obligatòria. Conselleria d'Educació i Universitat i UIB.

## **2.4 Conferències, Seminaris, Xerrades, Presentacions, Jornades i Tallers**

- VII Seminari d'estudis de gènere "Estratègies Coeducatives per Educar en Igualtat". Càtedra d'Estudis de la Violència de Gènere de la UIB i Servei d'Activitats Culturals.
- Jornades Experiències de Frontera. Caravana Obrint Fronteres de Menorca, a través de l'Oficina de Cooperació al Desenvolupament i Solidaritat.
- Conferència del doctor Xavier Carrera Farran «Mestres i educadors on-off. Per què he de (pre)ocupar-me de la meva competència digital docent? 2030: compromís amb la competència digital de docents i educadors». Facultat d'Educació.
- ONVRES. Una visita guiada a les clavegueres de la masculinitat. Proposta escènica de Justo Fernández. Oficina de Cooperació al Desenvolupament i Solidaritat.

## **2.5 Accés**

- Proves d'accés a la Universitat convocatòria de juliol, amb 445 inscrits.
- Proves d'accés a la Universitat convocatòria de setembre, amb 61 inscrits.
- Proves d'accés per als més grans de 25 i de 45 anys, amb 62 inscrits.

## **3. Programa Seràs UIB Menorca**

- La UIB et Visita: 11 sessions, 369 participants
- Vine a la UIB: 97 sessions, 910 participants
- Participa amb la UIB: 95 participants



- Participació en fires de promoció universitària: Fira d'Ensenyaments Superiors a Ciutadella i Fira de la Ciència i de la Tècnica (Maó).
- Activitats realitzades durant i després de la COVID-19: 252 participants

Per a més informació: [https://seras.uib.cat/memoria\\_activitats/](https://seras.uib.cat/memoria_activitats/)

## 4. Altres activitats a la Seu

- Realització de les proves: *Conocimientos Constitucionales y Socioculturales de España (CCSE) y de los distintos niveles del Diploma de Español como lengua extranjera DELE*. Centre examinador de l'Institut Cervantes.
- Celebració del Dia de les Universitats Saludables, 8 d'octubre. Vicerectorat de Campus, Cooperació i Universitat Saludable.
- Campanya de donació de sang. Vicerectorat de Campus, Cooperació i Universitat Saludable, en col·laboració amb la Fundació Banc de Sang de les Illes Balears.
- Reunió de catalogadors del Catàleg Bibliogràfic de les Illes Balears. CABIB.
- Reunions amb directors dels diferents centres de l'illa de Menorca. Conselleria d'Educació i Universitat.
- Oposicions CAIB.
- Oposicions IB-Salut.
- Servei d'Orientació Professional, obert a estudiants i titulats universitaris que vulguin informació i orientació laborals. Departament d'Orientació i Inserció Professional (DOIP) de la FUEIB, amb el suport del SOIB.
- Programa especial de la Cadena SER Menorca en directe des de la Seu universitària de Menorca, amb la participació de la comunitat universitària, entorn al tema «Diversitat», que presideix el Dia Mundial de la Ràdio 2020.

## 5. Exposicions



- Exposició *Camins. El viatge de les persones refugiades*. Caravana Obrint Fronteres de Menorca, a través de l'Oficina de Cooperació al Desenvolupament i Solidaritat.
- Exposició *L'art de la taula periòdica. Les dones i els seus elements*. Servei d'Activitats Culturals.

## 6. Col·laboracions

- UIMIR. Universitat Internacional Illa del Rei.
- Centre de Professors de Menorca (CEP).
- Conselleria d'Educació i Universitat del Govern de les Illes Balears.
- Servei de Salut de les Illes Balears (IB-SALUT).
- Consell Insular de Menorca.
- Ajuntament d'Alaior



**Universitat**  
de les Illes Balears

## Memòria de la Seu d'Eivissa i Formentera

**Curs 2019-20**





**Universitat**  
de les Illes Balears



**Universitat**  
de les Illes Balears

## **Eivissa i Formentera**

Lliçó inaugural  
de l'any acadèmic  
2019-20

Setembre de 2019

[www.uib.cat](http://www.uib.cat)

El Rector té el gust de convidar-vos a la lliçó inaugural de l'any acadèmic 2019-20 de la Seu de la Universitat de les Illes Balears a Eivissa i Formentera, que pronunciarà la doctora Josefa Donoso Pardo, catedràtica de Química Física, amb el títol **«Set files i divuit columnes, els pilars de la nostra vida»**.

L'acte tindrà lloc el proper dia **23 de setembre a les 13 hores** a la Seu universitària, antic edifici de Comandància.

Durant aquest acte es lliuraran els diplomes als estudiants que han acabat els estudis l'any acadèmic 2018-19.

Us pregam que confirmeu l'assistència al telèfon 971 17 30 45 o a <[protocol@uib.cat](mailto:protocol@uib.cat)>.

**La solemne obertura de l'any acadèmic 2019/20 de la Universitat de les Illes Balears a la Seu d' Eivissa i Formentera va tenir lloc el dia 23 de setembre a les 13:00 hores al Saló d'actes d'aquesta Seu Universitària.**

**Durant l'acte es realitzà el lliurament de diplomes als alumnes que finalitzaren els estudis universitaris del curs 2018-19**

**La doctora Josefa Donoso Pardo, catedràtica de Química Física, va impartir la lliçó inaugural, amb el títol «Set files i divuit columnes, els pilars de la nostra vida».**



<b>1. Dades generals del curs</b>	<b>4</b>
<b>1.1. Estudis oficials</b>	<b>4</b>
<b>1.2. Alumnes graduats</b>	<b>4</b>
<b>1.3. Professorat associat</b>	<b>5</b>
<b>1.4. Professorat Campus Digital</b>	<b>5</b>
<b>2. Pel que fa a altres activitats acadèmiques de la UIB dutes a terme a la Seu, cal destacar:</b>	<b>5</b>
<b>2.1. Universitat Oberta per a Majors</b>	<b>5</b>
<b>2.2. Pla de Formació Lingüística i cultural (FOLC)</b>	<b>5</b>
<b>2.3. Cursos</b>	<b>6</b>
<b>2.4. Conferències, Seminaris, Xerrades, Presentacions, Jornades i Tallers</b>	<b>6</b>
<b>2.5. Accés</b>	<b>7</b>
<b>3. Programa Seràs UIB Eivissa i Formentera</b>	<b>7</b>
<b>4. Altres activitats a la Seu</b>	<b>7</b>
<b>5. Exposicions</b>	<b>8</b>
<b>6. Col·laboracions</b>	<b>9</b>





## Dades generals del curs

1.1 Els estudis oficials que s'impartiren a la Seu Universitària durant el curs foren els següents:

Estudis de Grau:

- Grau en Administració d'Empreses, amb 76 alumnes matriculats.
- Grau en Dret, amb 77 alumnes matriculats.
- Grau en Educació Primària (pla 2013), amb 85 alumnes matriculats.
- Grau en Infermeria (pla 2016) amb 69 alumnes matriculats.

Això fa un total de 307 alumnes matriculats, dels quals 74 foren de nou ingrés als estudis de Grau

Màsters oficials:

- Màster Universitari de Formació del Professorat amb 35 alumnes matriculats dels quals 26 foren de nou ingrés.

1.2 Pel que fa als alumnes que es graduaren durant aquest curs, foren:

- Grau d'Administració d'Empreses, 1
- Grau de Dret, 4
- Grau d'Educació Infantil , 3
- Grau d'Educació Primària, 21
- Grau d'infermeria ,12
- Màster Universitari de Formació del Professorat, 21

Això fa un total de 62 alumnes titulats, dels quals foren 41 de Grau i 21 d'estudis de Màster.



### 1.3 Professors associats per estudis de la Seu Universitària:

- Per a Grau d'Administració d'Empreses 7
- Per a Grau d' Infermeria 11
- Per a Grau de Primària 16
- Per a Dret 9
- Per a Màster de Formació del Professorat 14

Amb un total de 56 professors associats.

### 1.4 Professorat per estudis de Campus Digital

- Per a Grau d'Administració d'Empreses 30
- Per a Grau d'Infermeria 60
- Per a Grau de Primària 26
- Per a Dret 28

Amb un total de 150 professors de Palma que imparteixen classe per videoconferència, i es desplacen a Eivissa a realitzar seminaris.

## 2. Altres activitats acadèmiques de la UIB a la Seu :

### 2.1 Universitat Oberta per a Majors

La UOM a Eivissa s'emmarca en un programa acadèmic de 60 hores lectives més activitats complementàries. Es desenvolupa en set municipis d'Eivissa i Formentera.

- Universitat Oberta de per a Majors (UOM) amb 198 alumnes matriculats.
- Tallers UOM amb 28 alumnes matriculats.
- Curs on line amb 3 persones matriculades.

Fent un total de 229 participants

### 2.2 Pla de Formació Lingüística i Cultural (FOLC)



- Pla de Formació Lingüística i Cultural (FOLC) presencial amb un total de 89 matriculats.
- Pla de Formació Lingüística i Cultural (FOLC) lliure amb un total de 31 matriculats.

### 2.3 Cursos

- Curs oficial de formació pedagògica i didàctica equivalent (COFDE)
- Sessió informativa de Biblioteques
- Reunió de Catalogadors CABIB
- Sessió Informativa sobre alimentació sense gluten
- Curs d'Activitats transversal de Doctorat
- Màster en Gestió Turística (MTA). Títol propi de la UIB (65 ECTS) amb un total de 29 persones inscrites. FUEIB.
- Màster en Gestió de Polítiques Públiques. Títol propi de la UIB (66 ECTS) amb 4 persones inscrites. FUEIB
- Especialista Universitari en Dret Urbanístic i Ordenació del Territori amb 13 persones inscrites. FUEIB
- Màster en Direcció i Lideratge de Serveis de Salut. Títol propi de la UIB (60 ECTS) amb 6 persones inscrites. FUEIB

### 2.4 Conferències, Seminaris, Xerrades, Presentacions, Jornades, Tallers i Congressos

- Congrés Iberoamericà de Dret Deportiu.
- Jornada sobre prevenció de blanqueig de capitals – Col·legi d'Advocats
- Presentació de l'Anuari de l'Educació de les Illes Balears 2019 – UIB- Fundació Guillem Cifre de Colonya.
- Seminari "Estratègies educatives per educar en igualtat" Càtedra d'Estudis de Violència de Gènere.
- Nit dels investigadors (JORDI PEREYRA)



- Lliçò Magistral del senyor Fernando Socias (Magistrat del Tribunal Superior de Justícia)
- Seminari Litoral
- Jornades Parlam d'Educació

## 2.5 Accés

- Proves d'accés a la Universitat convocatòria de juny, amb 551 inscrits
- Proves d'accés a la Universitat convocatòria de setembre amb 101 inscrits.
- Proves d'accés a la Universitat per a més grans de 25 i 45 anys amb 42 alumnes matriculats.

## 3. Programa Seràs UIB – Eivissa . Curs 2018-19

- La UIB et visita - 14 sessions amb 566 participants.
- Vine a la UIB - amb 760 participants.
  - Demolab i Demotec amb 327 participants.
- Participa a la UIB – 8 olimpíades i miniolimpíades amb 108 participants.
- Participacions en fires de promoció universitària
  - Eivissa University Day Eivissa . Dia 27 de novembre de 2019 – Palau de Congressos d'Eivissa.
  - Activitats realitzades durant i després de la COVID-19 amb 252 participants.

Per a més informació : [https://seras.uib.cat/memoria\\_activitats/](https://seras.uib.cat/memoria_activitats/)

## 4. Altres activitats a la Seu

- Cinefòrum (SAC) amb una mitja de 40 participants per sessió. En total 8 sessions.
- Institut Cervantes . Exàmens DELE i CCSE.
- Celebració Dia de les universitats Saludables – Vicerectorat de Campus , Cooperació i Universitat Saludable
- VI Setmana Saludable i Sostenible 2019
- Festival CINEFEST



- Jornada d'acollida a la Seu als nousvinguts que varem realitzar el dia 09 de setembre de 2019.
- El Departament d'Orientació i Inserció Professional (DOIP) de la FUEIB, amb el suport del SOIB, ha posat en marxa el Servei d'Orientació Professional, obert a estudiants i titulats universitaris que vulguin informació i orientació laborals.
- Entrega de guardons Centres Ecoambientals (Conselleria d'Educació)

A l'apartat d'activitats culturals complementaries d'entitats externes a la UIB. Destaquem, entre altres, la col·laboració en les següents:

- Reunions, conferències i Jornades del Centre de Professors (CEP)- Eivissa
- Reunions i jornades Conselleria d'Educació i Universitat
  - Jornada de Mindfulness a l' Educació.
  - JUMP Math
  - Trobades de coordinadors (Convivèxit )
  - Jornada d'auxiliar de Conversa
  - Programa de Millora continua
- Reunions Delegació d'Educació d'Eivissa i Formentera
- Exàmens Universitat Oberta de Catalunya.
- Reunions i cursos Col·legi d'Economistes de les Illes Balears.
- Reunions Associació Professional de Tècnics Tributaris de Catalunya i Balears
- Campanya de donació de sang a la Seu. (Banc de Sang).
- Jura de nous col·legiats i lliurament d'Insígnies – Col·legi d'Advocats
- Conferències - La Caixa
- Oposicions CAIB
- Oposicions IB Salut –
- Jornada Ibiza Esports. Ajuntament Eivissa
- V Jornada Pitiusa de lactància Materna- COIBA
- Jornades experiències docents
- Reunions Consell Escolar d'Eivissa
- Trobada Europa Patrimoni. Associació de Patrimoni Mundial
- Curs Primers auxilis CEIP Sa Real
- Reunió Nursing Now
- Curs Associació Mindfulness Eivissa

## 5. Exposicions



- L'art de la taula periòdica. Les dones i els seus elements.

## 6. Col·laboracions

- Conselleria d'Educació i Universitat del Govern de les Illes Balears.
- Delegació d'Educació d'Eivissa
- Centre de Professors (CEP)
- Servei de Salut de les Illes Balears (IB-SALUT).
- Govern de les Illes Balears
- Consell Insular d'Eivissa
- Ajuntament d'Eivissa
- Consell Escolar Insular d'Eivissa
- Economistes
- Tècnics Tributaris
- Col·legi d'Advocats
- La Caixa

## Activitats de recerca

Entre les tasques desenvolupades pel Vicerectorat d'Investigació i Internacionalització cal destacar:

- Incentivació de la demanda de projectes de recerca, en diferents programes públics o privats:

Projectes sol·licitats	Nombre de sol·licituds
Acció Estratègica en Salut (AES)	2
Ajudes per dur a terme accions especials de recerca i desenvolupament	1
Ajudes per a la conservació de la biodiversitat marina a Espanya	1
Ajudes per a l'avaluació de la biodiversitat terrestre espanyola	2
Ajuts a accions per millorar el coneixement històric de Menorca	3
Ajuts de la Fundació BBVA a equips d'investigació científica – dades massives	2
Ajuts de la Fundació BBVA a equips d'investigació científica - Biomedicina	1
Ajuts de la Fundació BBVA a equips d'investigació científica - Ecologia i biologia de la conservació	1
Ajuts de la Fundació BBVA a equips d'investigació científica - Economia i societat digital	1
Ajuts del Consell Insular de Menorca per a estudis i investigacions ambientals a la Reserva de la Biosfera de	1



Menorca	
Ajuts Fundació BBVA a investigadors i creadors culturals (beques Leonardo)	4
Ajuts per a la investigació d'ajuts a la investigació en ciències socials 2019	1
Ajuts per a la investigació Ignacio Hernando de Larramendi (Fundació MAPFRE)	2
Ajuts per a l'adquisició d'equipament científicotècnic, corresponents al Programa Estatal de Generació de Coneixement i Enfortiment Científic i Tecnològic del Sistema d'R+D+i, Subprograma Estatal d'Infraestructures d'Investigació i Equipament Científicotècnic	10
Ajuts per al desenvolupament de projectes d'investigació sobre addiccions	1
APPEL A PROJETS UNIVERSITAIRES ET SCIENTIFIQUES DE L'AMBASSADE DE FRANCE EN ESPAGNE	1
Beques d'investigació de l'Institut Menorquí d'Estudis (projectes)	5
Beques d'Investigació Manuel de Oya 2019	2
Horizon 2020 (2014-2020)	3
Investigació social Fundació la Caixa	4
Programa Estatal de Generació de Coneixement i Enfortiment Científic i Tecnològic del Sistema R+D+i: projectes d'R+D+i de generació del coneixement	30
Programa Estatal de Generació de Coneixement i Enfortiment Científic i Tecnològic: accions de dinamització, xarxes d'investigació	6
Programa Estatal d'R+D+i Orientada als Reptes de la Societat: Accions de Programació Conjunta Internacional	1



Programa Estatal d'R+D+i Orientada als Reptes de la Societat: Projectes d'R+D+i Reptes Investigació	25
Projectes de recerca experimental en ciències socials	1
Projectes d'investigació en salut Fundació Bancària la Caixa	4
Projectes en matèria d'adaptació al canvi climàtic de la Fundació Biodiversitat	1
Projectes Europa Investigació	2
Reptes-col·laboració (antic subprograma INNFACTO)	1
Selecció projectes d'R+D+i d'interès per a defensa susceptibles de ser inclosos en l'àmbit del programa Coincidente	1
Subvencions per a la publicació i difusió de resultats de treballs de recerca en l'àmbit dels serveis socials	1
Subvencions per a la realització de postgraus d'estudis de gènere i activitats de l'àmbit universitari relacionades amb la igualtat d'oportunitats entre dones i homes	2
Subvencions per a projectes de foment i suport a la igualtat d'oportunitats entre dones i homes i/o de prevenció i erradicació de les violències masclistes	1
Xarxes d'investigació en ciències de l'esport	1

- Incentivació de les activitats de recerca mitjançant els diferents programes, finançats pel Vicerectorat d'Investigació i Internacionalització, inclosos al Programa de foment de la recerca:

<b>Ajuts a personal investigador</b>	
Assistència a congressos i seminaris	<b>300</b>
Estades breus a l'estranger	<b>30</b>



Estades breus de professors convidats	<b>36</b>
Ajuts per a l'organització de congressos	<b>4</b>

Altres programes, s'han tramitat:

Investigadors col·laboradors (ICUIBS)	<b>100</b>
Projectes propis amb fons alliberats	<b>37</b>
Comitè d'Ètica de la Recerca (CER)	36
Comitè d'Ètica d'Experimentació Animal (CEEA)	33

- Incentivació de programes de contractació i mobilitat d'investigadors:

<b>Recursos Humans en R+D+i</b>		
	<b>Incorporació</b>	<b>Actius</b>
Programa Ramón y Cajal	<b>3</b>	<b>10</b>
Programa Juan de la Cierva (formació i incorporació)	<b>1</b>	<b>7</b>
Programa José Castillejo	<b>2</b>	<b>3</b>
Contractes postdoctorals de la UIB	<b>3</b>	<b>4</b>
Programa Salvador de Madariaga	<b>1</b>	<b>2</b>
Contractes postdoctorals de la CAIB	<b>4</b>	<b>14</b>
Tècnics a grups de recerca de la CAIB	<b>9</b>	<b>14</b>
Contractes predoctorals FPI-CAIB	<b>7</b>	<b>22</b>



Contractes predoctorals FPI (ministeri)	<b>10</b>	<b>24</b>
Contractes predoctorals FPU	<b>7</b>	<b>28</b>

- El web de l'OSR va tenir, durant el curs acadèmic 2019-20, 19.266 visites a pàgines. La secció «Ajuts a la recerca» del web de la UIB va comptabilitzar 53.222 visites a pàgines, i la de «Grups de recerca», 73.919 visites a pàgines. El global de consultes a la secció «Investigam» del web de la UIB va ser de 156.005 visites a pàgines.

L'esforç productiu dels diferents grups de recerca es manifesta amb els projectes de recerca concedits, que han estat en els programes següents:

<b>Projectes concedits</b>	<b>Nombre</b>	<b>Dotació en euros</b>
Ajudes per a la investigació aplicada en matèria d'agricultura, ramaderia i pesca en l'àmbit de les Illes Balears	3	50.900
Ajudes per a l'avaluació de la biodiversitat terrestre espanyola	2	32.231,46
Ajuts a accions per millorar el coneixement històric de Menorca	3	17.868,02
Ajuts del Consell Insular de Menorca per a estudis i investigacions ambientals a la Reserva de la Biosfera de Menorca	1	4.986,41
Ajuts per a la investigació d'ajuts a la investigació en ciències socials 2019	1	36.000
Ajuts per a l'adquisició d'equipament científicotècnic, corresponents al Programa Estatal de Generació de Coneixement i Enfortiment Científic i Tecnològic del Sistema d'R+D+i, Subprograma Estatal d'Infraestructures d'Investigació i Equipament Científicotècnic	1	340.577
Beques d'investigació de l'Institut Menorquí	1	4.118,84



d'Estudis (projectes)		
Beques d'Investigació Manuel de Oya 2018	1	18.000
Horizon 2020 (2014-2020)	1	633.437,5
PRIMA Section 2: Activities (Research and Innovation Actions (RIA) based on national rules	1	150.000
Programa Estatal de Generació de Coneixement i Enfortiment Científic i Tecnològic del Sistema R+D+i: Projectes d'R+D+i de Generació del Coneixement	8	1.077.868
Programa Estatal de Generació de Coneixement i Enfortiment Científic i Tecnològic: Accions de dinamització, xarxes d'investigació	4	61.000
Programa Estatal d'R+D+i Orientada als Reptes de la Societat: accions de programació conjunta internacional	1	130.000
Programa Estatal d'R+D+i Orientada als Reptes de la Societat: Projectes d'R+D+i Reptes Investigació	12	778.514
Projectes Europa Investigació	1	21.600
Subvencions per a la publicació i difusió de resultats de treballs de recerca en l'àmbit dels serveis socials	1	8.000
Subvencions per a projectes de foment i suport a la igualtat d'oportunitats entre dones i homes i/o de prevenció i erradicació de les violències masclistes	1	6.736

Aquest esforç es manifesta també en els projectes mantinguts vius, que són els següents:

Projecte	Nombre
----------	--------



Ajudes per dur a terme accions especials de recerca i desenvolupament	19
Ajudes per a la investigació aplicada en matèria d'agricultura, ramaderia i pesca en l'àmbit de les Illes Balears	7
Ajuts a accions per millorar el coneixement històric de Menorca	3
Ajuts a accions que millorin el coneixement, la salvaguarda i la difusió del patrimoni històric de Menorca	1
Ajuts a investigadors d'oncologia	1
Ajuts a projectes d'investigació Fundació BIAL	1
Ajuts de la Fundació BBVA a investigadors i creadors culturals (Beques Leonardo)	2
Ajuts per a l'organització de reunions, congressos, seminaris, simposis i jornades de caràcter científic i tecnològic a les Illes Balears	2
Ajuts per a la investigació d'ajuts a la investigació en ciències socials 2018	1
Ajuts per a la investigació d'ajuts a la investigació en ciències socials 2019	1
Ajuts per a l'adquisició d'equipament científicotècnic, corresponents al Programa Estatal de Generació de Coneixement i Enfortiment Científic i Tecnològic del Sistema d'R+D+i, Subprograma Estatal d'Infraestructures d'Investigació i Equipament Científicotècnic	5
Ajuts per a projectes de recerca sobre diabetis i obesitat (Fundació La Marató TV3)	1
Ajuts per al desenvolupament de projectes d'investigació sobre drogodependències	1
Ajuts per al Foment de la Cultura Científica, Tecnològica i de la Innovació (FECYT)	1
Beques de la Sociedad Española de Sueño para la Investigación	1
Beques d'investigació de l'Institut Menorquí d'Estudis (projectes)	2
Beques d'investigació Manuel de Oya 2018	1

Call for tenders easme/emff/2018/015: improving cost-efficiency of fisheries research surveys and fish stocks assessments using nextgeneration genetic sequencing methods	1
Convocatòria del programa d'ajuts a la investigació en història econòmica, macroeconomia, economia monetària, financera i bancària i història econòmica	1
EFSA- Collection of data and information in Balearic Islands on biology of vectors and potential vectors of <i>Xylella fastidiosa</i>	1
FACCE SURPLUS Sustainable and Resilient agriculture for food and non-food systems	1
Horizon 2020 (2014-2020)	10
Incorporació de nous grups a CIBER OBN	1
PRIMA Section 2: Activities (Research AND Innovation Actions (RIA) based on national rules	1
Programa Estatal de Foment de la Investigació Científica i Tècnica d'Excel·lència: accions de dinamització, xarxes d'excel·lència	2
Programa Estatal de Foment de la Investigació Científica i Tècnica d'Excel·lència: Projectes d'R+D+i	42
Programa Estatal de Generació de Coneixement i Enfortiment Científic i Tecnològic del Sistema R+D+i: Projectes d'R+D+i de Generació del Coneixement	8
Programa Estatal d'R+D+i Orientada als Reptes de la Societat: Accions de Programació Conjunta Internacional	5
Programa Estatal d'R+D+i Orientada als Reptes de la Societat: Projectes d'R+D+i	33
Programa Estatal d'R+D+i Orientada als Reptes de la Societat: Projectes d'R+D+i reptes investigació	12
Projectes coordinats d'R+D+i que impliquin d'una manera conjunta els centres de recerca i les empreses en l'abordatge conjunt de la ciència i la	7

tecnologia	
Projectes d'investigació fonamental orientada i accions complementàries del Programa Estatal d'R+D+i orientada als Reptes de la Societat i específicament en el repte de seguretat i Qualitat alimentària, activitat agrària productiva i sostenible, sostenibilitat dels recursos naturals i investigació marina i marítima	3
Projectes en matèria de biodiversitat terrestre, biodiversitat marina i litoral i foment de la informació ambiental	1
Projectes Europa Investigació	3
Projectes sobre Paràlisi Cerebral de La Fondation Motrice	1
Reptes col·laboració (antic subprograma INNPACTO)	3
Subprograma de Projectes a la Investigació en Salut (PI)	3
Subvencions per a la publicació i difusió de resultats de treballs de recerca en l'àmbit dels serveis socials	1
Subvencions per a la realització de postgraus d'estudis de gènere i activitats de l'àmbit universitari relacionades amb la igualtat d'oportunitats entre dones i homes	1
Subvencions per a projectes de foment i suport a la igualtat d'oportunitats entre dones i homes i/o de prevenció i erradicació de les violències masclistes	1
Volkswagen Foundation	1

- L'activitat dels investigadors es va traduir en la publicació de diferents treballs de recerca, els quals han estat comptabilitzats a través del programa GREC:

<b>Publicacions en revistes</b>	<b>Nombre</b>
<b>Internacionals</b>	<b>1.072</b>
Article	1.009



Article en premsa	17
Ressenya	7
Ressenya en premsa	1
<i>Review</i>	36
<i>Review en premsa</i>	2
<b>Nacionals</b>	<b>197</b>
Article	170
Article en premsa	15
Ressenya	9
<i>Review</i>	3
<b>Altres publicacions</b>	<b>Nombre</b>
<b>Internacionals</b>	<b>347</b>
Acta de congrés	41
Altres	10
Article	18
Article en premsa	2
Capítol de llibre	196
Capítol de llibre en premsa	13
Document científicotècnic	3
Edició crítica pura de texts	1
Editor	20
Editor en premsa	1
Informes de recerca	7





Informes de treball	9
Llibre	15
Llibre en premsa	3
Publicacions multimèdia	6
<i>Review</i>	1
Traducció literària sense aparell crític	1
<b>Nacionals</b>	<b>334</b>
Acta de congrés	4
Altres	9
Article	24
Article en premsa	5
Capítol de llibre	174
Capítol de llibre en premsa	12
Document científicotècnic	12
Edició crítica pura de texts	2
Editor	15
Informes de recerca	5
Informes de treball	3
Llibre	50
Llibre en premsa	3
<i>Review</i>	1
Traducció literària sense aparell crític	13
Traducció literària amb aparell crític	2



**Total general**

**1.950**

## Fitxa de descripció d'activitats. Memòria acadèmica

### Activitats de recerca: tesis doctorals

Durant l'any acadèmic 2019-20, a la UIB s'han matriculat 896 alumnes de doctorat.

Fins a aquest moment, durant el curs 2019-20, s'han dipositat 60 tesis i se n'han defensades 41. Entre els nous doctors s'han concedit 17 mencions internacionals i una menció industrial.

Hem de tenir en compte que, a causa de l'estat d'alarma generat per la pandèmia de la COVID-19, des del 13 de març i fins a l'1 de juny, es varen suspendre els terminis administratius i no va entrar en dipòsit cap tesi doctoral durant aquest temps. A més, es varen suspendre les defenses presencials de tesis i fins a principi de juliol no s'han començat a reprendre. S'ha implementat, a més a més, un protocol complet per tramitar el dipòsit i defensar tesis doctorals per mitjans telemàtics.

També s'ha concedit el premi extraordinari del Doctorat de Dret del període 2013-2017 i els pròxims mesos està previst concedir més premis extraordinaris de diferents programes de doctorat.

Al gràfic es pot veure l'evolució de les defenses durant aquest curs i una comparació amb les tesis defensades el curs acadèmic passat, 2018-19.

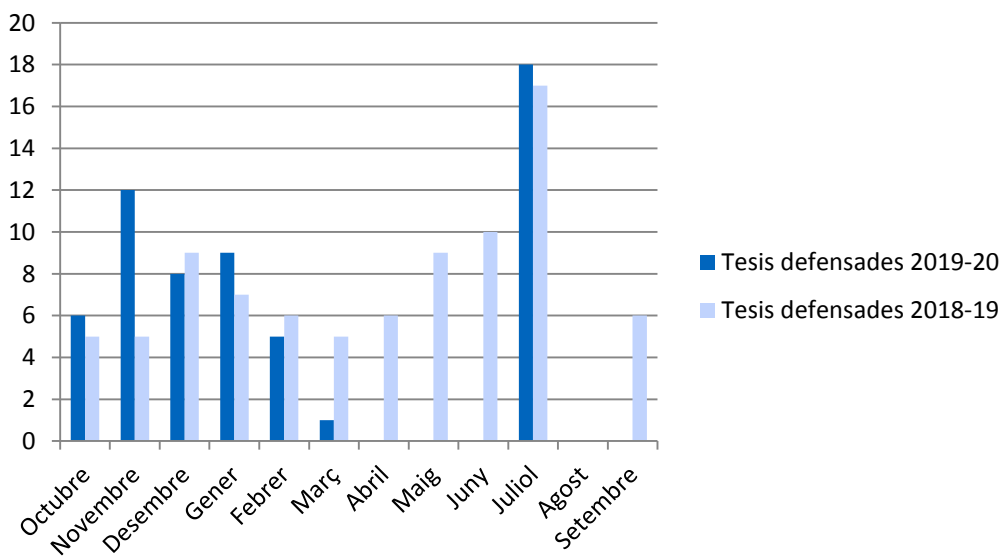



## Activitats institucionals

- Obertura de l'any acadèmic 2019-20 el dia 6 de setembre de 2019, a la sala d'actes de Son Lledó, amb la lliçó inaugural a càrrec de la doctora Josefa Donoso Pardo, catedràtica de Química Física de la UIB, amb el títol «Set files i divuit columnes, els pilars de la nostra vida».
- Lliçó inaugural de l'any acadèmic 2019-20 de la doctora Josefa Donoso Pardo, catedràtica de Química Física de la UIB, amb el títol «Set files i divuit columnes, els pilars de la nostra vida», i cerimònia de graduació de l'any 2018-19 a la Seu de la Universitat a Menorca, el dia 13 de setembre de 2019.
- Lliçó inaugural de l'any acadèmic 2019-20 de la doctora Josefa Donoso Pardo, catedràtica de Química Física de la UIB, amb el títol «Set files i divuit columnes, els pilars de la nostra vida», i cerimònia de graduació de l'any 2018-19 a la Seu de la Universitat a Eivissa i Formentera, el dia 23 de setembre de 2019.
- Acte de reconeixement als nous doctors i doctores de l'any acadèmic 2018-19, com també als doctors i doctores de l'any 2014 i primer semestre de 2015 que formen part de la comunitat universitària, a la sala d'actes de Son Lledó, el dia 21 de novembre de 2019, amb motiu de la festivitat del Beat Ramon Llull.
- Visita del doctor Enrique Playán, director de l'Agència Estatal d'Investigació, al campus de la UIB, el dia 29 de gener de 2020.
- Visita de la senyora Karima Benyaich, ambaixadora del Regne de Marroc, acompanyada de la senyora Nezha Attahar, cònsol del Regne de Marroc, el dia 19 de febrer de 2020.
- Establiment i enfortiment de relacions amb les institucions de les Illes Balears.

El Rectorat ha donat assistència, suport i assessorament als actes institucionals, d'inauguració i cloenda, de signatura de convenis amb empreses i institucions, als actes d'inauguració o cloenda de congressos i als actes d'homenatge en els quals han participat el Rector, el Consell de Direcció i altres membres de la comunitat universitària.



## Presentació

El pressupost de 2020 canvia la tendència a l'alça dels últims anys (2014-2019), amb un lleuger increment de la nominativa corrent, pel que fa al 2019, de l'1,2%. Aquest increment és conseqüència dels convenis plurianuals que continuen vigents, concretament dels dobles graus d'ADE-Turisme, Economia-Turisme i el grau de Medicina, així com el finançament dels complements retributius CAIB del personal docent i investigador. També mantenim la mateixa nominativa d'inversió en infraestructures que el 2019.

L'equip de direcció considera prioritari enfocar el pressupost en les persones; de la millor manera que ens permeti, en les promocions de personal docent i investigador, i en millores en la relació dels llocs de treball de personal d'administració i serveis. Si bé hi ha algunes accions obertes que no poguérem acabar el 2019, no les podrem continuar el 2020, com és el 33% que falta dels quinquennis que havia de percebre el professorat contractat doctor interí; ni el 25% que falta de la carrera professional del personal d'administració i serveis. Esperem que el 2020 sigui un any de ténol, de pausa, però no deixarem de lluitar per obtenir un finançament que cobreixi, per una part, el capítol 1 de despeses de personal, i, per l'altra, la dotació del manteniment de les infraestructures. Aquesta reivindicació és paral·lela a aconseguir un finançament suficient per a cada estudiant, almenys que sigui igual que el de la mitjana espanyola. Pel que fa als estudiants, el preu de les matrícules, després de la rebaixa que hi poguérem aplicar el 2018, la vàrem mantenir el 2019 i la mantindrem enguany.

Reconeixem l'esforç pressupostari del Govern en un exercici no expansiu. Amb aquestes dades, hem de concloure que el pressupost de 2020 de la UIB és un pressupost de contenció. Aspiram a continuar ocupant posicions capdavanteres de qualitat docent i d'investigació en el panorama universitari espanyol, cosa que només és possible amb esforç i dedicació, unes bondats que volem agrair a tots els membres de la comunitat educativa.

Llorenç Huguet  
Rector de la UIB



## **Memòria del pressupost de la UIB** per a l'exercici 2020

### 1. INTRODUCCIÓ

Després de múltiples reunions amb la Comunitat Autònoma de les Illes Balears, vàrem saber que per a l'any 2020 rebrem la mateixa nominativa corrent i d'inversió que el 2019, amb un lleuger increment a conseqüència dels convenis plurianuals vigents dels dobles graus d'ADE-Turisme i Economia-Turisme (180.023 euros), dels estudis de grau de Medicina (387.577 euros) així com del finançament dels complements retributius CAIB del PDI (301.778 euros) que fan que l'augment total sigui de 869.379 euros, concretament d'un 1,2%.

Així, podem afirmar que per a 2020 la transferència corrent del capítol 4 tindrà lleugers augmentos, els anunciats anteriorment, mentre que la transferència d'inversió del capítol 7 coincideix amb la de 2019.

Les grans xifres del nou pressupost que es presenta són:

El total del pressupost de la UIB per a 2020 apuja a 110.012.091,44 euros, enfront dels 110.243.070,84 euros de l'exercici anterior, fet que suposa una disminució d'un 0,21%.

**Pressupost total de la UIB: 110.012.091,44 euros**

## Pressuposts UIB

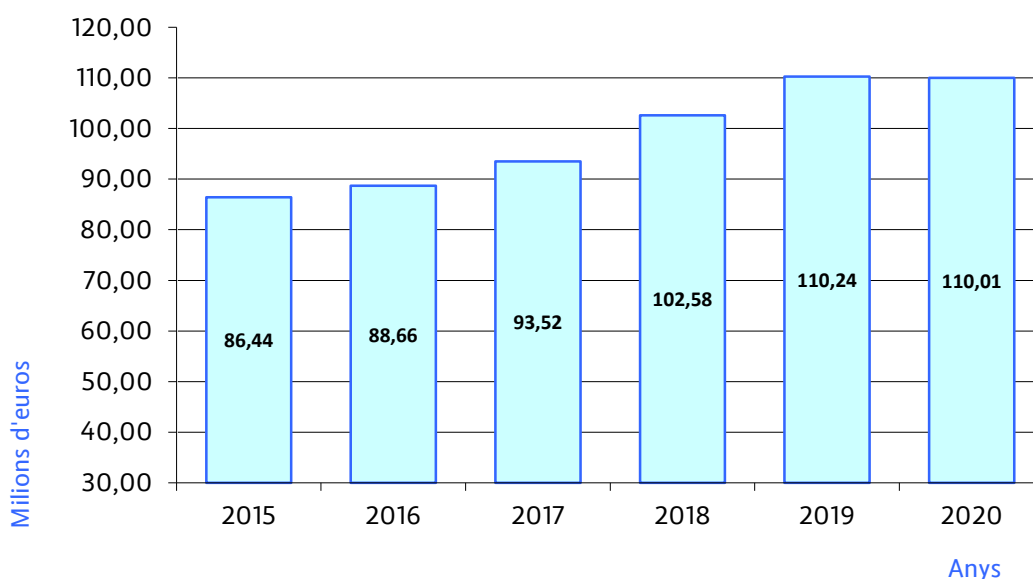

Les partides del pressupost de 2020 són molt similars a les de 2019, únicament presenten variacions mínimes, que seguidament analitzam.

## 2. INGRESSOS

Les principals partides dels ingressos són les transferències que el Govern de les Illes Balears assigna a la Universitat per al funcionament del dia a dia, és a dir, per atendre les despeses i inversions corrents, en concret, la partida 450 del pressupost i la 750, per fer així comparables les xifres entre diferents exercicis. Són les anomenades transferències nominatives corrents i d'inversió, que el 2020 (s'hi inclou Medicina) són de 75.116.639,42 euros, quantitat que suposa un increment d'un 0,85% respecte de l'exercici anterior, que era de 74.482.259.42 euros.

Aquest petit increment és conseqüència de l'augment de la transferència corrent, mentre que la transferència de capital ha estat exactament la mateixa que la de 2019.

### Transferència nominativa corrent i d'inversió:

- Quantitat total → 75.116.639,42 euros
- Increment → 869.379 euros
- Increment percentual → 1,2%

El gràfic següent mostra l'evolució dels darrers anys.

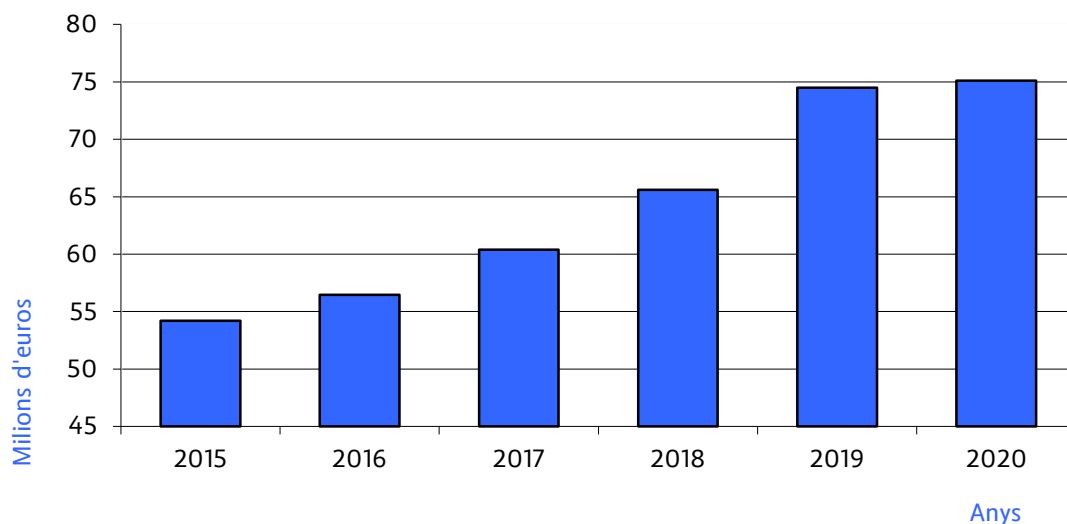

Els 13.268 estudiants previstos el curs 2020-21 situen la previsió de la transferència nominativa corrent (no s'hi inclou la transferència nominativa d'inversió) per estudiant en 5.490 euros per a 2020, un augment d'un 0,75% respecte del curs anterior (que va ser de 5.449 euros), fet que és motivat per la pràctica estabilitat de la transferència nominativa corrent i del grau de Medicina.

#### Transferència nominativa estimada per estudiant el 2020

- 5.490 euros

#### Transferència nominativa per estudiant

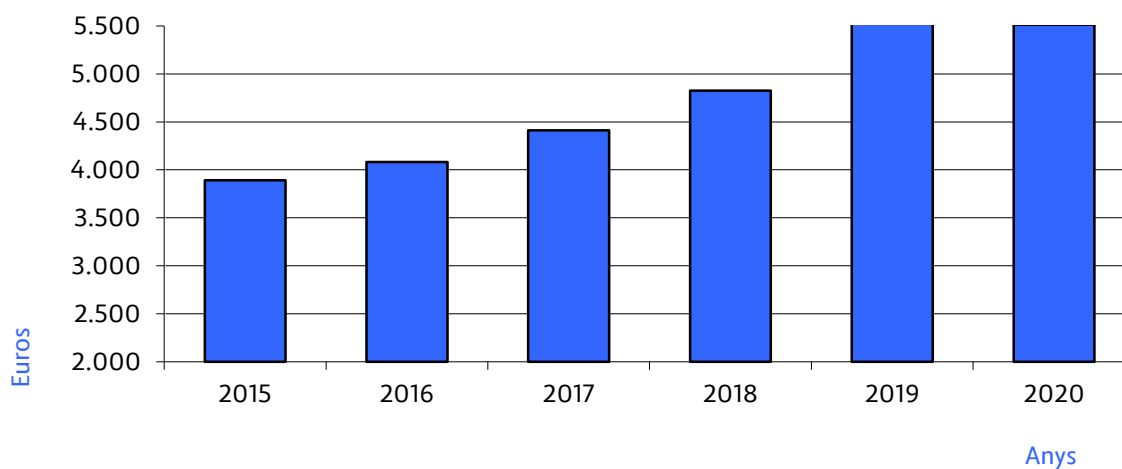



Per elaborar el pressupost, a més de les transferències del Govern, la Universitat fa la previsió dels ingressos propis i d'altres de procedents de diverses fonts. Tot seguit es detallen les estimacions realitzades:

**Del capítol 3**, d'ingressos de preus públics i altres ingressos, cal recordar que des del 2018 el Govern va decidir rebaixar el preu de les matrícules (un 10% als estudis de grau i màsters oficials, i un 15% als màsters professionalitzadors), cosa que va suposar un descens d'ingressos de devers 700.000 euros. Aquesta quantitat va ser compensada en el pressupost de 2019 i s'ha consolidat per al de 2020.

Cal destacar que les previsions d'ingressos d'aquest capítol s'incrementen un 1,1%, motivat bàsicament per un lleuger increment a les escoles adscrites i la previsió dels ingressos de la prova d'admissió als estudis del grau d'Educació, que es farà per primera vegada.

**El capítol 5** no ha patit cap alteració respecte de l'any passat.

**El capítol 7** de transferències de capital. En aquest capítol, a més de la transferència nominativa d'inversió procedent de la Comunitat Autònoma de les Illes Balears, s'analitzen les expectatives d'ingressos de projectes d'inversió material i immaterial, que inclou els de recerca, així com les convocatòries de recursos humans (FPI, FPU, Ramon y Cajal etc.). D'aquestes darreres, se'n preveu una minoració dels ingressos en 680.662 euros.

Per altra part, l'any 2019 ha acabat l'aportació plurianual del conveni de Fons Estatutaris signat l'any 2014 entre el MINECO, el Govern de les Illes Balears i la Universitat, que va permetre cofinançar la construcció de l'edifici Antoni Maria Alcover i Sureda. Aquest fet suposa una minoració dels ingressos per a 2020 en 500.000 euros.

**El capítol 8** és el d'actius financers, partida que ha patit un petit descens respecte del 2019. La novetat del pressupost d'aquest capítol és el canvi de denominació dels romanents, que fins enguany es distingien entre específics, especials i genèrics. Per a l'any 2020, a proposta de l'interventor de la UIB i amb la idea d'harmonitzar-los a la nomenclatura del rendiment de comptes segons el Pla comptable, passen a denominar-se, *Romanents afectats* els referits als romanents de projectes amb finançament extern pendent de finalitzar i *Romanents finalistes UIB*, són els romanents compromesos i els de projectes propis

Les normes d'execució del pressupost preveu els criteris per incorporar-los a l'exercici: els romanents afectats de 2019 s'incorporaran automàticament a l'exercici 2020. No obstant això, el romanents finalistes UIB s'incorporaran una vegada que els hagi autoritzat el Consell de Direcció.

### 3. DESPESES

#### 3.1. Despeses de personal: capítol 1

La despesa de personal és el capítol que té un pes més important en el conjunt del pressupost (el 67,36%), amb un import de 74.109.153,26 euros, xifra que ha

augmentat respecte de l'any passat en 899.065 euros. Aquest increment es destina principalment al creixement vegetatiu, a les accions de millora de PDI i de PAS previstes en els convenis d'estudis nous i als complements retributius autonòmics del PDI.

Lògicament, aquest import no preveu l'increment de retribucions. En cas que s'acordin en l'àmbit estatal, el Govern s'ha compromès a fer una aportació extraordinària.

### **Increment del capítol 1, despeses de personal:**

**899.065 euros**

**El creixement vegetatiu es finança amb recursos propis**

Cal comentar que, en mantenir-se més o menys en el mateix nivell que l'any passat, continuam sense aconseguir que la transferència nominativa corrent cobreixi el cost del capítol 1.

Enguany, com ja hem fet des del 2018, d'acord amb els articles 70 i 81.4 de la Llei orgànica 6/2001, de 21 de desembre, d'universitats, es presenta acompanyant el pressupost la relació de llocs de treball, tant del personal docent i investigador (PDI) com del personal d'administració i serveis (PAS).

#### **Despesa de personal docent i investigador**

El pressupost mínim del PDI es destinarà al creixement vegetatiu per triennis, quinquennis, sexennis, i als complements retributius autonòmics, així com altres accions que l'equip de direcció ha prioritzat:

- a) Donar continuïtat als contractes d'ajudants i ajudants doctor que acaben i a garantir les promocions a ajudant doctor; a contractat doctor, a TU i a CU, segons la taxa de reposició.
- b) Millorar la plantilla de personal docent i investigador segons els convenis d'implantació d'estudis nous.

#### **Despesa de personal d'administració i serveis**

Com el PDI, el pressupost mínim del PAS es destinarà a:

- a) Millorar la relació de llocs de treball.
- b) La previsió econòmica per continuar la dotació de places per als estudis de Medicina, d'acord amb el seu conveni d'implantació.

Finalment, cal afegir que aquest pressupost no inclou la partida per continuar la implantació progressiva de la carrera professional. Es manté, per tant, el 75% i no es pot arribar al 100%, que era la previsió per a 2020.

### 3.2. Despeses previstes d'altres capítols

**El capítol 2**, dedicat a despeses en béns corrents i de serveis, experimenta en conjunt una disminució respecte de l'any passat de 117.400 euros. Això és perquè s'ajusten la gran majoria de partides d'aquest capítol per poder suplir necessitats d'altres partides.

Cal esmentar que només una partida experimenta un increment respecte de 2019. És la de Serveis i manteniment generals, per poder atendre l'increment de despeses dels subministraments corrents i dels serveis permanents.

En aquest capítol s'inclouen els pressuposts de les facultats ordinàries i de pràctiques, així com el pressupost dels departaments. Cal comentar que el pressupost ordinari de les facultats ha patit un descens respecte de 2019 de 13.000 euros; el dels departaments, una disminució de 28.000 euros; mentre que el pressupost destinat a pràctiques de les facultats ha mantingut la quantitat de 2019 (300.000 euros).

#### Facultats i escoles (tots els conceptes)

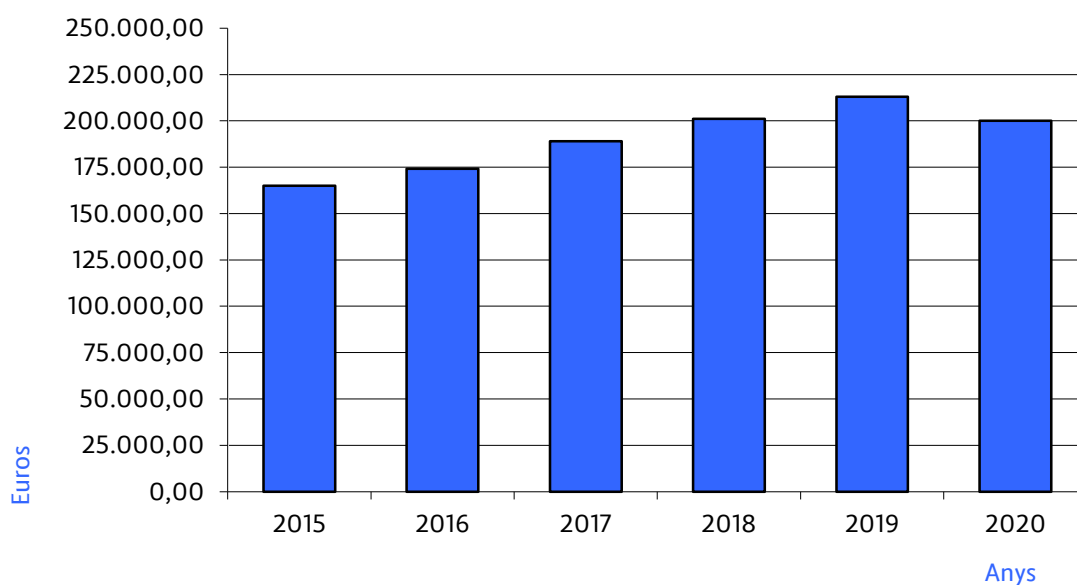

## Departaments



## Pràctiques d'estudis de grau

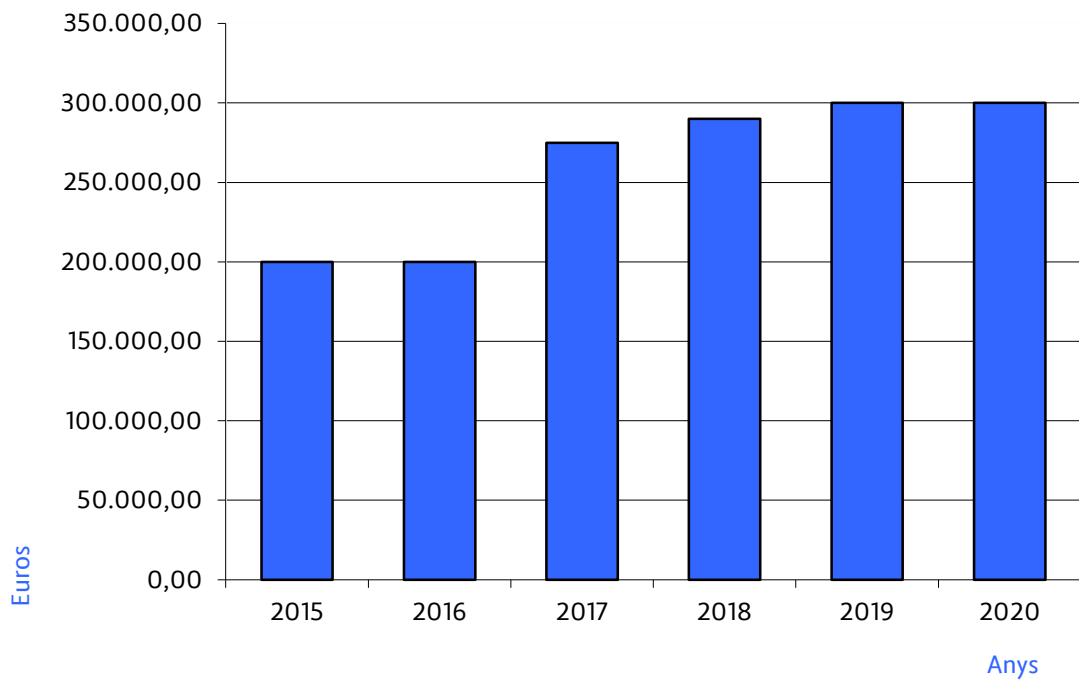

Seguint la tònica de contenció d'aquest pressupost, les despeses de representació assignades als membres del Consell de Direcció també han disminuït respecte de 2019.

La partida més important d'aquest capítol 2 és la de manteniment integral del campus i despeses generals, que per a l'any 2020 augmenta en 222.499,98 euros i queda en 6.780,888,20 euros. Aquesta partida representa el 55,01% de la despesa del capítol 2 i cobreix conceptes com els subministraments ordinaris d'energia, aigua, telecomunicacions, neteja, seguretat i altres despeses generals de funcionament.

<b>Servei</b>	<b>Previsió 2020</b>
Manteniment de zones enjardinades	208.120,08
Servei de neteja	1.195.259,76
Manteniment integral i materials	1.232.404,53
Seguretat i vigilància	505.768,87
Despeses d'electricitat	1.600.000,00
Servei de telefonia fixa i mòbil i dades	473.555,28
Subministrament d'energia tèrmica	200.000,00
Subministrament d'aigua al campus i a l'edifici Sa Riera	180.000,00
Subministrament de gas i gasoil	70.000,00
Manteniment dels equips de microinformàtica	245.025,00
Manteniment de SAI	63.000,00
Manteniment de vehicles	20.000,00
Manteniment d'ascensors	88.000,00
Manteniment d'INNOPAC de l'SBD	72.100,88
Manteniment del programa Libsafe de l'SBD	5.005,00
Manteniment d'aplicacions electròniques comptables	40.500,00
Manteniment de l'aplicació de comptabilitat (CTB)	71.390,00
Manteniment del programa de recursos humans	50.085,96
Manteniment del programa de control horari del PAS	5.030,00
Publicacions diverses en diaris	6.000,00
Serveis d'agent de duanes (Intrastat)	5.000,00
Subministrament de paper DIN A4 / material fungible	68.000,00
Serveis postals	71.214,46
Assegurances (de vida, d'automòbils, de responsabilitat)	130.000,00
Rènting/manteniment de fotocopiadores multifunció	48.000,00
Rènting d'un vehicle (turisme)	5.250,00
Retirada de residus sòlids urbans del campus	25.500,00
Retirada de residus químics i sanitaris	20.000,00
Fotocòpies d'exàmens	25.000,00
Drets de reproducció. Conveni CRUE-CEDRO-VEGAP	29.483,00
Despeses dels actes de graduació	25.000,00
Despeses puntuals (tots els serveis)	205.322,48
<b>TOTAL</b>	<b>6.780.888,20</b>

**El capítol 3**, dedicat a interessos, preveu els ajustaments corresponents a les operacions de crèdit que té concertades la Universitat, ja sigui amb entitats financeres o amb el ministeri corresponent, amb les disminucions corresponents, ateses les amortitzacions fetes l'exercici de 2019.

En resum, el capítol 3 té una mínima variació negativa respecte de 2019, que és de 804,80 euros.

**El capítol 4**, destinat a transferències corrents, experimenta una variació positiva respecte de l'any 2019, que és de 169.293,20 euros. Ha estat a conseqüència d'haver ajustades algunes partides i de l'estimació actualitzada dels romanents afectats

**El capítol 5**, de fons de contingència, s'ajusta novament en el pressupost de 2020, i es redueix a la dotació mínima de les normes d'execució (60.300 euros). Recordeu que la finalitat d'aquest capítol és atendre les necessitats de caràcter no discrecional, no previstes en el pressupost inicial o amb insuficient dotació. La disminució respecte de 2019 ha estat de 50.000 euros.

**El capítol 6**, dedicat a les inversions reals, és el segon capítol en importància, després del capítol 1, dels pressuposts anuals de la Universitat. En aquest capítol es pressuposta la inversió en recerca que fa la Universitat, i, així com la docència té el seu gruix pressupostat al capítol 1, la recerca, a més del capítol 1, també té un component molt important al capítol 6.

Per a l'any 2020, aquest capítol experimenta una disminució de 814.306 euros, conseqüència d'una previsió més baixa dels contractes FPI i FPU, un ajust de partides d'inversió immaterial, com la comptabilitat analítica, els projectes d'emprenedoria, de dades i indicadors. Malgrat els ajusts, es mantenen per als projectes institucionals, com el d'administració electrònica, la modernització de la gestió acadèmica (SIGMA), el projecte de modernització de la PBAU, entre d'altres.

**El capítol 7**, de transferències de capital, no presenta, per a l'exercici de 2020, cap variació respecte del pressupost de l'exercici de 2019.

**El capítol 9**, destinat als passius financers, experimenta únicament les variacions previstes als contractes de préstec subscrits entre la Universitat i les entitats financeres o el ministeri, de manera que hi ha pressupostada la quantitat exacta que la Universitat ha d'amortitzar l'any 2020.

En resum, el capítol 9 té una variació negativa de 81.826,89 euros.

#### 4. PRESSUPOST CONSOLIDAT

Un any més, es presenta l'estat de consolidació del pressupost entre la Universitat, la Fundació Universitat-Empresa i l'AQUIB, que conté la suma dels imports respectius amb els ajusts pertinents, que fan un total de 117.564.048,33 euros

## 5. CONCLUSIÓ

En primer lloc, l'increment de l'1,2% a la transferència nominativa corrent procedent de la Comunitat Autònoma de les Illes Balears suposa rebre 869.379 euros més que el 2019. Després d'un període continuat de recuperació i de millores en les transferències del GOIB, que han arribat a suposar al voltant d'un 25% els darrers quatre anys, el de 2020 serà un pressupost de contenció.

Cal apuntar que els preus públics de les matrícules es mantenen, després de la baixada soferta el 2018, decisió de Govern de la Comunitat Autònoma de les Illes Balears. Tal com ens ha comunicat el Govern, el 2020 serà un any de contenció, però la Universitat intentarà, en la mesura que sigui possible i d'una manera molt moderada, poder aplicar millores al PDI i al PAS, al professorat laboral, a la investigació, la transferència, la internacionalització, l'ajuda als alumnes amb dificultats econòmiques, l'administració electrònica, i continuar obtenint recursos de fons FEDER del programa 2014-2020.

Tenim el convenciment que el pressupost de la UIB de 2020 ens permetrà continuar complint les nostres responsabilitats de manera moderada, amb l'esperança que aquest esforç i contenció de 2020 sigui puntual, i que els pròxims anys continuï la millora progressiva de finançament de la Universitat per poder assolir l'objectiu que la transferència corrent cobreixi la despesa de capítol 1, i millorar, en conseqüència, la transferència nominativa per estudiant per acostar-nos a la mitjana de la resta d'universitats de l'Estat.

Tots els òrgans de direcció i la comunitat universitària continuarem fent feina per superar els reptes als quals ens enfrontam, i continuarem construint una Universitat de més qualitat.

Maria Llompart  
Vicerectora d'Economia i Infraestructures

## Indicadors dels programes del pressupost de la Universitat de les Illes Balears

Dades pressupostades i dades d'execució real

PROGRAMA	INDICADORS	2019	2020	Unitat administrativa
		Real	Estimació	
Ensenyaments universitaris	1 Ràtio alumnes/PDI	13,27	13,15	Vicerektorat de Docència
	2 Dèficit docent en hores	2.205	2.205	Vicerektorat de Docència
	3 % d'alumnes que es matriculen en primera opció	77	80	Cap del Servei d'Alumnes i Gestió Acadèmica
	4 % d'alumnes estrangers matriculats a màster i doctorat	15,51	15,60	Director del Centre d'Estudis de Postgrau - Director de l'Escola
	5 Nre. d'alumnes matriculats en estudis oficials de postgrau	2.276	2.250	Director del Centre d'Estudis de Postgrau - Director de l'Escola
	6 Nre. de títols oficials de màster i/o doctorat	53	53	Director del Centre d'Estudis de Postgrau - Director de l'Escola
	7 Nre. d'alumnes presentats a les proves d'accés a la Universitat	5.141	5.150	Vicerektorat d'Estudiants - Servei d'Alumnes i Gestió Acadèmica
	8 Nre. d'alumnes presentats a les proves per als més grans de 25, 40 i 45 anys	496	500	Vicerektorat d'Estudiants - Servei d'Alumnes i Gestió Acadèmica
	9 Nre. d'alumnes matriculats als títols oficials	13.073	13.268	Vicerektorat de Docència
	10 Nre. d'alumnes matriculats als títols propis	1.681	1.700	Vicerektorat d'Innovació i Relacions Institucionals
	11 Nre. d'alumnes matriculats als títols propis de la Universitat Oberta per a Majors (UCO)	335	335	Vicerektorat de Projectió Cultural, Universitat Oberta i Seus Ur
	12 Nre. d'estudiants als quals es dona suport des de l'Oficina de Suport a Persones amb Necessitats Especials	210	220	Vicerektorat d'Estudiants
	13 Nre. de beques generals concedides	2.870	3.000	Vicerektorat d'Estudiants
Recerca, desenvolupament i transferència	14 Nre. de projectes concedits	35	63	Vicerektorat d'Investigació i Internacionalització
	15 Volum de recursos generats per l'article 83	1,40	1,00	Vicerektorat d'Innovació i Relacions Institucionals
	16 Nre. de tesis doctorals	81	90	Director de l'Escola de Doctorat
	17 Nre. de contractes predoctorals en actiu	93	95	Vicerektorat d'Investigació i Internacionalització
	18 Nre. total de patents en vigor	71	72	Vicerektorat d'Innovació i Relacions Institucionals
	19 Nre. de patents amb llicència	26	27	Vicerektorat d'Innovació i Relacions Institucionals
	20 Nre. d'empreses derivades (spin-off)	7	7	Vicerektorat d'Innovació i Relacions Institucionals
	21 Import dels ingressos per explotació de llicències (en milers d'euros)	68	69	Vicerektorat d'Innovació i Relacions Institucionals
	22 Nre. de contractes Universitat-empresa gestionats (art. 83)	105	100	Vicerektorat d'Innovació i Relacions Institucionals
	23 Nre. d'hores de formació del PDI i del PAS	1.159	1.455	Cap del Servei de Recursos Humans
	24 Nre. d'accions relacionades amb la promoció de la salut dels membres de la UIB	80	100	Vicerektorat de Campus, Cooperació i Universitat Saludable
25 Nre. d'accions realitzades des de l'Oficina d'Universitat Saludable i Sostenible (OUSIS) relacionades amb la promoció de la sostenibilitat	20	30	Vicerektorat de Campus, Cooperació i Universitat Saludable	
26 Nre. de persones participants als programes de l'OUSIS	5.740	5.700	Vicerektorat de Campus, Cooperació i Universitat Saludable	
27 Nre. de llibres publicats per Edicions UIB	34	30	Vicerektorat de Projectió Cultural, Universitat Oberta i Seus Ur	
28 Nre. d'alumnes col·laboradors	206	487	Vicerektorat d'Estudiants	
29 Nre. d'entrades a UIBdigital (mitjana diària)	15.210	16.000	Vicerektorat de Títols i Tecnologia	
30 Nre. d'usuaris dels serveis ofert pel Departament d'Orientació i Inserció Professional	5.700	5.700	Vicerektorat d'Estudiants	
Projectió externa i internacionalització	31 Nre. de programes de cooperació i d'educació per al desenvolupament de l'Oficina de Cooperació al Desenvolupament i Solidaritat (OCDS)	101	100	Vicerektorat de Campus, Cooperació i Universitat Saludable
	32 Nre. de participants en accions de CUD i d'educació per al desenvolupament (OCDS)	2.050	2.100	Vicerektorat de Campus, Cooperació i Universitat Saludable
	33 Nre. d'alumnes i PAS de la UIB en programes de mobilitat en països empobrits (OCDS)	46	45	Vicerektorat de Campus, Cooperació i Universitat Saludable
	34 Nre. de projectes de cooperació universitària al desenvolupament finançats (OCDS)	14	16	Vicerektorat de Campus, Cooperació i Universitat Saludable
	35 Nre. d'accions d'educació per al desenvolupament finançades (OCDS)	12	12	Vicerektorat de Campus, Cooperació i Universitat Saludable
	36 Nre. de persones participants als programes de l'OCDS amb dret a certificat	707	750	Vicerektorat de Campus, Cooperació i Universitat Saludable
	37 Nre. d'activitats culturals i formatives (SAC)	109	120	Vicerektorat de Projectió Cultural, Universitat Oberta i Seus Ur
	38 Nre. d'assistents a les activitats culturals i formatives (SAC)	10.700	7.400	Vicerektorat de Projectió Cultural, Universitat Oberta i Seus Ur
	39 Nre. d'agents culturals, professorat (SAC)	298	300	Vicerektorat de Projectió Cultural, Universitat Oberta i Seus Ur
	40 Nre. de concerts de la Coral de la UIB (CUIB)	80	75	Vicerektorat de Projectió Cultural, Universitat Oberta i Seus Ur
	41 Nre. de veus (corals filials, directores, cantaires, agents culturals (CUIB))	403	410	Vicerektorat de Projectió Cultural, Universitat Oberta i Seus Ur
	42 Nre. d'assistents (CUIB)	14.000	13.500	Vicerektorat de Projectió Cultural, Universitat Oberta i Seus Ur
	43 Nre. d'assistents (UOM)	2.473	2.473	Vicerektorat de Projectió Cultural, Universitat Oberta i Seus Ur



## Indicadors dels programes del pressupost de la Universitat de les Illes Balears

Dades pressupostades i dades d'execució real

PROGRAMA	INDICADORS	2019	2020	
	44 Nre. de professorat i agents implicats (UOM)	275	275	Vicerektorat de Projectió Cultural, Universitat Oberta i Seus Ur
	45 Nre. d'alumnes matriculats als cursos de llengua del Servei Lingüístic	209	250	Rectorat
	46 Nre. d'alumnes matriculats als exàmens lliures d'idiomes	163	200	Rectorat
	47 Nre. d'accions promocionals	5.854	6.100	Vicerektorat de Campus Digital i Transmèdia
	48 Nre. d'alumnes de mobilitat	800	750	Cap del Servei de Relacions Internacionals
	49 Nre. de pàg. visitades al web amb la imatge institucional de la UIB durant 2019 (mitjana diària)	41.381	42.184	Vicerektorat de Campus Digital i Transmèdia
	50 Nre. de visites d'usuari únic al web amb la imatge institucional de la UIB (mitjana diària)	5.069	5.385	Vicerektorat de Campus Digital i Transmèdia
	51 Nre. de visites al web amb la imatge institucional de la UIB (mitjana diària)	12.404	12.923	Vicerektorat de Campus Digital i Transmèdia
	52 Nre. d'accions realitzades de promoció de la UIB i estudis de grau (Mallorca, Menorca, Eivissa i Formentera)	1.390	1.420	Vicerektorat d'Estudiants
	53 Nre. d'assistents a les accions realitzades des del Programa d'Orientació i Transició a la Universitat (PORT-UIB) (Mallorca, Menorca, Eivissa i Formentera)	73.000	75.000	Vicerektorat d'Estudiants
Gestió universitària	54 Nre. d'expedients de contractació	40	45	Cap del Servei de Patrimoni, Contractació, Infraestructura i Uni
	55 Nre. de procediments d'administració electrònica	117	120	Vicerektorat de Títols i Tecnologia
	56 Nre. de metres quadrats construïts	137.694,90	137.694,90	Vicerektorat d'Economia i Infraestructures
	57 Nre. de sol·licituds d'intervenció de manteniment	6.050	5.948	Cap del Servei de Patrimoni, Contractació, Infraestructura i Uni
Tecnologies de la informació i les comunicacions	58 Nre. d'ordinadors de lliure accés	408	408	Vicerektorat de Títols i Tecnologia
	59 Nre. d'assignatures a UIB Campus Digital	3.037	3.500	Vicerektorat de Campus Digital i Transmèdia
	60 Percentatge d'aules amb cobertura wifi	100	100	Vicerektorat de Títols i Tecnologia
	61 Nre. de sol·licituds electròniques tramitades	61.473	63.000	Vicerektorat de Títols i Tecnologia
	62 Nre. de sales de videoconferència	30	30	Vicerektorat de Campus Digital i Transmèdia
	63 Nre. d'hores anuals de videoconferència	6.324	7.000	Vicerektorat de Campus Digital i Transmèdia
	64 Percentatge d'usuaris diferents que han accedit al web per xarxa wifi	87,94	90,00	Vicerektorat de Títols i Tecnologia
	65 Nre. d'estudiants per ordinador en aules de docència reglada	34,50	34,80	Vicerektorat de Títols i Tecnologia
	66 Nre. de visites a CanalUIB (mitjana diària)	48	60	Vicerektorat de Campus Digital i Transmèdia
	67 Nre. de programes de CanalUIB (anuals)	117	140	Vicerektorat de Campus Digital i Transmèdia
	68 Nre. d'hores de producció de CanalUIB (anuals)	95	100	Vicerektorat de Campus Digital i Transmèdia
	69 Nre. de vídeos pujats al canal YouTube (anuals)	213	255	Vicerektorat de Campus Digital i Transmèdia
	70 Nre. de visionats del canal YouTube (anuals)	288.287	300.000	Vicerektorat de Campus Digital i Transmèdia

## Quinze indicadors institucionals de la Universitat de les Illes Balears

Indicador	2014	2015	2016	2017	2018	2019	2020*
<b>1. Alumnes</b>							
<b>1.1. Alumnes d'estudis oficials</b>	13.892	13.664	13.536	13.419	13.201	13.073	13.268
<b>1.2. Alumnes d'estudis propis</b>	2.520	2.031	1.805	1.856	1.713	1.681	1.700
<b>1.3. Alumnes d'estudis propis de la UOM</b>	440	347	342	253	362	335	335
<b>2. Crèdits docents</b>	16.263	16.529	16.737	17.344	17.508	17.948	17.943
<b>3. Professorat equivalent a temps complet</b>	924	916	948	970	972	985	1.005
<b>3.1. PDI</b>					723	723	750
<b>3.2. Professors associats</b>					249	262	255
<b>4. PAS</b>	518	531	552	562	580	588	588
<b>5. Ràtio professors/PAS</b>	1,78	1,73	1,72	1,73	1,68	1,68	1,71
<b>6. Ràtio alumnes/professors</b>	15,03	14,92	14,28	13,83	13,58	13,27	13,20
<b>7. Pressupost total de la UIB (milions d'euros)</b>	86,04	86,43	88,65	93,52	102,58	110,24	110,01
<b>8. Transferència nominativa corrent (milions d'euros)</b>	51,30	53,20	55,27	59,20	63,70	72,21	73,15
<b>9. Transferència nominativa per estudiant (euros)</b>	3.693	3.893	4.083	4.412	4.825	5.523	5.513
<b>10. Recursos propis a la investigació i la transferència (milions d'euros)</b>	3,05	3,17	3,35	3,50	3,55	3,55	3,33
<b>11. Total de metres quadrats construïts</b>	137.317	137.317	137.317	137.446	137.695	137.695	137.695
<b>12. Inversions nominatives (milions d'euros)</b>	0,35	1,00	1,20	1,20	1,90	2,27	2,27
<b>13. Nombre de títols oficials</b>							
<b>13.1. Grau</b>	33	34	36	37	38	39	40
<b>13.2. Màster</b>	33	33	33	36	33	33	33
<b>13.3. Doctorat</b>	26	24	24	24	24	24	24
<b>14. Nombre de títols propis (inclosos tres de la UOM)</b>					86	97	96
<b>15. Percentatge d'alumnes estrangers matriculats a màster i doctorat</b>	10,54	10,48	12,16	14,52	15,50	15,54	15,60

\* Estimacions

### Definició dels indicadors

1.1. Alumnes d'estudis oficials. Es comptabilitzen els alumnes de grau, màster oficials i doctorat oficials. També es comptabilitzen els estudiants de primer, segon i tercer cicle (cursos no vigents, és a dir, sense docència). No es consideren les escoles adscrites ni els estudis propis. Les dades són provisionals a 15 de novembre de 2019.

1.2. Alumnes d'estudis propis. Les dades són provisionals a 21 d'octubre de 2019.

1.3. Alumnes de l'estudi propi de la UOM. Les dades són provisionals a 27 de novembre de 2019.

2. Crèdits docents reals, segons els COA dels departaments.

3. Professorat equivalent a temps complet. Es calcula comptant com a 1 cadascun dels professors a dedicació completa. La dedicació dels professors associats s'ha calculat dividint el nombre d'hores per 8. La metodologia aplicada és la mateixa que utilitzen les universitats del Grup 9 (comunitats autònomes amb una sola universitat) (es descompten les exempcions per càrrec, les places duplicades i els professors emèrits).

3.1. PDI a temps complet dels cossos docents universitaris i contractats laborals.

3.2. Professors associats equivalents a 8 hores.

4. PAS. Es té en compte la totalitat del PAS, és a dir: funcionaris de carrera, funcionaris interins, funcionaris contractats, laborals fixos de conveni, laborals interins de conveni i laborals contractats.

5. Ràtio professors/PAS. Indicador 3 / indicador 4.

6. Ràtio alumnes/professor. Indicador 1.1 / indicador 3.

7. Pressupost total de la UIB. Totals consignats al Pressupost de la Universitat. D'aquest total, 6,9 M€ corresponen al nou edifici interdepartamental (FEDER).

8. Transferència nominativa corrent. Subvenció pública de l'entitat tutelar per al funcionament ordinari de la Universitat.

9. Transferència nominativa per estudiant. Indicador 8 / indicador 1.1.

10. Recursos propis destinats a la investigació. Aquest indicador només té en compte les despeses directes, sense costs de personal ni costs indirectes.

11. Total de metres quadrats construïts. Superfície construïda.

12. Inversions nominatives. S'entenen com a inversions gestionades per la Universitat, per a projectes que impliquen millores en la docència i en la investigació.

13. Nombre de títols oficials. Es comptabilitzen els títols oficials de grau, màster i doctorat.

14. Nombre de títols propis (inclosos tres de la UOM)

15. Percentatge d'alumnes estrangers matriculats a màster i doctorat.

# Resum del Pressupost 2020

<b>INGRESSOS 2020</b>	<b>(euros)</b>	<b>Percentatge</b>
CAP. 3. PREUS PÚBLICS I ALTRES INGRESSOS	15.414.137,52	14,01%
CAP. 4. TRANSFERÈNCIES CORRENTS	74.631.426,28	67,84%
CAP. 5. INGRESSOS PATRIMONIALS	180.611,53	0,17%
CAP. 7. TRANSFERÈNCIES DE CAPITAL	6.505.916,11	5,91%
CAP. 8. ACTIUS FINANCERS	13.280.000,00	12,07%
CAP. 9. PASSIUS FINANCERS		0,00%
<b>TOTAL PRESSUPOST D'INGRESSOS</b>	<b>110.012.091,44</b>	<b>100,00%</b>

<b>DESPESES 2020</b>	<b>(euros)</b>	<b>Percentatge</b>
CAP. 1. DESPESES DE PERSONAL	74.109.153,26	67,36%
CAP. 2. DESPESES EN BÉNS CORRENTS I DE SERVEIS	11.803.783,15	10,73%
CAP. 3. DESPESES FINANCERES	206.446,70	0,19%
CAP. 4. TRANSFERÈNCIES CORRENTS	884.314,84	0,80%
CAP. 5. FONS DE CONTINGÈNCIA	60.300,00	0,06%
CAP. 6. INVERSIONS REALS	21.834.742,04	19,85%
CAP. 7. TRANSFERÈNCIES DE CAPITAL	318.714,00	0,29%
CAP. 9. PASSIUS FINANCERS	794.637,45	0,72%
<b>TOTAL PRESSUPOST DE DESPESES</b>	<b>110.012.091,44</b>	<b>100,00%</b>

## GRÀFICS DE DISTRIBUCIÓ PERCENTUAL DEL PRESSUPOST 2020

### RESUM DEL PRESSUPOST D'INGRESSOS 2020

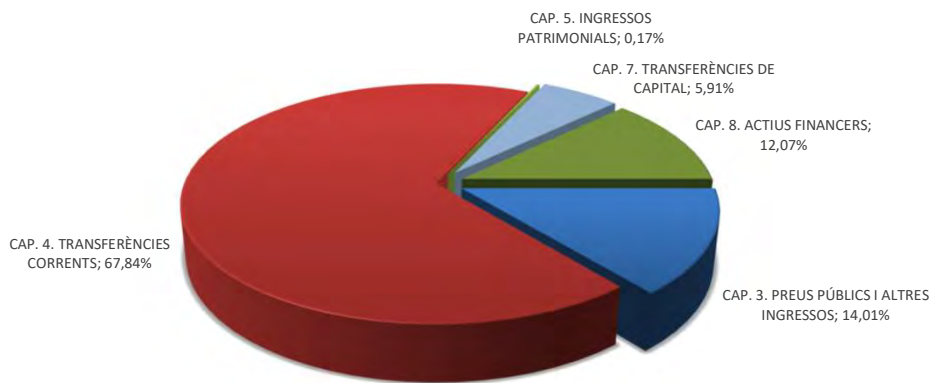

TOTAL PRESSUPOST D'INGRESSOS  
2020  
**110.012.091,44 Euros**

### RESUM DEL PRESSUPOST DE DESPESES 2020

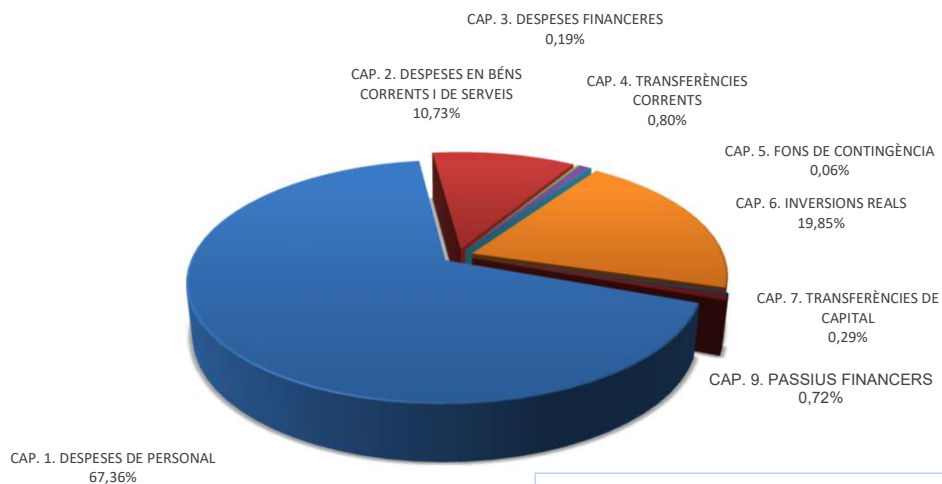

TOTAL PRESSUPOST DE DESPESES  
2020  
**110.012.091,44 Euros**

# Programes del pressupost 2020

<i>Programes 2020</i>	(euros)	Percentatge
Ensenyaments universitaris	46.686.313,15	42,44%
Recerca, desenvolupament i transferència	50.447.128,42	45,86%
Serveis a la comunitat universitària	861.411,02	0,78%
Projecció externa i internacionalització	993.107,32	0,90%
Gestió universitària	8.673.446,16	7,88%
Tecnologies de la informació i les comunicacions	2.350.685,37	2,14%
<b>Total Pressupost de Despeses</b>	<b>110.012.091,44</b>	<b>100,00%</b>

## GRÀFICS DE DISTRIBUCIÓ DELS PROGRAMES DEL PRESSUPOST 2020

### RESUM DELS PROGRAMES PER AL PRESSUPOST DE 2020

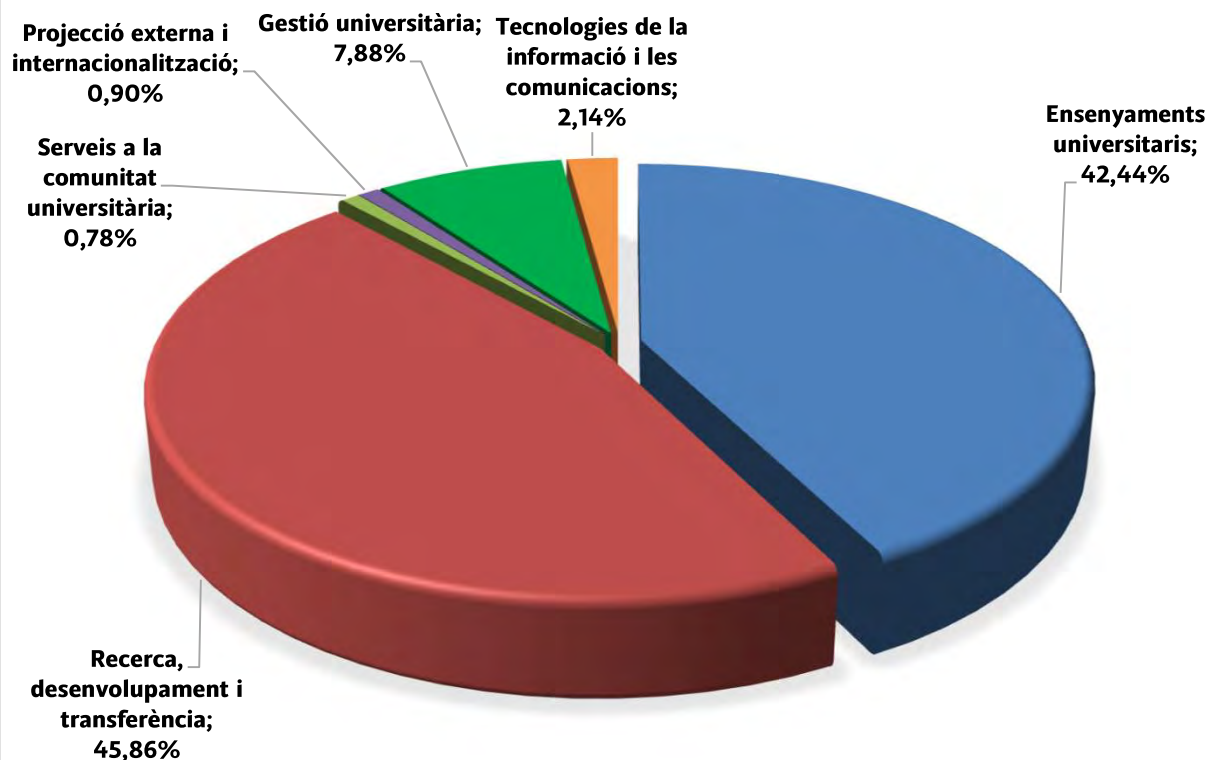

### RESUM DELS PROGRAMES PER AL PRESSUPOST DE 2020

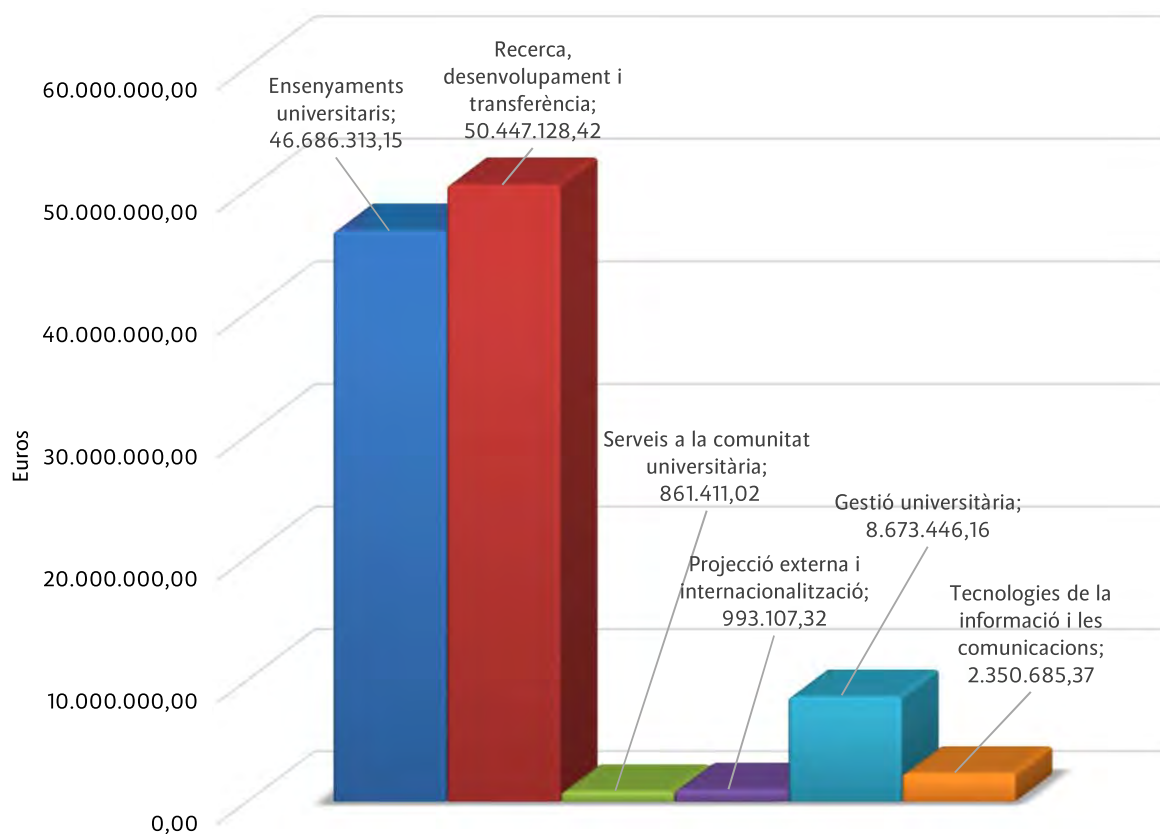

# CLASSIFICACIÓ ECONÒMICA PER PROGRAMES: DESCRIPTORS GENERALS

## PROGRAMA 1. ENSENYAMENTS UNIVERSITARIS

### **Objectius:**

1. Realitzar els processos de verificació, implantació, seguiment i acreditació dels títols oficials de grau i postgrau.
2. Augmentar la internacionalització dels estudis de la UIB.
3. Millorar la coordinació dels serveis vinculats a la gestió acadèmica.
4. Avançar en la coordinació dels processos que intervenen en l'organització dels ensenyaments universitaris a través de l'Oficina de Suport a la Docència (OSD).
5. Implantar el programa Docentia, de millora de la qualitat docent.
6. Propiciar que els alumnes puguin assolir els màxims nivells de formació.
7. Avançar, planificar i dur a terme les actuacions pertinents per respondre a les demandes generals o específiques de les persones amb discapacitat que conviuen a la nostra comunitat.
8. Acollir i assessorar els estudiants amb altes capacitats intel·lectuals i donar-los suport, i dur a terme les actuacions pertinents per atendre i estimular el talent.

### **Línies d'actuació:**

1. Elaborar els informes de seguiment d'acreditació dels títols oficials.
2. Realitzar les accions de millora que estiguin previstes als informes d'acreditació.
3. Mantenir la formació en tècniques docents i les convocatòries d'innovació docent.
4. Afavorir la implantació de noves titulacions, si les disponibilitats pressupostàries ho permeten.
5. Acostar la Universitat als alumnes d'educació primària i de secundària.
6. Desenvolupar el projecte d'envelliment actiu a través de la Universitat Oberta per a Majors (UOM).
6. Millorar la informació de la web en anglès sobre els processos de preinscripció i matrícula de grau i postgrau, per millorar-ne l'eficiència i el potencial d'internacionalització.
7. Atendre les necessitats educatives específiques de l'alumnat de la UIB.

### **Indicadors del Programa 1:**

	Previsions per a 2020
— Ràtio alumnes/PDI <sup>1</sup> .....	13,15
— Dèficit docent en hores <sup>2</sup> .....	2.205
— % d'alumnes que es matriculen en primera opció .....	80
— % d'alumnes estrangers en estudis de màster i doctorat.....	15,60
— Nre. d'alumnes matriculats en estudis oficials de postgrau .....	2.250

**Indicadors del Programa 1 (continuació):**

	<b>Previsions per a 2020</b>
— Nre. de títols oficials de màster i/o doctorat .....	53
— Nre. d'alumnes presentats a les proves d'accés a la Universitat .....	5.150
— Nre. d'alumnes presentats a les proves per als més grans de 25, 40 i 45 anys .....	500
— Nre. d'alumnes matriculats als títols oficials .....	13.268
— Nre. d'alumnes matriculats als títols propis .....	1.700
— Nre. d'alumnes matriculats als títols propis de la UOM.....	335
— Nre. d'estudiants als quals es dona suport des de l'Oficina Universitària de Suport a Persones amb Necessitats Especials .....	220
— Nre. de beques generals concedides .....	3.000

<sup>1</sup> Entenem per PDI el personal docent i investigador a temps complet. Vegeu la definició de l'indicador a la taula «Quinze indicadors institucionals de la Universitat de les Illes Balears».

<sup>2</sup> Balanç entre la capacitat docent i els crèdits docents, segons el document de plantilla del PDI.



## PROGRAMA 2: RECERCA, DESENVOLUPAMENT I TRANSFERÈNCIA

### Objectius:

1. Mantenir el nivell d'excel·lència en investigació i augmentar el nivell de la innovació i la transferència de coneixements.
2. Consolidar i millorar la plantilla de personal investigador i de recerca.
3. Consolidar i internacionalitzar les línies de recerca i millorar-ne el finançament.
4. Impulsar la transferència de tecnologia i de coneixements del personal docent i investigador.
5. Impulsar la captació de recursos, especialment a través del programa Horitzó 2020.
6. Aconseguir l'acreditació Human Resources Strategy for Researchers (HRS4R).

### Línies d'actuació:

1. Promoure la incorporació d'investigadors predoctorals i postdoctorals.
2. Fomentar les relacions estables amb altres centres de recerca nacionals i internacionals.
3. Dotar del fons documental necessari per garantir una recerca competitiva i de qualitat internacional.
4. Posar a disposició dels investigadors més instruments per agilitar i millorar la gestió de la recerca (Portal de l'investigador).
5. Disposar dels instruments adequats i de l'estructura de personal per donar valor als resultats de la investigació i per fer possible la captació de recursos assenyalada anteriorment.
6. Estimular les activitats de transferència generadora tant de valor econòmic com social, dutes a terme tant a través de la formació d'investigadors com a través d'activitats amb altres institucions.
7. Promoure una veritable cultura científica en el marc del teixit social.

### Indicadors del Programa 2:

	Previsions per a 2020
— Nre. de projectes concedits .....	63
— Volum de recursos generats per l'article 83 ( <i>milions d'euros</i> ) .....	1,00
— Nre. de tesis doctorals .....	90
— Nre. de contractes predoctorals en actiu .....	95
— Nre. total de patents en vigor .....	72
— Nre. de patents amb llicència .....	27
— Nre. d'empreses derivades ( <i>spin-off</i> ) .....	7
— Import dels ingressos per explotació de llicències ( <i>milers d'euros</i> ) .....	69
— Nre. de contractes Universitat-empresa gestionats (art. 83) .....	100

## PROGRAMA 3: SERVEIS A LA COMUNITAT UNIVERSITÀRIA

### **Objectius:**

1. Oferir al personal de la UIB una formació de qualitat que doni resposta a les necessitats reals de la Universitat.
2. Procurar unes bones condicions de treball per als membres de la comunitat universitària.
3. Oferir als estudiants amb necessitats especials el suport i les adaptacions necessàries per a la seva formació universitària.
4. Incrementar el nivell de salut dels membres de la comunitat universitària.
5. Ajudar a garantir l'accés als estudis universitaris de tot el nostre alumnat.
6. Incrementar el nivell de sostenibilitat del campus universitari, incloent-hi les seues.
7. Reforçar el compromís de la UIB amb els objectius del desenvolupament sostenible.
8. Ajudar els titulats de la UIB en el procés de la inserció laboral i professional.

### **Línies d'actuació:**

1. Centralitzar la informació i l'oferta formativa del personal de la UIB.
2. Procurar que el PAS i el PDI puguin gaudir de la formació més adequada per cobrir les mancances i necessitats reals de la UIB.
3. Posar en marxa un pla d'acollida per al professorat nouvingut al campus de Palma i a les seues universitàries de Menorca i d'Eivissa i Formentera.
4. Continuar la millora de les condicions d'aules i de despatxos dels edificis més antics.
5. Continuar l'adaptació dels laboratoris més obsolets a la normativa de salut laboral.
6. Continuar afavorint mesures i actuacions destinades a la supressió de barreres arquitectòniques.
7. Mantenir el finançament necessari per oferir als alumnes ajuts per causes sobrevingudes.
8. Oferir cursos i tallers d'orientació professional.
9. Continuar donant suport al programa d'orientació i inserció professional per als nostres universitaris.
10. Identificar i coordinar els serveis, oficines i altres actors vinculats al procés de campus saludable i sostenible.
11. Potenciar els programes de beques i ajuts per a l'alumnat amb necessitats econòmiques o socials.
12. Continuar l'estímul del programa d'alumnat col·laborador.

### **Indicadors del Programa 3:**

	<b>Previsions per a 2020</b>
— Nre. d'hores de formació del personal de la UIB .....	1.455
— Nre. d'accions relacionades amb la promoció de la salut dels membres de la comunitat universitària .....	100

**Indicadors Programa 3 (continuació):**

	<b>Previsions per a 2020</b>
— Nre. d'accions realitzades per l'Oficina d'Universitat Saludable i Sostenible (OUSIS) relacionades amb la promoció de la sostenibilitat .....	30
— Nre. de persones participants als programes de l'OUSIS .....	5.700
— Nre. de llibres publicats per Edicions UIB .....	30
— Nre. d'alumnes col·laboradors .....	487
— Nre. d'entrades a UIBdigital (mitjana diària).....	16.000
— Nre. d'usuaris dels serveis oferts pel Dept. d'Orientació i Inserció Profes. (DOIP) .....	5.700

## PROGRAMA 4: PROJECCIÓ EXTERNA I INTERNACIONALITZACIÓ DE LA UIB

### **Objectius:**

1. Impulsar les accions de difusió i promoció de la UIB, en l'àmbit nacional i internacional.
2. Potenciar el paper de la UIB com a principal agent dinamitzador de la cultura, peça estructural del desenvolupament econòmic i social.
3. Impulsar la cultura de la solidaritat i l'educació per al desenvolupament.
4. Consolidar i ampliar les relacions internacionals i els projectes de col·laboració interuniversitària.
5. Promoure la formació integral de l'alumnat mitjançant una oferta formativa i cultural que complementi els estudis reglats.
6. Consolidar la UIB com a impulsora i defensora de la llengua catalana, pròpia de la comunitat autònoma de les Illes Balears.
7. Promoure accions destinades a incrementar i millorar la capacitat en llengües estrangeres dels membres de la comunitat universitària.
8. Afavorir l'acostament al món empresarial per contribuir a la inserció laboral dels titulats.
9. Fomentar les relacions amb institucions internacionals per obrir noves oportunitats als estudiants de la UIB.
10. Acostar la Universitat als alumnes d'educació primària, secundària, batxillerat i FP.
11. Facilitar la transició als futurs estudiants de grau donant-los a conèixer l'oferta d'estudis de la UIB, i facilitar-los el procediment d'accés i admissió.
12. Impulsar activitats per acostar la UIB a la societat, especialment a futurs estudiants i famílies.

### **Línies d'actuació:**

1. Oferir a la societat de les Illes Balears diversitat d'activitats culturals i de difusió científica.
2. Impulsar programes transfronterers de col·laboració cultural, docent i científica que potenciïn la consolidació d'un campus intercultural i multilingüe.
3. Disposar d'una web multilingüe, àgil i segura per a la difusió de les activitats institucionals.
4. Incrementar el nombre d'alumnes estrangers als estudis de la UIB.
5. Oferir accions formatives adaptades al marc d'internacionalització de la Universitat.
6. Establir nous contactes amb institucions públiques o privades, estatals i internacionals, a partir de convenis, per dotar premis, borses d'ajuts, etc., que estimulin l'excel·lència formativa dels estudiants.
7. Destinar ingressos propis a finançar nous projectes de cooperació internacional en països en vies de desenvolupament, mitjançant la participació de la comunitat universitària.
8. Fomentar la iniciativa i la implicació dels estudiants en activitats de promoció cultural.

### **Indicadors del Programa 4:**

	<b>Previsions per a 2020</b>
— Nre. de programes de cooperació i d'educació al desenvolupament de l'Oficina de Cooperació al Desenvolupament i Solidaritat (OCDS) .....	100
— Nre. de participants en accions de cooperació i educació per al desenvolupament....	2.100
— Nre. d'alumnes i PAS de la UIB en programes de mobilitat en països empobrits (OCDS)	45
— Nre. de projectes de cooperació universitària al desenvolupament finançats (OCDS) ....	16

**Indicadors del Programa 4 (continuació):**

	<b>Previsions per a 2020</b>
— Nre. d'accions d'educació per al desenvolupament finançats (OCDS).....	12
— Nre. de persones participants als programes de l'OCDS amb dret a certificat.....	750
— Nre. d'activitats culturals i formatives del Servei d'Activitats Culturals (SAC).....	120
— Nre. d'assistents a les activitats culturals i formatives (SAC).....	7.400
— Nre. d'agents culturals i professorat (SAC) .....	300
— Nre. de concerts de la Coral UIB (CUIB).....	75
— Nre. de veus (corals filials, directors, cantaires, agents culturals (CUIB)) .....	410
— Nre. d'assistents als concerts (CUIB).....	13.500
— Nre. d'assistents a la Universitat Oberta per a Majors (UOM) .....	2.473
— Nre. de professors i agents implicats (UOM).....	275
— Nre. d'alumnes matriculats als cursos del Servei Lingüístic .....	250
— Nre. d'alumnes matriculats als exàmens lliures d'idiomes .....	200
— Nre. d'accions promocionals.....	6.100
— Nre. d'alumnes de mobilitat .....	750
— Nre. de pàgines visitades a la web amb imatge institucional de la UIB durant 2019 (mitjana diària).....	42.184
— Nre. de visites d'usuari únic a la web amb imatge institucional de la UIB (mitjana diària)	5.385
— Nre. de visites a la web amb la imatge institucional de la UIB (mitjana diària) .....	12.923
— Nre. d'accions de promoció de la UIB dels estudis de grau (Mallorca, Menorca, Eivissa i Formentera).....	1.420
— Nre. d'assistents a les accions realitzades des del Programa d'Orientació i Transició a la Universitat (PORT-UIB) (Mallorca, Menorca, Eivissa i Formentera).....	75.000

## PROGRAMA 5: GESTIÓ UNIVERSITÀRIA

### **Objectius:**

1. Promoure accions per avançar en la transformació digital de la Universitat.
2. Garantir a la UIB l'accés electrònic dels ciutadans als serveis públics.
3. Promoure accions destinades a una gestió més eficient dels recursos i que condueixi a una Universitat més sostenible.
4. Millorar la informació pública de la web per donar compliment a la normativa sobre transparència.
5. Integrar en l'estructura, els processos i la cultura universitaris un compromís amb la salut i el benestar.

### **Línies d'actuació:**

1. Desenvolupar eines en línia per agilitar la gestió econòmica i integrar-les a l'aplicació de comptabilitat (CTB).
2. Millorar la informació de transparència de les dades universitàries.
3. Incrementar el nombre de tràmits electrònics dirigits als membres de la comunitat universitària, així com els que permetin l'accés electrònic dels ciutadans als serveis de la Universitat.
4. Garantir l'adequat tractament de les dades personals, d'acord amb la Llei orgànica de protecció de dades (LOPD).
5. Afavorir la cultura de l'estalvi energètic i del respecte al medi ambient impulsant mesures que condueixin al foment d'energies renovables.
6. Establir criteris i protocols per a la publicació de la informació dels serveis a la web de la UIB.
7. Optimitzar la relació d'ingressos i despeses que permeti millorar els recursos disponibles.
8. Afavorir la cultura de la salut des d'una perspectiva holística i interdisciplinària.

### **Indicadors del Programa 5:**

	<b>Previsions per a 2020</b>
— Nre. d'expedients de contractació .....	45
— Nre. de procediments d'administració electrònica .....	120
— Nre. de metres quadrats construïts .....	137.694,90
— Nre. de sol·licituds d'intervenció de manteniment .....	5.948

## PROGRAMA 6: TECNOLOGIES DE LA INFORMACIÓ I LES COMUNICACIONS

### Objectius:

1. Implantar processos de signatura electrònica.
2. Millorar la gestió de les TIC.
3. Garantir la seguretat i l'accessibilitat de la informació institucional.
4. Afavorir l'ús de les TIC per al suport de la docència i la investigació.
5. Mantenir les infraestructures TIC amb objectius d'eficiència i de sostenibilitat.
6. Promoure l'ús adient, ètic i solidari de les TIC.

### Línies d'actuació:

1. Millora de la gestió de les necessitats TIC a través del projecte de transformació digital.
2. Racionalitzar l'ús del software com a material per a la docència i la investigació.
3. Consolidar el projecte SIIU com a font de dades institucionals.
4. Iniciar la primera fase de la implantació de la nova gestió acadèmica (SIGMA).
5. Iniciar la gestió electrònica d'expedients amb la nova plataforma de tramitació.
6. Implantar el primer quadre de comandament de dades acadèmiques (IDI-UIB).
7. Continuar el programa de reciclatge Reutilitza.

### Indicadors del Programa 6:

	Previsions per a 2020
— Nre. d'ordinadors de lliure accés .....	408
— Nre. d'assignatures a Campus Digital .....	3.500
— Percentatge d'aules amb cobertura wifi .....	100
— Nre. de sol·licituds electròniques tramitades .....	63.000
— Nre. de sales de videoconferència .....	30
— Nre. d'hores anuals de videoconferència .....	7.000
— Percentatge d'usuaris diferents que han accedit a la xarxa wifi .....	90,00
— Nre. d'estudiants per ordinador en aules de docència reglada .....	34,80
— Nre. de visites diàries a CanalUIB (mitjana diària) .....	60
— Nre. de programes de CanalUIB (anual) .....	140
— Nre. d'hores de producció de CanalUIB (anual) .....	100
— Nre. de vídeos pujats al canal YouTube (anual) .....	255
— Nre. de visualitzacions del canal YouTube (anual) .....	300.000

*ACORD NORMATIU del dia 18 de desembre de 2019 pel qual s'aprova el Projecte de Pressupost de la Universitat de les Illes Balears per a l'any 2020.*

Conegudes les partides previstes als Pressuposts de la comunitat autònoma de les Illes Balears pel que fa a la Universitat, la Gerent de la UIB ha elaborat un avantprojecte de pressupost que, un cop aprovat pel Consell de Direcció, el Rector sotmet a l'aprovació del Consell de Govern per a la seva posterior remissió al Consell Social.

## **Preàmbul**

El Projecte de Pressupost de la Universitat de les Illes Balears per a l'any 2020, després de cinc anys de recuperació i millores, és manté estable i sense increments ni projectes específics destacables.

Per a l'any 2020, s'incrementa la transferència corrent de l'entitat tutelar en 869.379 euros, fet que suposa un 1,2% respecte de l'any anterior, pujada motivada pels compromisos plurianuals finalistes.

Aquest increment garanteix el finançament de les noves titulacions en procés d'implantació, com són els estudis de Medicina, però no cobreix l'increment vegetatiu del capítol 1. Amb aquest pressupost, la Universitat fa un esforç per, amb la redistribució de recursos propis, poder mantenir la política de promocions per al personal docent i investigador, sobretot d'ajudants i ajudants doctors que acaben els contractes i les promocions a professor contractat doctor, titular d'universitat i catedràtic d'universitat, segons la taxa de reposició, així com per fer algunes millores a la plantilla del personal d'administració i serveis, tot i que no ha estat possible completar el 25% final de la carrera professional del PAS pactada fa tres anys.

Per altra part, la transferència de capital també manté l'import del pressupost anterior, amb 2.275.000 euros, amb el qual s'espera poder escometre les inversions prioritàries al nostre campus.

En definitiva, el pressupost és el reflex de la contenció i de l'esforç de la institució, però ens ha de permetre assolir l'objectiu de mantenir la qualitat i complir dignament les nostres responsabilitats en un context encara de certa dificultat econòmica.

Tot plegat fa que el pressupost de la UIB per a l'any 2020 arribi als 110.012.091,44 euros.

D'acord amb els articles 70 i 81.4 de la Llei orgànica 6/2001, de 21 de desembre, d'universitats, s'acompanya el pressupost amb una relació dels llocs de treball del personal de la UIB, tant del PDI com del PAS.

Per tot això, s'acorda el següent:

1. Aprovar el pressupost de la UIB per a l'any 2020. L'estat de despeses inclòs autoritza i consigna els crèdits necessaris per atendre el compliment d'obligacions per un import de 110.012.091,44 euros i l'estat d'ingressos recull els drets que hom pensa liquidar durant l'exercici per un import de 110.012.091,44 euros.



2. El detall del pressupost quant a classificació econòmica i per programes s'adjunta com a annex I.
3. La distribució del capítol 2 del pressupost de despeses per a 2020 entre els centres de despesa, amb indicació del responsable de cada centre de despesa i el programa al qual pertany, s'adjunta com a annex II.
4. La relació de despeses pluriennals compromeses per la UIB s'adjunta com a annex III.
5. La modificació de la relació de llocs de treball del personal d'administració i serveis s'adjunta com a annex IV.
6. S'adjunta, com a annex V, la llista de tarifes i preus públics que cobrarà la Universitat per la prestació dels seus serveis durant l'exercici de 2020.
7. Juntament amb el detall econòmic d'aquest pressupost, s'aproven, també, les normes d'execució pressupostària que regiran l'execució pressupostària de la Universitat de les Illes Balears durant l'exercici econòmic de 2020, que s'adjunten com a annex VI.
8. Tots els majors ingressos que s'obtinguin durant l'exercici de 2020 seran, per resolució del Rector, incorporats al pressupost via generació de crèdit per subvenir les obligacions específiques corresponents, en el cas d'ingressos finalistes, o per subvenir obligacions determinades pel Consell de Direcció d'acord amb la normativa aplicable.
9. Es poden tramitar fins al 28 de febrer de 2020 obligacions concretes durant l'exercici de 2019. A partir d'aquesta data, de la tramitació d'aquestes despeses se n'haurà d'informar la Comissió Econòmica del Consell de Govern. El mateix procediment serà també preceptiu per a obligacions concretes en exercicis anteriors.
10. Assabentar-se de l'estat de consolidació per a l'exercici de 2020 del pressupost propi de la UIB, el de la FUEIB i el de l'AQUIB, per un import de 117.564.048,33 euros.
11. El Consell de Direcció queda autoritzat per prendre les mesures oportunes per desenvolupar aquest acord.

Ho faig publicar perquè se'n prengui coneixement i tingui els efectes que corresponguin.

Palma, 18 de desembre de 2019

El Rector,

Llorenç Huguet

## Annex I

## Pressupost d'ingressos 2020

	Subconcepte	Concepte	Article	Capítol
<b>Cap. 3. Preus públics i altres ingressos</b>				
<b>Art. 31. Preus públics</b>			<b>13.913.586,67</b>	
310	Drets de matrícula d'ensenyaments oficials	12.558.632,62		
	03. Centres adscrits	101.583,60		
	04. Beques	2.309.000,00		
	05. Grau	8.931.049,02		
	06. Postgrau	767.000,00		
	99. Família nombrosa	450.000,00		
311	Drets de matrícula d'altres cursos	62.806,60		
	02. SAC	31.403,30		
	04. Altres cursos	31.403,30		
312	Altres preus públics	1.292.147,45		
	00. Proves d'admissió als estudis d'Educació	35.000,00		
	01. Proves d'accés per als més grans de 25 anys	41.126,05		
	02. Proves d'accés per als alumnes de batxillerat	301.841,71		
	04. Obertura i gestió d'expedients acadèmics	502.092,10		
	05. Certificats	117.051,10		
	06. Expedició de títols	295.036,49		
<b>Art. 32. Prestació de serveis</b>			<b>1.428.429,85</b>	
323	Prestació de serveis	422.149,40		
324	Publicitat	6.280,45		
326	Contractes i convenis art. 83 LOU	1.000.000,00		
<b>Art. 33. Venda de béns</b>			<b>72.121,00</b>	
330	Venda de publicacions pròpies	72.121,00		
<b>Total capítol 3</b>				<b>15.414.137,52</b>

<b>Cap. 4. Transferències corrents</b>				
<b>Art. 40. De l'Administració de l'Estat</b>			<b>92.081,20</b>	
400	Transferència de programes de mobilitat i convenis diversos	92.081,20		
	02. Transferència de programes de mobilitat i convenis diversos	92.081,20		
<b>Art. 45. De la Comunitat Autònoma</b>			<b>73.666.312,81</b>	
450	Transferència nominativa	72.841.639,42		
	01. Transferència nominativa	70.549.640,50		
	02. Conveni d'implantació dels estudis de Medicina	2.291.998,92		
452	Altres transferències	824.673,39		
	01. Altres transferències	517.327,39		
	05. Implantació del grau de Direcció Hotelera	307.346,00		
<b>Art. 46. De corporacions locals</b>			<b>72.121,45</b>	
460	Ajuntaments	6.010,12		
462	Consells insulars	66.111,33		
<b>Art. 47. D'empreses privades</b>			<b>480.101,21</b>	
470	Empreses privades	480.101,21		
	02. Banc Santander	320.000,00		
	01. Altres	160.101,21		
<b>Art. 48. D'institucions sense finalitat de lucre i famílies</b>			<b>230.657,79</b>	
480	D'institucions sense finalitat de lucre	60.101,21		
481	De la FUEIB	170.556,58		
<b>Art. 49. De l'exterior</b>			<b>90.151,82</b>	
492	Transferències UE	90.151,82		
	00. UE. Beques alumnes	90.151,82		
<b>Total capítol 4</b>				<b>74.631.426,28</b>

<b>Cap. 5. Ingressos patrimonials</b>			
	<b>Art. 52. Interessos de dipòsits</b>		<b>5.000,00</b>
520	Interessos de comptes bancaris	5.000,00	
	00. De comptes corrents	5.000,00	
	<b>Art. 55. Productes de concessions</b>		<b>175.611,53</b>
550	De concessions administratives	175.611,53	
	<b>Total capítol 5</b>		<b>180.611,53</b>

<b>Cap. 7. Transferències de capital</b>			
	<b>Art. 70. De l'Administració de l'Estat</b>		<b>2.629.694,66</b>
701	Del MINECO i del MECD	2.629.694,66	
	01. MINECO. Fons de recerca (645/541A)	1.600.000,00	
	07. MINECO. Contractes predoctorals FPI (646/541A)	194.271,25	
	08. MECD. Contractes predoctorals FPU (646/541A)	420.662,41	
	09. MINECO. Programes de RH (RyC, Juan de la Cierva, etc.) (646/541A)	414.761,00	
	<b>Art. 75. De la Comunitat Autònoma</b>		<b>2.926.221,45</b>
750	Conselleria d'Educació i Cultura	2.275.000,00	
	00. Inversió nominativa	2.275.000,00	
752	Altres transferències Comunitat Autònoma	507.221,45	
	00. CAIB. Recerca i innovació	190.000,00	
	08. CAIB. Contractes predoctorals FPI (646/541A)	317.221,45	
753	CAIB. Fons FEDER	144.000,00	
	03. Administració electrònica (FEDER)	144.000,00	
	<b>Art. 79. De l'exterior</b>		<b>950.000,00</b>
795	Altres transferències de la UE	950.000,00	
	01. Projectes	700.000,00	
	02. Transferències a socis	250.000,00	
	<b>Total capítol 7</b>		<b>6.505.916,11</b>

<b>Cap. 8. Actius financers</b>			
	<b>Art. 87. Romanents de tresoreria</b>		<b>13.280.000,00</b>
871	Romanents afectats	11.880.000,00	
872	Romanents finalistes UIB	1.400.000,00	
	<b>Total capítol 8</b>		<b>13.280.000,00</b>

<b>Total ingressos</b>			<b>110.012.091,44</b>
------------------------	--	--	-----------------------

# Pressupost de despeses 2020

## Programa 1. Ensenyaments universitaris (422D)

	Subconcepte	Concepte	Article	Capítol
<b>Cap. 1. Despeses de personal</b>				
	<b>Art. 10. Alts càrrecs</b>		<b>157.196,02</b>	
100	Retribucions bàsiques	157.196,02		
	00. Retribucions bàsiques	96.004,93		
	01. Altres remuneracions	61.191,09		
	<b>Art. 12. Funcionaris</b>		<b>23.178.273,56</b>	
120	Retribucions bàsiques	8.630.223,68		
	00. Sous grup A1	4.212.395,34		
	01. Sous grup A2	636.308,69		
	02. Sous grup C1	1.151.546,67		
	03. Sous grup C2	776.186,57		
	04. Sous grup E	7.886,74		
	05. Triennis	1.845.899,67		
121	Retribucions complementàries	14.548.049,88		
	00. Complement de destinació	4.802.859,48		
	01. Complement específic	7.231.359,84		
	02. Indemnització per residència	494.521,19		
	03. C. per. fons ad. CPT/CP	1.120.709,88		
	19. Carrera i desenvolupament professional	898.599,49		
	<b>Art. 13. Laborals</b>		<b>7.672.057,95</b>	
130	Laborals fixos	13.276,65		
	00. Retribucions bàsiques	10.397,15		
	01. Complementàries dels laborals fixos	2.879,50		
131	Laborals contractats	7.658.781,30		
	00. Laborals contractats (PAS)	2.719,08		
	01. Laborals contractats (PDI)	7.656.062,22		
	<b>Art. 15. Incentius de rendiment</b>		<b>1.486.423,27</b>	
150	Productivitat	1.473.635,39		
	01. Productivitat compensada del PAS	1.473.635,39		
151	Gratificacions	12.787,88		
	00. Gratificacions al PAS funcionari	12.787,88		
	<b>Art. 16. Quotes, prestacions i despeses socials a càrrec de l'empresa</b>		<b>4.818.690,02</b>	
160	00. Seguretat Social	4.818.690,02		
	<b>Total capítol 1</b>			<b>37.312.640,82</b>
<b>Cap. 2. Despeses en béns corrents i de serveis</b>				
	<b>Art. 20. Arrendaments</b>		<b>45.000,00</b>	
202	Edificis i altres construccions	18.000,00		
203	Maquinària, instal·lacions i utilitatge	14.000,00		
205	Mobiliari i estris	5.000,00		
206	Equipament per a processament de la informació	8.000,00		
	<b>Art. 21. Reparació, manteniment i conservació</b>		<b>131.000,00</b>	
210	Infraestructura i béns naturals	32.000,00		
212	Edificis i altres construccions	20.000,00		
213	Maquinària, instal·lacions i utilitatge	25.000,00		
214	Elements de transport	16.000,00		
215	Mobiliari i estris	16.000,00		
216	Equipament per a processament de la informació	22.000,00		
	<b>Art. 22. Material, subministraments i altres</b>		<b>1.681.262,86</b>	
220	Material d'oficina	664.773,69		
	00. Ordinari no inventariable	70.000,00		
	01. Premsa, revistes, llibres i altres publicacions	169.773,69		
	02. Material informàtic no inventariable	100.000,00		
	03. Material inventariable	245.000,00		
	05. Fotocòpies	80.000,00		

221	Subministraments		361.448,55		
	00. Energia elèctrica	65.000,00			
	01. Aigua	30.000,00			
	02. Gas	9.000,00			
	03. Combustibles	23.000,00			
	04. Vestuari	6.000,00			
	05. Material esportiu	9.000,00			
	06. Material de laboratori	160.000,00			
	10. Altres subministraments	59.448,55			
222	Comunicacions		93.994,92		
	00. Telefòniques	53.994,92			
	01. Postals	7.000,00			
	02. Telegràfiques	6.000,00			
	04. Informàtiques	27.000,00			
223	Transports		20.000,00		
224	Primes d'assegurances		13.000,00		
226	Despeses diverses		288.315,13		
	00. Cànon	25.020,11			
	01. Atencions protocol·làries i de representació	20.000,00			
	02. Publicitat i propaganda	29.000,00			
	06. Reunions i conferències	91.295,02			
	07. Publicacions	48.000,00			
	08. Impresos de matrícula i horaris	40.000,00			
	10. Altres	35.000,00			
227	Treballs realitzats per altres empreses		239.730,57		
	00. Neteja i condícia	104.373,18			
	01. Seguretat	39.600,10			
	03. Postals	45.000,00			
	06. Estudis i treballs tècnics	38.791,50			
	07. Altres	11.965,79			
	<b>Art. 23. Indemnitzacions per raó del servei</b>			<b>136.176,23</b>	
230	Dietes		45.000,00		
231	Locomoció		58.305,85		
233	Altres indemnitzacions		32.870,38		
	<b>Total capítol 2</b>				<b>1.993.439,09</b>
	<b>Cap. 3. Despeses financeres</b>				
	<b>Art. 31. Préstecs en moneda nacional</b>			<b>90.180,00</b>	
310	Interessos avançament reemborsable interdepartamental		69.690,00		
310	Interessos		20.490,00		
	<b>Art. 34. De dipòsits i fiances</b>			<b>34.100,00</b>	
341	Interessos de fiances		34.100,00		
	<b>Total capítol 3</b>				<b>124.280,00</b>
	<b>Cap. 6. Inversions reals</b>				
	<b>Art. 62. Inversions noves associades al funcionament operatiu dels serveis</b>			<b>6.700.000,00</b>	
622	Equipament i construccions		6.700.000,00		
	99. Romanents afectats. Edifici Interdepartamental (FEDER)	6.700.000,00			
	<b>Art. 64. Inversions de caràcter immaterial</b>			<b>298.376,54</b>	
646	Altres projectes d'inversió immaterial		298.376,54		
	29. Projecte modernització PBAU	60.000,00			
	11. Pla d'orientació i transició a la Universitat (PORT-UIB)	30.000,00			
	17. PADU	9.876,54			
	18. Projectes d'innovació pedagògica	16.500,00			
	27. Conveni Medicina	182.000,00			
	<b>Total capítol 6</b>				<b>6.998.376,54</b>
	<b>Cap. 9. Passius financers</b>				
	<b>Art. 91. Amortització de préstecs</b>			<b>257.576,70</b>	
913	Amortització de préstecs		257.576,70		
	03. Amortització del préstec del Banc Santander	257.576,70			
	<b>Total capítol 9</b>				<b>257.576,70</b>
	<b>Total programa 1. Ensenyaments universitaris</b>				<b>46.686.313,15</b>

## Programa 2. Recerca, desenvolupament i transferència (541A)

	Subconcepte	Concepte	Article	Capítol
<b>Cap. 1. Despeses de personal</b>				
	<b>Art. 10. Alts càrrecs</b>		<b>157.196,02</b>	
100	Retribucions bàsiques	157.196,02		
	00. Retribucions bàsiques	96.004,93		
	01. Altres remuneracions	61.191,09		
	<b>Art. 12. Funcionaris</b>		<b>19.487.580,68</b>	
120	Retribucions bàsiques	8.630.223,68		
	00. Sous grup A1	4.212.395,34		
	01. Sous grup A2	636.308,69		
	02. Sous grup C1	1.151.546,67		
	03. Sous grup C2	776.186,57		
	04. Sous grup E	7.886,74		
	05. Triennis	1.845.899,67		
121	Retribucions complementàries	10.857.357,00		
	00. Complement de destinació	4.802.859,48		
	01. Complement específic	3.540.666,96		
	02. Indemnització per residència	494.521,19		
	03. C. per. fons ad. CPT/CP	1.120.709,88		
	19. Carrera i desenvolupament professional	898.599,49		
	<b>Art. 13. Laborals</b>		<b>7.672.057,95</b>	
130	Laborals fixos	13.276,65		
	00. Retribucions bàsiques	10.397,15		
	01. Complementàries dels laborals fixos	2.879,50		
131	Laborals contractats	7.658.781,30		
	00. Laborals contractats (PAS)	2.719,08		
	01. Laborals contractats (PDI)	7.656.062,22		
	<b>Art. 15. Incentius de rendiment</b>		<b>4.520.505,75</b>	
150	Productivitat	4.507.717,87		
	00. Recerca dels docents	3.034.082,48		
	01. Productivitat compensada del PAS	1.473.635,39		
151	Gratificacions	12.787,88		
	00. Gratificacions al PAS	12.787,88		
	<b>Art. 16. Quotes, prestacions i despeses socials a càrrec de l'empresa</b>		<b>4.818.690,02</b>	
160	Quotes socials	4.818.690,02		
	00. Seguretat Social	4.818.690,02		
	<b>Total capítol 1</b>			<b>36.656.030,42</b>

	Subconcepte	Concepte	Article	Capítol
<b>Cap. 2. Despeses en béns corrents i de serveis</b>				
	<b>Art. 21. Reparació, manteniment i conservació</b>		<b>148.207,54</b>	
213	Maquinària, instal·lacions i utilatge	100.495,19		
215	Mobiliari i estris	9.010,00		
216	Equipament per a processament de la informació	38.702,35		
	<b>Art. 22. Material, subministraments i altres</b>		<b>689.115,24</b>	
220	Material d'oficina	247.812,15		
	00. Ordinari no inventariable	43.000,00		
	01. Premsa, revistes, llibres i altres publicacions	37.000,00		
	02. Material informàtic no inventariable	34.757,65		
	03. Material inventariable	118.054,50		
	05. Fotocòpies	15.000,00		
221	Subministraments	266.466,00		
	03. Combustibles	20.030,00		
	06. Material de laboratori	222.390,00		
	10. Altres subministraments	24.046,00		
222	Comunicacions	5.803,00		
	01. Postals	3.303,00		
	02. Telegràfiques	2.500,00		
223	Transports	7.020,00		
224	Primes d'assegurances	300,00		
226	Despeses diverses	129.118,59		
	00. Cànon	2.000,00		
	01. Atencions protocol·làries i de representació	5.500,00		
	02. Publicitat i propaganda	11.000,00		
	06. Reunions i conferències	73.858,34		
	07. Publicacions	32.547,55		
	10. Altres	4.212,70		

227	Treballs realitzats per altres empreses		32.595,50	
	03. Postals	5.010,00		
	06. Estudis i treballs tècnics	23.585,50		
	07. Altres	4.000,00		
	<b>Art. 23. Indemnitzacions per raó del servei</b>			<b>234.631,66</b>
230	Dietes		93.485,18	
231	Locomoció		95.786,65	
233	Altres indemnitzacions		45.359,83	
	<b>Total capítol 2</b>			<b>1.071.954,44</b>
	<b>Cap. 3. Despeses financeres</b>			
	<b>Art. 31. Préstecs en moneda nacional</b>			<b>82.166,70</b>
310	Interessos INNOCAMPUS		31.345,27	
310	Interessos		50.821,43	
	<b>Total capítol 3</b>			<b>82.166,70</b>
	<b>Cap. 4. Transferències corrents</b>			
	<b>Art. 48. A famílies i institucions</b>			<b>130.000,00</b>
488	Ajuts als professors convidats		130.000,00	
	<b>Total capítol 4</b>			<b>130.000,00</b>
	<b>Cap. 6. Inversions reals</b>			
	<b>Art. 62. Inversions noves associades al funcionament operatiu dels serveis</b>			<b>1.540.000,00</b>
623	Inversió en infraestructura científica		200.000,00	
	00. Infraestructura científica	200.000,00		
626	Fons bibliogràfics		1.340.000,00	
	01. Revistes	1.340.000,00		
	<b>Art. 64. Inversions de caràcter immaterial</b>			<b>10.179.916,11</b>
644	Projectes de transferència		800.000,00	
	00. Contractes i convenis art. 83 LOU	800.000,00		
645	Investigació		7.030.000,00	
	00. Projectes de recerca. Personal	485.000,00		
	01. Projectes de recerca. Fungible	295.000,00		
	02. Projectes de recerca. Equipament i instal·lacions (inventariable UIB)	485.000,00		
	03. Projectes de recerca. Viatges i estades de PDI	315.000,00		
	04. Projectes de recerca. Fungible (inventariable UIB)	355.000,00		
	05. Projectes de recerca. Altres	215.000,00		
	10. Ajuts a la recerca (UIB)	50.000,00		
	15. Altres ajuts a la recerca ( <i>overheads</i> ) (UIB)	125.000,00		
	16. <i>Overheads</i> a investigadors (UIB)	125.000,00		
	18. Contractes postdoctorals (UIB)	100.000,00		
	20. Romanents afectats	4.280.000,00		
	21. Romanents finalistes UIB	200.000,00		
646	Altres projectes d'inversió immaterial		2.349.916,11	
	00. Contractes predoctorals i d'investigadors en pràctiques (FPI)	511.492,70		
	00. Contractes predoctorals i d'investigadors en pràctiques (FPU)	420.662,41		
	00. Programes Ramón y Cajal, Juan de la Cierva i ocupabilitat jove	414.761,00		
	00. Càtedra Santander d'Innovació i Transferència (CSUIT)	60.000,00		
	00. Aportació DGUni IRIE	50.000,00		
	00. Premis Santander. Estudiants de màster de la UIB	65.000,00		
	00. Beques Santander de mobilitat d'estudiants	65.000,00		
	00. Programa Fundació Carolina	13.000,00		
	99. Romanents afectats	750.000,00		
	<b>Total capítol 6</b>			<b>11.719.916,11</b>
	<b>Cap. 7. Transferències de capital</b>			
	<b>Art. 79. A l'exterior</b>			<b>250.000,00</b>
790	Transf. per a socis (coordinació UIB)		250.000,00	
	<b>Total capítol 7</b>			<b>250.000,00</b>
	<b>Cap. 9. Passius financers</b>			
	<b>Art. 91. Amortització de préstecs</b>			<b>537.060,75</b>
911	Amortització de préstecs		537.060,75	
	00. Avançaments reemborsables	103.430,26		
	01. INNOCAMPUS	433.630,49		
	<b>Total capítol 9</b>			<b>537.060,75</b>
	<b>Total programa 2. Recerca, desenvolupament i transferència</b>			<b>50.447.128,42</b>

## Programa 3. Serveis a la comunitat universitària (331A)

	Subconcepte	Concepte	Article	Capítol
<b>Cap. 1. Despeses de personal</b>				
<b>Art. 16. Quotes, prestacions i despeses socials a càrrec de l'empresa</b>			<b>140.482,02</b>	
162	Despeses socials del personal de la UIB		140.482,02	
	00.	Formació i reciclatge. PAS i PDI	58.268,05	
	05.	Fons social UIB	82.213,97	
<b>Total capítol 1</b>				<b>140.482,02</b>

<b>Cap. 2. Despeses en béns corrents i de serveis</b>				
<b>Art. 21. Reparació, manteniment i conservació</b>			<b>6.187,67</b>	
213	Maquinària, instal·lacions i utilatge		2.687,67	
215	Mobiliari i estris		1.500,00	
216	Equipament per a processament de la informació		2.000,00	
<b>Art. 22. Material, subministraments i altres</b>			<b>168.214,25</b>	
220	Material d'oficina		57.595,68	
	00.	Ordinari no inventariable	4.704,88	
	01.	Premsa, revistes, llibres i altres publicacions	1.000,00	
	02.	Material informàtic no inventariable	4.581,59	
	03.	Material inventariable	41.309,21	
	05.	Fotocòpies	6.000,00	
221	Subministraments		8.749,45	
	03.	Combustibles	1.000,00	
	05.	Material esportiu	1.000,00	
	06.	Material de laboratori	4.000,00	
	10.	Altres subministraments	2.749,45	
222	Comunicacions		3.370,95	
	01.	Postals	1.000,00	
	04.	Informàtiques	2.370,95	
223	Transports		4.000,00	
224	Primes d'assegurances		310,00	
226	Despeses diverses		47.994,39	
	00.	Cànon	2.500,00	
	01.	Atencions protocol·làries i representatives	2.792,00	
	02.	Publicitat i propaganda	1.000,00	
	03.	Jurídiques, contencioses	1.000,00	
	06.	Reunions i conferències	6.000,00	
	07.	Publicacions	34.620,34	
	10.	Altres	82,05	
227	Treballs realitzats per altres empreses		46.193,78	
	00.	Neteja i condícia	1.000,00	
	03.	Postals	1.020,00	
	06.	Estudis i treballs tècnics	43.673,78	
	07.	Altres	500,00	
<b>Art. 23. Indemnitzacions per raó del servei</b>			<b>10.348,08</b>	
230	Dietes		3.000,00	
231	Locomoció		7.000,00	
233	Altres indemnitzacions		348,08	
<b>Total capítol 2</b>				<b>184.750,00</b>

<b>Cap. 4. Transferències corrents</b>				
<b>Art. 48. A famílies i institucions</b>			<b>112.800,00</b>	
483	Aportacions a associacions UIB		8.500,00	
	00.	Associacions d'alumnes	4.500,00	
	01.	Aportació a l'Associació Solidària UIB. Conveni Banc de Santander	4.000,00	
484	Ajuts per a l'alumnat		50.000,00	
	10.	Ajuts socials per a l'alumnat	50.000,00	
487	Alumnes col·laboradors generals		54.300,00	
<b>Total capítol 4</b>				<b>112.800,00</b>



<b>Cap. 6. Inversions reals</b>			
<b>Art. 62. Inversions noves associades al funcionament operatiu dels serveis</b>			<b>115.000,00</b>
622	Equipament i construccions	20.000,00	
	30. Inversions del Servei de Prevenció	20.000,00	
626	Fons bibliogràfics	95.000,00	
	09. Documentació	75.000,00	
	10. Altres	20.000,00	
<b>64. Inversions de caràcter immaterial</b>			<b>239.665,00</b>
646	Altres projectes d'inversió immaterial	239.665,00	
	12. Projectes de l'Oficina d'Universitat Saludable i Sostenible	55.165,00	
	00. Projectes de la DG de Política Lingüística	90.000,00	
	00. Pla Lingüístic	34.500,00	
	13. Projectes SEQUA	25.000,00	
	00. Enquestes Avaluació Docent	12.000,00	
	25. Projectes de l'Oficina d'Igualtat	23.000,00	
<b>Total capítol 6</b>			<b>354.665,00</b>

<b>Cap. 7. Transferències de capital</b>			
<b>Art. 74. Societats, empreses públiques i fundacions públiques</b>			<b>18.714,00</b>
741	Transferència de capital a EMAYA	18.714,00	
<b>Art. 78. A famílies i institucions</b>			<b>50.000,00</b>
781	Transferència de capital a la FUEIB	50.000,00	
<b>Total capítol 7</b>			<b>68.714,00</b>
<b>Total programa 3. Serveis a la comunitat universitària</b>			<b>861.411,02</b>

### Programa 4. Projecció externa i internacionalització (325A)

	Subconcepte	Concepte	Article	Capítol
<b>Cap. 2. Despeses en béns corrents i de serveis</b>				
<b>Art. 20. Arrendaments</b>			<b>500,00</b>	
202	Edificis i altres construccions	500,00		
203	Maquinària, instal·lacions i utilitatge			
<b>Art. 21. Reparació, manteniment i conservació</b>			<b>2.000,00</b>	
212	Edificis i altres construccions	500,00		
213	Maquinària, instal·lacions i utilitatge	500,00		
215	Mobiliari i estris	500,00		
216	Equipament per a processament de la informació	500,00		
<b>Art. 22. Material, subministraments i altres</b>			<b>202.095,17</b>	
220	Material d'oficina	35.326,15		
	00. Ordinari no inventariable	9.000,00		
	01. Premsa, revistes, llibres i altres publicacions	2.000,00		
	02. Material informàtic no inventariable	11.000,00		
	03. Material inventariable	7.326,15		
	05. Fotocòpies	6.000,00		
221	Subministraments	10.200,00		
	03. Combustibles	2.000,00		
	04. Vestuari	1.200,00		
	05. Material esportiu	1.000,00		
	06. Material de laboratori	1.000,00		
	10. Altres subministraments	5.000,00		
222	Comunicacions	2.500,00		
	01. Postals	1.000,00		
	02. Telegràfiques	1.000,00		
	03. Tèlex i telefax	500,00		
223	Transports	2.000,00		
224	Primes d'assegurances	2.087,00		
226	Despeses diverses	137.890,67		
	00. Cànon	1.000,00		
	01. Atencions protocol·làries i de representació	18.609,19		
	02. Publicitat i propaganda	23.658,91		
	06. Reunions i conferències	78.941,87		
	07. Publicacions	14.680,70		
	10. Altres	1.000,00		
227	Treballs realitzats per altres empreses	12.091,35		
	03. Postals	3.000,00		
	06. Estudis i treballs tècnics	5.000,00		
	07. Altres	4.091,35		

	<b>Art. 23. Indemnitzacions per raó del servei</b>			<b>71.832,03</b>
230	Dietes		12.639,22	
231	Locomoció		52.192,81	
233	Altres indemnitzacions		7.000,00	
	<b>Total capítol 2</b>			<b>276.427,20</b>

	<b>Cap. 4. Transferències corrents</b>			
	<b>Art. 48. A famílies i institucions</b>			<b>481.334,35</b>
482	Beques externes per a l'alumnat		398.344,35	
	01. ERASMUS+	92.081,20		
	02. Altres	156.263,15		
	99. Romanents afectats ERASMUS+	150.000,00		
484	Ajuts per a l'alumnat		30.000,00	
	00. Mobilitat internacional de l'alumnat	30.000,00		
489	Altres institucions		52.990,00	
	00. Altres institucions	40.000,00		
	01. AQUIB	12.990,00		
	<b>Art. 49. A l'exterior</b>			<b>65.100,49</b>
495	Cooperació al desenvolupament		55.100,49	
499	Altres institucions		10.000,00	
	00. Altres institucions	10.000,00		
	<b>Total capítol 4</b>			<b>546.434,84</b>

	<b>Cap. 6. Inversions reals</b>			
	<b>Art. 64. Inversions de caràcter immaterial</b>			<b>170.245,28</b>
642	Cursos		80.245,28	
	00. Cursos d'Estiu	18.000,00		
	11. SAC	25.122,64		
	12. UOM	12.000,00		
	30. Altres cursos	25.122,64		
643	Consell Social		80.000,00	
646	Altres projectes d'inversió immaterial		10.000,00	
	24. Projectes d'Internacionalització	10.000,00		
	<b>Total capítol 6</b>			<b>170.245,28</b>
	<b>Total programa 4. Projectió externa de la UIB</b>			<b>993.107,32</b>

### Programa 5. Gestió universitària (641C)

		Subconcepte	Concepte	Article	Capítol
	<b>Cap. 2. Despeses en béns corrents i de serveis</b>				
	<b>Art. 20. Arrendaments</b>			<b>47.500,00</b>	
202	Edificis i altres construccions		15.000,00		
203	Maquinària, instal·lacions i utilatge		32.500,00		
	<b>Art. 21. Reparació, manteniment i conservació</b>			<b>1.404.403,15</b>	
210	Infraestructura i béns naturals		91.173,17		
212	Edificis i altres construccions		631.365,98		
213	Maquinària, instal·lacions i utilatge		138.763,00		
214	Elements de transport		53.020,00		
215	Mobiliari i estris		80.081,00		
216	Equipament per a processament de la informació		410.000,00		
	<b>Art. 22. Material, subministraments i altres</b>			<b>5.965.433,45</b>	
220	Material d'oficina		785.381,11		
	00. Ordinari no inventariable	185.000,00			
	01. Premsa, revistes, llibres i altres publicacions	105.000,00			
	02. Material informàtic no inventariable	105.110,00			
	03. Material inventariable	322.271,11			
	05. Fotocòpies	68.000,00			
221	Subministraments		2.012.331,89		
	00. Energia elèctrica	1.500.000,00			
	01. Aigua	305.000,00			
	02. Gas	20.000,00			
	03. Combustibles	95.000,00			
	04. Vestuari	50.219,63			
	06. Material de laboratori	8.000,00			
	10. Altres subministraments	34.112,26			
222	Comunicacions		567.407,02		
	00. Telefòniques	468.345,02			
	01. Postals	60.000,00			
	02. Telegràfiques	9.000,00			
	04. Informàtiques	30.062,00			
223	Transports		70.035,00		
224	Primes d'assegurances		115.000,00		

226	Despeses diverses		476.811,45	
	00. Cànon	15.000,00		
	01. Atencions protocol·làries i de representació	42.289,38		
	02. Publicitat i propaganda	65.000,00		
	03. Jurídiques, contencioses	70.000,00		
	06. Reunions i conferències	85.000,00		
	07. Publicacions	50.050,00		
	08. Impresos de matrícula i horaris	121.192,00		
	10. Altres	28.280,07		
227	Treballs realitzats per altres empreses		1.938.466,98	
	00. Neteja i condícia	1.250.000,00		
	01. Seguretat	510.000,00		
	02. Valoracions i peritatges	7.000,00		
	03. Postals	15.000,00		
	05. Processos electorals	5.000,00		
	06. Estudis i treballs tècnics	98.000,00		
	07. Altres	53.466,98		
	<b>Art. 23. Indemnitzacions per raó del servei</b>			<b>338.880,80</b>
230	Dietes		147.463,77	
231	Locomoció		110.402,03	
233	Altres indemnitzacions		81.015,00	
	<b>Total capítol 2</b>			<b>7.756.217,40</b>

<b>Cap. 5. Fons de contingència</b>				
	<b>Art. 50. Fons de contingència</b>			<b>60.300,00</b>
500	Fons de contingència		60.300,00	
	<b>Total capítol 5</b>			<b>60.300,00</b>

<b>Cap. 6. Inversions reals</b>				
	<b>Art. 62. Inversions noves associades al funcionament operatiu dels serveis</b>			
622	Equipament i construccions		856.928,76	
	00. Inversions en equipament i construccions	703.928,76		
	28. Millora del campus	153.000,00		
	<b>Total capítol 6</b>			<b>856.928,76</b>
<b>Total programa 5. Gestió universitària</b>				<b>8.673.446,16</b>

## Programa 6. Tecnologies de la informació i les comunicacions (635A)

		Subconcepte	Concepte	Article	Capítol
<b>Cap. 2. Despeses en béns corrents i de serveis</b>					
	<b>Art. 21. Reparació, manteniment i conservació</b>			<b>128.100,00</b>	
213	Maquinària, instal·lacions i utilatge		8.000,00		
215	Mobiliari i estris		8.000,00		
216	Equipament per a processament de la informació		112.100,00		
	<b>Art. 22. Material, subministraments i altres</b>			<b>301.355,76</b>	
220	Material d'oficina		231.726,00		
	00. Ordinari no inventariable	34.000,00			
	01. Premsa, revistes, llibres i altres publicacions	18.000,00			
	02. Material informàtic no inventariable	65.000,00			
	03. Material inventariable	95.726,00			
	05. Fotocòpies	19.000,00			
221	Subministraments		20.557,10		
	06. Material de laboratori	11.957,10			
	10. Altres subministraments	8.600,00			
222	Comunicacions		9.264,12		
	01. Postals	1.264,12			
	04. Informàtiques	8.000,00			
223	Transports		2.000,00		
224	Primes d'assegurances		2.000,00		
226	Despeses diverses		27.808,54		
	01. Atencions protocol·làries i de representació	4.000,00			
	02. Publicitat i propaganda	5.000,00			
	06. Reunions i conferències	3.836,73			
	07. Publicacions	7.000,00			
	10. Altres	7.971,81			
227	Treballs realitzats per altres empreses		8.000,00		
	03. Postals	2.000,00			
	06. Estudis i treballs tècnics	3.000,00			
	07. Altres	3.000,00			
	<b>Art. 23. Indemnitzacions per raó del servei</b>			<b>91.539,26</b>	
230	Dietes		15.138,49		
231	Locomoció		58.400,77		
233	Altres indemnitzacions		18.000,00		
	<b>Total capítol 2</b>				<b>520.995,02</b>

<b>Cap. 4. Transferències corrents</b>				
<b>Art. 48. A famílies i institucions</b>				<b>95.080,00</b>
487	Alumnes col·laboradors		95.080,00	
	01. Col·laboradors tecnològics	77.080,00		
	02. Centre de Tecnologies de la Informació	18.000,00		
<b>Total capítol 4</b>				<b>95.080,00</b>

<b>Cap. 6. Inversions reals</b>				
<b>Art. 62. Inversions noves associades al funcionament operatiu dels serveis</b>				<b>285.000,00</b>
622	Equipament i construccions		285.000,00	
	00. Inversions en equipament	60.000,00		
	21. Software lliure	20.000,00		
	23. Software	105.000,00		
	36. Inversions TIC (Infraestructura de xarxa)	100.000,00		
<b>64. Inversions de caràcter immaterial</b>				<b>1.449.610,35</b>
646	Altres projectes d'inversió immaterial		389.000,00	
	00. Col·laboració tecnològica. Programa de tècnics C Santander	48.000,00		
	23. Administració electrònica UIB	40.000,00		
	28. Administració electrònica (FEDER)	301.000,00		
647	Campus Digital. Formació seus universitàries de Menorca i d'Eivissa i Formentera		995.610,35	
648	Promoció de les TIC en la docència. C Santander		65.000,00	
<b>Total capítol 6</b>				<b>1.734.610,35</b>

<b>Total programa 6. Tecnologies de la informació i les comunicacions</b>	<b>2.350.685,37</b>
---	---------------------

<b>Total despeses capítol 1. Despeses de personal</b>	<b>74.109.153,26</b>
<b>Total despeses capítol 2. Despeses en béns corrents i de serveis</b>	<b>11.803.783,15</b>
<b>Total despeses capítol 3. Despeses financeres</b>	<b>206.446,70</b>
<b>Total despeses capítol 4. Transferències corrents</b>	<b>884.314,84</b>
<b>Total despeses capítol 5. Fons de contingència</b>	<b>60.300,00</b>
<b>Total despeses capítol 6. Inversions reals</b>	<b>21.834.742,04</b>
<b>Total despeses capítol 7. Transferències de capital</b>	<b>318.714,00</b>
<b>Total despeses capítol 9. Passius financers</b>	<b>794.637,45</b>
<b>Total despeses pressupost 2020</b>	<b>110.012.091,44</b>

## Annex II

Centre de despesa	Pres. 2020	Responsable de la despesa	Programa del pressupost
Romanents finalistes UIB (exercici anterior)	1.200.000,00	—	—
Degans i centres	200.075,00	Degans / directors d'escola	P1. Ensenyaments universitaris
Promoció de centres i docència	4.000,00	Vicerector de Docència	P1. Ensenyaments universitaris
Secretariat Tècnic d'Accés a la Universitat	240.000,00	Vicerectora d'Estudiants	P1. Ensenyaments universitaris
Proves d'admissió Grau d'Educació	28.000,00	Vicerector de Docència	P.1. Ensenyaments universitaris
Reversió del 5% a departaments	72.602,00	Gerent	P1. Ensenyaments universitaris
Assignatures en anglès	9.000,00	Vicerector d'Investigació i Internacionalització	P1. Ensenyaments universitaris
Pràctiques d'estudis de grau	300.000,00	Vicerector de Docència	P1. Ensenyaments universitaris
Conveni de Medicina (Departament i Deganat)	201.762,09	Vicerectora de Professorat / Degà	P1. Ensenyaments universitaris
Exàmens en seus universitàries	3.000,00	Vicerector de Docència	P1. Ensenyaments universitaris
Pràctiques de Mestre	114.000,00	Degà d'Educació	P1. Ensenyaments universitaris
Seminaris i conferències	75.000,00	Vicerectora de Professorat	P1. Ensenyaments universitaris
Màsters oficials	44.000,00	Director del CEP	P1. Ensenyaments universitaris
Pràctiques d'estudis de màster	25.000,00	Vicerector de Docència	P1. Ensenyaments universitaris
Oficina de Suport a la Docència	3.000,00	Director de l'OSD	P1. Ensenyaments universitaris
Encàrrec de gestió del DOIP	144.000,00	Vicerectora d'Estudiants	P1. Ensenyaments universitaris
Departaments. Programa 422D	290.000,00	Directors de departament	P1. Ensenyaments universitaris
Departaments. Programa 541A	290.000,00	Directors de departament	P2. Recerca, desenvolupament i transferència
IMEDEA	3.000,00	Director de l'IMEDEA	P2. Recerca, desenvolupament i transferència
IUNICS	3.000,00	Director del IUNICS	P2. Recerca, desenvolupament i transferència
IFISC	3.000,00	Director de l'IFISC	P2. Recerca, desenvolupament i transferència
IAC3	3.000,00	Director de l'IAC3	P2. Recerca, desenvolupament i transferència
IEHM	3.000,00	Director de l'IEHM	P2. Recerca, desenvolupament i transferència
IRIE	3.000,00	Director de l'IRIE	P2. Recerca, desenvolupament i transferència
INAGEA	3.000,00	Director de l'INAGEA	P2. Recerca, desenvolupament i transferència
Doctorat	35.000,00	Director de l'Escola de Doctorat	P2. Recerca, desenvolupament i transferència
Servei de Sistemes d'Informació Geogràfica i Teledetecció	3.000,00	Director del SSIIGT	P2. Recerca, desenvolupament i transferència
Serveis Científicotècnics	50.000,00	Director dels SCT	P2. Recerca, desenvolupament i transferència
Ajuts a l'assistència a congressos i estades de treball	150.000,00	Vicerector d'Investigació i Internacionalització	P2. Recerca, desenvolupament i transferència
Material científic i de laboratori	200.000,00	Vicerector d'Investigació i Internacionalització	P2. Recerca, desenvolupament i transferència
Oficina de Suport a la Recerca	12.000,00	Director de l'Oficina de Suport a la Recerca	P2. Recerca, desenvolupament i transferència
Manteniment GREC-Evolutiu SIRA	33.954,44	Director de l'Oficina de Suport a la Recerca	P2. Recerca, desenvolupament i transferència
Encàrrec de gestió de l'OTRI	135.000,00	Vicerector d'Innovació i Relacions Institucionals	P2. Recerca, desenvolupament i transferència
Servei de Biblioteca i Documentació	6.000,00	Director del Servei de Biblioteca i Documentació	P2. Recerca, desenvolupament i transferència
Edicions UIB	44.000,00	Director d'Edicions UIB	P3. Serveis a la com. universitària
Juntes de personal / Comitè d'Empresa	1.500,00	Gerent	P3. Serveis a la com. universitària
Servei de Prevenció	20.000,00	Vr. Campus, Cooperació i Universitat Saludable	P3. Serveis a la com. universitària
Sindicatura de Greuges	5.000,00	Sindica de Greuges	P3. Serveis a la com. universitària
Accions de docència i qualitat	27.000,00	Vicerectora de Professorat	P3. Serveis a la com. universitària
Formació de PAS i PDI	8.750,00	Vicerectora de Professorat / Gerent	P3. Serveis a la com. universitària
Consell d'Estudiants	15.000,00	Vicerectora d'Estudiants	P3. Serveis a la com. universitària
Oficina U. de Suport a Persones amb Necessitats Específiques	6.500,00	Vicerectora d'Estudiants	P3. Serveis a la com. universitària
Encàrrec de gestió de Fundraising	24.000,00	Vicerector d'Innovació i Relacions Institucionals	P3. Serveis a la com. universitària
Servei Lingüístic	20.000,00	Directora del Servei Lingüístic	P3. Serveis a la com. universitària
Oficina d'Universitat Saludable i Sostenible	3.000,00	Vicerector de Campus, Cooperació i Universitat Saludable	P3. Serveis a la com. universitària
Oficina per a la Igualtat d'Oportunitats entre Dones i Homes	3.000,00	Rector	P4. Projectió externa i internacionalització
Relacions institucionals	16.000,00	Rector	P4. Projectió externa i internacionalització
Oficina de la UOM	3.000,00	Vicerectora de Projectió Cultural, Univ. Oberta i Seus Univ.	P4. Projectió externa i internacionalització
Oficina de Cooperació al Desenvolupament i Solidaritat	6.500,00	Vicerector de Campus, Cooperació i Universitat Saludable	P4. Projectió externa i internacionalització
Internacionalització i relacions internacionals	85.000,00	Vicerector d'Investigació i Internacionalització	P4. Projectió externa i internacionalització
Imatge institucional i comunicació	24.000,00	Vicerector de Campus Digital i Transmèdia	P4. Projectió externa i internacionalització
Consell Social	33.927,20	Presidenta	P4. Projectió externa i internacionalització
Ciència per a Tothom	10.000,00	Vicerectora d'Estudiants	P4. Projectió externa i internacionalització
SAC	55.000,00	Directora del SAC	P4. Projectió externa i internacionalització
Projectió cultural	30.000,00	Vicerectora de Projectió Cultural, Univ. Oberta i Seus Univ.	P4. Projectió externa i internacionalització
Edifici Anselm Turmeda	15.410,95	Administradora de centre	P5. Gestió universitària
Edifici Sa Riera	10.460,81	Administradora de centre	P5. Gestió universitària
Edifici Ramon Llull	12.366,16	Administrador de centre	P5. Gestió universitària
Edificis Mateu Orfila i Rotger i G. Colom Casasnovas	29.850,58	Administradora de centre	P5. Gestió universitària
Edifici Guillem Cifre de Colonya	19.950,28	Administradora de centre	P5. Gestió universitària
Edifici Gaspar Melchor de Jovellanos	15.373,66	Administrador de centre	P5. Gestió universitària
Edifici Antoni Maria Alcover i Sureda	8.873,24	Administradora de centre	P5. Gestió universitària
Edifici dels S. Científicotècnics i inst. univ. de recerca	7.657,55	Administradora de centre	P5. Gestió universitària
Seu de Menorca	11.813,21	Administradora de centre	P5. Gestió universitària
Seu d'Eivissa i Formentera	11.813,21	Administradora de centre	P5. Gestió universitària
Son Lledó	8.822,55	Gerent	P5. Gestió universitària
Cas Jai	3.337,00	Gerent	P5. Gestió universitària
Gerència	1.800,00	Gerent	P5. Gestió universitària
Manteniment integral del campus i despeses generals	6.780.888,20	Gerent	P5. Gestió universitària
Rectorat	17.000,00	Rector	P5. Gestió universitària
Secretaria General	1.800,00	Secretària General	P5. Gestió universitària
Vicerectorat d'Investigació i Internacionalització	1.500,00	Vicerector d'Investigació i Internacionalització	P5. Gestió universitària
Vicerectorat d'Economia i Infraestructures	1.500,00	Vicerectora d'Economia i Infraestructures	P5. Gestió universitària
Vicerectorat de Docència	1.500,00	Vicerector de Docència	P5. Gestió universitària
Vicerectorat d'Estudiants	1.500,00	Vicerectora d'Estudiants	P5. Gestió universitària
Vicerectorat de Campus, Cooperació i Universitat Saludable	1.500,00	Vicerector de Campus, Cooperació i Universitat Saludable	P5. Gestió universitària
Vicerectorat de Projectió Cultural, Univ. Oberta i Seus Univ.	1.500,00	Vicerectora de Projectió Cultural, Univ. Oberta i Seus Univ.	P5. Gestió universitària
Vicerectorat d'Innovació i Relacions Institucionals	1.500,00	Vicerector d'Innovació i Relacions Institucionals	P5. Gestió universitària
Vicerectorat de Professorat	1.500,00	Vicerectora de Professorat	P5. Gestió universitària
Vicerectorat de Títols i Tecnologia	1.500,00	Vicerector de Títols i Tecnologia	P5. Gestió universitària
Vicerectorat de Campus Digital i Transmèdia	1.500,00	Vicerectorat de Campus Digital i Transmèdia	P5. Gestió universitària
Seus universitàries	19.500,00	Vicerectora de Projectió Cultural, Univ. Oberta i Seus Univ.	P6. Tecnologies de la inf. i les comunicacions
Campus Digital	155.995,02	Directora de Campus Digital	P6. Tecnologies de la inf. i les comunicacions
Manteniment infr. videoconferències	55.000,00	Director del Servei de Recursos Audiovisuals	P6. Tecnologies de la inf. i les comunicacions
Manteniment de la infraestructura TIC	145.000,00	Vicerector de Títols i Tecnologia	P6. Tecnologies de la inf. i les comunicacions
Software	55.000,00	Vicerector de Títols i Tecnologia	P6. Tecnologies de la inf. i les comunicacions
Centre de Tecnologies de la Informació	55.000,00	Directora del CTI	P6. Tecnologies de la inf. i les comunicacions
Oficina Web	3.000,00	Vicerector de Campus Digital i Transmèdia	P6. Tecnologies de la inf. i les comunicacions
Servei de Recursos Audiovisuals	12.500,00	Director del Servei de Recursos Audiovisuals	P6. Tecnologies de la inf. i les comunicacions
<b>TOTAL</b>	<b>11.803.783,15</b>		

Pressupost 2020 - Annex II (continuació 1)

Distribució del capítol 2 per departaments

Departament*	Alumnes 40,00%	PDI 45,00%	Experiment. 5,00%	Sexennis 10,00%	Coeficient	a Criteris	b Fix	c 50% esmortejador	Pressupost 2020	422D	541A
<b>Biologia</b>	4,54%	7,46%	8,00%	11,65%	<b>6,74%</b>	15.898,28	3.000,00	19.054,48	<b>37.952,76</b>	<b>18.976,38</b>	<b>18.976,38</b>
<b>Infermeria i Fisioteràpia</b>	8,33%	7,14%	10,00%	1,43%	<b>7,19%</b>	16.962,11	3.000,00	19.676,52	<b>39.638,64</b>	<b>19.819,32</b>	<b>19.819,32</b>
<b>Biologia Fonamental i C. S.</b>	2,85%	3,68%	8,00%	6,81%	<b>3,88%</b>	9.149,42	3.000,00	12.190,29	<b>24.339,72</b>	<b>12.169,86</b>	<b>12.169,86</b>
<b>Geografia</b>	2,07%	2,54%	6,00%	2,93%	<b>2,57%</b>	6.056,96	3.000,00	9.251,58	<b>18.308,54</b>	<b>9.154,27</b>	<b>9.154,27</b>
<b>Ciències Històriques i T. A.</b>	3,03%	4,16%	3,00%	4,04%	<b>3,64%</b>	8.584,02	3.000,00	11.692,90	<b>23.276,92</b>	<b>11.638,46</b>	<b>11.638,46</b>
<b>Ciències Mat. i Informàtica</b>	10,57%	10,54%	7,33%	9,19%	<b>10,25%</b>	24.199,53	3.000,00	26.871,04	<b>54.070,56</b>	<b>27.035,28</b>	<b>27.035,28</b>
<b>Dret Privat</b>	5,28%	4,31%	3,33%	3,72%	<b>4,59%</b>	10.834,60	3.000,00	13.922,91	<b>27.757,52</b>	<b>13.878,76</b>	<b>13.878,76</b>
<b>Dret Públic</b>	6,65%	4,80%	3,33%	4,20%	<b>5,41%</b>	12.757,74	3.000,00	15.807,83	<b>31.565,58</b>	<b>15.782,79</b>	<b>15.782,79</b>
<b>Economia de l'Empresa</b>	9,56%	6,38%	4,00%	2,38%	<b>7,13%</b>	16.833,17	3.000,00	20.194,45	<b>40.027,62</b>	<b>20.013,81</b>	<b>20.013,81</b>
<b>Economia Aplicada</b>	7,67%	6,20%	4,00%	5,47%	<b>6,60%</b>	15.587,41	3.000,00	18.717,88	<b>37.305,30</b>	<b>18.652,65</b>	<b>18.652,65</b>
<b>Filologia Catalana i Lingüística General</b>	2,34%	2,56%	2,00%	2,85%	<b>2,47%</b>	5.828,21	3.000,00	9.092,91	<b>17.921,12</b>	<b>8.960,56</b>	<b>8.960,56</b>
<b>Filologia Espanyola, Moderna i Clàssica</b>	7,77%	7,27%	3,00%	5,55%	<b>7,08%</b>	16.720,25	3.000,00	19.103,06	<b>38.823,30</b>	<b>19.411,65</b>	<b>19.411,65</b>
<b>Filosofia i Treball Social</b>	3,11%	4,20%	4,00%	2,54%	<b>3,59%</b>	8.469,04	3.000,00	11.671,08	<b>23.140,12</b>	<b>11.570,06</b>	<b>11.570,06</b>
<b>Física</b>	5,43%	8,74%	6,00%	14,18%	<b>7,82%</b>	18.458,19	3.000,00	21.044,13	<b>42.502,32</b>	<b>21.251,16</b>	<b>21.251,16</b>
<b>Pedagogia i Didàctiques Espec.</b>	5,97%	4,54%	6,00%	3,25%	<b>5,05%</b>	11.922,94	3.000,00	14.694,06	<b>29.617,00</b>	<b>14.808,50</b>	<b>14.808,50</b>
<b>Pedagogia Aplicada i Psicologia de l'Ed.</b>	8,02%	5,88%	6,00%	2,85%	<b>6,44%</b>	15.202,84	3.000,00	18.562,64	<b>36.765,48</b>	<b>18.382,74</b>	<b>18.382,74</b>
<b>Psicologia</b>	4,68%	4,99%	8,00%	7,05%	<b>5,22%</b>	12.323,17	3.000,00	15.060,14	<b>30.383,30</b>	<b>15.191,65</b>	<b>15.191,65</b>
<b>Química</b>	2,14%	4,63%	8,00%	9,90%	<b>4,33%</b>	10.212,11	3.000,00	13.392,10	<b>26.604,20</b>	<b>13.302,10</b>	<b>13.302,10</b>
<b>TOTALS</b>	<b>100,00%</b>	<b>100,00%</b>	<b>100,00%</b>	<b>100,00%</b>	<b>100,00%</b>	<b>236.000,00</b>	<b>54.000,00</b>	<b>290.000,00</b>	<b>580.000,00</b>	<b>290.000,00</b>	<b>290.000,00</b>

\* No s'inclou el Departament de Medicina.

Notes explicatives:

Els percentatges d'alumnes matriculats han estat calculats sobre les dades de la matrícula per al curs 2019-20 a 15 de novembre de 2019. Els càlculs s'han realitzat segons el nombre d'alumnes/crèdit de cada departament.

El nombre de personal docent i investigador ha estat calculat sobre les dades de plantilla d'octubre de 2019. Els càlculs s'han realitzat considerant com a 1 els professors a temps compet, i la resta, el percentatge equivalent segons la seva càrrega docent.

L'experimentalitat ha estat calculada d'acord amb l'ordre de taxes, i ajustant l'experimentalitat dels departaments als estudis que imparteixen.

Els sexennis d'investigació del personal docent funcionari dels cossos docents i del laboral fix han estat calculats sobre la base de les dades del dia 15 de novembre de 2019.

Pressupost 2020 - Annex II (continuació 2)

**Distribució del pressupost per a facultats i escoles**

Facultat/Escola *	Alumnes 60%	Experimentalitat 10%	Nre. estudis 30%	Coeficient	a Criteris	b Fix	c 50% esmorteïdor	Pressupost 2020
<b>Facultat de Ciències</b>	13,11%	13,95%	11,76%	<b>12,79%</b>	11.068,71	1.500,00	12.086,22	<b>24.654,93</b>
<b>Facultat d'Economia i Empresa</b>	11,21%	7,44%	10,29%	<b>10,56%</b>	9.137,41	1.500,00	11.030,20	<b>21.667,61</b>
<b>Facultat de Dret</b>	10,95%	6,20%	7,35%	<b>9,40%</b>	8.130,79	1.500,00	9.600,04	<b>19.230,82</b>
<b>Facultat d'Educació</b>	22,40%	11,16%	11,76%	<b>18,08%</b>	15.650,21	1.500,00	17.570,69	<b>34.720,90</b>
<b>Facultat de Filosofia i Lletres</b>	11,07%	6,51%	23,53%	<b>14,35%</b>	12.421,11	1.500,00	14.577,39	<b>28.498,50</b>
<b>Facultat de Psicologia</b>	4,18%	14,88%	2,94%	<b>4,88%</b>	4.219,21	1.500,00	5.709,67	<b>11.428,88</b>
<b>Facultat d'Infermeria i Fisioteràpia</b>	7,39%	18,60%	5,88%	<b>8,06%</b>	6.973,57	1.500,00	8.488,73	<b>16.962,31</b>
<b>Escola Politècnica Superior</b>	12,60%	13,82%	20,59%	<b>15,12%</b>	13.080,42	1.500,00	14.124,18	<b>28.704,60</b>
<b>Facultat de Turisme</b>	7,10%	7,44%	5,88%	<b>6,77%</b>	5.856,07	1.500,00	6.850,38	<b>14.206,45</b>
<b>TOTALS</b>	<b>100,00%</b>	<b>100,00%</b>	<b>100,00%</b>	<b>100,00%</b>	<b>86.537,50</b>	<b>13.500,00</b>	<b>100.037,50</b>	<b>200.075,00</b>

\* No inclou la Facultat de Medicina

Pressupost 2020 - Annex II (continuació 3)

**Distribució del pressupost de pràctiques d'estudis de grau per a facultats i escoles**

Facultat/Escola *	Hores seminaris 47,50%	Sortides de camp 5%	Hores laboratoris 47,50%	Coeficient	a Criteris	b Fix	Pressupost 2020
<b>Facultat de Ciències</b>	8,11%	14,57%	46,08%	26,47%	78.875,58	0,00	<b>78.875,58</b>
<b>Facultat d'Economia i Empresa</b>	11,16%	0,00%	2,42%	6,45%	19.225,68	500,00	<b>19.725,68</b>
<b>Facultat de Dret</b>	10,74%	0,00%	0,73%	5,45%	16.228,62	500,00	<b>16.728,62</b>
<b>Facultat d'Educació</b>	18,02%	10,55%	3,80%	10,89%	32.451,96	0,00	<b>32.451,96</b>
<b>Facultat de Filosofia i Lletres</b>	16,23%	39,70%	3,18%	11,20%	33.389,86	0,00	<b>33.389,86</b>
<b>Facultat de Psicologia</b>	4,31%	0,00%	5,81%	4,81%	14.331,34	0,00	<b>14.331,34</b>
<b>Facultat d'Infermeria i Fisioteràpia</b>	8,62%	0,00%	17,14%	12,23%	36.455,66	0,00	<b>36.455,66</b>
<b>Escola Politècnica Superior</b>	17,04%	27,14%	17,88%	17,94%	53.472,55	500,00	<b>53.972,55</b>
<b>Facultat de Turisme</b>	5,79%	8,04%	2,95%	4,55%	13.568,75	500,00	<b>14.068,75</b>
<b>TOTALS</b>	<b>100,00%</b>	<b>100,00%</b>	<b>100,00%</b>	<b>100,00%</b>	<b>298.000,00</b>	<b>2.000,00</b>	<b>300.000,00</b>

\* No inclou la Facultat de Medicina.



## ANNEX III. DESPESES PLURIENNAIS

Descripció	Capítol-programa	2020	2021	2022
Projecte de construcció d'un edifici interdepartamental (exp. 1/2018)	VI-422D	69.972,49	75.803,53	
Software d'escriptori remot UDS Enterprise (exp. 26/2018)	VI-635A	16.132,93	16.132,93	16.132,93
Implantació d'una plataforma de tramitació electrònica, un gestor d'expedients i serveis per a l'evolució de l'arquitectura actual d'administració electrònica de la Universitat de les Illes Balears (exp. 10/2019)	VI-635A	221.430,00	105.270,00	
Subministrament de llicències d'ús del software de Microsoft per a la UIB (exp. 32/2019)	VI-635A	59.614,28	65.422,28	64.850,76
Adquisició d'un microscopi electrònic de transmissió per als Serveis Científicotècnics de la UIB (exp. 30/2019)	VI-541A*	384.910,00		
Construcció d'un edifici interdepartamental al campus de la UIB (exp. 20/2019)	VI-422D	4.664.974,93	3.040.578,55	
Subministrament de gasos, nitrogen líquid i gel sec per als Serveis Científicotècnics de la UIB (exp. 39/2019)	VI-541A*	101.725,34	122.070,41	20.345,07
Transferència de capital a Emaya (exp. 1/2017)	VII-331A	18.714,00	18.714,00	18.714,00
Encàrrec de gestió per al desenvolupament, implantació, configuració i posada en funcionament d'aplicacions per a la gestió acadèmica (SIGMA)	VI-635A**	401.017,46	483.657,10	401.017,46
Subministrament de llicències d'ús il·limitat de productes Oracle per a la UIB	VI-635A	19.045,41	19.045,41	
Accés a base de dades de Web of Science (WOS)	VI-541A*	29.737,42		
		<b>5.987.274,26</b>	<b>3.946.694,21</b>	<b>521.060,22</b>

\* IVA exclòs.

\*\* No subjecte a IVA

## Annex IV

### Modificació de la relació de llocs de treball del personal funcionari

Es doten les places següents:

Lloc	Denominació/servei	F	Grup	Nivell
7	Rectorat	CG	C1	21
830	Rectorat	CG	C1	21
94	Rectorat	CG	C1	20
5318	Servei de Nòmines i Seguretat Social	CG	C1	21
5319	Oficina de Suport a la Recerca	CG	C1	21
5320	Servei de Relacions Internacionals	CG	C1	23
5321	Edifici Antoni Maria Alcover i Sureda	CG	C1	20
5322	Rectorat	CG	C1	18
5323	Rectorat	CG	C1	18
5324	Rectorat	CG	C1	18
5325	Unitat administrativa de l'Hospital Universitari Son Espases	CG	C2	16
2031	Edifici Anselm Turmeda	CG	C2	16
5326	Servei d'Alumnes i Gestió Acadèmica	CG	C1	22
5329	Servei d'Alumnes i Gestió Acadèmica	CEAS/CG	A1	23
1003	Servei d'Alumnes i Gestió Acadèmica	CG	C2	16
5328	Servei de Patrimoni, Contractació, Infraestructura i Unitat Tècnica	CEAS	A2	22
5327	Edificis Guillem Cifre de Colonya i Beatriu de Pinós	CEAS	C1	21
5104	Servei d'Intervenció	CG	C2	16
5330	Servei de Biblioteca i Documentació	SBD	C1	16
5331	Servei de Biblioteca i Documentació	SBD	C1	16
5332	Servei de Biblioteca i Documentació	SBD	C1	16

Es desdoten les places següents:

Lloc	Denominació/servei	F	Grup	Nivell
*	Rectorat	CG	C1	20
*	Rectorat	CG	C1	20
*	Rectorat	CG	C1	16
*	Rectorat	CG	C1	16
*	Rectorat	CG	C1	16
*	Rectorat	CG	C2	16
2047	Servei de Nòmines i Seguretat Social	CG	C2	16
5212	Oficina de Suport a la Recerca	CG	C2	16
5189	Servei de Relacions Internacionals	CG	A2	22
*	Servei d'Alumnes i Gestió Acadèmica	CEAS	A1	21
*	Servei d'Alumnes i Gestió Acadèmica	CG	C1	21
291	Servei d'Alumnes i Gestió Acadèmica	CG	C1	23
5247	Edificis Guillem Cifre de Colonya i Beatriu de Pinós (TP)	CEAS	C2	14
5222	Edificis Guillem Cifre de Colonya i Beatriu de Pinós (TP)	CEAS	C2	14
*	Servei de Patrimoni, Contractació, Infraestructura i Unitat Tècnica	CEAS	C1	21
5081	Servei de Control i Comptabilitat	CG	C2	16
*	Servei de Biblioteca i Documentació	SBD	C2	14
*	Servei de Biblioteca i Documentació	SBD	C2	14
*	Servei de Biblioteca i Documentació	SBD	C2	14

\* Per desdotar quan quedin vacants.

## **Annex V. Tarifes i preus públics**

### **1) VIGÈNCIA DE LES TARIFES I ELS PREUS**

A partir de l'inici del curs 2019-20 s'apliquen els preus establerts als punts 2, 3, 4, 5, 6 i 7 d'aquest annex.

La resta de tarifes s'aplicaran a partir del dia 1 de gener de 2020.

Es faculta el Consell de Direcció per interpretar els dubtes que puguin sorgir de l'aplicació d'aquestes tarifes, com també per fixar els preus dels serveis que puguin anar sorgint durant l'any 2020.

### **2) ENSENYAMENTS**

Els preus públics que s'han de satisfer per la prestació del servei públic de l'educació superior a la Universitat de les Illes Balears, el curs 2019-20, als ensenyaments conduents a l'obtenció de títols oficials, seran abonats d'acord amb les tarifes dels annexos 1, 2, 3 i 4 de l'Acord del Consell de Govern de 12 de juliol de 2019 (Acord 7033, BOIB núm. 96, de 13 de juliol). També seran d'aplicació les normes que s'estableixen a l'annex de la disposició final primera de la Llei 18/2016, de 29 de desembre, de pressuposts generals de la comunitat autònoma de les Illes Balears per a l'any 2017.

El Consell Social de la UIB fixarà els preus per la prestació dels serveis acadèmics i administratius en els ensenyaments que no condueixen a una titulació oficial vàlida a tot el territori nacional. Si s'opta per assignatures o activitats que no pertanyen a cap pla d'estudis concret, s'han d'aplicar els preus corresponents al nivell d'experimentalitat 3.

Els centres i instituts universitaris adscrits han d'abonar a la UIB un mínim del 25 per cent de la quantia total ingressada pels seus alumnes per la prestació de serveis acadèmics i administratius, sens perjudici del que s'hagi acordat en els convenis d'adscripció corresponents.

### **3) PREUS PÚBLICS PER LA PRESTACIÓ DE SERVEIS ADMINISTRATIUS I ALTRES PREUS**

Els preus públics per la prestació de serveis administratius i altres serveis en els ensenyaments que condueixen a l'obtenció de títols universitaris oficials seran abonats d'acord amb l'annex 4 de l'Acord del Consell de Govern de la CAIB de 12 de juliol de 2019 (Acord 7033, BOIB núm. 96, de 13 de juliol).

3.1. Preu per l'expedició de títols propis vinculats a títols oficials: es cobrarà el preu establert per a l'expedició del títol oficial de diplomatura.

3.2. Preu per la tramesa de documentació acadèmica des de la Universitat de les Illes Balears a les ambaixades d'Espanya a l'estranger (títols oficials, títols propis, certificats supletoris del títol oficial i altres): 15 euros.

3.3. Preu per la tramesa de documentació acadèmica des de la Universitat de

les Illes Balears a les delegacions i subdelegacions del Govern i als domicilis dels alumnes dins l'Estat (títols oficials, títols propis, certificats supletoris del títol oficial i altres): 11 euros.

3.4. Preu de les bates: 7 euros per unitat

3.5 Preu de les ulleres: 3 euros per unitat

#### 4) SERVEI DE RELACIONS INTERNACIONALS

Els preus públics que han de satisfer, per al curs 2019-20, els alumnes d'intercanvi i els alumnes visitants en el moment de formalitzar la matrícula a la UIB són els que s'indiquen a continuació.

Exceptuant els alumnes visitants, la regla general és que els alumnes rebuts a la UIB, en el marc dels programes d'intercanvi, només han de pagar l'assegurança escolar i la targeta universitària; no han de pagar el preu del servei de l'obertura d'expedient i matrícula, com tampoc el preu per l'emissió del certificat acadèmic (annex 1).

Els alumnes visitants, de grau i de postgrau, han de pagar el preu del servei de l'obertura d'expedient, la targeta universitària, l'assegurança escolar, la matrícula i el certificat acadèmic (annex 1).

Hi ha una sèrie d'excepcions i particularitats que s'han de tenir en compte i que s'indiquen a l'annex 2.

No s'ha d'aplicar l'increment del 30 per cent que regula el decret de preus públics als alumnes visitants de màster extracomunitaris, atès que no es tracta d'alumnes que tinguin previst obtenir una titulació oficial de la UIB. Aquests alumnes han de pagar 50 euros/crèdit.

#### Annex 1

##### ALUMNES QUE VENEN A LA UIB EN EL MARC D'UN PROGRAMA D'INTERCANVI. MOBILITAT «ENTRANT»

Programa	Obertura d'expedient	Targeta UIB	Assegurança	Matrícula	Certificats acadèmics	
ERASMUS+ Estudis	No	Sí	Sí	No	No	
ERASMUS+ Pràctiques	No	Sí	Sí	No	No	
ERASMUS+ Països Associats	No	Sí	Sí	No	No	
Convenis d'intercanvi	No	Sí	Sí	No	No	Vegeu l'annex 2
SICUE	No	Sí	Sí	No	No	
Beques Iberoamèrica. Estudiants de Grau. Santander Universitats	No	Sí	Sí	No	No	

Programa	Obertura d'expedient	Targeta UIB	Assegurança	Matrícula	Certificats acadèmics	
CIEE	No	Sí	Sí	Sí	No	
Vanderbilt i Holly Cross	No	No	No	No	No	
Visitants de grau	Sí	Sí	Sí	Sí	Sí	Vegeu l'annex 2
Visitants de postgrau	Sí	Sí	Sí	Sí	Sí	Vegeu l'annex 2

## Annex 2

### ALUMNES QUE VENEN A LA UIB EN EL MARC D'UN PROGRAMA D'INTERCANVI. MOBILITAT «ENTRANT»

#### Obertura d'expedient:

— Només han de pagar els alumnes visitants de grau i de postgrau.

#### Targeta UIB:

— Han de pagar els alumnes dels programes d'intercanvi i els alumnes visitants de grau i postgrau.

#### — No han de pagar:

- Els alumnes del programa de convenis d'intercanvi de les institucions següents: International Business School i Academy for Management Assistants - Lippstadt (Alemanya).
- Els alumnes dels programes Vanderbilt i Holy Cross (EUA).

#### Assegurança:

— Han de pagar els alumnes dels programes d'intercanvi i els alumnes visitants de grau i postgrau.

#### — No han de pagar:

- Els alumnes del programa de convenis d'intercanvi de les institucions següents: International Business School i Academy for Management Assistants - Lippstadt (Alemanya).
- Els alumnes dels programes Vanderbilt i Holy Cross (EUA).

#### Matrícula:

— Han de pagar matrícula els alumnes dels programes següents:

- Visitants de grau: han de pagar 50 euros/crèdit, i s'han de matricular a la UIB d'un mínim de 18 crèdits.
- Visitants de postgrau: alumnes de màster: han de pagar 50 euros/crèdit.\*
- CIEE: han de pagar 50 euros/crèdit.

\* Els alumnes que facin una estada a la UIB per dur a terme el Treball de Fi de Màster pagaran 100 euros per mes d'estada.

#### Certificats acadèmics:

— Han de pagar els alumnes visitants de grau i de postgrau.

— Els alumnes de la resta dels programes rebran gratuïtament un únic certificat acadèmic.

## 5) SERVEI D'ACTIVITATS CULTURALS

Preus per al curs acadèmic 2019-20

### Preus de matrícula dels cursos del SAC

Any acadèmic 2019-20

Hores	UIB, estudiants, persones amb més del 33 per cent de discapacitat, jubilats i desocupats <sup>1</sup>	Altres
10	32 euros	53 euros
20	42 euros	63 euros
25	48 euros	69 euros
30	53 euros	79 euros
40	69 euros	105 euros

Els preus dels cursos assenyalats anteriorment poden minvar o augmentar d'acord amb els supòsits següents:

— Cursos subvencionats o amb ingressos de finançament extern/intern: es pot acordar un preu inferior que el recollit a la taula que s'adjunta o el curs pot ser de franc per a tots els alumnes, si així ho disposa el Servei d'Activitats Culturals.

— En cas que augmentin les despeses del curs per causes diverses (allotjament i bitllets d'avió, material didàctic, etc.), el preu del curs es pot encarir fins a un màxim d'un 30 per cent.

— En casos excepcionals, els cursos poden tenir un preu diferent del recollit a la taula que s'adjunta, si prèviament ho acorda i aprova l'organitzador del curs.

### Observacions

<sup>1</sup> Entenem per UIB l'alumnat, el PDI, el PAS, el personal d'investigació dels instituts de recerca adscrits a la Universitat i Amics i Amigues de la UIB. Els estudiants són de qualsevol centre d'ensenyament de qualsevol nivell. Les persones amb més del 33 per cent de discapacitat i els jubilats han d'acreditar aquesta condició en el moment de matricular-se. Finalment, les persones desocupades han de presentar certificat que estan en aquesta situació un mes abans del dia en què comença la matrícula del curs.

### Preus de matrícula dels cursos per a la preparació per al grau

Any acadèmic 2019-20

Nombre d'hores del curs	Alumnat de la UIB i estudiants de batxillerat
10	30,00 euros
15	45,00 euros
20	60,00 euros
25	75,00 euros

<b>Nombre d'hores del curs</b>	<b>Alumnat de la UIB i estudiants de batxillerat</b>
30	90,00 euros
40	120,00 euros

## 6) PLA DE FORMACIÓ LINGÜÍSTICA I CULTURAL (FOLC)

Preus per al curs acadèmic 2019-20

### Cursos presencials

<b>Certificat</b>	<b>Assignatures</b>	<b>Preu</b>
Certificat de capacitació per a l'ensenyament en llengua catalana al primer cicle de l'educació infantil (CCI)	Llengua Catalana i Cultura Popular	80,00 euros
Certificat de capacitació per a l'ensenyament de i en llengua catalana a l'educació infantil i primària (CCIP)	Medi Social i Cultural: Geografia, Història i Art, i Literatura	150,00 euros
	Didàctica de la Llengua Catalana	80,00 euros
Certificat de capacitació per a l'ensenyament en llengua catalana a l'educació secundària (CCS)*	Seminari de Tractament de Llengües en el Currículum	80,00 euros
	Seminari de Llenguatge Específic per a Humanitats	80,00 euros
	Seminari de Llenguatge Específic Tecnicocientífic	80,00 euros
	Seminari de Llenguatge Específic Juridicoadministratiu	80,00 euros

\* CCS: s'ha de triar un dels seminaris, en funció de l'especialitat de cada professor.

### Proves lliures

<b>Certificat</b>	<b>Assignatures</b>	<b>Preu</b>
Certificat de capacitació per a l'ensenyament en llengua catalana al primer cicle de l'educació infantil (CCI)	Llengua Catalana i Cultura Popular	30,00 euros

Certificat	Assignatures	Preu
Certificat de capacitació per a l'ensenyament de i en llengua catalana a l'educació infantil i primària (CCIP)	Medi Social i Cultural: Geografia, Història i Art i Literatura	60,00 euros
	Didàctica de la Llengua Catalana	30,00 euros
Certificat de capacitació per a l'ensenyament en llengua catalana a l'educació secundària (CCS)*	Seminari de Tractament de Llengües en el Currículum	30,00 euros
	Seminari de Llenguatge Específic per a Humanitats	30,00 euros
	Seminari de Llenguatge Específic Tecnicocientífic	30,00 euros
	Seminari de Llenguatge Específic Juridicoadministratiu	30,00 euros

\* CCS: s'ha de triar un dels seminaris, en funció de l'especialitat de cada professor.

## Observacions

Els preus de matrícula poden estar sotmesos a una reducció del 50 per cent de l'import si es donen els supòsits següents (s'especifica la documentació acreditativa del motiu de la reducció):

- Tenir el carnet jove. Carnet jove europeu.
- Estar en situació de desocupació. Certificat del Servei d'Ocupació de les Illes Balears (SOIB), o de l'organisme equivalent de fora de les Illes Balears, que acrediti la condició de desocupat. La data d'expedició del document no pot ser anterior en més de trenta dies naturals a l'inici del termini d'inscripció.
- Estar reclòs en un centre penitenciari. Certificat expedit pel centre penitenciari.
- Percebre una pensió pública. Certificat expedit per l'Institut Nacional de la Seguretat Social (INSS) o document que acrediti la condició de jubilat o pensionista.
- Ser membre d'una família nombrosa. Títol de família nombrosa en vigor.
- Tenir una discapacitat del 33 per cent o superior. Targeta acreditativa del grau de discapacitat o certificat expedit per la Direcció General de Dependència.
- Ser víctima de violència de gènere. Qualsevol dels documents prevists en la normativa vigent.



## 7) UNIVERSITAT OBERTA PER A MAJORS (UOM)

Preus per al curs acadèmic 2019-20

### Diploma Sènior de la Universitat Oberta per a Majors (títol propi)

Curs	Preu
Primer curs	180,00 euros
Segon curs	180,00 euros
Tercer curs	195,00 euros

### Programa de la UOM a Menorca i Eivissa

Curs	Preu
Universitat Oberta per a Majors a Menorca (Alaior, Maó i Ciutadella)	60,00 euros
Universitat Oberta per a Majors a Eivissa	60,00 euros

### Assignatures soltes i/o assignatures de repetidors del Diploma Sènior de la UOM

#### Primer curs

La matrícula per assignatura solta o de repetidor és de 30 euros.

#### Segon i tercer curs

Hores del curs	Preu
10	20,00 euros
20	30,00 euros

Tallers	Preu
En do <i>major</i> . Op. 1 (música per als més grans) En do <i>major</i> . Op. 2 (música per als més grans) Aprenem ofimàtica Anglès per viatjar	50,00 euros

### Tallers/cursos i seminaris de la UOM (Mallorca)

(Destinats a exalumnes del Diploma Sènior de la UOM)

Concepte	Preu
Assignatura solta, 10 h	30,00 euros
Assignatura solta, 20 h	40,00 euros
En do <i>major</i> . Op. 1 (música per als més grans) En do <i>major</i> . Op. 2 (música per als més grans) Aprenem ofimàtica Anglès per viatjar	50,00 euros

### Tallers/cursos i seminaris de la UOM (Mallorca)

(Destinats a persones que no han fet el Diploma Sènior de la UOM)

Concepte	Preu
Assignatura solta, 10 h	40,00 euros
Assignatura solta, 20 h	50,00 euros

Tallers	Preu
En do <i>major</i> . Op. 1 (música per als més grans) En do <i>major</i> . Op. 2 (música per als més grans) Aprenem ofimàtica Anglès per viatjar	60,00 euros

### Tallers/cursos i seminaris de la UOM (Menorca)

(Destinats a persones que cursen la UOM a Menorca)

Tallers	Preu
Iniciació a les TIC Aprenentatge i identitat en xarxa	25,00 euros

### Tallers/cursos i seminaris de la UOM (Menorca)

(Destinats a persones que no cursen la UOM a Menorca)

Tallers	Preu
Iniciació a les TIC Aprenentatge i identitat en xarxa	30,00 euros

### Tallers/cursos i seminaris de la UOM (Eivissa)

(Destinats a persones que cursen la UOM a Eivissa)

Tallers	Preu
Club de lectura Aprenentatge en entorns virtuals: social, mòbil i segur Aprenentatge aquí i ara: com pots treure profit del teu mòbil?	25,00 euros

### Tallers/cursos i seminaris de la UOM (Eivissa)

(Destinats a persones que no cursen la UOM a Eivissa)

Tallers	Preu
Club de lectura Aprenentatge en entorns virtuals: social, mòbil i segur Aprenentatge aquí i ara: com pots treure profit del teu mòbil?	30,00 euros

## Diplomes d'especialització (títols propis)

Curs	Preu
Diplomes d'especialització	190,00 euros

Nota: El preu d'expedició de la targeta universitària (targeta definitiva i/o targeta provisional) és el que està establert al Decret dels preus públics per a serveis acadèmics als ensenyaments oficials de la Universitat de les Illes Balears que estigui en vigor en el moment d'expedir la targeta universitària.

Nota: Totes les persones que es matriculin a la UOM (diploma, certificat, taller, curs i seminari) han d'abonar 6 euros en concepte d'assegurança escolar.

Nota: L'alumnat matriculat als títols propis de la UOM (Diploma Sènior i diplomes d'especialització) estarà exempt de pagar les taxes acadèmiques en el cas de percebre una pensió no contributiva (8721 Acord Ratificatiu del Consell Social, FOU 301 del 29 de juliol de 2008).

## 8) CORAL UNIVERSITAT DE LES ILLES BALEARS (CORAL INFANTIL CINCSSET, CORAL INFANTIL VUITDEU, CORAL INFANTIL ONZEQUINZE, CORAL JUVENIL, ORFEÓ UIB, COR DE MAJORS DE LA UIB, COR DE MESTRES CANTAIREs DE LA UIB, COR DE DONES DE LA UIB, POEMA HARMÒNIC I COR DE PARES I MARES DE LA UIB)

Preus per al curs acadèmic 2019-20

Corals infantils de Joventuts Musicals de Palma	Quotes anuals	Preu			
		General	Membres del Patronat de la CUIB		
			Socis	Protectors	Patrocinadors
Un cantaire	130 euros	95 euros	Gratuït	Gratuït	
Primer germà	105 euros	90 euros	30 euros	Gratuït	
Segon germà	100 euros	85 euros	25 euros	Gratuït	
Tercer germà	95 euros	80 euros	20 euros	Gratuït	

Coral Juvenil de Joventuts Musicals de Palma	Quota anual	Preu			
		General	Membres del Patronat de la CUIB		
			Socis	Protectors	Patrocinadors
Quota anual	60 euros	40 euros	Gratuït	Gratuït	

Concepte	Preu			
	Patronat Coral UIB			
	Quota anual	Socis	Protectors	Patrocinadors
Orfeó UIB	80 euros	60 euros	Gratuït	Gratuït
Cor de Majors de la UIB	80 euros	60 euros	Gratuït	Gratuït
Cor de Mestres Cantaires de la UIB	80 euros	60 euros	Gratuït	Gratuït
Cor de Pares i Mares de la UIB (membres que no tenen fills a les corals infantils i Coral Juvenil de Joventuts Musicals de Palma)	80 euros	60 euros	Gratuït	Gratuït
Cor de Dones de la UIB	80 euros	60 euros	Gratuït	Gratuït

Concepte	Quota anual
Cor de Pares i Mares de la UIB (membres que tenen fills a les corals infantils i Coral Juvenil de Joventuts Musicals de Palma)	Gratuït
Poema Harmònic	Gratuït
Coral UIB	Gratuït

## 9) SERVEI LINGÜÍSTIC

Preus per al curs acadèmic 2019-20

### Tarifes de correcció i traducció

En el marc de les competències que el Servei Lingüístic té assignades hi figura proporcionar eines de traducció i correcció científicoinstitucionals. Aquest és un servei exclusiu per als membres de la comunitat universitària, instituts de recerca o fundacions vinculades a la UIB.

Les llengües en què es fa aquest servei són: català, espanyol, anglès, francès i alemany. Per a altres llengües, cal consultar el Servei.

### Correcció

	Euros/paraula	Doc. gratuïts	50% sol·licitant i 50% SL <sup>2</sup>	100% sol·licitant
<b>Català</b>	0,015	Fins a 2.600 paraules <sup>1</sup>	Fins a 4.500 paraules <sup>3</sup>	A partir de 4.501 paraules

<sup>1</sup> La correcció de documents que no superin les 2.600 paraules és gratuïta.

<sup>2</sup> Documents d'institucions vinculades a la UIB (IMEDEA, IFISC, FUEIB, IAC<sup>3</sup>, IRIE, IEHM...): el sol·licitant pagarà el 60% del cost, i la resta l'assumirà el SL.

Els preus no inclouen l'IVA. A cada encàrrec de feina s'hi sumarà l'impost corresponent.

<sup>3</sup> Pel que fa als documents que no superin les 4.500 paraules, el SL assumirà el 50% del cost. Per a la resta dels documents, el proponent assumeix el 100% del cost, i no són acumulables l'apartat <sup>1</sup> i el <sup>3</sup>.

	Euros/paraula	Doc. gratuïts	50% sol·licitant i 50% SL <sup>2</sup>	100% sol·licitant
<b>Idiomes moderns</b>	0,040	Fins a 300 paraules <sup>1</sup>	Fins a 3.000 paraules <sup>3</sup>	A partir de 3.001 paraules

<sup>1</sup> La correcció de documents que no superin les 300 paraules és gratuïta.

<sup>2</sup> Documents d'institucions vinculades a la UIB (IMEDEA, IFISC, FUEIB, IAC<sup>3</sup>, IRIE, IEHM...): el sol·licitant pagarà el 60% del cost, i la resta l'assumirà el SL.

Els preus no inclouen l'IVA. A cada encàrrec de feina s'hi sumarà l'impost corresponent.

<sup>3</sup> Pel que fa als documents que no superin les 3.000 paraules, el SL assumirà el 50% del cost. Per a la resta dels documents, el proponent assumeix el 100% del cost, i no són acumulables l'apartat <sup>1</sup> i el <sup>3</sup>.

## Traducció

	Euros/paraula	Doc. gratuïts	50% sol·licitant i 50% SL <sup>2</sup>	100% sol·licitant
<b>Al català</b>	0,083	Fins a 300 paraules <sup>1</sup>	Fins a 4.500 paraules <sup>3</sup>	A partir de 4.501 paraules

<sup>1</sup> La traducció de documents que no superin les 300 paraules és gratuïta.

<sup>2</sup> Documents d'institucions vinculades a la UIB (IMEDEA, IFISC, FUEIB, IAC<sup>3</sup>, IRIE, IEHM...): el sol·licitant pagarà el 60% del cost, i la resta l'assumirà el SL.

Els preus no inclouen l'IVA. A cada encàrrec de feina s'hi sumarà l'impost corresponent.

<sup>3</sup> Pel que fa als documents que no superin les 4.500 paraules, el SL assumirà el 50% del cost. Per a la resta dels documents, el proponent assumeix el 100% del cost, i no són acumulables l'apartat <sup>1</sup> i el <sup>3</sup>.

	Euros/paraula	Doc. gratuïts	50% sol·licitant i 50% SL <sup>2</sup>	100% sol·licitant
<b>A idiomes moderns</b>	0,083		Fins a 3.000 paraules <sup>3</sup>	A partir de 3.001 paraules

<sup>2</sup> Documents d'institucions vinculades a la UIB (IMEDEA, IFISC, FUEIB, IAC<sup>3</sup>, IRIE, IEHM...): el sol·licitant pagarà el 60% del cost, i la resta l'assumirà el SL.

Els preus no inclouen l'IVA. A cada encàrrec de feina s'hi sumarà l'impost corresponent.

<sup>3</sup> Pel que fa a la traducció de documents que no superin les 3.000 paraules, el SL assumirà el 50% del cost.

Per a la resta dels documents, el proponent assumeix el 100% del cost total del document.

## Preus pels cursos de llengua catalana

Preu per als alumnes de mobilitat: català de nivell bàsic (A1 i A2)	Hores del curs
10 euros	60

Preu per a PDI, PAS i personal d'investigació dels instituts de	Hores del curs
---	----------------

<b>recerca adscrits a la Universitat</b>	
80 euros	60
110 euros	120

<b>Preu per als alumnes</b>	<b>Hores del curs</b>
120 euros	60
215 euros	120

<b>Preu extern</b>	<b>Hores del curs</b>
160 euros	60
300 euros	120

### **Preus pels cursos d'idiomes moderns**

<b>Preu UIB<sup>4</sup></b>	<b>Hores del curs</b>
150 euros	60
250 euros	120

<b>Preu extern</b>	<b>Hores del curs</b>
190 euros	60
330 euros	120

### **Preus per cursos propis del Servei Lingüístic**

<b>Hores del curs</b>	<b>Preu UIB<sup>4</sup></b>	<b>Preu extern</b>
12	105 euros	125 euros
20	135 euros	175 euros
30	165 euros	215 euros
40	185 euros	255 euros

#### **Altres**

- Taxa per la traducció del certificat acadèmic personal (a l'anglès): 30 euros
- Exàmens lliures de llengua catalana: 60 euros
- Exàmens lliures d'idiomes moderns: 60 euros
- Document acreditatiu duplicat dels cursos: 20 euros.

<sup>4</sup> Entenem per UIB: l'alumnat, el PDI, el PAS i el personal d'investigació dels instituts de recerca adscrits a la Universitat.

## **10) SERVEI D'ASSESSORAMENT A LA RECERCA DE L'INSTITUT DE RECERCA I INNOVACIÓ EDUCATIVA (IRIE)**

### **Tarifes**

Entre les competències que l'IRIE té assignades figuren les de promocionar i desenvolupar recerques educatives, i assessorar el professorat i donar-hi assistència tècnica pel que fa a la innovació educativa. A continuació es presenten les tarifes del Servei d'Assessorament a la Recerca (SAR) d'aquest Institut.

Aquest servei s'adreça als investigadors adscrits a l'ICE/IRIE, a la resta d'investigadors de la UIB i als investigadors d'altres entitats i institucions.

<b>Grups i personal investigador de la UIB i membres dels grups de l'ICE/IRIE</b>	
<b>Consultes d'assessorament</b>	
Grups de l'IRIE	<p><b>Gratuïta:</b> una consulta per any i grup (tant si la fa un membre o col·laborador/a del grup com si la fa el grup complet)</p> <p><b>Consultes successives:</b>            Individuals: 83,3 euros per consulta            Grupals: 111,1 euros per consulta</p>
Tesis doctorals d'investigadors en formació dels grups de l'IRIE i d'investigadors individuals, sempre que el director de la tesi sigui un membre d'un grup de recerca de l'IRIE	<p><b>Gratuïta:</b> una consulta per any</p> <p><b>Consultes successives:</b> 83,3 euros per consulta</p>
Investigadors de la UIB no adscrits a l'IRIE	<p><b>Consultes individuals:</b> 83,3 euros per consulta</p> <p><b>Consultes grupals:</b> 111,1 euros per consulta</p>
Consultes grupals en el marc de les convocatòries de projectes d'innovació i millora de la qualitat docent de la UIB	<p><b>Consultes grupals:</b> 111,1 euros per consulta</p>
<b>Introducció i anàlisi de dades</b>	
Anàlisi de dades quantitatives	<p><b>Segons el nombre d'hores:</b> 44,4 euros/hora</p>
Anàlisi de dades qualitatives	
Explotació de dades amb SPSS	
Introducció amb lectora òptica de dades quantitatives	
Preparació d'enquestes web	
<b>Investigadors d'institucions externes a la UIB</b>	
<b>Consultes d'assessorament</b>	
Investigadors externs	<p><b>Consultes individuals:</b> 93,75 euros per consulta</p> <p><b>Consultes grupals:</b> 125 euros per consulta</p>

<b>Investigadors d'institucions externes a la UIB</b>	
<b>Introducció i anàlisi de dades</b>	
Anàlisi de dades quantitatives	<b>Segons el nombre d'hores: 50 euros/hora</b>
Anàlisi de dades qualitatives	
Explotació de dades amb SPSS	
Introducció amb lectura òptica de dades quantitatives	
Preparació d'enquestes web	

Nota: Els preus no inclouen l'IVA.

## **TAULA RESUM DE PREUS PER LES CONSULTES D'ASSESSORAMENT A LA RECERCA DE L'IRIE**

a) Investigadors membres de la UIB o dels grups de recerca de l'IRIE

<b>Concepte</b>		<b>Preu</b>	<b>10% de gestió ICE/IRIE</b>	<b>Pagament a metodòleg/òloga</b>
Consultes individuals grups IRIE	Primera (anual)	Gratuïta	—	75
	Successives	83,3	8,3	75
Consultes grupals grups IRIE	Primera (anual)	Gratuïta	—	100
	Successives	111,1	11,1	100
Tesis doctorals d'investigadors en formació de l'IRIE	Primera (anual)	Gratuïta	—	75
	Successives	83,3	8,3	75
Investigadors de la UIB no adscrits a l'IRIE	Consulta individual	83,3	8,3	75
	Consulta grupal	111,1	11,1	100
Consultes grupals sobre projectes d'innovació i millora de la qualitat docent de la UIB		111,1	11,1	100
Introducció i anàlisi de dades (tots els col·lectius de la UIB i de l'IRIE)		44,4	4,4	40



b) Investigadors externs a la UIB

Concepte	Preu	20% de gestió IRIE	Pagament a metodòleg/òloga
Consultes individuals	93,75	18,75	75
Consultes grupals	125	25	100
Introducció i anàlisi de dades	50	10	40

**11) VICERECTORAT DE CAMPUS, COOPERACIÓ I UNIVERSITAT SALUDABLE**

Edifici	Aules	Altres espais
Ramon Llull	1, 2, 3, 4, 5, 6, 8, 9, 11, 12, 13, 14, 15, 16, 18, 19, 20, 21, 22, 23, multiusos. AIRL (informàtica).	Sala de Graus
Mateu Orfila i Rotger	1, 2, 3, 4, 5, 6, 7, 8, 9, 10, 11, 12, 13, 14, 16 AIMOPB, AIMOPQ, AIMOEN (informàtica). AV04 (videoconferència).	
Guillem Colom Casasnovas	De la 17 a la 20.	
Anselm Turmeda	1, 2, 3, 4, 5, 6, 7, 10, 11, 12, 13, 14, 15, 16 i 20	Sala d'actes
Guillem Cifre de Colonya	A01, A02, A03, A04, A11, A12, A14, A16, B01, B02, B03, B04, B12, B13, C00, C01, C02, C03, C04. AIGCA (informàtica). AV05, AV06, AV07 (videoconferència).	Sala d'actes
Gaspar Melchor de Jovellanos	De l'AB01 a l'AB09. De l'AB11 a l'AB14. De l'AB21 a l'AB27. De l'AA01 a l'AA06. AA02B, AA11, AA12, AA22B. De l'AA22 a l'AA27. De l'AIJO01 a l'AIJO06 (informàtica). AV01, AV02, AV03 (videoconferència).	Sala d'actes
Beatriu de Pinós	1. AIBP7 (informàtica).	
Sa Riera	1, 2, 3, 3A, 4, 5, 6, 7, 8.	Sala d'actes
Seu universitària de Menorca	A08, A09, A11, AP. A01, A02, A03, A04, A05, A06, A07, A10 (videoconferència). AIMEN (informàtica).	Sala d'actes

Seu universitària d'Eivissa i Formentera	AC01P0, AC02P2, AC03P2. AVC01P1, AVC02P1, AVC03P1, AVC04P1, AVC05P2, AVC06P3, AVC07P3, AVC08P3 (videoconferència). AIC01P2 (informàtica).	Dues sales d'actes
Son Lledó		Sala d'actes
Cas Jai		Sala de reunions 2
Antoni Maria Alcover i Sureda	SAL1a, SAL1b, SAL2a, SAL2b, SAL3a, SAL3b, SAL4a, SAL4b, SAL5a, SAL5b, SAL06, SAL07.	

## 11.2. Criteris de reserva i de pagament

Les reserves d'espais internes, és a dir, les que es generen per acollir activitats organitzades o coorganitzades per la UIB, estan exemptes del pagament del lloguer de l'espai, exceptuant-ne aquelles en què hi hagi prevista quota d'inscripció i aquesta la gestioni econòmicament una entitat externa (p. e. col·legis professionals, associacions, etc.).

Les reserves d'espais internes estan exemptes del pagament dels serveis de personal (de consergeria i d'altres que es derivin del tipus d'activitat) i neteja, sempre que les activitats es realitzin dins l'horari d'obertura oficial de la UIB.

Les reserves d'espais que procedeixin d'organismes públics o d'entitats privades sense conveni específic amb la UIB en matèria de cessió d'espais han de cobrir totes les despeses, que són: el lloguer de l'espai, el servei de consergeria i altre personal, el servei de neteja, el servei de seguretat, el sistema de videoconferència i altres serveis, així com les despeses de cancel·lació de la reserva, si s'escau.

Els organismes públics amb un lligam especial amb la UIB podran tenir una bonificació del 50 per cent dels preus que s'indiquen en aquest apartat, sens perjudici que mitjançant un conveni específic es pugui establir una bonificació superior. No obstant això, hauran de cobrir les despeses que es generin del servei de consergeria i altre personal, del servei de neteja, del servei de seguretat, del sistema de videoconferència i d'altres serveis. El pagament es farà per transferència bancària una vegada que hagin rebut la factura.

Els preus que es detallen en aquest apartat no inclouen l'IVA.

## 11.3. Preus de les aules

### a) Aules convencionals

#### GRUP 1. Aules amb capacitat per a menys de 75 persones

Horari	Preu (en euros)
Fins a 3 hores	75,00
Mitja jornada (de 3 a 6 hores)	150,00
Jornada (de 6 a 9 hores)	225,00

## GRUP 2. Aules amb capacitat per a més de 75 i menys de 100 persones

Horari	Preu (en euros)
Fins a 3 hores	100,00
Mitja jornada (de 3 a 6 hores)	200,00
Jornada (de 6 a 9 hores)	300,00

## GRUP 3. Aules amb capacitat per a més de 100 persones

Horari	Preu (en euros)
Fins a 3 hores	150,00
Mitja jornada (de 3 a 6 hores)	300,00
Jornada (de 6 a 9 hores)	450,00

### b) Aules d'informàtica

#### GRUP 1. Aules amb un màxim de 15 ordinadors

Horari	Preu (en euros)
Fins a 3 hores	100,00
Mitja jornada (de 3 a 6 hores)	200,00
Jornada (de 6 a 9 hores)	300,00

#### GRUP 2. Aules amb un màxim de 30 ordinadors

Horari	Preu (en euros)
Fins a 3 hores	125,00
Mitja jornada (de 3 a 6 hores)	250,00
Jornada (de 6 a 9 hores)	380,00

#### GRUP 3. Aules amb un màxim de 50 ordinadors

Horari	Preu (en euros)
Fins a 3 hores	175,00
Mitja jornada (de 3 a 6 hores)	350,00
Jornada (de 6 a 9 hores)	525,00

### 11.4. Preus del sistema de videoconferència

Lloguer de l'equip tècnic per a cada seu	
Hores	Preu en euros
1	140,00
2	270,00
3	390,00
4	490,00
5	580,00
6	650,00
7	710,00

8	760,00
9	790,00
10	810,00

Aquests preus no inclouen el lloguer de l'aula ni el suport tècnic extraordinari.

### 11.5. Preus d'altres espais

Edifici	Espai	Capacitat	Horari de reserva	Preu (en euros)
<b>Son Lledó</b>	Sala d'actes	297 persones	Fins a 3 hores	530,00
			Mitja jornada (3-6 h)	1.030,00
			Jornada (6-9 h)	1.697,00
<b>Anselm Turmeda</b>	Sala d'actes	199 persones	Fins a 3 hores	355,00
			Mitja jornada (3-6 h)	690,00
			Jornada (6-9 h)	1.123,00
<b>Sa Riera</b>	Sala d'actes	99 persones	Fins a 3 hores	173,00
			Mitja jornada (3-6 h)	337,00
			Jornada (6-9 h)	554,00
<b>Guillem Cifre de Colonya</b>	Sala d'actes	260 persones	Fins a 3 hores	468,00
			Mitja jornada (3-6 h)	910,00
			Jornada (6-9 h)	1.482,00
<b>Gaspar Melchor de Jovellanos</b>	Sala d'actes	216 persones	Fins a 3 hores	400,00
			Mitja jornada (3-6 h)	778,00
			Jornada (6-9 h)	1.253,00
<b>Ramon Llull</b>	Sala de Graus	72 persones	Fins a 3 hores	160,00
			Mitja jornada (3-6 h)	320,00
			Jornada (6-9 h)	470,00
<b>Seu universitària de Menorca</b>	Sala d'actes	68 persones	Fins a 3 hores	130,00
			Mitja jornada (3-6 h)	252,00
			Jornada (6-9 h)	406,00
<b>Seu universitària d'Eivissa i Formentera</b>	Sala d'actes	224 persones	Fins a 3 hores	414,00
			Mitja jornada (3-6 h)	806,00
			Jornada (6-9 h)	1.300,00
	Sala d'actes	116 persones	Fins a 3 hores	215,00
			Mitja jornada (3-6 h)	418,00
			Jornada (6-9 h)	673,00

Altres espais que es poden llogar són: el propileu, els vestíbuls dels edificis i els espais exteriors. El preu corresponent, així com el de qualsevol altre espai no inclòs en aquest document, el fixarà el Consell de Direcció.

## 12) SERVEIS DE RECURSOS AUDIOVISUALS

### Tarifes (A, B)

<b>A) Prestació de serveis</b>	<b>Preu UIB (euros)</b>	<b>Preu extern (euros)</b>
<b>Gravació</b>		
Equip complet per a gravació audiovisual (jornada)	313,86	627,72
Equip complet per a gravació audiovisual) (per hora)	48,18	96,37
Càmera (gravació de jornades, congressos, conferències...) (jornada)	175,95	351,91
Càmera (gravació de jornades, congressos, conferències...) (per hora)	28,34	56,68
Gravació multicàmera (2 càmeres + document: presentacions ordinador...) (per sessió)*	262,5	525
L'excés es facturarà per hores	43	86
Emissió en directe d'actes i esdeveniments organitzats a la UIB (no inclou equip de gravació) (per sessió)*	60	
L'excés es facturarà per hores	20	
<i>* S'entén per sessió la ponència, conferència o activitat desenvolupada en continuïtat que no excedeixi les 2,5 hores</i>		
<i>No hi ha incloses les despeses de fungible, desplaçament, allotjament o manutenció</i>		
<b>Edició</b>		
Edició de vídeo (actes, conferències, jornades, cursos...) (jornada)	175,95	351,91
Edició de vídeo (actes, conferències, jornades, cursos...) (per hora)	28,34	56,68
Edició de vídeo (composició + grafisme) (jornada)	293,72	587,42
Edició de vídeo (composició + grafisme) (per hora)	46,55	93,10
Edició d'àudio (locutori + suport digital) (jornada)	251,75	503,51
<b>B) Comandes</b>		
	<b>Preu UIB (euros)</b>	<b>Preu extern (euros)</b>
Edició d'àudio (locutori + suport digital) (per hora)	41,97	83,91
Canvi de format digital vídeo/àudio per arxiu (fins a 10 arxius)	9,00	18,00
Canvi de format digital vídeo/àudio/per arxiu (més de 10 arxius)	6,00	12,00

Els preus no inclouen l'IVA.

### 13) SERVEIS CIENTIFICOTÈCNICS

#### 13.1. Tarifes

<b>Secció de Laboratori d'Anàlisi i Tecnologies Químiques</b>	<b>Unitat</b>	<b>Preu (euros)</b>
Ressonància magnètica nuclear 300 MHz	Hora diürna	133,26
Ressonància magnètica nuclear 300 MHz	Hora de nit	15,79
Ressonància magnètica nuclear 300 MHz	Hora de cap de setmana	5,63

Ressonància magnètica nuclear 600 MHz amb criosonda	Hora diürna	266,52
Ressonància magnètica nuclear 600 MHz amb criosonda	Hora de nit	31,58
Ressonància magnètica nuclear 600 MHz amb criosonda	Hora de cap de setmana	11,27

<b>Secció de Laboratori d'Anàlisis i Tecnologies Químiques</b>	<b>Unitat</b>	<b>Preu (euros)</b>
Espectròmetre de massa d'alta resolució amb ionització per electroesprai (ESI-HRMS)	Hora	221,70
Espectròmetre de massa de baixa resolució (EM)	Hora	140,64
Espectròmetre de massa d'alta resolució (MALDI TOF TOF)	Hora	210
Espectròmetre de massa de relació isotòpica (IRMS) ( <i>dual inlet</i> )	Hora	177,59
Espectròmetre de massa de relació isotòpica (IRMS) ( <i>conflow</i> )	Mostra	11,20
<b>Secció de Laboratori d'Anàlisis i Tecnologies Químiques</b>	<b>Unitat</b>	<b>Preu (euros)</b>
Espectrofotòmetre infraroig amb transformada de Fourier (FT-IR)	Hora	140,64
Espectrofotòmetre UV-visible	Hora	88,85
Espectrofluorímetre	Hora	115,46
Cromatògraf de gasos (CG)	Hora	112,50
Injector d'espai en cap ( <i>headspace</i> )	Hora	106,60
Injector de purga i trampa (P&T)	Hora	106,60
Desorció tèrmica (ATD)	Hora	111,14
<b>Secció de Laboratori d'Anàlisis i Tecnologies Químiques</b>	<b>Unitat</b>	<b>Preu (euros)</b>
Cromatografia líquida d'alt rendiment (HPLC)	Hora	125,83
Cromatògraf iònic (CI)	Hora	125,83
Digestor de microones		88,85
Espectrofotòmetre d'emissió òptica de plasma acoblat inductivament (ICP-OES)	Hora	133,27
Espectròmetre de massa de plasma acoblat inductivament (ICP-MS)	Hora	177,59
Absorció atòmica amb cambra de grafit (GF AAS)	Hora	133,27
Absorció atòmica amb sistema de generació d'hidrurs (HG AAS) o tècnica de vapor fred (CV AAS)	Hora	140,64
Analitzador AOX	Hora	133,27
Autoanalitzador FIA (N, P, amoni, etc.)	Hora	106,60
Ús del laboratori de química: pH-metre, conductímetre, mufla, rotavapor, balances, etc.	Hora	108,05

<b>Secció de Laboratori de Propietats Físiques i Metrologia</b>	<b>Unitat</b>	<b>Preu (euros)</b>
Microscopi electrònic de transmissió de 100 kV (TEM)	Hora	133,32
Microscopi electrònic de rastreig (SEM)	Hora	119,94
Microscopi de forces atòmiques (AFM)	Hora	119,94
Microanàlisi RX-EDS amb el TEM o SEM	Hora	133,76
Microscopi òptic	Hora	93,27
<i>Sputtering</i>	Procés	15,97
Preparació de mostra TEM	Mostra	293,13
Difractòmetre de raigs X	Hora	133,27
Calorímetre diferencial de rastreig per a mostres sòlides (DSC)	Hora	93,27
Microcalorímetre diferencial de rastreig per a mostres líquides (DSC)	Hora	119,94
Microcalorímetre de valoració isotèrmica (ITC)	Hora	119,94
Termobalança	Hora	93,27
Analitzador termomecànic	Hora	93,27
Màquina universal d'assaigs mecànics	Hora	106,60

<b>Secció de Laboratori de Propietats Físiques i Metrologia</b>	<b>Unitat</b>	<b>Preu (euros)</b>
Fresatge de placa de circuit imprès (sense placa i sense eines)	Hora	133,27
Estratègia de fresatge (sense model 3D)	Hora	66,74
Fresatge 3D (sense materials i eines)	Hora	85,86
Estratègia de tall per raig d'aigua	Hora	66,74
Tall per raig d'aigua (sense material)	Procés	155,00

<b>Secció de Laboratori d'Anàlisis i Tecnologies Biològiques</b>	<b>Unitat</b>	<b>Preu (euros)</b>
Analitzador de carboni orgànic total (TOC) per a mostres líquides i sòlides	Hora	29,80
Analitzador de N (Kjeldahl)	Hora	93,27
Extractor de greix	Hora	93,27
Digestor	Hora	52,46
Seqüenciació d'ADN i anàlisi de fragments (sense preparar la mostra)	Mostra	3
PCR	Hora	44,50
PCR quantitativa	Hora	44,50
Liofilitzador	Dia	118,25
Autoclau	Dia	118,25
Estabulari (manteniment de rata)	Animal/dia	1,10
Estabulari (manteniment de ratolí)	Animal/dia	0,50

Estabulari (manteniment de conill)	Animal/dia	2,60
Laboratori de cultius	Hora	98,61
Espectrofotòmetre de fluorescència per a mostres biològiques	Hora	50,00
Espectrofotòmetre de fluorescència per a animals (in vivo)	Hora	50,00

**Subministrament de gasos  
per als usuaris de la UIB i l'IMEDEA**

<b>Composició</b>	<b>Puresa</b>	<b>Presentació (litres)</b>	<b>Preu (euros)</b>
C <sub>2</sub> H <sub>2</sub>	99,60%	40	21,06
21% O <sub>2</sub> ± 1%	99,90%	50	13,00
21% O <sub>2</sub> ± 1%	99,998%	10	32,00
21% O <sub>2</sub> ± 1%	99,998%	50	38,83
Ar	99,998%	50	17,91
Ar	99,9997%	50	20,15
CO <sub>2</sub>	99,80%	40	25,98
CO <sub>2</sub>	99,995%	40	20,26
CO <sub>2</sub>	99,995%	10	13,88
CO <sub>2</sub>	99,995%	40	21,27
He	99,9997%	10	23,58
He	99,9997%	50	24,77
H <sub>2</sub>	99,9997%	50	42,27
CH <sub>4</sub>	99,995%	10	114,73
N <sub>2</sub>	99,998%	50	14,55
N <sub>2</sub>	99,9997%	50	16,79
N <sub>2</sub>	99,9997%	10	15,57
O <sub>2</sub>	99,9992%	50	15,61
O <sub>2</sub>	99,7%	50	13,43
90% Ar/ 10%CH <sub>4</sub>	—	50	63,53
95% N <sub>2</sub> / 5% H <sub>2</sub>	—	50	33,51
80% N <sub>2</sub> / 20% CO <sub>2</sub>	—	50	38,09

<b>Preus generals</b>	<b>Unitat</b>	<b>Preu (euros)</b>
Tècnic superior (I i II)	Hora	85,86
Tècnic intermedi (III)	Hora	66,74

### 13.2. Criteris de pagament

Les tècniques i/o mostres especials requereixen l'elaboració del pressupost corresponent.

En el cas de mostres similars i/o d'un nombre de mostres elevat, es realitzarà un descompte màxim d'un 40 per cent sobre els preus tarifats.

A l'efecte de facturació, la mínima unitat temporal serà de 30 minuts.

Tots els preus de la taula inclouen l'operador. En cas que sigui necessària una



preparació/manipulació de mostres addicional, aquestes hores es facturaran independentment.

El cost no inclou els reactius necessaris. Tampoc no inclou l'IVA.

## 14) SERVEI DE SISTEMES D'INFORMACIÓ GEOGRÀFICA I TELEDETECCIÓ

### Tarifes

Concepte	Preu per al personal intern	Preu per al personal extern <sup>4</sup>
<b>Utilització del Laboratori SSIGT<sup>1</sup></b>		
Aula: <sup>2</sup>		
Jornada completa	75,00 euros/dia	200,00 euros/dia
Mitja jornada (1-5 hores)	50,00 euros/dia	150,00 euros/dia
<b>Utilització d'equipament<sup>1</sup></b>		
GPS submètric	15,00 euros/dia	No disponible
Equipament informàtic	25,00 euros/dia	No disponible
Allotjament d'aplicacions i serveis cartogràfics:		
0-4 GB	100 euros/mes	No disponible
Més de 4 GB	200 euros/mes	
<b>Dedicació de personal del SSIGT<sup>4</sup></b>		
Tècnic mitjà	45,00 euros/hora	60,00 euros/hora
Tècnic superior	55,00 euros/hora	70,00 euros/hora
<b>Activitats formatives</b>		
Impartició de cursos/seminaris	60 euros/hora	90 euros/hora

<sup>1</sup> Per a ús exclusiu de docència i investigació.

<sup>2</sup> Aula equipada amb 25 ordinadors i programari específic de SIG i teledetecció. Disponible en funció de les necessitats del SSIGT.

<sup>3</sup> Serveis:

1. Assistència tècnica
2. Creació de bases de dades geogràfiques
3. Elaboració de cartografia
4. Anàlisi geogràfica
5. Creació de serveis cartogràfics web
6. Instal·lació de software
7. Desenvolupament d'aplicacions informàtiques
8. Assessorament tècnic
9. Participació en projectes de recerca

<sup>4</sup> Els preus externs no inclouen l'IVA.

## 15) CENTRE DE TECNOLOGIES DE LA INFORMACIÓ

### 15.1. Tarifes

15.1.1. Ús del sistema de lectura de marques òptiques per a processos de

selecció, oposicions, proves d'accés o similars: 1.797,21 euros + IVA.

15.1.2. Ús de les aules d'informàtica per a processos de selecció, oposicions, proves d'accés o similars: 1.797,21 euros + IVA.

## **16) SERVEI DE PRÉSTEC INTERBIBLIOTECARI**

### **Usuaris externs**

El servei de préstec interbibliotecari també està disponible per als usuaris que no són membres de la comunitat universitària. No obstant això, aquest servei comporta unes despeses derivades de la gestió i tramitació de les peticions. Per aquest motiu, els usuaris externs han d'assumir les despeses dels documents que sol·licitin a través d'aquest servei.

El cost depèn del tipus de document sol·licitat i del subministrador del document. El préstec interbibliotecari està subjecte a les tarifes que estableixin les biblioteques subministradores.

### **TARIFES DE PREUS PER ALS PARTICULARS EXTERNS**

Els particulars que volen obtenir documents (llibres, articles...) d'altres biblioteques poden utilitzar aquest servei.

En canvi, si un particular vol demanar un document que pertany al fons de la UIB, haurà d'utilitzar una altra biblioteca com a intermediària de la petició.

#### **Peticions a biblioteques espanyoles (REBIUN)**

- Cada volum original prestat: 8,80 euros.
- Còpies de fins a 40 pàgines (fotocòpies, PDF, TIFF, etc.): 6,65 euros.
- Còpies de més de 40 pàgines: 1,10 euros per cada bloc addicional de 10 pàgines. Exemple: 50 pàgines serien 7,75 euros.

#### **Peticions a altres biblioteques espanyoles (no REBIUN) i biblioteques estrangeres**

- S'afegirà un 10% al preu que ens apliqui la biblioteca subministradora.

En arribar el document emetrem una factura on trobareu les dades per fer-ne el pagament.

### **TARIFES DE PREUS PER A LES BIBLIOTEQUES SOL·LICITANTS**

Qualsevol biblioteca pública, municipal, universitària, nacional o estrangera, pot sol·licitar un préstec dels fons de la biblioteca de la UIB.

#### **Peticions de biblioteques espanyoles**

- Cada volum original prestat: 8 euros.
- Còpies de fins a 40 pàgines (fotocòpies, PDF, TIFF, etc.): 6,05 euros.

- Còpies de més de 40 pàgines: 1 euro per cada bloc addicional de 10 pàgines. Exemple: 50 pàgines serien 7,05 euros.

### **Peticions de biblioteques estrangeres**

- Cada volum original prestat a Europa: 16,00 euros.
- Cada volum original prestat a la resta del món: 32,00 euros.
- Còpies de fins a 40 pàgines (fotocòpies, PDF, TIFF, etc.): Europa i resta del món: 8,00 euros.

Els pagaments es poden fer mitjançant transferència bancària, gir postal o amb cupons IFLA (1 cupó IFLA equival a 8,00 euros).

## **17) DEPARTAMENT D'ORIENTACIÓ I INSERCIÓ PROFESSIONAL (DOIP)**

Preus aplicats a les empreses/institucions per cobrir les despeses de la gestió de les beques de cooperació educativa.

### **Preus per becari i curs acadèmic (preus sense IVA)**

A. Tarifa per becari i curs	200,00 euros
B. Tarifa especial per renovació*	75,00 euros

\* Tarifa especial per renovació de beques per canvi de curs acadèmic. A més, s'aplicarà a empreses derivades i empreses amb càtedres UIB-FUEIB i als ajuntaments amb centres universitaris de la UIB.

## **18) FUNDACIÓ UNIVERSITAT-EMPRESA DE LES ILLES BALEARS (FUEIB)**

Preu per l'expedició de títols propis de màster	189,21 euros
Preu per l'expedició de títols propis d'especialista, expert i CAU	87,68 euros
Preu per l'expedició de diploma i diploma universitari	87,68 euros
Preu pel lliurament d'una còpia autèntica de programes o continguts d'estudis propis gestionats per la FUEIB	35,00 euros
Preu per l'expedició de certificats acadèmics personals de títols propis gestionats per la FUEIB	17,91 euros
Preu per l'expedició d'un duplicat d'un títol propi gestionat per la FUEIB i, si escau, les despeses de publicació de l'anunci pertinent	36,82 euros

# **Annex VI. Normes d'execució**

## **SUMARI**

### **TÍTOL I. EL PRESSUPOST DE LA UIB. NORMES GENERALS**

Article 1. Definició i normativa

Article 2. Àmbit temporal

### **TÍTOL II. ELS CRÈDITS I LES SEVES MODIFICACIONS**

#### **CAPÍTOL I. ELS CRÈDITS PRESSUPOSTARIS**

Article 3. Estructura dels crèdits

Article 4. Limitació qualitativa i quantitativa dels crèdits

Article 5. Vinculació dels crèdits

Article 6. Fons de contingència

#### **CAPÍTOL II. LES MODIFICACIONS PRESSUPOSTÀRIES**

Article 7. Principis generals

Article 8. Tipus de modificacions pressupostàries

### **TÍTOL III. NORMES DE PROCEDIMENT DE GESTIÓ PRESSUPOSTÀRIA**

#### **CAPÍTOL I. PRESSUPOST DE DESPESES**

Article 9. Competències per a la gestió de despeses

Article 10. Règim de centralització i descentralització

Article 11. Fases de la gestió de la despesa

Article 12. Excepcions a la formació d'un expedient

Article 13. Contingut i forma dels documents oficials que s'han de tramitar

Article 14. Indemnitzacions per raó del servei

Article 15. Despeses pluriennals

Article 16. Acomptes de caixa fixa

Article 17. Despeses de tramitació anticipada

Article 18. Convalidació d'incidències comptables

Article 19. Factures electròniques

## CAPÍTOL II. PRESSUPOST D'INGRESSOS

Article 20. Principis generals

Article 21. Tipus d'ingressos

Article 22. Fases de la gestió dels ingressos

Article 23. Estructura de la consignació d'ingrés

Article 24. Descripció general dels ingressos

## **TÍTOL IV. CONTRACTACIÓ ADMINISTRATIVA**

Article 25. Normativa aplicable

Article 26. Òrgan de contractació

Article 27. Mesa de contractació

Article 28. Procediments d'adjudicació

Article 29. Terminis previstos per a la tramitació de procediments d'adjudicació

Article 30. Perfil de contractant

Article 31. Encàrrecs de gestió

Article 32. Plataforma de Contractes de l'Estat

## **TÍTOL V. CONTROL INTERN**

### CAPÍTOL I. ÒRGAN DE CONTROL

Article 33. Control intern

Article 34. Principis i formes d'exercici

Article 35. Dels deures de l'òrgan de control

Article 36. De les facultats de l'òrgan de control

### CAPÍTOL II. FUNCIÓ INTERVENTORA

Article 37. Funció interventora o de fiscalització

Article 38. Fases de la fiscalització

Article 39. Contingut

Article 40. Comprovació material de la inversió

Article 41. Fiscalització limitada prèvia

Article 42. Exempció de fiscalització prèvia

Article 43. Moment i termini per a l'exercici de la funció interventora

Article 44. Fiscalització de conformitat

Article 45. Objecions

Article 46. Informes favorables condicionats

Article 47. Discrepàncies

Article 48. Omissió de la funció interventora

### CAPÍTOL III. CONTROL FINANCER

Article 49. Control financer

Article 50. Àmbit del control financer

Article 51. Informes de control financer

Article 52. Consulta i assessorament

### **TÍTOL VI. ALTRES DISPOSICIONS**

Article 53. Límit màxim de despeses

Article 54. Tancament

Article 55. Pròrroga del pressupost

## TÍTOL VI. ANNEXOS

- Instrucció de la Gerència SPT 01/2010. Justificació dels pagaments en formalització.
- Instrucció de la Gerència SCC 01/2013. Tractament no pressupostari de l'IVA del programa de recerca i desenvolupament (541A) i d'Edicions UIB.
- Instrucció de la Gerència SPCI i UT 02/2014. Procediment per a la gestió de l'inventari de béns mobles.
- Instrucció de la Gerència SCC 01/2016 Procediment per a la tramitació dels pagaments a persones físiques. Claus de l'IRPF.
- Instrucció de la Gerència GER 01/2017. Determinació de les condicions econòmiques per al pagament de les despeses dels membres dels tribunals de tesis doctorals en funció del seu lloc d'origen.
- Instrucció de la Gerència GER 02/2017. Procediment per a la gestió de les despeses pluriennals.
- Instrucció de la Gerència GER02/2018 (i els seus annexos), de 5 de juliol de 2018, per establir el procés per a la tramitació de la contractació administrativa d'obres, serveis i subministraments de quantitats superiors als contractes menors.
- Instrucció de la Gerència GER 03/2018. Procés per tramitar comandes de material d'oficina, segons l'Acord marc adjudicat per la Central de Contractació de la CAIB (exp. 02/2016) i el conveni d'adhesió signat entre la CAIB i la UIB el dia 17 de setembre de 2018.
- Instrucció de la Gerència GER 04/2018. Procés per tramitar comandes de serveis d'agències de viatges per gestionar els desplaçaments i estades de les persones que viatgen a càrrec de la UIB, segons l'Acord marc 20/2018.
- Instrucció de la Gerència GER01.3/2018, de 30 d'abril de 2018, que modifica la instrucció GER01/2018, de 9 de març de 2018, sobre el nou procés per a la tramitació de contractes menors d'obres i subministraments i serveis.
- Instrucció de la Gerència GER01/2019, de 10 de juny de 2019, per establir el procés per tramitar comandes de subministrament de paper A4 de fibra verge i de fibra reciclada per a fotocopiadora, impressora i escriptura (lot1) i cartutxos d'impressió de tòner i de tinta (lot 4) per a la Universitat de les Illes Balears, segons l'expedient de contractació 31/18.
- Instrucció de la Gerència GER02/2019, de 5 de juliol de 2019, per regular la generació, tramitació, custòdia i consulta de documents comptables electrònics.

## **TÍTOL I. EL PRESSUPOST DE LA UIB. NORMES GENERALS**

### **Article 1. Definició i normativa**

El pressupost de la Universitat de les Illes Balears constitueix l'expressió en xifres, conjunta i sistemàtica de les obligacions o despeses que pot reconèixer la Universitat i dels drets o ingressos que es preveuen realitzar o liquidar durant l'exercici.

La gestió del pressupost s'ha de fer de conformitat amb aquestes normes d'execució i d'acord amb els Estatuts de la Universitat de les Illes Balears, aprovats pel Decret 64/2010, de 14 de maig (BOIB 76, de 22 de maig), amb la Llei orgànica 6/2001, modificada per la Llei orgànica 4/2007, de 12 d'abril (BOE de 24-XII-2001 i de 13-IV-2007), d'universitats, amb la Llei 47/2003, de 26 de novembre, general pressupostària, i amb la Llei 14/2014, de 29 de desembre, de finances de la comunitat autònoma de les Illes Balears, així com amb la legislació general supletòria que sigui aplicable.

El Rector, a proposta de la Gerent, dictarà les resolucions necessàries per al desenvolupament, la interpretació i el compliment d'aquestes bases.

### **Article 2. Àmbit temporal**

1. L'exercici pressupostari coincidirà amb l'any natural, i a aquest s'imputarà:

- a) Els drets liquidats durant la seva vigència, qualsevol que sigui el període de què derivin.
- b) Les obligacions econòmiques reconegudes fins a 31 de desembre, sempre que corresponguin a adquisicions, obres, serveis, prestacions o, en general, despeses realitzades dins l'exercici i a càrrec dels respectius crèdits.

2. No obstant el que disposa l'apartat anterior, s'aplicarà als crèdits del pressupost vigent en el moment d'expedir les ordres de pagament les obligacions que resulten de liquidacions de retards a favor del personal, així com les que tinguin l'origen en resolucions judicials.

3. També s'imputaran al pressupost vigent les obligacions generades en l'exercici anterior com a conseqüència de compromisos adquirits, de conformitat amb l'ordenament jurídic, sempre que hi hagi crèdit suficient i disponible en l'exercici de procedència.

## **TÍTOL II. ELS CRÈDITS I LES SEVES MODIFICACIONS**

### **CAPÍTOL I. ELS CRÈDITS PRESSUPOSTARIS**

#### **Article 3. Estructura dels crèdits**

L'estructura pressupostària dels crèdits de despeses es presenta en una doble classificació: funcional i econòmica.

Respecte a la classificació funcional, els crèdits de l'estat de despeses del pressupost es detallen en sis programes:

Programa 1: 422D Ensenyaments universitaris

Programa 2. 541A Recerca, desenvolupament i transferència

Programa 3. 331A Serveis a la comunitat universitària

Programa 4. 325A Projecció externa de la UIB



Programa 5. 641C Gestió universitària

Programa 6. 635A Tecnologies de la informació i les comunicacions

Classificació econòmica: formada per cinc o set dígits indicatius del tipus de despesa (capítol –un dígit–, article –dos dígits–, concepte –tres dígits–, subconcepte –cinc dígits– i els dos últims, corresponents a l'econòmic). En tot cas, s'adapta a les normes que amb caràcter general estan establertes per al sector públic.

A més de la classificació funcional i econòmica, el pressupost de la UIB també es desglossa per codis d'analítica, amb la finalitat de delimitar projectes de despesa i els responsables de la gestió dels crèdits. Aquesta classificació consta de sis dígits, els dos primers estan relacionats amb el tipus de despesa (per exemple, 01 centres, 03 serveis centrals, 04 departaments, 06 projectes d'inversió immaterials...).

Els traspassos de crèdit entre codis d'analítica que pertanyen a un mateix nivell de vinculació, atesa l'estructura funcional i econòmica del pressupost, són lliures i no estan subjectes a cap de les limitacions que per a les modificacions de crèdit preveuen les normes d'execució del pressupost.

#### **Article 4. Limitació qualitativa i quantitativa dels crèdits**

Els crèdits dels estats de despeses s'han de destinar, exclusivament, a la finalitat específica per a la qual han estat consignats en els diferents programes del pressupost inicial o per a les modificacions pressupostàries degudament autoritzades durant l'exercici, i no es poden autoritzar despeses en quantia superior als crèdits consignats a l'estat de despeses.

Són nuls de ple dret els actes administratius en general que siguin adoptats sense existència de crèdit pressupostari adequat i suficient, per persona manifestament incompetent o prescindint totalment i absolutament del procediment.

#### **Article 5. Vinculació dels crèdits**

Els crèdits pressupostaris que conformen els respectius programes de despeses tenen caràcter limitatiu d'acord amb els nivells de vinculació que es defineixen a continuació:

- a) Amb caràcter general la vinculació ha de ser funcional a nivell de programa i econòmica a nivell de capítol, excepte per al capítol 6, que ho serà a nivell d'article.
- b) Els crèdits corresponents a fons afectats no poden estar mai vinculats amb d'altres que no tinguin aquest caràcter i la mateixa finalitat. La vinculació dels fons afectats està determinada pels codis d'analítica corresponents a un mateix projecte.
- c) No poden quedar vinculats amb altres crèdits els destinats als pagaments de subvencions amb assignació nominativa al pressupost de la UIB.

Una vegada aprovat el pressupost de l'exercici, s'obriran automàticament els conceptes pressupostaris de despeses que correspondran a bosses de vinculació a nivell de capítol o d'article, encara que la dotació inicial d'aquests conceptes sigui inexistent.

#### **Article 6. Fons de contingència**

1. Es manté per al Pressupost de 2020 una aplicació pressupostària amb la classificació econòmica corresponent al capítol 5 del pressupost de despeses sota la denominació fons de contingència, el qual s'ha de destinar, quan sigui procedent, a atendre necessitats inajornables, de caràcter no discrecional, no previstes als pressuposts aprovats inicialment o per a les quals, si hi estaven previstes, els fons no eren suficients, i que es

poden presentar al llarg de l'exercici.

La quantia de la dotació anual corresponent a aquest fons ha de ser d'un mínim del 0,05% i un màxim del 0,2% dels estats de despeses no financeres del pressupost inicial de la Universitat de les Illes Balears.

2. El fons de contingència es pot fer servir per finançar les modificacions de crèdit següents:

a) Els crèdits extraordinaris i els suplementes de crèdit, en els termes que estableixen aquestes normes d'execució.

b) Les ampliacions de crèdit, en els termes que estableixen aquestes normes d'execució.

3. Així mateix, el fons de contingència es pot fer servir per augmentar les dotacions de les aplicacions pressupostàries en les quals es produeixin les noves necessitats de crèdit a què es refereix l'apartat 1 d'aquest article, segons la finalitat i la naturalesa econòmica de les despeses que hi hagin de ser imputades, amb la consegüent minoració del fons de contingència.

4. Les modificacions de crèdit a què fa referència el punt 2 d'aquest article les comptabilitzarà provisionalment, a proposta de la Gerent, el Servei de Pressupost i Tresoreria, que ha d'elaborar, amb la periodicitat que estableixin els òrgans competents, una proposta d'acord de ratificació per a totes les modificacions registrades en el període.

## CAPÍTOL II. LES MODIFICACIONS PRESSUPOSTÀRIES

### **Article 7. Principis generals**

Les modificacions pressupostàries són alteracions dels crèdits inicialment aprovats en el pressupost, que es poden produir per la inexistència o insuficiència del crèdit inicial o bé per l'obtenció d'ingressos específics.

Els crèdits pressupostaris només es poden modificar d'acord amb el que disposen la Llei orgànica d'universitats, els Estatuts de la Universitat de les Illes Balears i la legislació vigent de la comunitat autònoma de les Illes Balears, juntament amb aquestes normes d'execució.

Les modificacions de crèdit, tret de les especialitats establertes als articles següents, han de ser objecte d'acord del Consell de Govern, que pot delegar-les en la Comissió Econòmica.

Les modificacions pressupostàries s'han d'iniciar a proposta de la Gerent o bé amb la seva conformitat a proposta dels responsables de la gestió de partides de despesa. Han d'incloure una memòria explicativa de la seva necessitat i, si es considera oportú, es poden adjuntar altres informes a l'expedient, sobretot quan la modificació estigui emparada en drets econòmics no prevists. En les modificacions iniciades a proposta dels responsables de la partida de despesa, la seva sol·licitud substituirà la memòria.

El Servei de Pressupost i Tresoreria, prèvia autorització de la Gerent, podrà comptabilitzar provisionalment les modificacions mentre se sotmeten a la ratificació de l'òrgan competent. La manca d'aquesta ratificació suposarà que les despeses tramitades s'han d'imputar al pressupost vigent sense tenir en compte la modificació proposada.

## **Article 8. Tipus de modificacions pressupostàries**

### **a) Suplement de crèdit i crèdits extraordinaris**

Quan calgui realitzar una despesa que no es pugui ajornar a l'exercici següent i per a la qual la dotació de crèdit pressupostari sigui insuficient o inexistent, es podrà autoritzar la concessió d'un suplement de crèdit en el primer supòsit o d'un crèdit extraordinari en el segon cas.

Quan la necessitat de crèdit es refereixi a operacions no financeres del pressupost, el crèdit extraordinari o el suplement de crèdit s'han de finançar preferentment mitjançant l'aplicació del fons de contingència, d'acord amb el que estableix el punt 6.2.a) d'aquestes normes d'execució, o mitjançant la baixa en altres crèdits de caràcter no financer que es considerin adequats, o també, si escau, amb ingressos no financers nous o superiors efectivament recaptats.

Fer la proposta d'aquestes modificacions correspon a la Gerent, i a l'escrit s'han d'especificar els recursos que hagin de finançar la major despesa prevista. Correspon al Consell de Govern d'aprovar aquests expedients, amb l'autorització prèvia del Consell Social.

### **b) Ampliacions de crèdit**

Per a l'exercici 2020, i sens perjudici del caràcter limitador que s'estableix amb caràcter general a l'article 4 d'aquestes normes d'execució, excepcionalment, es poden ampliar crèdits en els pressuposts de la UIB, amb càrrec al resultat de l'exercici corrent, en els casos següents:

- a) Els destinats al pagament de drets reconeguts per resolució judicial ferma o per l'assentiment total o parcial en tot tipus de processos judicials autoritzat pel Consell de Direcció.
- b) Els destinats al pagament de quotes socials a càrrec de l'ocupador (concepte 160).
- c) Els corresponents al finançament de béns o serveis d'adquisició o prestació centralitzada (telefonía, paper, gasos, revisions lingüístiques, etc.) que, si no, haurien donat lloc a càrrecs intercentres. En aquest supòsit l'ampliació de crèdit es finançarà amb una baixa a partides de crèdit del beneficiari.

Amb caràcter general, les ampliacions de crèdit s'han de finançar amb càrrec al fons de contingència, d'acord amb el que estableix el punt 6.2.b) d'aquestes normes d'execució.

### **c) Transferències de crèdits**

Les transferències de crèdits suposen el traspàs de crèdits d'una a una altra aplicació pressupostària, aplicant la disminució i el correlatiu augment d'una o de diverses aplicacions diferents, de forma que la despesa autoritzada no variï.

Les transferències de crèdits estan subjectes a les limitacions següents:

- No afecten els crèdits ampliat, ni els crèdits extraordinaris concedits durant l'exercici.
- No es poden minorar els crèdits que hagin estat incrementats amb suplementos o transferències, llevat que afectin crèdits de personal.
- No s'incrementaran crèdits que com a conseqüència d'altres transferències hagin estat objecte de minoració, llevat que afectin crèdits de personal.

Les limitacions anteriors no afectaran les transferències de crèdit quan es tracti de modificacions com a conseqüència de reorganitzacions administratives.

Òrgans competents per aprovar les transferències de crèdit a la UIB:

— El Consell de Govern pot acordar que es facin transferències de crèdit entre els diferents conceptes dels capítols d'operacions corrents i d'operacions de capital, així com transferències de despeses corrents a despeses de capital.

— Les transferències de despeses de capital a qualsevol altre capítol han de ser objecte d'acord del Consell del Govern, amb l'autorització prèvia del Consell Social.

#### **d) Incorporacions de crèdits**

Definim la incorporació de crèdit com l'acte de sumar o afegir, als crèdits inicials d'un exercici pressupostari, el romanent obtingut de la liquidació de l'exercici anterior i no pressupostat al pressupost inicial.

Amb l'autorització prèvia de la Gerent, els romanents es poden incorporar a l'estat de despeses de l'exercici immediat següent en els casos següents:

— Romanents que corresponguin a crèdits de despeses finançades amb ingressos afectats, aportacions de persones naturals o jurídiques per finançar despeses que per la seva naturalesa estiguin compreses en la seva finalitat i els objectius de la Universitat.

— Crèdits extraordinaris i suplementos de crèdit, així com les transferències de crèdit concedides o autoritzades a l'últim trimestre de l'exercici pressupostari.

— Crèdits que garanteixin autoritzacions i/o compromisos de despeses contrets abans del tancament de l'exercici pressupostari i que, per motius justificats, no s'hagin pogut realitzar durant l'exercici.

— Crèdits autoritzats en funció de la recaptació efectiva de drets afectats.

— Crèdits per a operacions de capital relatius a programes d'inversions, la realització dels quals no s'hagi pogut fer durant l'exercici, i que convé destinar a la mateixa finalitat a l'exercici següent.

— Saldos de crèdit que determini el Consell de Direcció.

La incorporació de romanents de crèdits no afectats que no estiguin compromesos al tancament de l'exercici estarà subjecta a l'autorització del Consell de Direcció.

Els romanents de crèdit corresponents a projectes de recerca obtinguts per via competitiva ja finalitzats i els procedents de contractes signats a l'empara de l'article 83 de la LOU, convenis i altres accions assimilables, un cop transcorregut el termini previst a l'article 3 de l'Acord normatiu de 29 d'octubre de 2015, només es podran incorporar per finançar els projectes propis prevists al dit acord normatiu.

#### **e) Generacions de crèdit**

Aquest tipus de modificació pressupostària permet incrementar un crèdit en funció de l'obtenció de determinats ingressos no prevists o superiors als consignats al pressupost inicial.

Poden generar crèdit a l'estat de despeses del pressupost els ingressos derivats de les operacions següents:

- Cessions de programes científics i investigacions.
- Alienació de béns.
- Prestació de serveis.
- Preus públics.
- Variació d'actius financers.
- Crèdits exteriors per a inversions públiques.
- Aportacions de persones naturals o jurídiques per finançar despeses que per la seva naturalesa estiguin compreses en la seva finalitat i els objectius de la Universitat.

També poden generar crèdit a l'estat de despeses els drets finalistes reconeguts a l'exercici anterior quan no s'hagi pogut generar el crèdit corresponent en aquell exercici abans del tancament, per la qual cosa formen part del romanent de tresoreria afectat.

Encara que no s'hagi dut a terme l'ingrés, i sempre que les disponibilitats de tresoreria ho permetin, la Gerent pot autoritzar una bestreta i generar crèdit, en cas que s'aporti documentació suficient que garanteixi el compliment de les condicions que permetin la percepció de l'ingrés a la finalització del projecte, conveni, etc. També s'ha d'adjuntar, si escau, quan així ho reclami la Gerent, un informe del Servei de Pressupost i Tresoreria que justifiqui la disponibilitat de tresoreria.

Els responsables de les aplicacions pressupostàries que hagin estat objecte de bestreta de crèdit tenen l'obligació de dur a terme l'execució de l'activitat proposada d'acord amb la documentació presentada a la Gerència i de notificar per escrit qualsevol incidència en el compliment de les obligacions concretes.

Així mateix, en cas que es tracti de projectes de recerca o una altra activitat subvencionada, els responsables de les aplicacions pressupostàries s'obliguen a executar l'activitat proposada de conformitat amb els criteris i les condicions de la concessió i d'acord amb la legalitat financera i pressupostària aplicable al sector públic.

L'incompliment d'aquests principis originarà les responsabilitats que en cada cas corresponguin i la incoació de l'expedient de reintegrament de la bestreta.

La Gerència pot revocar totalment o parcialment una bestreta de crèdit en cas d'incompliment de les obligacions concretes pel responsable amb la seva sol·licitud, especialment en els supòsits següents:

- Retard en l'execució de l'actuació que faci perillar l'ingrés.
- Quan es produeixi una alteració en les condicions que varen determinar la concessió de la bestreta.
- Incompliment de l'obligació de justificar l'actuació realitzada en el termini legalment previst que faci perillar el futur ingrés.

Les modificacions de crèdit a què fa referència aquest article les comptabilitzarà provisionalment, a proposta de la Gerent, el Servei de Pressupost i Tresoreria, que ha d'elaborar, amb la periodicitat que estableixin els òrgans competents, una proposta d'acord de ratificació per a totes les modificacions registrades en el període.

#### **f) Rectificacions de crèdit**

Les rectificacions de crèdit permeten redistribuir els crèdits finançats amb romanent de tresoreria al pressupost inicial per tal d'ajustar el saldo inicial de les partides de despesa al romanent de crèdit de què disposaven al tancament de l'exercici anterior.

Les rectificacions de crèdit també poden corregir, minvant el crèdit per a despeses, la utilització dels romanents de tresoreria com a font de finançament del pressupost inicial o de modificacions de crèdit, si el seu import excedeix el derivat de la liquidació del pressupost. Alternativament, si no es rectifica el crèdit per a despeses, la Gerència ha d'adoptar les mesures adients per garantir que la despesa compromesa finançada amb romanent de tresoreria de l'exercici anterior no excedeix l'import que resulta de la liquidació.

Mitjançant els expedients de rectificació de crèdit es poden corregir totalment o parcialment els saldos disponibles de partides pressupostàries, a conseqüència d'altres expedients de modificació de crèdit tramitats amb anterioritat, en els casos en què no sigui possible utilitzar un altre procediment, i també per corregir errades materials en les modificacions de crèdit efectuades.

Així mateix, excepcionalment, es poden tramitar expedients de rectificació de crèdit quan es produeixin redistribucions o altres causes justificades que afectin crèdits corresponents a fons finalistes, per tal d'incrementar o minorar aquests fons.

### **g) Traspassos de crèdit**

Els traspassos de crèdit entre codis d'analítica que pertanyen al mateix nivell de vinculació, d'acord amb la classificació funcional i econòmica del pressupost, no tenen la consideració de modificacions pressupostàries i, per tant, no estan subjectes a les limitacions que per a aquestes preveuen les normes d'execució del pressupost.

En el cas de fons afectats, només es podrà traspassar crèdit entre diferents codis d'analítica quan aquests corresponguin a un mateix projecte. En cas contrari, s'haurà de tramitar la pertinent modificació pressupostària.

## TÍTOL III. NORMES DE PROCEDIMENT DE GESTIÓ PRESSUPOSTÀRIA

### CAPÍTOL I. PRESSUPOST DE DESPESES

#### **Article 9. Competències per a la gestió de despeses**

- a) Correspon al Rector d'autoritzar totes les despeses d'importos superiors a 5.000 euros (IVA exclòs). Aquesta competència es pot delegar en la vicerectora d'Economia i Infraestructures.
- b) Els òrgans unipersonals previstos als Estatuts, els directors dels treballs realitzats a l'empara de l'article 83 de la LOU, els responsables dels projectes de recerca i d'altres projectes d'inversió immaterial i els administradors de centre o responsables de serveis, oficines o unitats que tinguin pressupost assignat, en els seus respectius àmbits de competència, poden autoritzar les despeses d'importos fins a 5.000 euros (IVA exclòs).
- c) L'ordenació de despeses i pagaments correspon al Rector, que pot delegar-la en la Gerent.

La Gerent ha de presentar quadrimestralment un informe sobre l'execució del pressupost al Rector, el qual en donarà compte al Consell de Govern.

#### **Article 10. Règim de centralització i descentralització**

El pressupost de la UIB per a 2020 s'ha de gestionar a través de les diferents àrees administratives d'acord amb la distribució de despeses que es recull a l'annex I d'aquest pressupost. Aquestes gestionaran les despeses d'un o de diversos departaments, serveis o unitats administratives, així com les aplicacions pressupostàries corresponents a les activitats de recerca o de l'article 83 de la LOU dirigides pel personal docent i investigador de la Universitat.

Tenen la consideració de despeses descentralitzades aquelles en les quals les àrees administratives realitzen totes les fases de la gestió, des de l'autorització fins a la proposta de pagament. Els serveis administratius poden tramitar comandes contra pressuposts per als quals tinguin autorització fins a 5.000 euros (IVA exclòs) sense que calgui trametre prèviament la proposta de despesa al Servei de Comptabilitat o a l'àrea de Gestió Econòmica de l'OSR per a projectes d'investigació, de manera que n'hi haurà prou, per tant, amb l'autorització del responsable del centre de despesa, que signarà al document de reconeixement d'obligacions corresponent, la conformitat amb la factura i la correcta recepció del subministrament o prestació del servei. Juntament amb aquesta signatura, també ha de signar el document l'administrador de centre o responsable de la unitat administrativa, tot i que en aquest cas la signatura, per a aquelles despeses d'import superior a 500 euros, es limitarà a certificar que el responsable de l'analítica és qui signa el document i que l'aplicació pressupostària és l'adequada.

Per a les despeses d'import inferior a 500 euros, s'haurà de tenir en compte el que estableix l'Acord executiu 12767, del dia 15 de maig de 2018, sobre la tramitació de despeses de contractes menors i altres modificacions en el tràmit de documents comptables de reconeixement d'obligacions.

Les despeses centralitzades, a més de les corresponents al capítol 1 de personal, són aquelles en les quals els serveis centrals, a partir de les sol·licituds rebudes a través dels corresponents serveis, realitzen totes les fases de la gestió, des de l'autorització al pagament.

Amb la finalitat de limitar l'ús del paper, les àrees descentralitzades han d'escanejar els documents comptables juntament amb els documents acreditatius de la despesa i ho han de guardar a la carpeta corresponent habilitada per a això. El nom d'aquest document ha de ser, necessàriament, el número del document comptable. Els documents originals, juntament amb els originals de les factures i/o els documents acreditatius de la despesa, quedaran dipositats al Servei de Pressupost i Tresoreria.

## **Article 11. Fases de la gestió de la despesa**

La gestió dels crèdits de despeses la realitzaran els òrgans unipersonals, o es farà per delegació d'aquests, mitjançant les fases següents, que donaran lloc a la formalització dels documents comptables corresponents:

### **Reserva de crèdit (document RC)**

La reserva de crèdit és l'operació comptable que reflecteix l'acte en virtut del qual s'acorda realitzar una «retenció de crèdit» per gastar dins un o diversos expedients de despesa. Aquest document RC tindrà els efectes de certificació de l'existència de crèdit disponible.

### **L'autorització o aprovació de despeses (document A)**

L'autorització és l'operació comptable que reflecteix l'acte en virtut del qual s'acorda de realitzar una despesa determinada per una quantia certa o aproximada, i que destina a aquesta finalitat la totalitat o part d'un crèdit pressupostari disponible o retingut.

### **Compromís o disposició de despeses (document D)**

El compromís o la disposició de despeses és l'operació comptable que reflecteix l'acte en virtut del qual s'acorda o concerta amb un tercer, després del compliment dels tràmits legalment establerts, de realitzar obres, prestar serveis o fer un subministrament. Amb la disposició de despeses queda formalitzada la reserva de crèdit per un import i unes condicions exactament determinats.

### **Reconeixement de l'obligació (document O)**

El reconeixement de l'obligació és l'acte mitjançant el qual es declara l'existència de crèdit exigible contra l'entitat, derivada d'una despesa autoritzada i compromesa, després de l'acreditació documental prèvia de la realització de la contraprestació o del dret del creditor, de conformitat amb els acords que en el seu moment autoritzaren i comprometeren la despesa.

El reconeixement d'obligacions ha d'anar acompanyat, en tot cas, de la documentació suficient que justifiqui el compliment de l'obligació.

### **Ordenació de pagament (document P)**

És l'acte mitjançant el qual, després de l'oportuna comprovació documental del dret del creditor, es proposa al Rector el pagament d'obligacions prèviament reconegudes contra la tresoreria de la Universitat.

Procediments abreviats de gestió del pressupost de despeses, documents unificats:

Un mateix acte administratiu pot abraçar més d'una de les fases de gestió de la despesa. L'acte administratiu que acumuli dues o més fases produirà els mateixos efectes que si aquestes fases s'estableixen en actes administratius separats. Els documents unificats possibles són els següents:



- Autorització i compromís o disposició de despeses: document AD.
- Autorització, compromís o disposició de despeses i reconeixement d'obligacions: document ADO.
- Reconeixement d'obligacions i proposta de pagament: document OP.
- Autorització, compromís o disposició, reconeixement d'obligacions i proposta de pagament: document ADOP.

Els expedients de despesa corresponents a contractes –menors o no– s'hauran de tramitar, necessàriament, en les fases A i D o AD i les fases OP de manera separada. En el cas dels contractes menors, se n'haurà de tramitar la sol·licitud a través d'UIBdigital per garantir el compliment de les exigències previstes a l'article 118 i a la disposició addicional 54a de la Llei 9/2017, de 8 de novembre, de contractes del sector públic, i d'acord amb la Instrucció de la Gerència GER01.3/2018, de 30 d'abril de 2018, que modifica la instrucció GER01/2018, de 9 de març de 2018, sobre el nou procés per a la tramitació de contractes menors d'obres i subministraments i serveis.

A aquests efectes, tenen la consideració de despeses menors les que no superin els límits prevists per la normativa vigent de contractació per als contractes menors.

Per a les despeses que provinguin d'un Acord marc –despeses homologades–, se'n podrà tramitar l'expedient de despesa complet, juntament amb la factura o documentació justificativa de l'obligació que s'hagi de reconèixer, mitjançant el document ADOP.

També es podrà utilitzar el document ADOP, si escau, per a despeses que no siguin expedients de contractació (ajudes d'acció social, indemnitzacions per raó de servei, conferències, pagaments de tributs, pagaments d'interessos, etc.). Queden excloses d'aquesta tramitació les despeses de personal.

## **Article 12. Excepcions a la formació d'un expedient**

1. No caldrà la formació d'un expedient per a les despeses:
  - a) Relatives a pagament dels havers i altres emoluments de personal
  - b) Relatives a quotes de la Seguretat Social i altres prestacions socials a càrrec de la Universitat
  - c) Relatives a tributs
  - d) Consignades en els capítols III i IX del pressupost de despeses: despeses financeres i passius financers
  - e) De tracte successiu una vegada formalitzat el corresponent expedient inicial de l'acte o del contracte de què derivin.
2. En el supòsit que qualsevol dels òrgans competents per a l'aprovació de despeses dugui a terme la despesa prenent com a base mocions o tràmits semblants als detallats a l'article anterior, prescindint del crèdit pressupostari oportú, aquests actes quedaran condicionats a l'existència de l'esmentat crèdit pressupostari.

## **Article 13. Contingut i forma dels documents oficials que s'han de tramitar**

Les factures o els documents justificatius de les despeses, que s'adjunten als documents comptables, han de ser originals, s'han d'ajustar als requisits oficials i han de contenir com a mínim les dades següents:

- Identificació de l'entitat receptora: les factures s'han d'expedir a nom de la Universitat

de les Illes Balears amb el CIF Q0718001A.

— Unitat, departament o servei que va fer l'encàrrec.

—Nom o raó social del proveïdor amb el seu número d'identificació fiscal.

—Número de factura.

—Data de la factura.

— Descripció suficient del servei o subministrament.

—Import de la factura. Quan l'operació estigui subjecta a l'IVA i no n'estigui exempta, s'hi ha de consignar la base imposable, el tipus impositiu, l'import de l'IVA i el preu total.

Amb l'objecte de facilitar el pagament de les factures, és convenient que hi constin les dades bancàries de l'emissor de la factura (codi de compte, tipus IBAN).

A les factures expedides en moneda estrangera s'hi ha d'adjuntar còpia del BOE en què figuri el tipus de canvi aplicable a la data de la despesa o bé el contravalor dels pagaments realitzats, acreditat mitjançant document bancari en què consti el canvi aplicat.

En els casos de petites despeses, transports de persones, serveis d'aparcament..., les factures poden ser simplificades. En tot cas, han de contenir, com a mínim: el número, el número d'identificació fiscal de l'expenedor, el tipus impositiu aplicat i opcionalment, també l'expressió IVA inclòs i l'import, així com descripció suficient del servei o subministrament. Si la factura simplificada s'emet a la UIB, s'hi ha de detallar la base i la quota d'IVA.

Respecte a l'adquisició de material inventariable, aquesta condició s'ha de certificar al document comptable de reconeixement de l'obligació i s'hi ha d'adjuntar la corresponent fitxa d'inventari als efectes de poder aconseguir el control i fer el seguiment d'aquest tipus de despeses.

Correspon a la Gerència elaborar el contingut i els requisits d'altres documents oficials que s'han de tramitar en el procés d'execució del pressupost.

#### **Article 14. Indemnitzacions per raó del servei**

Les indemnitzacions a les quals per raó del servei tingui dret el personal de la Universitat de les Illes Balears es regeixen per l'Acord normatiu 11216/2014, del dia 17 de desembre (FOU núm. 410), i pels acords executius que s'adoptin en la seva aplicació. Per a les qüestions no previstes en aquest acord normatiu, hom es regirà per la normativa general aplicable.

#### **Article 15. Despeses pluriennals**

Es poden adquirir compromisos de despeses que s'hagin de realitzar en exercicis posteriors a aquell en què s'autoritzen i es comprometen, sempre que aquestes despeses tinguin per objecte finançar alguna de les activitats que s'indiquen a continuació:

a) Inversions de capital.

b) Contractes de subministraments, d'assistència i de serveis, així com d'arrendament d'equips, que resultin antieconòmics per un termini d'un any.

c) Arrendament de béns.

d) Càrregues financeres d'endeutament.

Anualment, amb el pressupost de la Universitat, el Consell Social ha d'autoritzar la programació d'inversions pluriennals que vagi a càrrec dels capítols 6 i 7.

L'aprovació de despeses d'inversions de caràcter pluriennal dels capítols 6 i 7 que no figurin en els crèdits inicialment aprovats, tret que es tracti de despeses per sota del llindar establert per als contractes menors, està subjecta a l'autorització del Consell Social. L'autorització de la resta de despeses pluriennals correspon al Consell de Direcció.

### **Article 16. Acomptes de caixa fixa**

Els acomptes de caixa fixa són les provisions de fons de caràcter permanent que es realitzen a les habilitacions d'aquesta universitat, per atendre de forma immediata els pagaments exclosos de fiscalització prèvia i la seva posterior aplicació al pressupost de despeses.

Aquestes provisions tenen la consideració d'operacions no pressupostàries.

#### **a) Característiques**

- Es tracta de provisions de fons de caràcter permanent a favor de les habilitacions d'aquesta universitat. És una descentralització de la tresoreria.
- A la UIB les habilitacions són deutors respecte a la tresoreria general.
- No estan subjectes a fiscalització prèvia. No obstant això, si el Servei de Comptabilitat o l'àrea de Gestió Econòmica de l'OSR per a projectes d'investigació, quan es formalitzi la despesa (imputació de la despesa al crèdit corresponent del pressupost), detecta que aquesta és contrària a la normativa, es pot tornar enrere el pagament. L'habilitat pagador és el responsable de la correcta imputació de la despesa.
- S'atendran les despeses relatives a indemnitzacions per raó del servei i petites despeses de funcionament dels edificis (missatgeria, còpies de claus, segells, etc.). En aquells casos en què es paguin a una persona externa a la UIB les despeses de viatges i allotjaments amb motiu del seu desplaçament per impartir una conferència, seminari o similars, l'habilitat pagarà també per l'import corresponent a la conferència.
- Excepcionalment i amb una sol·licitud prèvia motivada, la Gerent podrà autoritzar que els habilitats pagadors paguin altres tipus de despeses.

#### **b) Funcions i competències de l'habilitat**

Com a responsable d'una caixa pagadora hi ha un habilitat pagador, amb nomenament exprés per realitzar les funcions inherents al càrrec.

Aquest habilitat ha d'atendre el pagament de les obligacions que corresponguin a la seva unitat administrativa o al seu edifici. En tot cas, no es poden tramitar pagaments individualitzats a partir de 3.000 euros (IVA exclòs). Excepcionalment la Gerent, de manera motivada i de manera puntual, pot ampliar aquest llindar.

Preferentment els pagaments s'han de fer mitjançant taló bancari nominatiu o transferència, llevat dels casos de les petites despeses, en què es pot pagar en metàl·lic. Tot i això, quan es tracti de factures electròniques pagades prèviament pel responsable, no podran ser objecte de tramitació per l'habilitació del centre. En aquest cas, es farà el document comptable que correspongui i es pagarà per la tresoreria general de la Universitat.

L'habilitat ha de justificar els pagaments ja realitzats adjuntant les factures i altres documents originals. Aquestes despeses s'han de tramitar mitjançant el document comptable corresponent en formalització.

### **c) Reposicions dels fons de caixa fixa i rendiment de comptes**

Els habilitats pagadors poden sol·licitar a la Gerència una nova provisió de fons de la tresoreria de la Universitat un cop hagin justificat, com a mínim, el 75% de l'anterior.

Al final de l'exercici els habilitats pagadors han d'haver justificat i liquidat les provisions de fons rebudes durant l'any. En aquest sentit, n'han de presentar abans del dia 15 de desembre, o la data que es fixi a l'ordre de tancament de l'exercici, la liquidació final, d'acord amb el model que hi ha a la pàgina web del Servei de Pressupost i Tresoreria.

### **Article 17. Despeses de tramitació anticipada**

S'entén per despeses de tramitació anticipada aquelles que estan justificades per expedients que s'inicien en l'exercici pressupostari anterior a aquell en què s'adquireix el compromís pressupostari.

El motiu principal pel qual es produeix aquest tipus de despeses és agilitar tots els tràmits administratius associats a l'aprovació dels expedients de contractació, de manera que en iniciar-se l'exercici pressupostari ja es pugui començar a executar la despesa. Així, d'acord amb l'article 117.2 del text refós de la Llei 9/2017, de 8 de novembre, de contractes del sector públic, els expedients de contractació es podran tramitar, fins i tot pel que fa a l'adjudicació i la formalització del corresponent contracte, encara que l'execució s'hagi d'iniciar en l'exercici següent.

La documentació de l'expedient de contractació que es tramiti de manera anticipada ha d'incorporar les particularitats següents:

- a) Als plecs de clàusules administratives particulars o document equivalent es farà constar que es tracta d'un expedient de contractació de tramitació anticipada, i que l'adjudicació i formalització del contracte queda sotmesa a la condició suspensiva d'existència de crèdit adequat i suficient per finançar les obligacions derivades del contracte en l'exercici corresponent.
- b) Per fer la corresponent tramitació, i mentre el programa informàtic de comptabilitat no permeti fer els documents comptables corresponents a les fases A i D de manera anticipada, aquests documents comptables se substituiran per un certificat de la Gerència en el qual consti la informació equivalent a aquests documents comptables. Una còpia d'aquests certificats quedarà dipositada al Servei de Pressupost i Tresoreria, que en durà un registre a l'efecte de preveure aquests compromisos en els pressuposts per a l'exercici següent.

### **Article 18. Convalidació d'incidències comptables**

La convalidació és la resolució motivada que permet que la Universitat autoritzi, disposi i contregui l'obligació de la despesa en aquells procediments en els quals s'hagi pogut prescindir de l'aplicació de la normativa interna en matèria de contractació, i el Servei d'Intervenció o l'Oficina de Suport a la Recerca, si escau, hi hagi fet alguna incidència.

Aquesta convalidació s'entendrà, en qualsevol cas, sense perjudici de la responsabilitat que es pugui establir respecte dels gestors, responsables i participants en el procediment de contractació de l'obligació de la despesa.

#### **1. Competència per a la convalidació de les incidències comptables**

Per a la convalidació de les incidències dels documents comptables inferiors a 5.000 euros, IVA exclòs, serà competent la Gerent o persona en qui delegui. Per als documents amb un import superior, el competent per resoldre les incidències serà el Consell de Direcció.

Els actes de convalidació sempre hauran d'anar motivats. A tal efecte, els òrgans esmentats poden demanar, si ho estimen oportú, els informes que considerin, que s'incorporaran a l'expedient.

## 2. Expedients no convalidables

Seràn procediments no convalidables aquells en els quals concorri qualsevol causa que n'impossibiliti la convalidació.

En especial, són causes de nul·litat les següents:

- a) Els actes dictats per òrgans manifestament incompetents en la matèria.
- b) Els actes dictats prescindint totalment i absolutament del procediment legalment establert.
- c) La contractació verbal, llevat que el contracte tingui caràcter d'emergència.
- d) La manca de capacitat d'obrar o de la solvència econòmica, financera, tècnica o professional, degudament acreditada, o que l'adjudicatari estigui incurs en alguna de les prohibicions o incompatibilitats assenyalades a l'article 60 del Reial decret legislatiu 3/2011, de 14 de novembre, pel qual s'aprova el text refós de la Llei de contractes del sector públic.

## **Article 19. Factures electròniques**

1. D'acord amb la Llei 25/2013, de 27 de desembre, d'impuls de la factura electrònica i creació del registre comptable de factures en el Sector Públic, els proveïdors que hagin entregat béns o prestat serveis a la UIB poden expedir i trametre factura electrònica. En tot cas, estan obligades a usar i presentar la factura electrònica les entitats següents:

- a) Societats anònimes.
- b) Societats de responsabilitat limitada.
- c) Persones jurídiques i entitats sense personalitat jurídica que no tinguin nacionalitat espanyola.
- d) Establiments permanents i sucursals d'entitats no residents en territori espanyol, en els termes que estableix la normativa tributària.
- e) Unions temporals d'empreses.

Això no obstant, queden excloses d'aquesta obligació de facturació electrònica les factures d'import inferior a 5.000 euros.

2. Les factures electròniques presentades al punt general d'entrada de l'Estat (FACE), que és el punt general d'entrada de les factures de la UIB, han de complir els requisits i condicionants establerts a l'Ordre HAP/1074/2014, de 24 de juny, per la qual es regulen les condicions tècniques i funcionals que ha de reunir el punt general d'entrada de factures electròniques (BOE núm. 154, de 25 de juny).

3. Així mateix, i a fi de millorar la gestió interna d'aquestes factures, els proveïdors han d'emplenar amb el número de comanda feta per la UIB l'etiqueta 3.1.6.1.7. ReceiverTransactionReference en totes les factures electròniques que presentin, sempre

que s'hagi fet el document de la comanda. En cas de no posar-ho, la Universitat podrà rebutjar la factura sense més explicacions o, per motius d'eficiència, tramitar-la.

4. Totes les factures electròniques produiran una entrada automàtica en el registre electrònic, que proporcionarà un rebut electrònic amb acreditació de la data i l'hora de presentació, amb la qual cosa no s'han de registrar ni comptablement ni administrativament.

5. Les diferents àrees descentralitzades seran les competents per rebutjar aquestes factures en cas de no conformitat.

6. En cas que la factura electrònica no sigui obligatòria, els proveïdors podran enviar-la en format paper o electrònic (potestativa). Les factures que s'enviïn en format PDF no són, en cap cas, factures electròniques, i només es podran tramitar quan la impressió vingui signada, originalment, per la persona responsable del subministrament o servei que es facturi.

## **CAPÍTOL IV. PRESSUPOST D'INGRESSOS**

### **Article 20. Principis generals**

De tot acte, acord, resolució o providència pels quals la Universitat sigui creditora se n'ha de fer la corresponent anotació en comptabilitat.

Els ingressos de la Universitat estan destinats en la seva totalitat a atendre les despeses produïdes per les activitats pròpies de la institució, si bé hi poden haver determinades aplicacions pressupostàries d'ingressos que estiguin vinculades al finançament de despeses finalistes o de tipus específic.

No es poden concedir exempcions, condonacions, rebaixes, descomptes ni moratòries en el pagament de taxes, preus públics i tarifes previstes, llevat dels que estan establerts per llei o per acord del Consell Social, pel que fa a aquells als quals fa referència l'annex IV d'aquests pressuposts.

### **Article 21. Tipus d'ingressos**

Els tipus d'ingressos són els següents:

- Ordinari: previst a l'estat d'ingressos del pressupost.
- Extraordinari: no previst inicialment al pressupost, pot generar crèdit en l'aplicació pressupostària de despeses corresponent.
- Majors ingressos: prevists inicialment al pressupost, però en una quantia inferior a la realment ingressada.
- Romanents d'exercicis anteriors.

### **Article 22. Fases de la gestió dels ingressos**

En la gestió del pressupost d'ingressos s'han de distingir les fases següents:

#### **— Reconeixement del dret**

És l'acte a través del qual es comptabilitza el dret de la Universitat a la percepció d'unes determinades quantitats. Per dur a terme el reconeixement del dret s'han de complir una sèrie de condicions:

- a) Tenir constància que s'ha produït un fet que comporta el naixement del dret a cobrar.
- b) Que el dret tingui un valor cert i determinat.
- c) Que el deutor sigui determinat.

#### — **Ingrés**

Es correspon amb l'acte de l'ingrés pròpiament dit. Tots els ingressos han d'estar degudament comptabilitzats en el pressupost de la Universitat, per això, seguint el criteri d'unitat de caixa previst a la llei, s'han de fer al compte corrent de l'entitat bancària que es determini en cada cas.

#### — **Devolucions d'ingressos**

Amb l'informe previ de l'òrgan competent (degà, director, cap de servei, administrador de centre...), la Gerent pot ordenar al Servei de Pressupost i Tresoreria, si escau, la devolució d'ingressos quan es donin causes justificades suficients.

#### — **Reintegraments de pagament**

Les quantitats que la Universitat rep per reintegrament de pagaments indeguts seran incorporades directament pel Servei de Pressupost i Tresoreria a l'aplicació pressupostària de procedència.

La gestió del pressupost d'ingressos la fa de manera centralitzada el Servei de Pressupost i Tresoreria.

### **Article 23. Estructura de la consignació d'ingrés**

Cada aplicació pressupostària d'ingrés serà determinada per un codi de tres o cinc dígits corresponents a la classificació econòmica. La comptabilitat s'ha de fer per concepte pressupostari, si bé es pot ampliar a subconcepte si és necessari per a una millor gestió dels ingressos.

### **Article 24. Descripció general dels ingressos**

#### **a) Ingressos procedents del Govern de les Illes Balears**

És la transferència que anualment rep la Universitat per a despeses i inversions ordinàries i extraordinàries, que es destinen a cobrir despeses i les inversions que no tenen finançament específic.

#### **b) Ingressos finalistes o de tipus específic**

Són aquells ingressos que financen projectes de recerca i ajuts o subvencions específiques relacionades amb l'activitat de la Universitat.

#### **c) Ingressos patrimonials**

Recull els ingressos procedents de les rendes del patrimoni de la Universitat i inclou els interessos que s'obtenen dels fons en comptes corrents i altres dipòsits que té en bancs o institucions financeres, i, per altra part, inclou els ingressos procedents de concessions administratives de bars, cafeteries i altres.

#### **d) Endeutament**

La Universitat pot utilitzar el recurs de l'endeutament amb l'autorització prèvia de la comunitat autònoma.

#### **e) Romanents de tresoreria**

En aplicació de l'article 81.3.g de la Llei orgànica 6/2001, de 21 de desembre, d'Universitats, la UIB reflecteix en els pressuposts d'ingressos del pressupost inicial per a 2020 els romanents de tresoreria.

Els romanents de tresoreria en general són la diferència que hi ha entre els ingressos obtinguts i les despeses realitzades en exercicis anteriors, o tècnicament, la diferència entre els drets reconeguts nets i les obligacions reconegudes netes, en el moment de la liquidació del pressupost.

Els romanents, com que es tracta de recursos ja generats en exercicis anteriors, tenen una naturalesa diferent de la resta de recursos previstos en el pressupost d'ingressos, i no és procedent ni el reconeixement dels drets ni encara menys recaptar-los, per tant, aquests ingressos no es tenen en compte a l'hora de calcular el superàvit/dèficit de l'exercici en qüestió —2020—, cosa diferent de les despeses que financen, que sí que generen dèficit.

El pressupost per a 2020 distingeix tres tipus de romanents:

Romanents afectats: són aquells que provenen de l'excés de finançament afectat. Per a cada projecte amb finançament afectat, es determinen per les desviacions acumulades positives al nivell d'agent finançador. Només es poden destinar a finançar les despeses del projecte en el qual tenen l'origen.

Romanents finalistes UIB: són aquells que, sense ser finançament afectat, corresponen a projectes propis, ajuts o finançament concedit per la Universitat per a finalitats determinades i, per tant, s'han de destinar a la finalitat per a la qual han estat aprovats o concedits.

Aquesta font de finançament s'utilitzarà per incorporar els saldos dels crèdits corresponents, entre altres, als projectes o concessions següents:

- Els ajuts derivats del Programa de foment de la participació en projectes d'investigació de l'Acord executiu 7719/2006.
- Els projectes propis derivats dels romanents provinents de projectes de recerca obtinguts per via competitiva o dels romanents procedents de contractes signats a l'empara de l'article 83 de la LOU, convenis i altres accions assimilables segons el que preveu l'Acord normatiu 11551/2015.
- Els ajuts i les assignacions de fons autoritzats pels membres del Consell de Direcció.
- Crèdits per a llibres aportats des dels departaments al Servei de Biblioteca i Documentació.

Aquestes incorporacions es regiran pel que en preveu la normativa reguladora, i estaran subjectes al fet que el romanent de tresoreria derivat de la liquidació del pressupost de l'exercici anterior presenti un saldo suficient per finançar-les.

Romanents genèrics: serien la resta de romanents no considerats afectats ni finalistes UIB i que financen el pressupost de despeses o les seves modificacions. En el pressupost inicial de l'exercici 2020 no es preveu cap quantitat per a aquest concepte.

## **f) Preus públics i tarifes**



— Ensenyaments: Acord del Consell de Govern de 12 de juliol de 2019 (BOIB núm. 96, de 13 de juliol), pel qual s'aproven els preus públics per als serveis acadèmics i administratius corresponents als ensenyaments oficials de la UIB per al curs 2019-20. També serà d'aplicació la disposició final primera de la Llei 18/2016, de 29 de desembre, de pressuposts generals de la comunitat autònoma de les Illes Balears per a l'any 2017. Aquests ingressos estan destinats directament a finançar les despeses derivades de l'organització i dels estudis de la Universitat.

— Preus per prestació de serveis acadèmics: avaluació, proves, expedició de títols, taxes de secretaria, etc.

— Tarifes per a la cessió temporal de l'ús de locals o espais de la Universitat, per destinar-los a activitats o serveis d'entitats o associacions externes que tinguin una finalitat compatible amb la de la Universitat.

La gestió de l'autorització es fa a través del Vicerectorat de Campus, Cooperació i Universitat Saludable d'acord amb els criteris fixats per la normativa específica.

— Ingressos per prestació de serveis universitaris no acadèmics: aquests ingressos, quan financen una activitat concreta, poden revertir a les unitats que hagin prestat el servei.

— Les tarifes i els preus que s'hagin d'aplicar durant l'exercici 2020 per a la prestació de serveis, realització d'activitats o utilització de locals o d'espais, etc., són els que es detallen a l'annex V del pressupost.

El Consell Social, a proposta del Consell de Direcció, podrà aprovar altres preus públics per serveis que presta la Universitat no inclosos en aquest pressupost.

## **TÍTOL IV. CONTRACTACIÓ ADMINISTRATIVA**

### **Article 25. Normativa aplicable**

- La Llei 9/2017, de 8 de novembre, de contractes del sector públic, per la qual es transposen a l'ordenament jurídic espanyol les directives del Parlament Europeu i del Consell 2014/23/UE i 2014/24/UE, de 26 de febrer de 2014 (BOE núm. 272, de 9 de novembre) (en endavant, LCSP).
- El Reial decret 1098/2001, de 12 d'octubre (BOE núm. 257, de 26 d'octubre), pel qual s'aprova el Reglament general de la Llei de contractes de les administracions públiques (en endavant, Reglament), i les seves modificacions.
- I, en general, les altres disposicions vigents en matèria de contractació administrativa que siguin aplicables a aquest contracte.

Quant als procediments administratius, es regiran, en tot el que no prevegi la Llei, per:

- La Llei 39/2015, d'1 d'octubre (BOE núm. 236, de 2 d'octubre), del procediment administratiu comú de les administracions públiques.

Subsidiàriament, s'aplicaran:

- La Llei orgànica 6/2001, de 21 de desembre (BOE núm. 307, de 24 de desembre), d'universitats (LOU).
- La Llei orgànica 4/2007, de 12 d'abril (BOE núm. 89, de 13 d'abril), que modifica parcialment la LOU.

- El Decret 64/2010, de 14 de maig (BOIB núm. 76, de 22 de maig), pel qual s'aproven els Estatuts de la Universitat de les Illes Balears.

La LCSP, com indica als primers articles, té per objecte regular la contractació del sector públic per garantir que la contractació s'ajusta als principis de llibertat d'accés a les licitacions, publicitat i transparència dels procediments, no discriminació i igualtat de tracte entre els licitadors; i assegurar, en connexió amb l'objectiu d'estabilitat pressupostària i control de la despesa i el principi d'integritat, una utilització eficient dels fons destinats a la realització d'obres, l'adquisició de béns i la contractació de serveis mitjançant l'exigència de la definició prèvia de les necessitats a satisfer, la salvaguarda de la lliure competència i la selecció de la millor oferta en relació amb la qualitat-preu.

Tota contractació pública han d'incorporar, de manera transversal i preceptiva, criteris socials i mediambientals, sempre que guardin relació amb l'objecte del contracte, en la convicció que la seva inclusió proporciona una millor relació qualitat-preu en la prestació contractual, així com una més gran i millor eficiència en la utilització dels fons públics. Igualment, s'ha de facilitar l'accés a la contractació pública a les petites i mitjanes empreses, així com les empreses d'economia social.

### **Article 26. Òrgan de contractació**

El Rector de la Universitat de les Illes Balears, com a representant de la Universitat, és l'òrgan de contractació, segons el que estableixen la Llei orgànica 4/2007, de 12 d'abril, per la qual es modifica la Llei orgànica 6/2001, de 21 de desembre, d'universitats, i el Decret 64/2010, de 14 de maig (BOIB núm. 76, de 22 de maig), pel qual s'aproven els Estatuts de la Universitat de les Illes Balears.

D'acord amb els articles 190 i 191 de la LCSP, per la naturalesa del contracte, correspon al Rector d'aquesta universitat resoldre els dubtes que n'ofereixi el compliment, modificar-lo per raons d'interès públic, declarar la responsabilitat imputable al contractista arran de l'execució del contracte, suspendre'n l'execució, acordar-ne la resolució i determinar els efectes de la resolució.

### **Article 27. Mesa de contractació**

La Mesa de contractació dels procediments oberts de la Universitat és designada pel Consell de Direcció.

Pel que fa als procediments obert, obert simplificat i negociat sense publicitat, la Universitat disposa d'una Mesa permanent, la qual va ser nomenada pel Consell de Direcció de 2 d'abril de 2019. La Mesa permanent està formada per:

Presidenta: la vicerectora d'Economia i Infraestructures

Vocals:

- La Gerent
- El cap de l'Assessoria Jurídica de la Universitat
- L'interventor de la Universitat
- El vicegerent de la Universitat
- La cap del Servei de Patrimoni, Contractació, Infraestructura i Unitat Tècnica.

Secretària: una funcionària del Servei de Patrimoni, Contractació, Infraestructura i

Unitat Tècnica. Amb veu i sense vot.

En cas de vacant, absència o malaltia, per alguna altra causa legal i, en general, quan concorri alguna causa justificada que impedeixi als titulars d'assistir-hi, els suplents per a cadascun dels membres seran:

President suplent: el vicerector de Campus, Cooperació i Universitat Saludable.

Vocals suplents:

- El vicerector d'Innovació i Relacions Institucionals
- La responsable d'àrea de l'Assessoria Jurídica
- La cap del Servei de Comptabilitat
- El cap del Servei de Pressupost i Tresoreria
- La cap de secció de contractació del Servei de Patrimoni, Contractació, Infraestructura i Unitat Tècnica.

Secretari suplent: un funcionari del Servei de Patrimoni, Contractació, Infraestructura i Unitat Tècnica. Amb veu i sense vot.

Són funcions de la Mesa de contractació:

Assistir l'òrgan de contractació per a l'adjudicació de contractes, segons el que estableix l'article 326 de la Llei 9/2017, de 8 de novembre, de contractes del sector públic. La Mesa de contractació, abans de formular la seva proposta, pot demanar tants informes tècnics com consideri necessaris.

### **Article 28. Procediments d'adjudicació**

- **Procediment obert:** en el procediment obert, tot empresari interessat pot presentar una proposició, i queda exclosa tota negociació dels termes del contracte amb els licitadors. La convocatòria de la licitació es publicarà al perfil de contractant de la Universitat de les Illes Balears, que està allotjat a la Plataforma de Contractes del Sector Públic. En funció de la quantia, el contracte estarà subjecte a una regulació harmonitzada, i és preceptiu, en aquest cas, l'anunci de la licitació, a més, al Diari Oficial de la Unió Europea.
  - **El procediment obert simplificat:** la convocatòria de la licitació de contractes que es tramiten mitjançant aquest procediment requereix publicitat al perfil del contractant de la Universitat de les Illes Balears, allotjat a la Plataforma de Contractes del Sector Públic. La seva utilització està regulada a l'art. 159 de la LCSP.
  - **El procediment obert simplificat (sumari):** la convocatòria de la licitació de contractes que es tramiten mitjançant aquest procediment requereix publicitat al perfil de contractant de la Universitat de les Illes Balears, allotjat a la Plataforma de Contractes del Sector Públic. La seva utilització està regulada a l'art. 159.6 de la LCSP.
- **Procediment restringit:** només hi poden presentar proposicions els empresaris que, a sol·licitud seva i atenent la seva solvència, siguin seleccionats per l'òrgan de contractació. En aquest procediment, està prohibida qualsevol negociació dels termes del contracte amb els sol·licitants o candidats.

- *Procediment negociat*: l'adjudicació recau en el licitador justificadament elegit per l'òrgan de contractació, després d'haver efectuat consultes i haver negociat les condicions del contracte.

El procediment negociat ha de ser objecte de publicitat prèvia en els casos que preveu l'article 169 de la LCSP, en els quals qualsevol empresari interessat pot presentar ofertes en concurrència.

Els supòsits que permeten la utilització del procediment negociat sense publicitat són els indicats a l'article 168 de la LCSP.

La Llei 9/2017, de contractes del sector públic, de 8 de novembre, per la qual es transposen a l'ordenament jurídic espanyol les directives del Parlament Europeu i del Consell 2014/23/UE i 2014/24/UE, de 26 de febrer de 2014, ha suprimit el procediment negociat per raó de la quantia.

- *Diàleg competitiu*: l'òrgan de contractació dirigeix un diàleg amb els candidats seleccionats, amb la sol·licitud prèvia dels candidats mateixos, a fi de desenvolupar una o diverses solucions susceptibles de satisfer les seves necessitats i que serviran de base perquè els candidats elegits presentin una oferta.
- *Concursos de projectes*: són els procediments encaminats a obtenir plànols o projectes, principalment en els camps de l'arquitectura, l'urbanisme, l'enginyeria i el processament de dades, a través d'una selecció que s'encomana a un jurat.

## **Article 29. Terminis estimats per a la tramitació de procediments d'adjudicació**

### **a) Terminis per a la presentació d'ofertes:**

- Procediment obert
- Procediment obert simplificat
- Procediment obert simplificat (sumari)
- Procediment restringit
- Procediment negociat
- Diàleg competitiu
- Concursos de projectes

1. Procediment obert: contractes subjectes a regulació harmonitzada (SARA)

(Els mateixos terminis per al diàleg competitiu i per al procediment restringit.)

2. Procediment obert: contractes no subjectes a regulació harmonitzada (no SARA)  
(Els mateixos terminis per al diàleg competitiu i per al procediment restringit.)

Procediment	Valor estimat del contracte (IVA exclòs)	Durada aproximada de la tramitació
<b>Obert (SARA)</b>	<p>Obres: ≥ 5.548.000 euros</p> <p>Serveis i subministraments: ≥ 221.000 euros</p> <p>Activitats de l'annex IV de la LCSP: ≥ 750.000 euros</p>	<ul style="list-style-type: none"> <li>✓ quatre mesos, des de la data de publicació de l'anunci de licitació al DOUE.</li> <li>✓ cinc dies menys, si hi ha oferta electrònica.</li> <li>✓ quinze dies menys, si hi ha anunci previ.</li> </ul>
<b>Obert (NO SARA)</b>	<p>Obres: &gt;2.000.000 euros &lt; 5.548.000 euros</p> <p>Serveis i subministraments: &gt;100.000 euros &lt;221.000 euros</p>	<ul style="list-style-type: none"> <li>✓ tres mesos, des de la data de publicació de l'anunci de licitació al perfil del contractant allotjat a la PCSP.</li> <li>✓ menys temps, si hi ha licitació electrònica.</li> <li>✓ quinze dies menys, si hi ha anunci previ.</li> </ul>
<b>Obert simplificat</b>	<p>Obres: ≥ 40.000 euros ≤ 2.000.000 euros</p> <p>Serveis i subministraments: ≥ 15.000 euros ≤ 100.000 euros</p>	<ul style="list-style-type: none"> <li>✓ un mes i mig, des de la data de publicació de l'anunci de licitació al perfil del contractant allotjat a la PCSP.</li> <li>✓ menys temps, si la documentació administrativa s'acredita mitjançant el ROLECE o registre equivalent.</li> <li>✓ quinze dies menys, si hi ha anunci previ.</li> </ul>
<b>Obert simplificat sumari</b>	<p>Obres: ≥ 40.000 euros &lt; 80.000 euros</p> <p>Serveis i subministraments: ≥ 15.000 euros &lt; 35.000 euros</p>	<ul style="list-style-type: none"> <li>✓ quinze dies, des de la data de publicació de l'anunci de licitació al perfil del contractant allotjat a la PCSP.</li> <li>✓ menys temps, si la documentació</li> </ul>

	euros  Serveis i subministraments (recerca) (Disposició adicional cinquanta-quatrena de la LCSP): < 50.000 euros	administrativa s'acredita mitjançant el ROLECE o registre equivalent. ✓ cinc dies menys, si l'objecte del contracte és la compra de béns corrents disponibles en el mercat.
--	---	--

### 3. Contractes de procediment negociat

Procediment	Termini aproximat de la tramitació
Negociat sense publicitat	dos mesos des de l'aprovació de la despesa fins a la formalització del contracte*

\* Segons la durada del procés de negociació.

Els expedients de contractació poden ser de tramitació ordinària i de tramitació abreujada.

En la tramitació abreujada, es pot fer aquesta distinció:

Contractes de tramitació urgent: són aquells que responen a una necessitat inajornable o l'adjudicació dels quals s'hagi d'accelerar per raons d'interès públic. A aquests efectes, l'expedient ha de contenir la declaració d'urgència feta per l'òrgan de contractació, degudament motivada. Els expedients qualificats d'urgents s'han de tramitar seguint el mateix procediment que els ordinaris, amb les excepcions respecte dels terminis de la tramitació establertes a l'article 119 de la LCSP.

Contractes de tramitació d'emergència: són aquells que es poden formalitzar d'acord amb l'article 220 de la LCSP únicament quan l'Administració hagi d'actuar de manera immediata a causa d'esdeveniments catastròfics, de situacions que suposin un perill greu o de necessitats que afectin la defensa nacional. En aquest cas, l'òrgan de contractació, sense l'obligació de tramitar expedient de contractació, pot ordenar l'execució del que sigui necessari per posar remei a l'esdeveniment produït o satisfer la necessitat sobrevinguda, o contractar lliurement el seu objecte, en tot o en part, sense subjectar-se als requisits formals que estableix la LCSP, fins i tot el de l'existència de crèdit suficient. En cas que no hi hagi crèdit adequat i suficient, una vegada adoptat l'acord, s'ha de procedir a dotar-lo, de conformitat amb el que estableix la Llei general pressupostària.

**a) Principals característiques dels nous procediments oberts de contractació:**

CARACTERÍSTIQUES	PROCEDIMENT OBERT SIMPLIFICAT (art. 159 de la LCSP)				
<p><b>REQUISITS</b></p>	<ul style="list-style-type: none"> <li>Límit de quantia: <table border="1" data-bbox="630 421 1198 589"> <tr> <td data-bbox="630 421 874 517"><b>obres</b></td> <td data-bbox="874 421 1198 517">valor estimat igual o inferior a <b>2.000.000 d'euros</b></td> </tr> <tr> <td data-bbox="630 517 874 589"><b>serveis i subministraments</b></td> <td data-bbox="874 517 1198 589">Valor estimat igual o inferior a <b>100.000 euros</b></td> </tr> </table> </li> <li>Criteris d'adjudicació: Criteris automàtics o màxim el <b>25 per cent</b> de criteris avaluables mitjançant judici de valor. Contractes de prestacions de tipus intel·lectual: màxim el <b>45 per cent</b> de criteris avaluables mitjançant un judici de valor.</li> <li>Inscripció en el ROLECE o registre equivalent de la comunitat autònoma de les Illes Balears. Els licitadors han d'estar inscrits abans de la data d'acabament de la presentació de les ofertes al ROLECE/CAIB. <b>No obstant això: la DT 3a indica que els licitadors tenen un termini de sis mesos per registrar-se al ROLECE o registre equivalent de la comunitat autònoma de les Illes Balears. Aquest termini va acabar el 9 de setembre de 2018. No obstant això, la UIB, seguint la recomanació recollida a l'Informe 32 de la Junta Consultiva de Contractació Administrativa de l'Estat (JCCAE), acceptarà la documentació administrativa als licitadors referida a la capacitat per subscriure contractes, la solvència i les prohibicions per subscriure contractes, en la manera establerta anteriorment amb caràcter general, mentre les circumstàncies actuals en la tramitació dels certificats expedits pel ROLECE o altres registres equivalents no s'hagin restablert, i així ho indiqui la JCCAE.</b></li> </ul>	<b>obres</b>	valor estimat igual o inferior a <b>2.000.000 d'euros</b>	<b>serveis i subministraments</b>	Valor estimat igual o inferior a <b>100.000 euros</b>
<b>obres</b>	valor estimat igual o inferior a <b>2.000.000 d'euros</b>				
<b>serveis i subministraments</b>	Valor estimat igual o inferior a <b>100.000 euros</b>				
<p><b>PUBLICITAT</b></p>	<ul style="list-style-type: none"> <li>Perfil del contractant allotjat a la Plataforma de Contractació del Sector Públic (PCSP).</li> </ul>				
<p><b>TRAMITACIÓ DE L'EXPEDIENT</b></p>	<ul style="list-style-type: none"> <li>Declaració responsable (DEUC, facultatiu).</li> <li>No és procedent una garantia provisional.</li> <li>Registre de l'oferta a l'òrgan de contractació.</li> <li>En cas d'urgència, no es redueixen els terminis.</li> </ul>				

## PRESENTACIÓ D'OFERTES

<b>obres</b>	mínim vint dies naturals
<b>serveis i subministraments</b>	mínim quinze dies naturals

- Un sobre:
  - Criteris automàtics
- Dos sobres:
  - Criteris automàtics
  - Criteris de puntuació mitjançant un judici de valor (màxim del **25 per cent** o màxim del **45 per cent**, en el cas de contractes de prestació de tipus intel·lectual).
- Mesa de contractació: mesa vàlidament constituïda (art. 326.6):
  - a) President
  - b) Secretari
  - c) Funcionari (control econòmic-pressupostari)
  - d) Funcionari (assessoria jurídica)
- Acte públic: només obertura de sobres dels criteris puntuables a través de fórmules.

### **Durant l'acte:**

- a) Informació de les empreses admeses.
- b) Informació de la puntuació dels criteris als quals s'ha aplicat un judici de valor.
- c) Informe de servei tècnic: màxim en set dies.
- d) Obertura de criteris automàtics:

Comprovar solvència / capacitat/... ROLECE. **No obstant això: la DT 3a indica que els licitadors tenen un termini de sis mesos per registrar-se al ROLECE o registre equivalent de la comunitat autònoma de les Illes Balears. Aquest termini va acabar el 9 de setembre de 2018. No obstant això, la UIB, seguint la recomanació recollida a l'Informe 32 de la Junta Consultiva de Contractació Administrativa de l'Estat (JCCAE), acceptarà la documentació administrativa als licitadors referida a la capacitat per subscriure contractes, la solvència i les prohibicions per subscriure contractes, en la manera establerta anteriorment amb caràcter general, mentre les circumstàncies actuals en la tramitació dels certificats expedits pel ROLECE o altres registres equivalents no s'hagin restablert, i així ho indiqui la JCCAE.**



	<ul style="list-style-type: none"> <li>• Realitzar la proposta d'adjudicació a favor del candidat amb més bona puntuació.</li> <li>• Tramesa electrònica de la documentació requerida al candidat proposat com a adjudicatari: garantia definitiva / mitjans materials i humans / altres documents: <b>set dies</b>.</li> <li>• Formalització del contracte: <b>cinc dies</b>.</li> </ul> <ul style="list-style-type: none"> <li>• Per a tot allò que no està indicat, s'aplicaran les normes establertes per al procediment obert.</li> </ul>
--	--

CARACTERÍSTIQUES	PROCEDIMENT OBERT SIMPLIFICAT (SUMARI) (art. 159.6 de la LCSP)				
<b>REQUISITS</b>	<ul style="list-style-type: none"> <li>• Límit de quantia: <table border="1" style="margin-left: 20px;"> <tr> <td style="background-color: #e6f2ff;"><b>obres</b></td> <td>valor estimat inferior a <b>80.000 euros</b></td> </tr> <tr> <td style="background-color: #e6f2ff;"><b>serveis i subministraments</b></td> <td>valor estimat inferior a <b>35.000 euros</b>, excepte en els contractes de tipus intel·lectual, atès que no s'hi podrà utilitzar aquest procediment.</td> </tr> </table> </li> <li>• Criteris d'adjudicació: Criteris només <b>automàtics</b>, utilitzant fórmules matemàtiques.</li> <li>• Inscripció al ROLECE: La inscripció era obligatòria a partir del <b>9 de setembre de 2018</b>. No obstant això, la UIB, seguint la recomanació recollida a l'informe 32 de la Junta Consultiva de Contractació Administrativa de l'Estat (JCCAE), acceptarà la documentació administrativa als licitadors referida a la capacitat per subscriure contractes, la solvència i les prohibicions per subscriure contractes, en la manera establerta anteriorment amb caràcter general mentre les circumstàncies actuals en la tramitació dels certificats expedits pel ROLECE o altres registres equivalents no s'hagin restablert, i així ho indiqui la JCCAE.</li> </ul>	<b>obres</b>	valor estimat inferior a <b>80.000 euros</b>	<b>serveis i subministraments</b>	valor estimat inferior a <b>35.000 euros</b> , excepte en els contractes de tipus intel·lectual, atès que no s'hi podrà utilitzar aquest procediment.
<b>obres</b>	valor estimat inferior a <b>80.000 euros</b>				
<b>serveis i subministraments</b>	valor estimat inferior a <b>35.000 euros</b> , excepte en els contractes de tipus intel·lectual, atès que no s'hi podrà utilitzar aquest procediment.				
<b>PUBLICITAT</b>	<ul style="list-style-type: none"> <li>• Perfil del contractant allotjat a la Plataforma</li> </ul>				

	de Contractació del Sector Públic (PCSP).
<b>TRAMITACIÓ DE L'EXPEDIENT</b>	<ul style="list-style-type: none"> <li>• No es requereix declaració responsable.</li> <li>• S'eximeix el licitador d'acreditar la solvència econòmica i financera i tècnica o professional.</li> <li>• No es requereix la garantia definitiva.</li> </ul>
<b>PRESENTACIÓ D'OFERTES</b>	<p>Termini <b>no inferior a deu dies hàbils</b>, a comptar del dia de la publicació al perfil del contractant, o de <b>cinc dies hàbils</b> en el cas de compres corrents de béns disponibles al mercat.</p> <ul style="list-style-type: none"> <li>• Un únic <b>sobre o arxiu electrònic</b></li> <li>• Valoració: <ul style="list-style-type: none"> <li>a) Electrònica</li> <li>b) Assessor tècnic</li> </ul> </li> <li>• No hi ha acte públic.</li> <li>• Formalització del contracte: bastarà mitjançant l'acceptació de la resolució de l'adjudicació.</li> <li>• Per a tot allò que no està indicat, s'aplicaran les normes establertes per al procediment obert simplificat.</li> </ul>

### **Article 30. Perfil del contractant**

Els òrgans de contractació han de difondre exclusivament a través d'Internet el seu perfil de contractant, com a element que agrupa la informació i els documents relatius a la seva activitat contractual per assegurar-ne la transparència i l'accés públic. La manera d'accedir al perfil de contractant s'ha de fer constar als plec i documents equivalents, així com als anuncis de licitació en tots els casos. La difusió del perfil de contractant no obsta la utilització d'altres mitjans de publicitat addicionals en els casos en què així s'estableixi.

L'accés a la informació del perfil del contractant és lliure i no requereix identificació prèvia. No obstant això, la identificació es pot requerir per accedir a serveis personalitzats associats al contingut del perfil del contractant, com ara subscripcions, enviament d'alertes, comunicacions electròniques i enviament d'ofertes, entre d'altres. Tota la informació que contenen els perfils de contractant s'ha de publicar en formats oberts i reutilitzables, i ha de continuar accessible al públic durant un període de temps no inferior a cinc anys, sense perjudici que es permeti l'accés a expedients anteriors davant de sol·licituds d'informació.

El perfil del contractant pot incloure qualssevol dades i documents referents a l'activitat contractual dels òrgans de contractació. En qualsevol cas, ha de contenir tant la informació de tipus general que es pot utilitzar per relacionar-se amb l'òrgan de contractació com els punts de contacte, números de telèfon i de fax, adreça postal i adreça electrònica, informacions, anuncis i documents generals, com ara les instruccions internes de contractació i models de documents, així com la informació particular relativa als contractes que subscriu.

La Universitat de les Illes Balears té el seu perfil de contractant allotjat a la Plataforma de Contractes del Sector Públic, i la informació que de manera preceptiva publica al seu perfil relativa als contractes d'obres, serveis i subministraments, és, com a mínim, la recollida a l'article 63 de la LCSP.

### **Article 31. Encàrrecs de gestió**

La Universitat de les Illes Balears pot fer encàrrecs de gestió a les entitats que siguin mitjà propi per als serveis prevists als seus Estatuts, d'acord amb la normativa que li sigui d'aplicació.

En conseqüència, queda expressament encarregada a la Fundació Universitat-Empresa de les Illes Balears (FUEIB) la gestió, d'acord amb la normativa pròpia de la Universitat, dels títols propis que pugui oferir la UIB i que portin a terme membres de la comunitat universitària, així com la gestió de les jornades, les reunions, els seminaris, les conferències o els congressos que així es determinin. També s'encarreguen les activitats pròpies del DOIP i de l'OTRI i les de captació de fons (*fund-raising*), en la quantia que es fixin als acords d'aprovació o als pressuposts de la UIB.

Finalment, respecte de la resta d'encàrrecs de gestió, correspon al vicerector que tingui atribuïdes les competències en matèria d'innovació l'encàrrec de la gestió dels serveis el pressupost dels quals no superi els 50.000 euros –no subjecte a IVA. En el supòsit que superi aquesta quantitat, correspon al Consell de Direcció la competència d'encarregar la gestió del servei corresponent.

Tot i que les comandes de gestió o encàrrecs a mitjans propis estan excloses de la aplicació de la LCSP (art. 6), a LCSP, seguint les directrius de la nova directiva de contractació, ha augmentat les exigències que han de complir aquestes entitats, amb la qual cosa s'eviten adjudicacions directes que poden menyscabar el principi de lliure competència. S'hi troben requisits com ara que l'entitat que tingui el perfil de «mitjà propi» disposi de mitjans personals i materials adequats per complir l'encàrrec que se li faci, que hagi sol·licitat l'autorització del poder adjudicador del qual depengui, que no tingui participació d'una empresa privada i que no pugui dur a terme lliurement en el mercat més d'un 20 per cent de la seva activitat.

La formalització dels encàrrecs a mitjans propis amb un import superior a 50.000 euros, IVA exclòs, ha de ser objecte, així mateix, de publicació en el perfil de contractant.

La informació relativa als encàrrecs d'un import superior a 5.000 euros s'ha de publicar almenys trimestralment. La informació que s'ha de publicar per a aquest tipus d'encàrrecs ha de ser, almenys, el seu objecte, la durada, les tarifes aplicables i la identitat del mitjà propi destinatari de l'encàrrec, i els encàrrecs s'han d'ordenar per la identitat del mitjà propi.

### **Article 32. Plataforma de Contractació del Sector Públic**

Els perfils de contractant dels òrgans de contractació de totes les entitats del sector públic estatal s'han d'allotjar de manera obligatòria a la Plataforma de Contractació del Sector Públic, i s'han de gestionar i difondre exclusivament a través d'aquesta eina. Les pàgines web institucionals d'aquests òrgans han d'incloure un enllaç al seu perfil de contractant, situat a la Plataforma de Contractació del Sector Públic.

Les comunitats autònomes i les ciutats autònomes de Ceuta i Melilla poden establir serveis d'informació similars a la Plataforma de Contractació del Sector Públic en els quals han d'allotjar els seus perfils de contractant de manera obligatòria, tant els seus propis òrgans de contractació com els dels seus ens, organismes i entitats vinculats o dependents, i s'han de gestionar i difondre exclusivament a través seu, i aquests serveis han de constituir un punt d'accés únic als perfils de contractant dels ens, organismes i entitats adscrits a la comunitat autònoma corresponent.

En tot cas, i independentment de l'opció escollida per les comunitats autònomes o les ciutats autònomes, aquestes han de publicar, ja sigui directament o bé per interconnexió amb dispositius electrònics d'agregació de la informació, en cas que disposin dels seus propis serveis d'informació, la convocatòria de totes les licitacions i els resultats a la Plataforma de Contractació del Sector Públic.

En relació amb la publicació a què es refereix el paràgraf anterior, tant si es porta a terme directament com si es fa per interconnexió amb dispositius electrònics d'agregació de la informació, en cas d'una eventual discrepància entre la informació recollida en el servei d'informació de la comunitat autònoma i la de la Plataforma de Contractació del Sector Públic, preval la primera.

La Universitat de les Illes Balears publica les licitacions dels contractes administratius d'obres, serveis i subministraments a través de la Plataforma de Contractació del Sector Públic, a la qual es pot accedir a través de l'adreça del perfil de contractant de la Universitat: <perfildecontractant.uib.es>.

Procediment de contractació	Tipus de contracte			Tipus de contractes		
	Llindars - imports sense IVA (valor estimat del contracte)			Llindars - import amb IVA inclòs (21%) (valor estimat del contracte)		
	Obres	Serveis	Subministraments	Obres	Serveis	Subministraments
Contracte menor	< 40.000€	< 15.000€	< 15.000€	< 48.400€	< 18.150€	< 18.150€
Procediment obert simplificat (sumari)	≥ 40.000 < 80.000€	≥ 15.000 < 35.000€ (recerca) (disposició addicional cinquanta- quatrena de la LCSP): < 50.000€	≥ 15.000 < 35.000€ (recerca) (disposició addicional cinquanta- quatrena de la LCSP): < 50.000€	≥ 48.400 < 96.800€	≥ 18.150 < 42.350€ (recerca) (disposició addicional cinquanta- quatrena de la LCSP): < 50.000€	≥ 18.150 < 42.350€ (recerca) (disposició addicional cinquanta- quatrena de la LCSP): < 50.000€
Procediment obert simplificat	≥ 40.000 < 2.000.000€	≥ 15.000 < 100.000€	≥ 15.000 < 100.000€	≥ 48.400 < 2.420.000€	≥ 18.150 < 121.000€	≥ 18.150 < 121.000€
Procediment obert Procediment restringit Diàleg competitiu	≥ 2.000.000€ fins a 5.548.000€	≥ 100.000€ fins a 221.000€	≥ 100.000€ fins a 221.000€	≥ 2.420.000€ fins a 6.713.080€	≥ 121.000€ fins a 2267.410€	≥ 121.000€ fins a 267.410€
Contractes de regulació harmonitzada	≥ 5.548.000€	≥ 221.000€ o ≥ 750.000€ (si són activitats de l'Annex IV de la LCSP)	≥ 221.000€	≥ 6.713.080€	≥ 267.410€ o ≥ 907.500€ (si són activitats de l'Annex IV de la LCSP)	≥ 267.410€
<b>Procediment de contractació</b>	<b>Tipus de contracte</b> Llindars- imports sense IVA (valor estimat del contracte)			<b>Tipus de contractes</b> Llindars - import amb IVA inclòs (21%) (valor estimat del contracte)		

	<b>Obres</b>	<b>Serveis</b>	<b>Subministraments</b>	<b>Obres</b>	<b>Serveis</b>	<b>Subministraments</b>
Procediment amb negociació	La Llei 9/2017, de 8 de novembre, de contractes del sector públic, per la qual es transposen a l'ordenament jurídic espanyol les directives del Parlament Europeu i del Consell 2014/23/UE i 2014/24/UE, de 26 de febrer de 2014 (LCSP), suprimeix el procediment negociat per raó de la quantia. Aquest procediment només es pot utilitzar en els casos indicats als articles 167 (amb anunci de licitació) i 168 (sense anunci de licitació) de la LCSP.					

## TÍTOL V. CONTROL INTERN

### CAPÍTOL I. ÒRGAN DE CONTROL

#### **Article 33. Control intern**

La gestió econòmica financera de la Universitat està subjecta al règim de control intern en els termes prevists en aquestes normes.

El control intern abasta el conjunt de l'activitat financera i els actes de contingut econòmic de la Universitat de les Illes Balears i les seves entitats dependents; i el seu exercici correspon al Servei d'Intervenció en els termes prevists a les normes d'execució del pressupost.

També estan subjectes al control intern els beneficiaris de subvencions o altres ajudes finançades amb càrrec al pressupost de la Universitat de les Illes Balears. En aquests casos, el control té per objecte comprovar la correcta obtenció i aplicació de les subvencions, i la realitat i regularitat de les operacions que financen.

#### **Article 34. Principis i formes d'exercici**

El Servei d'Intervenció depèn orgànicament del Rector i desenvolupa les seves competències amb autonomia funcional respecte als òrgans de gestió.

El control intern es fonamenta en els principis d'autonomia, procediment contradictori i corresponsabilitat dels gestors, i es duu a terme mitjançant l'exercici equilibrat de la funció interventora i el control financer d'acord amb el que estableixen les normes d'execució del pressupost.

La funció interventora té per objecte controlar els actes que donin lloc al reconeixement de drets o a la realització de despeses, així com els ingressos i pagaments que se'n derivin, i la inversió o aplicació dels fons públics amb la finalitat d'assegurar que la seva gestió s'ajusta a les disposicions aplicables en cada cas.

El control financer té per objecte verificar el funcionament dels serveis en l'aspecte economicofinancer, per comprovar el compliment de la normativa aplicable i que la seva gestió s'ajusta als principis de la bona gestió financera. Aquest control implica la comprovació que la gestió dels recursos públics està orientada per l'eficàcia, l'eficiència, l'economia i la transparència, així com la sostenibilitat financera en l'ús dels recursos públics.

#### **Article 35. Dels deures de l'òrgan de control**

El personal del Servei d'Intervenció ha de guardar el degut sigil i garantir la seguretat de les dades i la informació que obtingui en l'exercici de les seves funcions.

Les dades, els informes o els antecedents obtinguts en l'exercici del control intern només es poden utilitzar per a les finalitats assignades a aquest control.

Quan en la pràctica d'un control s'aprecii que els fets acreditats a l'expedient poden ser susceptibles de constituir una infracció administrativa o de responsabilitats comptables o penals, aquest fet s'ha de comunicar al Rector, el qual, si és procedent, remetrà l'actuació a l'òrgan competent, per iniciar el procediment que correspongui.

### **Article 36. De les facultats de l'òrgan de control**

En el desenvolupament de les seves funcions, el Servei d'Intervenció té les competències i facultats següents:

- Accedir a qualsevol expedient, arxiu o document, amb independència del suport, i a les aplicacions informàtiques que disposen de la informació relacionada amb el contingut de les verificacions. Els responsables de les aplicacions informàtiques facilitaran els permisos d'usuari necessaris per fer efectiu l'accés a les aplicacions respectives.
- Obtenir la col·laboració i el suport dels òrgans gestors i dels qui en general exerceixen funcions públiques o efectuen el seu treball a les entitats delimitades a l'àmbit d'aplicació d'aquest reglament. Quan la naturalesa de l'acte, document o fet fiscalitzat ho requereixi, el Servei d'Intervenció pot demanar directament dels diferents òrgans de la Universitat els assessoraments jurídics i els informes tècnics adients per a l'exercici de les funcions de control.
- Efectuar les comprovacions procedents en relació amb les existències en metàl·lic, els valors, béns, subministraments i serveis, i examinar-ne la materialització al lloc on es trobin físicament.
- Obtenir l'assistència de l'assessoria jurídica quan, arran de les actuacions de comprovació, el personal del Servei d'Intervenció sigui objecte de citació per un òrgan jurisdiccional.
- Assistir, mitjançant el titular del servei o la persona en qui delegui, les meses de contractació com a part del control de legalitat de la contractació pública.
- Assessorar en les matèries subjectes al règim de control intern.

## **CAPÍTOL II. FUNCIO INTERVENTORA**

### **Article 37. Funció interventora o de fiscalització**

La funció fiscalitzadora té caràcter intern i preventiu i té per objecte garantir el compliment de les normes relatives a la disciplina pressupostària, als procediments de gestió de despeses, ingressos i aplicació dels fons públics.

### **Article 38. Fases de la fiscalització**

L'exercici de la funció fiscalitzadora comprendrà:

- a) La fiscalització prèvia dels actes que reconeguin drets de contingut econòmic, autoritzin o aprovin despeses, disposin o comprometin despeses i acordin moviments de fons, o que siguin susceptibles de produir-los.

Els actes subjectes a fiscalització prèvia inclouen:

- Els actes resolutoris de recursos administratius i els convenis que subscrigui la Universitat; en ambdós casos quan tinguin contingut econòmic.
- Els actes de devolució d'ingressos superiors a 3.000 euros.
- Les modificacions de crèdit, tret de les incorporacions aprovades abans de la liquidació del pressupost de l'exercici anterior, que seran objecte d'un control financer a posteriori.



- b) La fiscalització de la liquidació de la despesa i de la inversió.
- c) La intervenció formal de l'ordenació del pagament.
- d) La intervenció material del pagament.

### **Article 39. Contingut**

La funció fiscalitzadora s'exercirà en les modalitats d'intervenció formal i material. La intervenció formal consistirà en la verificació del compliment dels requisits legals necessaris per a l'adopció de l'acord, mitjançant l'examen de tots els documents que preceptivament hagin d'estar incorporats a l'expedient. En la intervenció material es comprovarà la real i efectiva aplicació dels fons públics.

La intervenció formal de l'ordenació del pagament és la facultat per verificar la correcta expedició de les ordres de pagament contra la tresoreria.

La intervenció material del pagament és la facultat per verificar que el pagament l'ha disposat un òrgan competent i es realitza a favor del perceptor i per l'import establert.

Tant la intervenció formal com la material del pagament s'exercitaran, generalment, a posteriori, mitjançant tècniques de mostreig.

### **Article 40. Comprovació material de la inversió**

La intervenció de la comprovació material de la inversió és la facultat de la intervenció de verificar materialment, abans del reconeixement de l'obligació, l'efectiva realització de les obres, els serveis i les adquisicions finançades amb fons públics, i la seva adequació al contingut del corresponent contracte o encàrrec.

La presència de personal del Servei d'Intervenció en la comprovació material de la inversió és potestativa. Amb aquesta finalitat, els serveis corresponents han de comunicar al Servei d'Intervenció la data i l'hora en què es realitzarà la comprovació, amb una antelació mínima de cinc dies. Aquesta comunicació només és preceptiva per als expedients que superin els llindars dels contractes menors.

No obstant això, quan s'apreciïn circumstàncies que ho aconsellin, es pot acordar de dur a terme comprovacions materials de la inversió durant l'execució de les obres, la prestació de serveis i adquisició de subministraments.

El resultat de la comprovació material de la inversió es reflectirà en una acta que serà subscripta per tots els que concorrin a l'acte de recepció de l'obra, el servei o l'adquisició, i en la qual es faran constar, si escau, les deficiències apreciades, les mesures a adoptar per esmenar-les i els fets i circumstàncies rellevants de l'acte de recepció.

### **Article 41. Fiscalització limitada prèvia**

La fiscalització es durà a terme en règim d'intervenció limitada prèvia amb la finalitat de comprovar que els actes administratius que generen o poden generar obligacions o despeses compleixen els requisits bàsics següents:

- a) Que les obligacions o despeses les genera un òrgan competent.
- b) Que hi ha crèdit pressupostari i que el proposat és l'adequat a la naturalesa de la despesa o obligació que es proposi contreure.

- c) El compliment de la normativa pressupostària, de despeses pluriennals i de contractació pública.

La fiscalització d'aquests requisits es regirà per les instruccions del Servei d'Intervenció, en les quals es concretarà, d'acord amb el que estableix la normativa autonòmica i estatal, la seva aplicació per les diferents tipologies d'expedients de despesa.

#### **Article 42. Exempció de fiscalització prèvia**

Estaran exemptes de la fiscalització prèvia, sense perjudici que, mitjançant un control financer a posteriori, se'n garanteixi la fiabilitat i objectivitat, les categories de despesa següents:

- a) Les despeses de material no inventariable.
- b) Els contractes menors.
- c) Les despeses de caràcter periòdic i les altres de tracte successiu, una vegada fiscalitzada la despesa corresponent al període inicial de l'acte o contracte del qual deriven o les seves modificacions.
- d) Les despeses que, d'acord amb la normativa vigent, es facin efectives a través dels acomptes de caixa fixa.
- e) Les despeses de personal, amb independència de la seva imputació als capítols 1 o 6 del pressupost.
- f) Els convenis sense contingut econòmic, aquells que no suposin despesa per a la Universitat, i els de despesa inferior al llindar establert per als contractes menors.

L'exempció de fiscalització prèvia comprendrà tots els conceptes i actes que es deriven per l'execució de l'acte administratiu d'origen en qualsevol fase posterior d'execució pressupostària.

#### **Article 43. Moment i termini per a l'exercici de la funció interventora**

El Servei d'Intervenció ha de rebre l'expedient original complet, una vegada reunits tots els justificants i emesos els informes preceptius, quan l'òrgan competent està en disposició de dictar l'acord.

La fiscalització de l'expedient es realitzarà en el termini de deu dies hàbils, termini que es reduirà a cinc dies hàbils quan s'hagi declarat urgent la tramitació de l'expedient.

Els terminis anteriors se suspendran en cas que, d'acord amb el que preveu l'article 36, se sol·licitin assessoraments jurídics i/o informes tècnics adients per a l'exercici de les funcions de control.

#### **Article 44. Fiscalització de conformitat**

Si el Servei d'Intervenció considera que l'expedient objecte de fiscalització s'ajusta a la legalitat, farà constar la seva conformitat mitjançant diligència signada sense necessitat de motivar-la.

#### **Article 45. Objecions**

Quan el Servei d'Intervenció es manifesti en desacord amb el contingut dels actes

examinats o amb el procediment seguit per adoptar-los, ha de formular les seves objeccions per escrit motivat citant les normes que donin suport a l'objecció i expressant totes les objeccions a l'expedient.

Si l'objecció afecta l'aprovació o disposició de despeses, el reconeixement d'obligacions o l'ordenació de pagaments, se suspendrà la tramitació de l'expedient fins que aquella se solucioni, en els supòsits següents:

- a) Quan es fonamenti en la insuficiència de crèdit o el crèdit proposat no es consideri adient.
- b) Quan l'òrgan no tingui competència per a la seva autorització.
- c) Quan s'ometin a l'expedient requisits o tràmits que puguin donar lloc a la nul·litat de l'acte, o quan la continuïtat de la gestió administrativa pugui causar pèrdues econòmiques.
- d) Quan s'apreciïn irregularitats greus en la documentació justificativa del reconeixement de l'obligació o no s'acrediti suficientment el dret del seu perceptor.
- e) Quan es refereixi a la comprovació material d'obres, subministraments, adquisicions i serveis.

#### **Article 46. Informes favorables condicionats**

El Servei d'Intervenció pot emetre informe favorable malgrat els defectes que observi a l'expedient, sempre que els requisits o tràmits incomplets no siguin essencials. En aquests supòsits, l'eficàcia de l'acte romandrà condicionada a l'esmena dels defectes observats amb anterioritat a l'aprovació de l'expedient.

#### **Article 47. Discrepàncies**

Quan l'òrgan gestor manifesti la seva discrepància amb l'objecció formulada pel Servei d'Intervenció l'haurà de motivar per escrit, amb citació de les normes en què fonamenti el seu criteri, i l'haurà de remetre al Servei d'Intervenció en el termini de deu dies hàbils.

Un cop rebuda, si és estimada, es comunicarà a l'òrgan gestor en el termini de cinc dies hàbils. En cas contrari, en el mateix termini, es remetrà degudament informada al Rector, perquè prengui una decisió; el Rector pot demanar informe a la Gerència. L'acord que adopti el Rector és obligatori per a la resolució final.

#### **Article 48. Omissió de la funció interventora**

Quan, d'acord amb el que disposen aquestes normes, s'hagi omès la funció interventora, sent aquesta preceptiva, no es podran reconèixer obligacions, tramitar-ne el pagament, ni intervenir favorablement en aquestes actuacions fins que es conegui i es resolgui l'omissió esmentada en els termes que preveu aquest article.

Amb aquesta finalitat, si els responsables dels serveis observen que hi ha indicis que s'ha omès la funció fiscalitzadora, ho comunicaran a la Gerència, per tal que aquesta adopti les mesures oportunes per garantir l'adequació dels procediments de gestió a la normativa vigent.

En aquests supòsits, el Servei d'Intervenció elaborarà un informe, que no tindrà la naturalesa de fiscalització, en el qual s'han de posar de manifest, com a mínim, els

aspectes següents:

- a) Descripció detallada de la despesa, fent constar l'òrgan gestor, l'objecte de la despesa, l'import, la naturalesa jurídica, la data de realització, el concepte pressupostari i l'exercici econòmic al qual s'imputa.
- b) Exposició dels incompliments normatius que, segons el Servei d'Intervenció, es varen produir en el moment en què es va adoptar l'acte amb omissió de la preceptiva fiscalització o intervenció prèvia, en què s'enunciïn expressament els preceptes legals infringits.
- c) Constatació que les prestacions s'han portat a terme efectivament i que el seu preu s'ajusta al preu de mercat, per a la qual cosa s'han de tenir en compte les valoracions i els justificants aportats per l'òrgan gestor, que ha de sol·licitar els assessoraments o informes tècnics que siguin necessaris amb aquesta finalitat.
- d) Comprovació que hi ha crèdit pressupostari adequat i suficient per satisfer l'import de la despesa.
- e) Possibilitat i conveniència de revisió dels actes dictats amb infracció de l'ordenament, que ha d'apreciar l'interventor en funció de si s'han efectuat o no les prestacions, el caràcter d'aquestes i la seva valoració, així com dels incompliments legals que s'hagin produït. Per a això, s'ha de tenir en compte que el resultat de la revisió de l'acte s'ha de materialitzar acudint a la via d'indemnització de danys i perjudicis derivada de la responsabilitat patrimonial de l'Administració com a conseqüència que s'hagi produït un enriquiment injust a favor seu o que hagi incomplert l'obligació al seu càrrec, per la qual cosa, per raons d'economia processal, només seria pertinent instar la revisió esmentada quan fos presumible que l'import d'aquestes indemnitzacions seria inferior al que es proposa.

### CAPÍTOL III. CONTROL FINANCER

#### **Article 49. Control financer**

El control financer té per objecte verificar que la gestió econòmica financera de la Universitat s'adequa als principis de legalitat, economia, eficiència i eficàcia, amb la finalitat de promoure la millora de les tècniques i procediments amb les propostes que es dedueixin dels resultats del control.

El control financer es realitzarà, per regla general, en un moment posterior a la conclusió de les activitats i operacions fiscalitzades mitjançant auditories o altres tècniques de control.

Les auditories consistiran en la comprovació de l'activitat economicofinancera de les unitats o programes pressupostaris objecte de control, realitzada de forma sistemàtica i mitjançant l'aplicació de tècniques de mostreig.

Atenent els seus objectius, el control financer podrà verificar la representativitat dels estats financers (auditories financeres), el compliment de la legalitat (auditoria de compliment) o l'economia, eficàcia i eficiència dels sistemes i procediments (auditoria operativa).

En el seu desenvolupament el control financer pot comprendre les actuacions següents:

- L'examen de registres comptables, comptes, estats financers o operacions individualitzades i concretes.
- La comprovació d'aspectes parcials i concrets d'una sèrie d'actes efectuats pel servei, unitat, centre gestor o entitat dependent controlats.
- La comprovació material d'inversions, actius i passius patrimonials.
- Les actuacions concretes de control que s'hagin de realitzar d'acord amb el que en cada cas estableixi la normativa vigent.
- Altres comprovacions adequades a les característiques especials de les activitats realitzades pels serveis, unitats, centres gestors o entitats dependents sotmesos a control.

### **Article 50. Àmbit del control financer**

A més d'aquelles actuacions de control que pugui proposar el Rector, estaran subjectes a control financer les àrees o procediments següents:

- Les despeses de personal.
- Les devolucions d'ingressos.
- La justificació de les subvencions rebudes.
- L'execució del pressupost d'ingressos.
- La justificació dels acomptes de caixa fixa.
- Les incorporacions de crèdit aprovades amb anterioritat a la liquidació del pressupost de l'exercici precedent.

### **Article 51. Informes de control financer**

El resultat de les actuacions de control financer s'ha de documentar en informes escrits, en els quals s'han d'exposar de manera clara, objectiva i ponderada els fets comprovats, les conclusions obtingudes i, si s'escau, les recomanacions sobre les actuacions objecte de control.

Aquests informes tenen caràcter provisional i els remetrà el Servei d'Intervenció a l'òrgan gestor, perquè formuli les al·legacions que consideri oportunes. Partint de l'informe provisional i de les al·legacions rebudes, l'òrgan de control ha d'emetre l'informe definitiu. Si no s'han rebut al·legacions en el termini assenyalat, l'informe provisional s'eleva a definitiu.

L'informe definitiu, que inclourà les al·legacions del gestor i les observacions que l'òrgan de control pugui fer-hi, s'enviarà al Rector i a la Gerència de la Universitat, perquè l'examinin i, si escau, per adoptar les actuacions correctores que es considerin oportunes.

### **Article 52. Consulta i assessorament**

El Servei d'Intervenció, a més de les actuacions de control, podrà dur a terme les actuacions consultives i d'assessorament que li siguin encomanades per tal de millorar de la gestió dels fons públics.

## **TÍTOL VI. ALTRES DISPOSICIONS**

### **Article 53. Límit màxim de despeses**

D'acord amb l'apartat 2 de l'article 81 de la Llei orgànica 6/2001, de 21 de desembre, d'universitats, es fixa el límit màxim de despesa de la Universitat de les Illes Balears per a l'any 2020 en 110.012.091,44 euros.

Queden exceptuades del límit anterior les despeses que es financen amb fons finalistes i les despeses finançades amb romanents d'exercicis anteriors.

Així mateix, i d'acord amb l'article 81.2.b) de la Llei orgànica 6/2001, modificada per la Llei orgànica 4/2007, de 12 d'abril (BOE de 24-XII-2001 i de 13-IV-2007), d'universitats, aquests pressuposts compleixen amb l'equilibri i la sostenibilitat financers.

### **Article 54. Tancament**

Les dates límit per a la presentació i tramitació de documents comptables les determinarà oportunament la Gerència.

A final de l'exercici 2020 tots els crèdits disponibles que no siguin finalistes per la seva naturalesa, queden automàticament anul·lats.

Al tancament del pressupost la Gerència procedirà a confeccionar els comptes anuals, que seran autoritzats pel Rector. Els comptes han de contenir els estats comptables i la informació econòmica de la Universitat d'acord amb el pla comptable d'aplicació.

Correspon al Consell Social l'aprovació de la liquidació dels comptes anuals de la Universitat.

### **Article 55. Pròrroga del pressupost**

En cas que el dia 1 de gener de 2021 no s'hagi aprovat el pressupost, i fins que el Consell Social no aprovi el nou, es considerarà automàticament prorrogat el de l'exercici anterior. La pròrroga no afectarà els crèdits de despesa que corresponguin a serveis, projectes o programes que finalitzin durant l'exercici.

## **TÍTOL VII. ANNEXOS**



## INSTRUCCIÓ DE LA GERÈNCIA

Instrucció número	SPT 01/2010
Data	24 de març de 2010
Servei	Servei de Pressupost i Tresoreria
Àrea	Habilitats pagadors
Objecte	Justificació dels pagaments en formalització
Destinatari/s	Caps de serveis, directors de serveis, administradors de centre i responsables del tràmit de documents comptables

### 1. Introducció

Aquests darrers anys la nostra universitat ha estat beneficiària d'un gran nombre de projectes i subvencions. La justificació d'aquests no sempre és fàcil, per la dispersió de convocatòries i de la normativa de referència sobre la tramitació de les despeses que s'imputen, i per les exigències dels òrgans de fiscalització d'aquelles, per tant, es fa necessari donar instruments de suport al personal d'administració i serveis que participa en la gestió i la justificació dels expedients.

Per altra part, es fa necessari ampliar la informació que recull el mòdul de formalització de despeses del programa de comptabilitat (CTB), atès que la justificació del pagament és un requisit indispensable perquè una despesa sigui admissible dins el termini d'execució segons la normativa (bases reguladores, convocatòria, resolució o conveni) del projecte d'investigació.

### 2. Justificació dels pagaments en formalització

En la justificació del pagament té molta d'importància la informació que d'una forma clara i inequívoca consta a l'expedient comptable; aquesta abraça tres vessants diferenciades:

**a. Identificació del perceptor** que ha avançat el pagament de les despeses.

S'ha de justificar aquest pagament mitjançant el justificant del càrrec bancari o bé amb la factura amb la indicació «Cobrat» o «Pagat en metàl·lic». Aquests són els justificants a què fa referència el text del document «Rebut d'imports suplerts» (imprès SPT01) quan es manifesta «de les quals declarar que he avançat l'import d'acord amb els justificants que s'adjunten».

**b. Relació del pagament i les despeses.** Les formes de pagament admeses són:

a) En metàl·lic. Per justificar un pagament en metàl·lic s'haurà d'adjuntar sempre el document «Rebut d'imports suplerts» (imprès SPT01) firmat per la persona que cobra i amb el detall de les despeses que s'imputen.

b) Xec. Per justificar un pagament amb un xec s'haurà d'adjuntar, segons correspongui, l'imprès «Rebut d'imports suplerts» (SPT01) o l'imprès «Rebut de



*pagament de cursos, conferències i similars» (SPT02), firmat per la persona que cobra i amb el detall de les despeses que s'imputen.*

c) Transferència bancària. La transferència ha d'indicar la factura pagada (identificació del proveïdor i número de factura). Si amb una transferència es paguen dues o més factures o no s'identifica perfectament la despesa que es paga, s'haurà d'adjuntar l'imprès SPT01 i detallar-hi la/les factura/es.

**c. Justificació de la data de pagament.** Un dels requisits bàsics en el compte justificatiu d'una subvenció és que el pagament es faci fins a la data de la justificació i/o en tot cas dins el termini d'execució.

Per justificar el pagament, la data real cobra una importància cabdal. Per a les despeses pagades per la tresoreria general de la UIB la data de pagament serà la data de la transferència bancària. En canvi, el tractament que dona el programa de comptabilitat (CTB) a les despeses en formalització suposa un entrebanc a l'hora de justificar els pagaments, atès que aquests no tenen data de pagament. Així, quan es treu el llibre general del pressupost d'anàlisi a partir de documents, la data dels pagaments en formalització es troba en blanc.

### **3. Canvis en el mòdul de formalització de l'aplicació CTB**

Per recollir la informació necessària per justificar els pagaments s'han produït canvis en el mòdul de formalització.

Els canvis s'han fet a la pestanya de les cancel·lacions dels actes administratius de despeses ampliant la informació necessària per a l'elaboració del compte justificatiu. A partir d'ara, es distingeixen tres tipus de pagaments en formalització (transferència bancària, taló nominatiu i metàl·lic).

Les transferències bancàries i els talons tenen una referència identificativa (número d'operació bancària i número de taló) i una data de tresoreria (data del pagament per a les transferències i data de conciliació en cas de taló). Els pagaments en metàl·lic només tenen data de pagament.

Vegeu a tall d'exemple el quadre explicatiu:

<b>Forma de pagament (FO)<sup>1</sup></b>	<b>Tipus de pagament<sup>2</sup></b>	<b>Número d'operació / Número de taló<sup>3</sup></b>	<b>Data del pagament<sup>4</sup></b>
	Transferència		
	Taló		
	Metàl·lic	Sempre quedarà en blanc	

<sup>1</sup> Es la forma de pagament que apareix a «dades generals» del menú de confecció de documents.

<sup>2</sup> Finestra desplaçable (valors).

<sup>3</sup> Camp alfanumèric. Quan el pagament sigui en metàl·lic aquest camp no s'emplenarà.

<sup>4</sup> Equival a la data de la conciliació (sortida real dels fons de tresoreria).





## Universitat de les Illes Balears

A l'entrada en vigor d'aquesta circular serà obligatori donar aquesta nova informació a l'hora de fer la formalització de les despeses. Només es podrà deixar en blanc el camp de la data del pagament quan s'hagi pagat per taló. Més tard, quan es descompti el taló del saldo del compte de l'habilitat, s'introduirà al document comptable aquesta data com a data de pagament.

Aquesta informació també s'incorpora al llistat que es fa servir per justificar les subvencions rebudes (Llistat d'execució del pressupost d'analítica per documents).

Per altra part, aquesta informació podrà ser explotada a l'efecte d'elaboració de llistats i altres documents. S'adjunta un nou llistat que es troba disponible dins el programa de comptabilitat (CTB) a la pestanya de: «*Despeses*», «*Llistats*», amb la denominació de «*Compte d'habilitació i els seus actes de despeses*» (Lhabdad). Amb aquest llistat es pretén facilitar la conciliació dels habilitats, atès que és l'únic llistat del programa de comptabilitat (CTB) que relaciona d'una manera clara i precisa una ordre de pagament no pressupostari (OT) amb la seva justificació i relació de documents de despeses (documents ADOP).

Per a qualsevol dubte o aclariment sobre aquest tema, us podeu dirigir a José Miguel Mellado (28 03) o Maribel Montoro (34 24).

Palma, 24 de març de 2010

La Gerent,

Begoña Morey

A tots els habilitats pagadors.





## INSTRUCCIÓ DE LA GERÈNCIA

<b>Instrucció número</b>	<b>SCC 01/2013</b>
<b>Data</b>	<b>2 de desembre de 2013</b>
<b>Servei</b>	<b>Servei de Control i Comptabilitat</b>
<b>Àrea</b>	<b>Comptabilitat de despeses</b>
<b>Objecte</b>	<b>Tractament no pressupostari de l'IVA en els programes de recerca, desenvolupament i transferència (541A) i d'Edicions UIB</b>
<b>Destinatari/s</b>	<b>Caps de serveis, directors de serveis i administradors de centre</b>

### I Introducció

La Universitat de les Illes Balears recupera el 100% de l'IVA suportat en el programa de recerca, desenvolupament i transferència (541A) i d'Edicions UIB.

A fi que l'IVA que es recupera de la Hisenda Pública no es comptabilitzi com major despesa, aquest ha de tenir un tractament no pressupostari i, per tant, només s'ha de carregar al pressupost l'import de la base de la factura, mentre que l'import de l'IVA s'ha de comptabilitzar a la partida no pressupostària MA87.

Com a conseqüència d'aquest tractament es produeixen els següents efectes a la comptabilitat:

1. Al programa CTB, quan comptabilitzeu una factura de material inventariable o fungible a una analítica corresponent al programa 541A i a l'analítica 050301, heu de fer el següent:

En el cas de despeses fins a 5.000 euros (ADOP/ADO):

- S'ha de registrar la factura.
- Quan fem els actes administratius de despesa, l'import de l'acte ha de coincidir amb l'import de la base de la factura.
- A l'apartat de les línies s'ha de posar l'import de la base de la factura, i en el moment que el programa aplica l'acte, automàticament fa una imputació no pressupostària de l'import de l'IVA; l'acte definitiu resulta per l'import que s'ha de pagar al proveïdor.

En el cas de despeses superiors a 5.000 euros (fases A, D, AD, OP, O):

- En el document de proposta de despesa (A, AD), per poder fer la comanda al proveïdor per l'import total del pressupost que ens ha presentat, dins l'apartat de dades generals, el programa ens donarà la possibilitat d'informar sobre el tipus i l'import de l'IVA, de tal manera que quan apliquem el document la comanda sigui per l'import total del bé.
- La fase OP/O funcionarà igual que l'ADOP.



2. Atès que el programa CTB és multipartida, i que ara tenim partides amb distint tractament, **no es pot comptabilitzar una factura per dues o més partides que tinguin tractament d'IVA diferent.**

3. **No es poden fer càrrecs intercentres entre analítiques amb diferent tractament d'IVA.**

4. En el cas **d'adquisicions de material inventariable** l'import que es comptabilitzarà com a **valor del bé a efectes de l'inventari ha de coincidir amb l'import pressupostari de la despesa.** Per tant, no ha de formar part del valor del bé l'IVA que es recupera de la Hisenda Pública.

5. Pel que fa a les **operacions interiors**, us recordam que per poder recuperar l'IVA de la Hisenda Pública és imprescindible disposar de **la factura amb tots els requisits formals** que la normativa de l'IVA exigeix i recollits a l'article 13 de les normes d'execució pressupostària de la UIB per a l'exercici 2014.

6. Quant a les **adquisicions intracomunitàries**, **no heu de fer el càrrec de l'IVA intracomunitari.** La comptabilització d'aquest el farà directament el Servei de Control i Comptabilitat. Us recordam que per poder recuperar l'IVA d'adquisicions intracomunitàries, que la UIB està obligada a autotransferir-se, a la factura del proveïdor hi ha de figurar el seu VAT i s'ha de comunicar el nostre (ESQ0718001A).

7. Pel que fa a l'IVA de les importacions, l'IVA es liquida a la duana. Per poder recuperar l'IVA és necessari complir amb els requisits tècnics i documentals establerts pel Ministeri d'Hisenda a l'Ordre 3578/2003 en la comptabilització de les importacions.

**La justificació del pagament a la Hisenda Pública (document 031) dels impostos meritats amb motiu de la importació és el requisit indispensable perquè l'IVA tingui el caràcter de deduïble.**

Per aquest motiu, us recordam el procediment que s'ha de seguir:

1. Amb l'adquisició d'un material a un tercer país (és a dir, qualsevol que no sigui de la Unió Europea), la Universitat assumeix el compromís de pagar, per una part, la factura amb el cost del material/bé en qüestió al proveïdor estranger (la factura va sense IVA), i per altra part, la liquidació dels imports meritats amb motiu de la importació que es paga a l'Administració Tributària.
2. Habitualment el bé objecte de la importació el despatxa en duana una empresa externa a la UIB, especialitzada en aquest tipus de tràmits, a la qual encomanam aquesta tasca.

Posteriorment entrega el bé a la Universitat i exigeix el pagament de les despeses de transport o d'administració i l'IVA de la importació. L'habilitat pagador del centre paga la liquidació que l'empresa li presenta (DUA). En aquest moment s'ha d'exigir a l'empresa que, al més prest possible, presenti a la UIB el document 031 original, justificant l'ingrés a l'Administració Tributària.



Com a conseqüència d'aquest procediment es produeixen els efectes següents a la comptabilitat:

Atès que en el moment de fer una comanda d'aquest tipus ja podeu calcular aproximadament l'import total de la despesa, heu de fer un document comptable d'aprovació de despesa (document A) sense especificar el tercer, per l'import total de l'adquisició.

Es tramita la comanda al proveïdor per l'import del bé sense IVA.

Quan ens arriba el material (amb el qual normalment ens envien la factura original) i la liquidació de l'IVA en duana, s'han de tramitar els documents següents:

- Reconeixement de l'obligació i ordre de pagament (document OP) a favor del proveïdor.
- Reconeixement de l'obligació i ordre de pagament (document OP) a favor de l'empresa que en ha despatxat el bé en duanes. S'ha de posar ben clar a la descripció la informació següent: **“Despeses d'administració i d'imposts en duanes segons DUA de referència xxxxxxxxxx del material adquirit i comptabilitzat amb l'acte O/OP/ADOP núm xxx”**. S'haurà de fer el document comptable imputant aquest IVA com a despesa pressupostària. Quan la UIB rebí el model 031 podrà recuperar d'Hisenda aquest IVA i es retornarà aquest import a l'analítica de despesa.
- Per fer aquest document comptable, al registre de la factura hi ha d'haver una part exempta, i per altra part, les despeses del transport o d'administració, de les quals hem d'especificar l'IVA.

Quan el document 031 arribi al Servei de Control i Comptabilitat, es comprovarà si l'IVA és deduïble i en aquest cas es procedirà a reintegrar amb un ADOP/ l'import de l'IVA que ens hem deduït.

Per a qualsevol dubte o aclariment podeu telefonar a Pilar Blanco (ext. 29 22) i/o Matilde López (ext. 34 19).

Palma, 2 de desembre de 2013

La Gerent,

Antònia Fullana

A tots els responsables del tràmit de documents comptables.





## INSTRUCCIÓ DE LA GERÈNCIA

<b>Instrucció número</b>	<b>SPCI i UT 02/2014</b>
<b>Data</b>	<b>3 de desembre de 2014</b>
<b>Servei</b>	<b>Servei de Patrimoni, Contractació, Infraestructura i Unitat Tècnica</b>
<b>Àrea</b>	<b>Gestió patrimonial</b>
<b>Objecte</b>	<b>Procediment per a la gestió de l'inventari de béns mobles</b>
<b>Destinatari/s</b>	<b>Caps de serveis, directors de serveis, directors d'oficines de gestió i administradors de centre</b>

### PROCEDIMENT PER A LA GESTIÓ DE L'INVENTARI DE BÉNS MOBLES

#### 1. OBJECTE

Mitjançant aquesta instrucció indicarem el procediment per als diferents centres de cost i per al Servei de Patrimoni, Contractació, Infraestructura i Unitat Tècnica respecte a la gestió de l'inventari de béns mobles de la Universitat de les Illes Balears. Per altra banda, aquesta instrucció es presenta també com una guia de caràcter pràctic per tal d'establir criteris clars per determinar el que és o no objecte per ser inventariat.

En conseqüència, l'objectiu d'aquesta instrucció és aclarir les línies mestres que han de seguir els diferents centres i serveis de la UIB, amb la finalitat de treballar amb unitat de criteris per aconseguir que l'inventari reflecteixi la realitat del patrimoni de la Universitat.

#### 2. CONCEPTES GENERALS

- **Inventari**

L'inventari consisteix en la relació detallada valorada econòmicament i individualitzada del conjunt de béns i drets constitutius i representatius del patrimoni de la Universitat, sigui quin sigui el títol jurídic pel qual els posseeix.

Aquests béns estan agrupats, en funció de la seva afinitat, sota un determinat compte comptable, descrits i valorats detalladament.

Són objecte d'inventari l'immobilitzat material i immaterial, és a dir, els béns i drets, ja siguin demaniaus (d'ús públic) o patrimonials (d'ús privat de la Universitat).

- **Bé moble inventariable**

És aquell que no és susceptible d'un ràpid deteriorament per l'ús.

Es considera inventariable tot bé perdurable en el temps i avaluable econòmicament i independentment. S'incorporarà a l'inventari tot l'immobilitzat material (mobles i immobles) l'ús del qual correspongui a la Universitat.

Els béns mobles són aquells que **es poden traslladar d'un lloc a un altre** sens perjudici de l'immoble al qual estiguin units.

- **Béns immobles**

Són aquells béns la ubicació dels quals és permanent: **terrenys, construccions i béns naturals**.

- **Immobilitzat**

És el conjunt d'elements patrimonials, tangibles i no tangibles, reflectits a l'actiu amb caràcter permanent destinats a la producció de béns i serveis com a objecte de l'activitat pròpia de la Universitat. S'ha de distingir:

- **Immobilitzat material**

Conjunt d'elements patrimonials **tangibles**, mobles i immobles que s'utilitzen de manera continuada en l'activitat habitual de la Universitat.

- **Immobilitzat immaterial**

Conjunt de **béns intangibles i drets susceptibles de valoració econòmica** que tinguin caràcter amortitzable i que compleixin les característiques de permanència en el temps i utilització necessària per a la realització de l'activitat habitual de la Universitat. Aquí s'inclouran els comptes de propietat industrial i intel·lectual i també les aplicacions informàtiques, excepte els paquets estàndard de software (Office, Windows, etc.).

Els béns compresos en l'immobilitzat es valoraran pel preu d'adquisició o el cost de producció.

- **Amortització**

Expressió comptable de la depreciació que pateixen els béns a causa de l'ús o gaudi.

### **3. PROCEDIMENT PER DONAR D'ALTA UN BÉ MOBLE INVENTARIABLE**

Per donar d'alta els béns a l'inventari, la Universitat disposa d'un programa informàtic denominat *Gestió Patrimonial (GPA)*, al qual connecta les dades dels



béns inventariables donats d'alta pels diferents centres de cost amb el *Programa de Comptabilitat (CTB)* de la Universitat.

Per incorporar un bé a l'inventari s'han d'introduir a través de l'eina informàtica indicada totes les dades possibles que permetin identificar-lo per complet, tant les descriptives del bé com les referents a la ubicació geogràfica, econòmica i de valoració, així com el compte comptable al qual s'associa. Cada bé incorporat a l'inventari té assignat un nombre d'identificació, el qual quedarà indicat a la corresponent etiqueta d'inventari.

Quan el centre hagi de tramitar el pagament d'una factura per a l'adquisició de béns inventariables, farà el document comptable corresponent (O, OP o ADOP) a través del programa informàtic CTB i assignarà el bé a la partida pressupostària de material inventariable que li pertorqui. A partir d'aquest moment, i abans de poder aplicar l'acte, s'activarà una pestanya per emplenar informàticament la fitxa d'inventari connectant amb el programa GPA.

Els camps per emplenar la fitxa informatitzada d'inventari són els següents:

#### **Pestanya d'inventari (béns mobles)**

- **Situació patrimonial:** compra, donació, cessió, etc.
- **Quantitat:** nombre de béns.
- **Marca:** hi ha una llista de valors per triar les marques que ja s'han emprat qualque vegada. En cas que no es trobi la marca a la llista de valors, es pot escriure al camp *marca auxiliar* i, posteriorment, el Servei de Patrimoni, Contractació, Infraestructura i Unitat Tècnica donarà d'alta la nova marca.
- **Model:** hi ha una llista de valors per triar els models que ja s'han emprat qualque vegada. En cas que no es trobi el model a la llista de valors, es pot escriure al camp *model auxiliar* i, posteriorment, el Servei de Patrimoni, Contractació i Infraestructura donarà d'alta el nou model.
- **Descripció:** text que s'ha d'escriure obligatòriament i que ha de contenir de forma detallada les característiques del bé objecte d'inventari.
- **Pressupost:** en aquest camp s'ha d'especificar el tipus de pressupost en el qual es carregarà la despesa, per exemple: projectes d'investigació, inversions, fons FEDER, etc. Hi haurà una llista de valors per triar.
- **Import:** s'ha de posar el valor unitari del bé moble.
- **Estat de conservació:** hi ha una llista de valors per triar: nou, inservible, dolent, etc.

#### **Pestanya de codificació (béns mobles)**

- **Codificació geogràfica:** per emplenar aquest apartat comptau amb la informació que us ha tramès el Servei de Patrimoni, Contractació, Infraestructura i Unitat Tècnica referent a la codificació geogràfica per edificis, amb els diferents locals codificats i els plànols corresponents. A part d'aquesta informació, hi haurà una llista de valors per triar per cada camp:
  - Agrupació
  - Terreny

- Edifici
  - Ampliació
  - Planta
  - Local
- **Departament, àrea de coneixement i tipus d'ús:** per emplenar aquest camp, teniu una llista de valors per triar.

#### Pestanya d'observacions (béns mobles)

En aquest camp s'ha de posar la informació addicional que considereu d'interès sobre el bé o els béns objecte d'inventari.

Aquesta fitxa informatitzada s'ha d'imprimir i adjuntar al document comptable corresponent (O, OP o ADOP), s'ha de signar i s'ha de remetre al Servei de Comptabilitat i Pressuposts juntament amb els documents comptables de la compra.

#### 4. CANVIS DE SITUACIÓ D'UN BÉ MOBLE A L'INVENTARI

Una vegada donat d'alta, el bé pot tenir canvis en la situació que s'han de comunicar al Servei de Patrimoni, Contractació, Infraestructura i Unitat Tècnica. Els canvis poden ser els següents:

- **Canvi d'ubicació**  
Per comunicar un canvi d'ubicació de material inventariable, cal emplenar la sol·licitud de trasllat de material inventariable, que podeu tramitar a través d'UIBdigital (Servei de Patrimoni, Contractació, Infraestructura i Unitat Tècnica).
- **Baixa**  
Procediment que s'adopta davant una pèrdua, un robatori, un incendi, un deteriorament del bé o qualsevol altra circumstància que tingui com a conseqüència la inutilització del bé. S'han d'indicar les causes que la motiven.  
En cas que la baixa dugui com a conseqüència la retirada de material, s'ha d'emplenar l'imprès de retirada de material inventariable a través d'UIBdigital i indicar el motiu de la baixa.  
Si la baixa del material es produeix com a conseqüència de la desaparició del bé (robatori, incendi, pèrdua, etc.), només s'ha d'emplenar l'imprès de baixa que trobareu a la pàgina web del Servei de Patrimoni, Contractació, Infraestructura i Unitat Tècnica, a l'apartat de Sol·licituds. Aquest imprès l'ha de signar el responsable de la unitat de despesa que va adquirir el bé, i ha de justificar el motiu de la baixa. Un cop emplenat l'imprès, l'heu d'enviar al Servei de Patrimoni, Contractació, Infraestructura i Unitat Tècnica, el qual procedirà a donar de baixa el bé de l'inventari de la Universitat.

## 5. CRITERIS PER INVENTARIAR SEGONS EL VALOR I LA NATURALES A DEL BÉ MOBLE

### Béns objecte d'inventari

- **Inventariable pel seu valor econòmic:** el límit mínim per considerar un bé com a inventariable està fixat als pressuposts de la Universitat de les Illes Balears en **500 euros (IVA exclòs)**. A partir d'aquesta quantitat, en general, tots els béns que no siguin fungibles són inventariables.
- **Inventariable per la seva naturalesa:** material que no tingui caràcter fungible, independentment del valor. Es consideren béns inventariables els que, encara que tinguin un preu inferior a 500 euros (IVA exclòs), formin part de la relació següent:
  - Mobiliari: taules, cadires, armaris no encastats, armariets, arxivadors i calaixeres registrades independentment.
  - Material informàtic: ordinadors, ordinadors portàtils.
  - Béns immaterials: patents i programes informàtics.
  - Les adquisicions de béns no fungibles que, presos individualment, no assoleixin l'import mínim inventariable, però que, en conjunt, suposin una inversió significativa.
  - En qualsevol cas, es poden incorporar a l'inventari els béns mobles que no arribin a la quantia mínima inventariable i que la Gerència estimi convenient inventariar per les raons que en cada cas concret siguin d'interès.

Per tant, es consideren béns mobles inventariables la maquinària, les eines, el mobiliari i els equips d'oficina, ordinadors, equips per a la docència i investigació, elements de transport, etc., que compleixin les característiques següents:

- Que no siguin béns fungibles.
- Que tinguin un període de vida útil igual o superior a un any.
- Que produeixin un increment del patrimoni.
- Que tinguin un preu d'adquisició igual o superior a 500 euros (IVA exclòs).
- Que estiguin detallats per la seva naturalesa a l'apartat denominat inventariable del punt 5 d'aquesta instrucció.

El preu d'adquisició ha d'incloure totes les despeses que figurin a la factura: transport, impostos, assegurances, instal·lacions, muntatges, etc.

- **Equips d'oficina i telefonia**

Són inventariables: les fotocopiadores, els faxes, etc., independentment del seu preu.

Pel que fa al material de comunicacions mòbils, no és inventariable el material com navegadors GPS, telèfons mòbils, fixos o la tecnologia Bluetooth, llevat que aquests superin l'import de 500 euros (IVA exclòs).

- **Maquinària i transport intern**

Es considera material inventariable les màquines o els béns d'equip mitjançant els quals es realitza l'extracció, l'elaboració o el tractament dels productes, o que s'utilitzen per a la prestació de serveis que són necessaris per al desenvolupament d'activitats productives pròpies de la Universitat.

Són inventariables totes les màquines, els motors i les instal·lacions esmentats als paràgrafs anteriors quan l'import sigui igual o superior a 500 euros (IVA exclòs). Són inventariables les cambres frigorífiques, les geleres i els microones, entre altres, independentment del seu preu.

Respecte als aparells d'aire condicionat, són inventariables quan la instal·lació de l'aparell és mòbil i, per tant, no forma part de la construcció de l'obra, en aquest sentit, per tant, tampoc no són inventariables els conductes que es considerin part de l'edifici. No es consideren inventariables els elements com cables, conduccions elèctriques, endolls, caixes de distribució, etc.

- **Equips didàctics**

- **Equips audiovisuals**

S'inventarien els aparells audiovisuals com ara televisors de plasma, reproductors de DVD, sistema Hi-Fi, pantalles, projectors, càmeres fotogràfiques, càmeres digitals, càmeres de vídeo, etc., independentment del seu valor.

Són inventariables els reproductors de so digital com els MP3, MP4, Ipod el valor dels quals sigui igual o superior a 500 euros (IVA exclòs).

Són inventariables els accessoris dels equips audiovisuals, com són els trípodes, micròfons o altaveus, sempre que el seu import sigui igual o superior a 500 euros (IVA exclòs).

- **Equips de laboratori i investigació**

Són inventariables:

- Els aparells o equips que s'utilitzin en la investigació el valor dels quals sigui igual o superior als 500 euros (IVA exclòs), com bombes de buit, agitadors, autoclaus, estufes, forns, balances, centrífugues, cromatògrafs, microscopis, etc.
- Els instruments o eines que s'emprin al laboratori l'import dels quals sigui igual o superior als 500 euros (IVA exclòs).
- Els components electrònics que superin els 500 euros (IVA exclòs).
- Les maquetes o estructures utilitzades en laboratori l'import de les quals sigui igual o superior als 500 euros (IVA exclòs).

- **Mobiliari**

Tot el mobiliari de les instal·lacions de la Universitat constitueix material inventariable, encara que el seu valor no sigui igual o superior a 500 euros (IVA exclòs).

S'exceptuen: les papereres, les safates extraïbles per a teclats, els cendrers, reposapeus, penjadors de paret, llums de taula, etc., llevat que el seu valor econòmic superi els 500 euros (IVA exclòs).

No és inventariable el mobiliari que formi part de les instal·lacions fixes, com armaris encastrats o accessoris fixos de bany. Tampoc els llums fixos de sostre o paret, llevat dels de valor singular (aranyes, de fusta, etc.).

És inventariable el mobiliari necessari per a l'ensenyament, com maniquís, divans, lliteres, etc., independentment del seu valor.

No es consideren inventariables les persianes, les cortines o els estors.

- **Equips de processament d'informació**

Són inventariables:

- Els ordinadors.
- Els perifèrics com són l'escàner, l'aparell multifunció i la impressora, independentment del seu import.
- Tots els ordinadors portàtils s'inventarien independentment del seu valor.
- Les CPU, encara que no es consideren inventariables els elements informàtics que siguin ampliacions de components interns d'una CPU, com són el disc dur, ampliacions de memòria, disquetera, gravadora, llevat que la seva quantia sigui igual o superior als 500 euros (IVA exclòs).
- Les targetes informàtiques de so, de gràfics, de xarxa, etc., tan sols són inventariables si l'import és igual o superior a 500 euros (IVA exclòs).
- Les tauletes tàctils de valor econòmic superior als 500 euros (IVA exclòs).
- S'inventarien els teclats, ratolins, auriculars, si l'import és igual o superior a 500 euros (IVA exclòs).
- La resta de material informàtic perifèric, com el mòdem, llapis de memòria, SAI, discs durs externs, Zip, etc., tan sols s'inventarien si el seu preu és superior als 500 euros (IVA exclòs).

- **Aplicacions informàtiques**

Són inventariables les aplicacions informàtiques (programes, software, llicències) que s'adquireixin en propietat i les que s'adquireixin sota llicència d'ús i explotació el valor total de les quals sigui igual o superior als 500 euros (IVA exclòs).

- **Vehicles**

Són inventariables els vehicles de totes les classes utilitzables per al transport terrestre, marítim o aeri, de persones, animals o mercaderies.

- **Instal·lacions**

Unitats complexes d'ús especialitzat que comprenen: edificacions, maquinària, material, peces o elements, inclosos els sistemes informàtics que, sent separables per naturalesa, hi estan lligats de forma definitiva per al seu funcionament i sotmesos al mateix ritme d'amortització; s'hi inclouran així mateix els recanvis per a aquests tipus d'instal·lacions, sempre que el valor sigui igual o superior a 500 euros (IVA exclòs).

- **Estris i eines**

Conjunt d'eines o utensilis que es poden utilitzar autònomament o conjuntament amb la maquinària, inclosos els motlles o plantilles, sempre que el valor sigui igual o superior a 500 euros (IVA exclòs).

- **Altres immobilitzat material**

Qualsevol altre immobilitzat material no inclòs en els altres comptes, sempre que el valor sigui igual o superior a 500 euros (IVA exclòs).

Dins aquest subcompte s'inclouen també els béns artístics.

<b>Béns que no seran objecte d'inventari</b>
--

- El material de reposició i reparacions.
- Les instal·lacions fixes (armaris encastats, sistemes fixos d'aire condicionat, etc.).
- Les cortines, persianes, els llums de taula, papereres i similars, excepte els de valor manifestament singular i que es considerin inventariables segons el criteri econòmic.
- Els llums fixos de sostre i paret, llevat dels de valor singular (aranyes, fusta, etc.).
- El material lleuger d'oficines (grapadores, taladradores, etc.), a excepció dels objectes elaborats amb materials nobles, electrònics i elèctrics susceptibles de ser inventariats com a conseqüència de l'aplicació del criteri econòmic.
- El material de vidre dels laboratoris i, fins i tot, els petits muntatges construïts per a la realització de pràctiques, a partir de components solts.
- El material d'ús fungible de ràpid deteriorament. Es considera com a tal el que amb l'ús es consumeixi, de qualsevol aplicació (paper, composts químics, material de neteja, productes alimentaris, etc.), independentment del seu cost.
- Els petits instruments d'ús medicoquirúrgic personal (bisturí, etc.), les eines d'ús individual (tornavisos, alicates, martell, etc.) i petits aparells (encenedors, suports, etc.).
- El material de reposició de màquines, instal·lacions i equips (cables d'instal·lació elèctrica, diferencials, endolls, caixes de distribució, bombetes, etc.).
- Els paquets estàndard de software (MS Office, Windows XP, etc.).

## **6. PROCEDIMENT PER INVENTARIAR BÉNS IMMOBLES:**

Aquests béns: edificis, terrenys, els inventaria directament el Servei de Patrimoni, Contractació, Infraestructura i Unitat Tècnica.

Per a qualsevol aclariment o proposta de millora sobre aquest procés us podeu adreçar a Pilar Maldonado (ext. 3096) i Natividad Sanz (ext. 3097).

Palma, 3 de desembre de 2014

La Gerent,

Antònia Fullana







## **INSTRUCCIÓ DE GERÈNCIA**

<b>Instrucció número</b>	<b>SCC 01/2016 (v3)</b>
<b>Data</b>	<b>5 de desembre de 2016</b>
<b>Servei</b>	<b>Servei de Control i Comptabilitat</b>
<b>Àrea</b>	<b>Comptabilitat despeses / Control projectes</b>
<b>Objecte</b>	<b>Procediment per a la tramitació dels pagaments a persones físiques - Claus IRPF</b>
<b>Destinatari/s</b>	<b>Directors de departament, personal docent i investigador, caps de serveis, directors de serveis, administradors de centre i responsables del tràmit de documents comptables</b>

### **INTRODUCCIÓ**

La Universitat de les Illes Balears necessita, per desenvolupar les seves activitats, disposar de personal, ja sigui de plantilla o contractat amb càrrec a projectes de recerca o contractes de l'article 83 de la LOU, etc. A més, necessita contractar serveis amb persones físiques externes, i per la seva activitat de projecció cultural pot convocar premis de diferent naturalesa, així com atorgar beques a l'estudi i d'investigació. Per aquests serveis la Universitat satisfà uns rendiments en concepte de contraprestació.

Aquests rendiments estan sotmesos a tributació, el denominat «impost sobre la renda», que, pel principi de territorialitat de l'impost, s'aplica de diferent manera als residents fiscals a Espanya —les persones que resideixen més de 183 dies a Espanya— i als que no ho són. Per aquest motiu, s'ha d'aplicar en cada cas la normativa corresponent.

Per altra banda, aquests pagaments a persones físiques poden tenir una triple qualificació:

- Rendiments del treball.
- Rendiments d'activitats econòmiques: activitats professionals o artístiques.
- Rendiments d'activitats econòmiques: activitats empresarials.

El responsable de recaptar i comunicar a l'Agència Tributària els rendiments pagats i les retencions practicades a compte de l'impost és el pagador, en aquest cas la UIB. La correcta retenció i classificació de la renda és, doncs, responsabilitat de la UIB, i el perceptor de les rendes està obligat a aportar tota la informació requerida per aclarir quina renda i quin tipus de retenció a compte li hem de practicar.

Per aquests motius, la Gerència troba adequat regular amb una instrucció els aspectes més significatius que afecten les correctes declaracions tributàries en concepte de renda.

## 1. NORMATIVA APLICABLE

### a) Normativa bàsica aplicable a persones residents:

- ✓ *Llei 35/2006, de 28 de novembre, de l'impost sobre la renda de las persones físiques i de modificació parcial de les lleis dels impostos sobre societat, sobre la renda dels no residents i sobre el patrimoni.*
- ✓ *Reial decret 439/2007, de 30 de març, pel qual s'aprova el Reglament de l'impost sobre la renda de les persones físiques.*

### b) Normativa bàsica aplicable a persones no residents:

- ✓ *Reial decret legislatiu 5/2004, de 5 de març, pel qual s'aprova el text refós de la Llei de l'impost sobre la renda de no residents.*
- ✓ *Reial decret 1776/2004, de 30 de juliol, pel qual s'aprova el Reglament de l'impost sobre la renda de no residents.*

c) **Diferents convenis subscrits entre Espanya i altres països per evitar la doble imposició.** Actualment hi ha convenis firmats amb diferents països. Els diferents convenis es poden consultar a:

[http://www.agenciatributaria.es/AEAT.internet/Inicio\\_es\\_ES/La\\_Agencia\\_Tributaria/Normativa/Fiscalidad\\_Internacional/Convenios\\_de\\_doble\\_imposicion\\_firmados\\_por\\_Espana/Convenios\\_de\\_doble\\_imposicion\\_firmados\\_por\\_Espana.shtml](http://www.agenciatributaria.es/AEAT.internet/Inicio_es_ES/La_Agencia_Tributaria/Normativa/Fiscalidad_Internacional/Convenios_de_doble_imposicion_firmados_por_Espana/Convenios_de_doble_imposicion_firmados_por_Espana.shtml)

## 2. TRIBUTACIÓ DE RESIDENTS

Persones físiques amb residència fiscal a Espanya —residir a Espanya més de 183 dies l'any.

**2.1. Existència de relació contractual o estatutària amb la UIB,** és a dir, personal de plantilla o relació laboral. Qualificació dels rendiments:

- a) **Rendiments del treball.** Clau de renda a efectes de declaració del model 190: A. Tipus de retenció aplicable: la general. Es determina per la situació personal del perceptor i es calcula amb la nòmina.
- b) **Assignacions per despeses de desplaçament, allotjament i manutenció. Indemnitzacions per raó del servei exemptes** (clau de renda L01). Per al pagament d'aquest tipus de rendiment es requereix l'autorització de la comissió de servei, i els imports màxims perquè la indemnització estigui exempta són els següents:

**Locomoció:**

- Transport públic. L'import que es justifiqui amb bitllets originals (els bitllets electrònics no són bitllets originals, per tant, calen la factura i les targetes d'embarcament) o tiquets (cas de taxis, autobús, metro, peatges, etc.).
- Transport privat: vehicle particular: 0,19 euros/km. Si es justifica el desplaçament.

**Allotjament:** Import que es justifiqui: municipi distint del de treball habitual i residència. Màxim 9 mesos, s'han d'acreditar els dies i llocs de desplaçament, i s'han de justificar les despeses amb factures.

**Manutenció:**

- Si es pernocta: 53,34 euros a Espanya i 91,35 euros a l'estranger.
- Si no es pernocta: 26,67 euros a Espanya i 48,08 euros a l'estranger.

## **2.2. Inexistència de relació estatutària o contractual amb la UIB**

En aquest cas ens trobam davant la possibilitat de tres qualificacions:

### **2.2.1. Rendiments del treball**

Es consideren rendiments del treball les contraprestacions de qualsevol denominació i naturalesa, dineràries o en espècie, que derivin, directament o indirectament, del treball personal o de la relació laboral o estatutària i no tinguin el caràcter de rendiments d'activitats econòmiques.

L'article 17 de la LIRPF estableix els casos concrets que es consideren sota aquesta denominació, però en aquesta apartat únicament es tracten els establerts als punts 17.1.c) i d) de la llei.

- a) Impartició de cursos, conferències, seminaris i similars (activitats «didàctiques»).

Per procedir al pagament d'aquests rendiments s'ha d'emplenar el document que figura a l'annex 1 i s'ha d'informar de la clau F02 amb la retenció del 15%

La Universitat pot encarregar a l'agència o hotel els serveis de transport i allotjament o es poden pagar al conferenciant les despeses per desplaçar-se a impartir la conferència (bitllets d'avió, taxis port/aeroport - lloc on s'ha d'impartir la conferència, allotjament i manutenció), sempre que es compensin exactament les despeses per la impartició de la conferència i la UIB es quedi tota la documentació justificativa original (bitllets, factures hotel, tiquets de taxi, etc.) En aquest cas no s'ha d'informar de la clau L01 ni de cap clau, ja que aquestes despeses no es consideren renda. Si es paguen conceptes dels quals no s'aporti document justificatiu, s'han d'afegir al pagament per la conferència i s'ha de practicar la retenció a compte de l'impost sobre la renda.

- b) Elaboració d'obres literàries, artístiques i/o científiques de les quals se cedeix el dret d'explotació.

Aquests són el que es denominen «rendiments de la propietat intel·lectual»: autors d'obres literàries, musicals, etc., i sempre que se cedeixin els drets de l'autor a la UIB per l'explotació de l'obra mitjançant un contracte de drets d'autor.

Amb el pagament a l'autor s'ha d'informar de la clau F02 amb la retenció del 15%. Si el rendiment es paga a persona distinta (per exemple, hereus), s'ha de consultar el Servei de Control i Comptabilitat.

Per procedir al pagament d'aquests rendiments s'ha de firmar el contracte d'elaboració d'obra que figura a l'annex 2.

La persona ha de realitzar aquestes activitats de forma ocasional i no es pot emprar aquesta figura per substituir un contracte de treball o de prestació de serveis.

### **2.2.2. Rendiments d'activitats empresarials**

La gestió d'aquestes despeses a la UIB està bàsicament centralitzada al Servei de Patrimoni, Contractació i Infraestructura.

En general no es practica retenció sobre aquests rendiments, a excepció de determinades ocasions de les activitats següents (article 95.6.2n del Reglament de l'impost):

<b>IAE</b>	<b>Activitat econòmica</b>
314 i 315	Fusteria metàl·lica i fabricació d'estructures metàl·liques
316.2, 3, 4 i 9	Fabricació d'articles de ferreteria, de manyà, caragols, filferro, parament i altres
453	Confecció en sèrie de peces de vestir i els seus complements
463	Fabricació en sèrie de peces de fusteria, parquet i estructures de fusta
468	Indústria del moble de fusta
474.1	Impressió de textos o imatges
501.3	Feines de picapedrer i petits treballs de construcció en general
504.1	Instal·lacions i muntatges (excepte fontaneria, fred, calor i condicionament d'aire)
504.2 i 3	Instal·lacions de fontaneria, fred, calor i condicionament d'aire
504.4, 5, 6, 7 i 8	Instal·lacions de parallamps i similars. Muntatge i instal·lació de cuines de tot tipus, aparells elevadors. Instal·lacions s telefòniques i telegràfiques en edificis i construccions. Muntatges metàl·lics i instal·lacions industrials completes
505.1, 2, 3 i 4	Revestiments, sòls i paviments i col·locació d'aïllaments
505.5	Fusteria i feines de manyà
505.6	Pintura, revestiments i finalització i decoració d'edificis i locals
505.7	Treballs en guix, escaiola i decoració d'edificis i locals
722	Transport de mercaderies per carretera
757	Serveis de mudança

En aquests casos s'ha de comprovar al següent enllaç si s'ha de practicar o no la retenció, que serà de l'1% de l'IRPF, i s'ha d'informar de la clau H04. <https://www5.aeat.es/es13/s/buncbunc007n?w>

### **2.2.3. Rendiments d'activitats professionals i artístiques o esportives**

En aquests casos la qualificació del rendiment és activitat professional. La retenció a compte de l'IRPF és del 15%. En els casos de persones que iniciïn l'exercici d'activitats professionals en el període impositiu d'inici i els dos següents i sempre que no hagin exercit activitat professional l'any anterior a l'inici de les activitats, la retenció a compte

de l'impost serà del 7%. Per aplicar la retenció del 7%, el contribuent ha de comunicar aquesta circumstància per escrit a la UIB i la comunicació signada formarà part de l'expedient. La clau de renda en aquests casos és G01 (pel 15%) o G03(pel 7%).

Per al pagament de rendiments d'activitats empresarials i professionals (apartats 2.2.2 i 2.2.3) és requisit imprescindible la presentació de factura amb tots els requisits que la normativa estableix, encara que la prestació sigui de forma ocasional o esporàdica.

### **3. TRIBUTACIÓ DE NO RESIDENTS**

#### **3.1. Existència de relació laboral**

Atesa la complexitat d'aquesta qüestió i atès que la tracta el Servei de Nòmines i Seguretat Social, no cal fer més detall. Sí que es necessari tractar determinats aspectes sobre els pagaments de viatges.

La normativa d'aplicació fiscal per a aquests tipus de perceptors no és l'impost de la renda de persones físiques, sinó l'impost de la renda de no residents, i no es preveuen per a aquests perceptors les exempcions descrites a la lletra b) de l'apartat 2.2.1.

Per tant, en el cas de no residents:

- Si, amb motiu d'un trasllat del seu domicili o lloc de treball, es compensen exactament les despeses per desplaçaments i allotjaments, estarem com en el cas de l'apartat 2.2.1, per a la impartició de cursos, conferències, seminaris i similars: no serà renda per al perceptor, però hem de tenir tots els justificants originals i les despeses han de ser necessàries i s'han de correspondre amb l'activitat.
- Els pagaments de dietes de manutenció i quilometratge que no es justifiquen documentalment, estan subjectes a la mateixa retenció a compte de retenció que la nòmina.

#### **3.2. Inexistència de relació laboral**

3.2.1. Sense conveni amb el seu país per evitar la doble imposició o sense aportar el certificat, retenció del 19% si el contribuent és resident en la Unió Europea, Islàndia i Noruega i del 24% per a la resta de contribuents. Si es compensa exactament el desplaçament i l'allotjament com en el cas de l'apartat 2.2.1, per a la impartició de cursos, conferències, seminaris i similars, no constitueix renda. Sí que seran renda els pagaments sense justificació documental (dietes de manutenció o quilometratge).

3.2.2. Amb conveni signat entre Espanya i el país de residència per evitar la doble imposició i presentació del certificat emès per l'autoritat fiscal del país de residència. Generalment, aquests pagaments estan exempts de renda, però s'ha d'estudiar cas per cas.

## 4. PREMIS CIENTÍFICS, ARTÍSTICS O LITERARIS

### 4.1. Naturalesa, normativa d'aplicació i exempció de determinats premis

a) Premis literaris, artístics o científics rellevants. Es troben regulats a l'article 7.1 de la Llei 35/2006, i a l'article 3 del Reial decret 439/2007 es determinen les causes i condicions de l'exempció (clau F01 del model 190):

- El concedent no pot estar interessat en l'explotació econòmica de l'obra premiada.
- El premi s'ha de concedir respecte d'obres executades o activitats realitzades amb anterioritat a la convocatòria.
- La convocatòria ha de tenir caràcter nacional o internacional, l'anunci s'ha d'haver fet al BOE, BOIB i almenys en un periòdic de gran circulació nacional, a més, no ha d'establir limitació respecte als concursants per raons alienes a la pròpia essència del premi.
- L'exempció ha de ser declarada per l'òrgan competent de l'Administració Tributària, i s'haurà de comunicar a aquesta en el termini d'un mes des de la concessió del premi: el premi, la data de concessió i la identitat de la persona premiada.

b) Premis que s'entreguen com a conseqüència de jocs de sort, envit o atzar i d'apostes.

c) Premis la base de retenció dels quals no superi els 300 euros.

Els tipus b) i c) es regulen a l'article 75.3.f) del Reial decret 439/2007.

### 4.2. Tipus de retenció

Als premis exempts de renda recollits a l'apartat 4.1 no es practicarà la retenció a compte de l'impost. Si la base de retenció supera els 300 euros, s'haurà de practicar la retenció, de la forma següent:

**a) Premis en metàl·lic.** La retenció que s'ha d'aplicar sobre aquests premis és del 19%.

**b) Premis en espècie.** En aquests casos la valoració amb caràcter general es farà segons el valor de mercat. Ingressos a compte: aplicant el 19% al resultat d'incrementar en un 20% el valor d'adquisició o cost pel pagador (art. 105 RD 439/2007).

Si el premi és literari, artístic o científic, es declara a la clau F01, si és per participació en jocs de sort, envit o atzar i apostes, es declara a la clau K03.

## **5. BEQUES A L'ESTUDI I DE FORMACIÓ D'INVESTIGADORS**

En cap cas no tenen consideració de beca els imports satisfets en el marc d'un contracte laboral.

### **5.1. Beques exemptes (clau L10 del model 190)**

Normativa

Articles 7.j) de la Llei 35/2006, article 14.1.b) del Reial decret llei 5/2004, de l'impost sobre la renda de no residents, i article 2 del Reial decret 439/2007.

- a) Les beques públiques i les concedides per entitats sense fins lucratiu percebudes per cursar estudis reglats a Espanya o l'estranger, en tots els nivells i graus del sistema educatiu.
- b) Les beques públiques i concedides per entitats sense ànim de lucre per investigació en l'àmbit del Reial decret 63/2006, de 27 de gener, pel qual s'aprova l'Estatut del personal investigador en formació.
- c) Les atorgades amb finalitat d'investigació als funcionaris i personal al servei de les administracions públiques i PDI i personal investigador de les universitats.

### **5.2. Beques no exemptes (tramitades pel Servei de Nòmines i Seguretat Social)**

a) Beques de col·laboració en serveis de la UIB.

b) Beques de suport a projectes amb finançament extern (contractes d'investigació, convenis de col·laboració, projectes de R+D, etc.) per a diplomats, llicenciats o equivalents que no es trobin inscrits en el registre al qual es refereix l'article 3 del Reial decret 63/2006, de 27 de gener, pel qual s'aprova l'Estatut del personal investigador.

La retenció no podrà ser inferior al 2% quan la durada prevista de la beca sigui inferior a l'any. Per a durades superiors a un any, serà el tipus general.

Finalment es detalla a l'annex 3 el resum dels tipus de rendiments amb la indicació de claus i subclaus, així com el percentatge de retenció a compte de l'impost de la renda que cal practicar.

Per a qualsevol aclariment i/o suggeriment sobre aquesta instrucció, us podeu adreçar a Pilar Blanco (ext. 29 22), Matilde López (ext. 34 19) o Miquela Grimalt (ext. 97 81).

Palma, 5 de desembre de 2016

La Gerent,

Antònia Fullana

ANNEX 1

MINUTA PER CURS/CONFERÈNCIA/SEMINARI

NÚMERO\* \_\_\_\_\_

DATA \_\_\_\_\_

(NOM): \_\_\_\_\_, amb DNI/NIE/passaport  
número \_\_\_\_\_, i domicili a \_\_\_\_\_,  
carrer \_\_\_\_\_,  
CP \_\_\_\_\_, país \_\_\_\_\_.

Per la impartició del curs/conferència/seminari amb el títol:

\_\_\_\_\_  
\_\_\_\_\_

que es va fer a (*indica localitat i edifici*) \_\_\_\_\_ el dia /  
els dies \_\_\_\_\_, amb un total de \_\_\_\_\_ hores.

Són \_\_\_\_\_ euros.

El ponent,

Nom \_\_\_\_\_

DNI/NIE/passaport \_\_\_\_\_

---

Amb format **número d'ordre/any (XX)**.

S'ha d'adjuntar fotocòpia del DNI/NIE/passaport vigent.



## ANNEX 2

### ENCÀRREC D'ELABORACIÓ D'OBRA

Palma, \_\_\_\_\_ d \_\_\_\_\_ de 20\_\_

#### COMPAREIXEN

D'una part, el senyor / la senyora \_\_\_\_\_, major d'edat, de professió \_\_\_\_\_, amb DNI núm. \_\_\_\_\_, domiciliat/ada a aquests efectes al carrer / a la plaça \_\_\_\_\_, núm. \_\_\_\_, del municipi d \_\_\_\_.

I de l'altra, el senyor / la senyora \_\_\_\_\_, major d'edat, de professió \_\_\_\_\_, amb DNI núm. \_\_\_\_\_, domiciliat/ada a aquests efectes al carrer / a la plaça \_\_\_\_\_, núm. \_\_\_\_, del municipi d \_\_\_\_.

#### INTERVENEN

El senyor / la senyora \_\_\_\_\_, en representació de la Universitat de les Illes Balears (d'ara endavant, UIB), amb domicili social a la carretera de Valldemossa, km 7,5, d'aquesta ciutat, i amb CIF núm. Q0718001A. Actua en la condició d \_\_\_\_\_ i està capacitat/ada per a aquest acte.

El senyor / la senyora \_\_\_\_\_, en nom propi i per dret i en qualitat d'autor/a, amb NIF núm. \_\_\_\_\_.

#### EXPOSEN

I. Que per poder complir el seu objecte social, la UIB necessita serveis externs especialitzats.

II. Que ambdues parts, reconeixent-se mútuament la capacitat per a aquest acte, acorden firmar el present encàrrec d'arrendament de serveis, basant-se en les següents

#### CLÀUSULES

**Primera.** El senyor / la senyora \_\_\_\_\_ elaborarà l'obra literària/artística/científica següent per a la UIB (*descripció*):

El senyor / la senyora \_\_\_\_\_ cedeix a la UIB els drets d'explotació de la dita obra.

**Segona.** El senyor / la senyora \_\_\_\_\_ manifesta que no es dedica de forma professional a l'elaboració d'obres literàries/artístiques/científiques, de manera que els rendiments que percebrà per l'activitat objecte d'aquest contracte tindran la qualificació de rendiment del treball, d'acord amb l'article 17.2.d) de la Llei 35/2006, de l'IRPF.

El senyor / la senyora \_\_\_\_\_ manifesta que complirà amb les obligacions fiscals que es deriven del present contracte.

El senyor / la senyora \_\_\_\_\_ manifesta que no es troba en situació d'incompatibilitat, d'acord amb l'article 19 de la Llei 53/1984, de 26 de desembre, d'incompatibilitats del personal al servei de les administracions públiques.

**Tercera.** L'activitat objecte del present contracte tindrà lloc el dia o període\_\_\_\_\_.

**Quarta.** La UIB abonarà al senyor / la senyora \_\_\_\_\_ per la prestació dels serveis indicats la quantitat total d \_\_\_\_\_ euros, que es pagaran en \_\_\_\_\_ terminis (mensuals/trimestrals).

D'acord amb les normes de l'IRPF, la UIB efectuarà la retenció legal corresponent.

**Cinquena.** La UIB es compromet a emetre el certificat acreditatiu de les retencions practicades a favor del senyor / la senyora \_\_\_\_\_ previst a l'article 108.3 del Reial decret 439/2007, pel qual s'aprova el Reglament de l'IRPF.

**Sisena.** El present contracte no genera cap relació laboral. Així, el senyor / la senyora \_\_\_\_\_ no està sotmès/esa a cap horari fix ni disciplina, i farà la prestació de serveis d'acord amb els bons usos de la seva professió.

**Setena.** Aquest encàrrec s'extingirà per les causes generals establertes al Codi Civil i al Codi de Comerç i, en especial, per incompliment de les obligacions que dimanen del present encàrrec.

**Vuitena.** Aquest encàrrec, per a tot allò que no s'hi preveu, es regirà per la legislació aplicable als contractes d'arrendament de serveis.

I com a prova de conformitat, els que compareixen firmen el present document en dos exemplars i amb un sol efecte al lloc i en la data indicats.

El/la representant de la UIB,

La persona interessada,

<b>ANNEX 3</b>				
<b>CLAU</b>	<b>SUBCLAU</b>	<b>Descripció</b>	<b>Observacions</b>	<b>Tipus IRPF</b>
<b>A</b>		Treballadors per compte d'altri	Pagaments per nòmina	D'acord amb la situació particular. Nòmines
<b>A</b>		Rendiments d'anys anteriors	Pagament per nòmina	15%
<b>E</b>	<b>04</b>	Membres òrgans representatius	Només Consell Social	35%
<b>F</b>	<b>01</b>	Rendiments dineraris o en espècie de premis literaris, científics o artístics no exempts	Si el premi és en espècie, l'ingrés a compte és sobre el preu d'adquisició incrementat en un 20%	19%
<b>F</b>	<b>02</b>	Cursos, conferències, seminaris i similars	S'ha d'especificar el títol i data del curs, conferència, seminari o similar	15%
		Elaboració d'obres literàries, artístiques o científiques, si se n'ha cedit el dret d'explotació	És necessari el contracte de la cessió dels drets	15%
<b>G</b>	<b>01</b>	Activitats econòmiques, rendiments d'activitats professionals	Tots el treballs de professionals (a la factura hi ha de constar la retenció a compte de l'IRPF). L'any de meritació ha de ser l'any de la factura	15%
<b>G</b>	<b>03</b>		Per a contribuents que iniciïn la seva activitat en el període impositiu de l'inici i els dos següents (primer, consultau el Servei de Control i Comptabilitat)	7%
<b>G</b>	<b>05</b>		Lloguers	19%
<b>H</b>	<b>04</b>		Rendiment derivat de determinades activitats econòmiques que determinen el seu rendiment net amb el mètode d'estimació objectiva (mòduls). Consultau el Servei de Control i Comptabilitat	1%
<b>I</b>	<b>00</b>		Arrendament o subarrendament de béns mobles, negocis o mines	Consultau el Servei de Control i Comptabilitat abans d'assignar aquesta clau
		Cessió de drets d'imatge		
<b>K</b>	<b>03</b>	Premis en metàl·lic per la participació en jocs, concursos, rifes o combinacions aleatòries i exempts perquè no superen 300 euros	Fins a 300 euros	Exempt
			Superior a 300 euros	19%
		Premis en espècie per la participació en jocs, concursos, rifes o combinacions aleatòries	Fins a 300 euros Ingrés a compte sobre el preu d'adquisició incrementat en un 20%	Exempt 19%
<b>L</b>	<b>01</b>	Dietes i assignacions per despeses de viatge exceptuades	Només s'ha d'utilitzar per al personal de la UIB que cobri per nòmina	Exempt
<b>L</b>	<b>10</b>	Beques públiques exemptes		Exempt

<b>Z</b>		No residents als quals no s'apliqui conveni	No resident (associat a un número de passaport)	24%
			Residents a UE, Islàndia i Noruega	19%
<b>Y</b>		No resident al qual s'aplica el conveni per evitar la doble imposició	<p>Consultau el Servei de Control i Comptabilitat en cas d'aplicació de conveni.</p> <p>Requisit imprescindible: adjuntar certificat original de l'autoritat fiscal del país corresponent, a efectes d'evitar la doble imposició.</p>	D'acord amb el conveni



## INSTRUCCIÓ DE LA GERÈNCIA

<b>Instrucció número</b>	<b>GER 01/2017</b>
<b>Data</b>	<b>9 de gener de 2017</b>
<b>Servei</b>	<b>Gerència, Servei de Control i Comptabilitat i Servei de Pressupost i Tresoreria</b>
<b>Àrea</b>	<b>Gestió Econòmica</b>
<b>Objecte</b>	<b>Determinació de les condicions econòmiques per al pagament de les despeses dels membres dels tribunals de tesis doctorals en funció del seu lloc d'origen</b>
<b>Destinatari/s</b>	<b>Degans, directors d'escola, directors de departament i administradors de centre</b>

### 1. Introducció

El desenvolupament del tercer cicle dins la construcció de l'espai europeu d'ensenyament superior s'ha de tenir molt present, atès que el doctorat ha de tenir un paper fonamental com a intersecció entre l'EEES i l'EEI (espai europeu de recerca), els dos pilars fonamentals de la societat basada en el coneixement. Per tot això es va publicar el Reial decret 99/2011, pel qual es regulen els ensenyaments oficials de doctorat, que persegueix l'objectiu de col·laborar en la formació dels qui han de liderar el transvasament del coneixement cap al benestar social i cooperar-hi. Entre les principals novetats, s'hi inclou la previsió que els tribunals encarregats d'avaluar les tesis doctorals han d'estar conformats majoritàriament per doctors externs a la universitat i a les institucions col·laboradores. Aquestes directrius es varen plasmar a l'Acord normatiu 10330/2015, de 23 de març, que estableix que el tribunal ha de ser format per tres membres titulars i tres membres suplents i format per una majoria de membres externs a la UIB i als centres adscrits i instituts mixtos en què participi la UIB, per la qual cosa es fa necessari determinar les condicions econòmiques per pagar les despeses d'aquests membres en funció del seu lloc d'origen.

### 2. Procediment per al pagament de les despeses dels tribunals de tesis doctorals

Els membres dels tribunals de tesis doctorals tenen dret a percebre les indemnitzacions per raó del servei corresponents, en funció dels dies de comissió de serveis autoritzada per a la realització d'aquesta funció.

Aquesta ordre fixa els imports màxims de què es farà càrrec la partida general de la Universitat, en els casos de membres que provenen de l'Estat espanyol, de la Unió Europea i de tercers països.

Aquesta limitació, en tot cas, s'estableix sens perjudici que, si les despeses són superiors a les previstes en aquesta instrucció, se'n podrà fer càrrec, si escau, la partida corresponent del deganat o escola, del departament o d'altres.

Les indemnitzacions que, amb càrrec a la partida de serveis generals, es pagaran als membres dels tribunals de tesis doctorals són les següents:

## 2.1. Despeses de viatge

a) És la quantitat que es merita per la utilització de qualsevol mitjà de transport com a conseqüència d'aquest viatge. Es procurarà que el desplaçament s'efectuï preferentment per línies regulars i en classe turista o anàloga.

La quantitat de la indemnització ha de coincidir amb l'import del bitllet o passatge corresponent, d'acord amb la justificació documental presentada a aquest efecte pel comissionat.

b) El comissionat pot utilitzar vehicles particulars o altres mitjans de transport en els casos en què sigui autoritzat expressament per fer-ho.

La indemnització per la utilització de vehicle particular és l'establerta per quilòmetre recorregut a l'annex III de l'Acord normatiu 11216/2014, de 17 de desembre, d'indemnitzacions per raó del servei del personal de la Universitat de les Illes Balears, segons que es tracti de vehicles automòbils o de motocicletes.

En el supòsit d'utilització de taxis o vehicles de lloguer, l'import que s'hagi de percebre per despeses de viatge és el realment gastat i justificat, d'acord amb la documentació presentada pel comissionat.

c) Són també indemnitzables com a despeses de viatge les derivades de:

- El desplaçament des del domicili de residència habitual del comissionat fins a les estacions de ferrocarril, els ports i els aeroports, i des d'aquí fins al lloc en què s'hagi d'exercir la comissió per raó del servei, com també els desplaçaments realitzats a la inversa amb motiu de la fi de la comissió.

- L'ús d'aparcaments públics en aeroports, ports o estacions de transport, fins a un màxim de setanta-dues hores.

- Peatges que s'hagin de satisfer obligatòriament durant l'itinerari.

Per percebre la indemnització per les despeses a què es refereix aquest apartat, cal lliurar la factura o el tiquet i el bitllet corresponent, així com les targetes d'embarcament (a falta de la targeta d'embarcament, es pot presentar certificat de l'empresa de transport o companyia aèria, marítima, etc. que acrediti que el comissionat ha fet ús del bitllet que presenta). En el cas de taxis per trajecte de domicili particular a l'estació, port, aeroport, hotel de destinació o lloc on s'ha d'exercir la comissió per raó del servei i a la inversa, el tiquet del taxi ha de detallar el dia i l'import.

La quantia ha de coincidir amb l'import que resulti de la justificació documental presentada amb el màxim següent:

<b>Despeses de viatge</b>	
<b>Origen del membre del tribunal</b>	<b>Import màxim autoritzat</b>
Estat espanyol	300 euros
Unió Europea	500 euros
Tercers països	1.000 euros

## 2.2. Dietes

Dieta és la quantitat que es merita diàriament, en concepte de manutenció i allotjament, per satisfer les despeses que origina l'estada fora del lloc de treball del comissionat.

Els imports que s'hagin de percebre són els mateixos que estan prevists als annexos I i II de l'Acord normatiu 11216/2014, de 17 de desembre, d'indemnitzacions per raó del servei del personal de la Universitat de les Illes Balears, d'acord amb els criteris següents:

**a) Manutenció**

Les comissions de serveis a indemnitzar tindran una durada màxima de tres dies, d'acord amb els criteris prevists als articles 6 i 7 de l'acord normatiu esmentat.

**b) Allotjament**

Es pagaran com a màxim dues nits d'allotjament, d'acord amb els criteris prevists a l'article 8 de l'acord normatiu esmentat.

Per a qualsevol dubte o aclariment sobre aquest procediment, us podeu adreçar a Pilar Blanco (ext. 29 22) i Consuelo Hernández (ext. 33 36).

Palma, 9 de gener de 2017

La Gerent,

Antònia Fullana







## INSTRUCCIÓ DE LA GERÈNCIA

<b>Instrucció número</b>	<b>GER 02/2017</b>
<b>Data</b>	<b>21 de febrer de 2017</b>
<b>Servei</b>	<b>Gerència</b>
<b>Objecte</b>	<b>Tramitació de les despeses pluriennals</b>
<b>Destinatari/s</b>	<b>Caps de serveis, directors de serveis, directors d'oficines de gestió i administradors de centre</b>

### PROCEDIMENT PER A LA GESTIÓ DE LES DESPESES PLURIENNAIS

#### 1. OBJECTE

Mitjançant aquesta instrucció indicarem el procediment per als diferents centres de cost que hagin de tramitar qualsevol despesa de caràcter pluriennal, amb indicació dels diferents tràmits, òrgans competents per autoritzar-les i, finalment, el servei encarregat per dur l'inventari actualitzat d'aquestes despeses, a qui correspon el control de les despeses en les anualitats posteriors a aquella en què hagin estat autoritzades.

Alhora, també s'incorpora un fluxograma (annex I) per fer més evident aquesta tramitació, des de la petició fins a l'arxiu.

#### 2. CLASSES DE DESPESES PLURIENNAIS

La Universitat de les Illes Balears pot comprometre despeses que afectin diverses anualitats sempre que tinguin per objecte finançar alguna de les activitats següents:

- Inversions de capital.
- Contractes de subministraments, d'assistència i de serveis, així com d'arrendament d'equips, que resultin antieconòmics per un termini d'un any.
- Arrendament de béns.

d) Càrregues financeres d'endeutament.

### **3. ÒRGANS COMPETENTS PER AUTORITZAR LES DESPESES PLURIENNALS**

D'acord amb l'article 16 de les normes d'execució del Pressupost de la UIB per a 2017, els òrgans competents per autoritzar les despeses pluriennals són els següents:

- a) Consell Social: les despeses imputades als capítols 6 i 7.
- b) Consell de Direcció: per a la resta de capítols.

### **4. PROCEDIMENT PER TRAMITAR UNA DESPESA DE CARÀCTER PLURIENNAL**

Quan un centre de cost proposi adquirir un compromís de despesa que s'hagi de realitzar en exercicis posteriors a aquell en què s'autoritza i es compromet, la trametrà al Servei de Patrimoni, Contractació i Infraestructura i Unitat Tècnica (SPCliUT), el qual iniciarà la tramitació per a l'autorització de la despesa pluriennal.

#### **4.1. Despeses que s'imputin als capítols 6 i 7.**

En cas que la despesa s'imputi al capítol 6 o 7 del pressupost, l'SPCliUT ho comunicarà formalment a la vicegerència, que elaborarà el document d'autorització corresponent i el trametrà al Consell de Direcció.

Un cop autoritzada la despesa prèviament per part del Consell de Direcció, la despesa es trametrà al Consell Social per a l'aprovació definitiva, si escau.

Si la despesa és aprovada, l'autorització retornarà a la vicegerència, que la trametrà a l'SPCliUT, el qual ho comunicarà al centre de cost corresponent i s'iniciaran els procediments administratius que calguin per tramitar la despesa corresponent. Si el Consell de Direcció en primera instància o el Consell Social de manera definitiva no autoritzen la despesa, l'SPCliUT ho comunicarà al centre de cost per tal que doni per finalitzat l'expedient o el modifiqui per tornar-ne a tramitar l'autorització.

#### **4.2. Despeses que NO s'imputin als capítols 6 i 7.**

En cas que la despesa s'imputi a un capítol del pressupost que no sigui ni el capítol 6 ni el 7, l'SPCliUT elaborarà el document d'autorització corresponent i el trametrà al Consell de Direcció.

Si la despesa és aprovada, l'autorització retornarà a l'SPCliUT, el qual ho comunicarà al centre de cost corresponent i s'iniciaran els procediments administratius que calguin per tramitar la despesa corresponent. Si el Consell de

Direcció no autoritza la despesa, l'SPCliUT ho comunicarà al centre de cost per tal que doni per finalitzat l'expedient o el modifiqui per tornar-ne a tramitar l'autorització.

## **5. ARXIU I CUSTÒDIA DELS EXPEDIENTS DE DESPESES PLURIENNALS**

L'SPCliUT trametrà tots els expedients de despesa pluriennal que siguin aprovats, independentment del capítol al qual s'imputin, al Servei de Pressupost i Tresoreria, que tindrà cura de la base de dades actualitzada d'aquestes despeses i la custodiarà, a l'efecte de la seva previsió en els pressuposts d'exercicis futurs.

Per a qualsevol aclariment o proposta de millora sobre aquest procés, us podeu adreçar a Andreu Alcover (ext. 29 98) o Pilar Maldonado (ext. 30 96).

Palma, 2 de març de 2017

La Gerent,

Antònia Fullana





## INSTRUCCIÓ DE GERÈNCIA

<b>Instrucció número</b>	GER 02/2018								
<b>Data</b>	05/07/2018								
<b>Àrea del Servei de Patrimoni, Contractació, Infraestructura i Unitat Tècnica</b>	Contractació administrativa								
<b>Objecte</b>	<p>Establir el procés per a la tramitació de la contractació administrativa d'obres, serveis i subministraments de les quanties que s'indiquen:</p> <table border="1"><thead><tr><th>Tipus de contracte</th><th>Quanties (IVA exclòs)</th></tr></thead><tbody><tr><td>Obres</td><td>Igual o superior a 40.000 €</td></tr><tr><td>Serveis i subministraments</td><td>Igual o superior a 15.000 €</td></tr><tr><td>Serveis i subministraments (disposició addicional cinquanta-quatrena de la LCSP)</td><td>Superior a 50.000 €</td></tr></tbody></table>	Tipus de contracte	Quanties (IVA exclòs)	Obres	Igual o superior a 40.000 €	Serveis i subministraments	Igual o superior a 15.000 €	Serveis i subministraments (disposició addicional cinquanta-quatrena de la LCSP)	Superior a 50.000 €
Tipus de contracte	Quanties (IVA exclòs)								
Obres	Igual o superior a 40.000 €								
Serveis i subministraments	Igual o superior a 15.000 €								
Serveis i subministraments (disposició addicional cinquanta-quatrena de la LCSP)	Superior a 50.000 €								
<b>Destinatari/s</b>	Directors de departament, personal docent i investigador, caps de servei, directors de servei, directors d'oficines de gestió, administradors de centre i responsables del tràmit de documents comptables								

**Important:** La Universitat de les Illes Balears té allotjat el seu perfil de contractant a la Plataforma de Contractació del Sector Públic i està treballant dins un entorn de proves per tal d'iniciar tan prest com sigui possible la licitació de la contractació administrativa d'obres, subministraments i serveis a través dels mitjans electrònics que ens ofereix aquesta plataforma.

## SUMARI

- **Introducció:**

- **Novetats de la LCSP**
- **Noves quanties de contractació d'obres, serveis i subministraments**
- **Procediment de contractació**

### A. Procediment obert

#### 1. Documentació preliminar a aportar pel proponent del contracte

##### 1.1. Memòria justificativa

- Una descripció exhaustiva
- L'import aproximat de la licitació, IVA exclòs
- La indicació del sistema emprat per calcular el valor estimat del contracte
- La divisió del contracte en lots, si escau
- Durada del contracte i possibles pròrrogues
- La classificació empresarial en el cas de contractes d'obres i serveis, si escau, i la justificació dels subgrups que s'exigiran per a l'execució del contracte
- Les condicions especials d'execució
- Les dades comptables
- Indicació si la despesa serà cofinançada
- Els criteris de valoració i la puntuació

Exemples de:

- Criteris tècnics automàtics
- Fórmules tipus per valorar les ofertes econòmiques
- Criteris mediambientals, socials i d'innovació

Plantilla de la memòria justificativa del contracte  
([documents per emplenar](#))

##### 1.2. Plec de prescripcions tècniques

Plantilla Plec de prescripcions tècniques ([documents per emplenar](#))

##### 1.3. Documents que han servit al proponent del contracte per determinar l'import base de licitació

## 2. Tramitació de l'expedient del contracte

### 3. Durada aproximada de la tramitació d'un expedient licitat mitjançant procediment obert / obert simplificat i obert simplificat sumari

#### 3.1. Contractes subjectes a regulació harmonitzada (SARA)

#### 3.2. Contractes no subjectes a regulació harmonitzada (NO SARA)

## B. Procediment negociat sense publicitat

### 1. Documentació preliminar a aportar pel proponent del contracte

#### 1.1. Memòria justificativa

- a) Una descripció exhaustiva
- b) La classificació empresarial en el cas de contractes d'obres i serveis, si escau, i la justificació dels subgrups que s'exigiran per a l'execució del contracte
- c) Les condicions especials d'execució
- d) Les dades comptables
- e) Certificat d'exclusivitat de l'empresari
- f) Un pressupost
- g) Indicació de l'empresari o els empresaris als quals la Universitat ha de tramitar la invitació a participar en el procediment
- h) La indicació del sistema emprat per calcular el valor estimat del contracte
- i) La divisió del contracte en lots, si escau
- j) Durada del contracte i possibles pròrrogues
- k) En cas d'imputar la despesa a diverses analítiques, s'han d'indicar les dades comptables de cada una
- l) Indicació si la despesa serà cofinançada
- m) Els criteris de valoració i la puntuació

Exemples de criteris tècnics automàtics:

- Fórmules tipus per valorar les ofertes econòmiques
- Criteris mediambientals, socials i d'innovació



Plantilla de la memòria justificativa del contracte  
([documents per emplenar](#))

**1.2. Plec de prescripcions tècniques**

Plantilla Plec de prescripcions tècniques ([documents per emplenar](#)).

**1.3. Certificat d'exclusivitat de l'empresa, si escau**

**1.4. Documents que han servit al proponent del contracte per determinar l'import base de la licitació**

**2. Tramitació de l'expedient del contracte**

**Annexos**

- **Annex 1: Principals novetats de la Llei 9/2010**
- **Annex 2: Quadre de quanties**
- **Annex 3: Procediment obert simplificat / obert simplificat sumari (quadre comparatiu)**
- **Annex 4: Terminis mínims de presentació de proposicions**
- **Annex 5: Durada dels contractes**
- **Annex 6: Mesures en relació amb els treballadors de les empreses de serveis contractades per la UIB**



## Introducció

El passat 9 de novembre es va publicar al BOE la nova [Llei 9/2017, de 8 de novembre, de contractes del sector públic](#) (LCSP).

La LCSP va entrar en vigor amb caràcter general el passat 9 de març de 2018, i així quedava derogat expressament el text refós de la Llei de contractes del sector públic, aprovat pel Reial decret legislatiu 3/2011, de 14 de novembre, com també aquelles disposicions d'igual o inferior rang que s'oposin al que determina la nova LCSP.

La LCSP, com indica als seus primers articles, té per objecte regular la contractació del sector públic, a fi de garantir que la contractació s'ajusta als principis de llibertat d'accés a les licitacions, publicitat i transparència dels procediments, no discriminació i igualtat de tracte entre els licitadors; i d'assegurar, en connexió amb l'objectiu d'estabilitat pressupostària i control de la despesa i el principi d'integritat, una eficient utilització dels fons destinats a la realització d'obres, l'adquisició de béns i la contractació de serveis mitjançant l'exigència de la definició prèvia de les necessitats a satisfer, la salvaguarda de la lliure competència i la selecció de la millor oferta en relació amb la qualitat-preu.

En tota contractació pública s'han d'incorporar de manera transversal i preceptiva criteris socials i mediambientals, sempre que guardin relació amb l'objecte del contracte, en la convicció que la seva inclusió proporciona una millor relació qualitat-preu en la prestació contractual, així com una més gran i millor eficiència en la utilització dels fons públics. Igualment, s'ha de facilitar l'accés a la contractació pública a les petites i mitjanes empreses, així com a les empreses d'economia social.

**Novetats de la LCSP.** Algunes de les novetats més destacades són, sense ànim exhaustiu, les que s'indiquen a **l'annex 1**.

### Noves quanties de contractació d'obres, serveis i subministraments

- **Obres:** **40.000 € (IVA exclòs)**
- **Serveis i subministraments:** **15.000 € (IVA exclòs)**
- **Serveis i subministraments**  
(Disposició addicional cinquanta-quatrena) **50.000€ (IVA exclòs)**

## **Procediments de contractació:**

- **Procediment obert**
- **Procediment obert simplificat**
- **Procediment obert simplificat (sumari)**
- Procediment restringit
- Procediment amb negociació i publicitat
- **Procediment negociat sense publicitat (exclusivitat i altres supòsits recollits a l'article 168 de la LCSP)**
- Procediment d'associació per a la innovació
- Diàleg competitiu

En aquesta instrucció ens referirem als procediments de contractació que habitualment s'utilitzen a instàncies dels diferents centres de gestió d'aquesta universitat.

Els contractes a tramitar mitjançant procediment restringit, amb negociació i publicitat, diàleg competitiu i associació per a la innovació, els tramitarà directament el Servei de Patrimoni, Contractació, Infraestructura i Unitat Tècnica (en endavant, SPCliUT).

Aquesta universitat contractarà habitualment mitjançant el procediment obert, ara també amb la modalitat simplificada i simplificada sumària.

D'altra banda i per tal de racionalitzar les adquisicions d'ús freqüent i preu unitari tant de subministraments diversos i serveis, com de treballs d'obra i instal·lacions de reforma, es preveu d'utilitzar sovint l'acord marc com a eina de racionalització tècnica que agilitzarà i dotarà d'eficiència la contractació.

L'acord marc es pot formalitzar per homologar productes/proveïdor i, si escau, preus màxims, i per homologar proveïdors de subministraments, serveis i treballs d'obres i instal·lacions.

Els adjudicataris dels acords marc de subministraments i serveis lliuraran, si escau, un catàleg de productes per proveïdor homologat per tal de facilitar les comandes que hagin de realitzar els diferents centres de cost de la Universitat.

## A. PROCEDIMENT OBERT

### 1. Documentació preliminar a aportar pel proponent del contracte:

Per iniciar un expedient de contractació mitjançant procediment obert, el proponent del contracte ha d'enviar a l'SPCIiUT la documentació que s'indica a continuació:

- 1.1 Memòria justificativa del contracte
- 1.2 Plec de prescripcions tècniques
- 1.3 Documents que han servit al proponent del contracte per determinar l'import base de licitació (per exemple: pressuposts de mercat de l'objecte del contracte, estudi econòmic, preus únics, honoraris...)

**1.1** Una **Memòria justificativa** en què es proposi la formalització del contracte i s'indiqui la necessitat de la despesa. Aquesta memòria es publicarà juntament amb l'anunci de licitació en el Perfil de contractant allotjat a la Plataforma de Contractació del Sector Públic (en endavant, PCSP).

La Memòria ha de contenir, com a mínim, la informació següent:

- a) **Una descripció exhaustiva** de l'objecte del contracte, com també de la seva utilitat, necessitat, idoneïtat i finalitat. La necessitat que es pretén satisfer i la seva relació amb l'objecte del contracte, que ha de ser directa, clara i proporcional.
- b) **L'import aproximat de la licitació, IVA exclòs.**
- c) **La indicació del sistema emprat per calcular el valor estimat del contracte:** *ho formalitzarà el Servei de Patrimoni, Contractació, Infraestructura i Unitat Tècnica (SPCIiUT.)*
- d) **La divisió del contracte en lots, si escau.** En cas de no poder establir lots, s'hauran d'indicar els motius pels quals en un determinat contracte no és possible fer-ho (**més informació**).

- e) **Durada del contracte i possibles pròrrogues.**
- f) **La classificació empresarial en el cas de contractes d'obres i serveis, si escau, i la justificació dels subgrups que s'exigiran per a l'execució del contracte:** ho formalitzarà el Servei de Patrimoni, Contractació, Infraestructura i Unitat Tècnica (SPCIiUT.)
- g) **Les condicions especials d'execució.** Almenys s'haurà de fixar una condició especial d'execució del contracte de caire mediambiental, social o d'innovació: ho formalitzarà el Servei de Patrimoni, Contractació, Infraestructura i Unitat Tècnica (SPCIiUT.)
- h) **Les dades comptables** a les quals s'ha d'imputar el càrrec de la despesa. En el cas d'imputar la despesa a diverses analítiques, s'han d'indicar les dades comptables de cada una.

Capítol	Aplicació pressupostària	Codi analític	Programa	Import net	Import total
---------	-----------------------------	------------------	----------	---------------	-----------------

- i) **Indicació si la despesa serà cofinançada** i la seva procedència, i detall de la següent:
- Referència del projecte
  - Referència de la convocatòria (BOIB, BOE, DOUE, altres)
  - Procedència del fons:
    - Europeu
    - Estatal
    - Autonòmic
    - Altres
- j) **Els criteris de valoració i la puntuació**
- El proponent ha d'indicar quins criteris s'han de tenir en compte a l'hora de valorar les ofertes i la puntuació de cada un d'aquests criteris, així com justificar l'elecció dels criteris d'adjudicació i el pes de cada un respecte a la puntuació

total. Els criteris de valoració s'han de basar en el principi de la millor relació qualitat-preu.

- El proponent ha d'explicar també com es valoraran els diferents apartats de l'oferta i si s'aplicaran criteris avaluables mitjançant fórmules matemàtiques o un judici de valor. Si els criteris avaluables mitjançant l'aplicació d'un judici de valor superen el 50 per cent de la puntuació, s'haurà de nomenar un comitè d'experts de fora de la Universitat per valorar les ofertes d'acord amb el que estableix la LCSP.
- Es recomana, per una més bona objectivació de la proposta d'adjudicació a l'oferta que guardi una millor relació qualitat-preu, que les prescripcions tècniques continguin de forma exhaustiva els requeriments que s'exigeixen, a fi que la valoració de les ofertes es pugui fer aplicant, majoritàriament, sempre que sigui possible, criteris automàtics, tant referits al preu com a altres criteris de caire tècnic que es poden valorar de forma automàtica aplicant una fórmula matemàtica.
- A la memòria s'han d'indicar els criteris de valoració de les ofertes a aplicar, així com la sistemàtica per a la valoració dels criteris puntuables a través de fórmules matemàtiques (s'ha d'indicar la fórmula) o a través d'un judici de valor.
- Criteris mediambientals, socials i d'innovació ([més informació](#)).

### Exemples de:

- Criteris tècnics automàtics: ([més informació](#))
- Fórmules tipus per valorar les ofertes econòmiques: ([més informació](#))
- Criteris mediambientals, socials i d'innovació: ([més informació](#))

### Plantilla de la memòria justificativa del contracte ([documents per emplenar](#))

#### 1.2 El Plec de prescripcions tècniques

Requisits a tenir en compte en la redacció dels plec de prescripcions tècniques (en endavant, PPT).

- Sempre que l'objecte contractual pugui afectar el medi ambient, les prescripcions tècniques es definiran aplicant criteris de sostenibilitat i protecció mediambiental, com per exemple: reducció de nivell de gasos d'efecte hivernacle, utilització de mitjans d'estalvi i eficiència energètica, utilització d'energia de fonts renovables, manteniment o millora de recursos naturals...

- D'igual forma i sempre que sigui possible o adequat al tipus de contracte, es tindran en compte criteris socials, inclosos l'accessibilitat universal i el disseny universal o el disseny per a totes les persones. Aquests requisits s'han de tenir en compte també durant l'elaboració o utilització dels materials, productes o subministraments de les obres i en qualsevol fase del cicle de vida de l'objecte del contracte, si escau.
- Així mateix i en funció de les característiques del contracte, es tindran en compte criteris d'innovació.
- Amb especial atenció als contractes de serveis. S'ha de tenir en compte que en tota la contractació pública (art. 1.3 de la LCSP) s'han d'incorporar de manera transversal i preceptiva criteris socials i mediambientals, sempre que tinguin una relació amb l'objecte del contracte, en la convicció que la seva inclusió proporcionarà una millor relació qualitat-preu a la prestació contractual, així com una més gran eficiència en la utilització dels fons públics.ç
- L'organització, la qualificació i l'experiència del personal adscrit al contracte es podran tenir en compte com a criteri d'adjudicació, sempre que la qualitat d'aquest personal pugui afectar de manera significativa la millor execució. No es podrà tenir en compte, a efectes de valoració de les ofertes, l'experiència de l'empresa.
- Els licitadors poden participar en la definició de les prescripcions tècniques d'acord amb l'article 70 de la LCSP, tot i que cal assegurar que no es produeixin situacions de falsejament de la competència. Si cal, es procedirà a la possibilitat de realitzar consultes preliminars al mercat. En aquest cas es publicarà al Perfil de contractant la consulta preliminar, d'acord amb el que estableix l'article 115 de la LCSP.
- Recordar no especificar marques, tipus de fabricants determinats. De forma extraordinària, es pot indicar que el material requerit ha de ser, per exemple, del *tipus X o equivalent a...*

**Plantilla Plec de prescripcions tècniques** ([documents per emplenar](#))

### **1.3 Documents que han servit al proponent del contracte per determinar l'import base de licitació (per exemple: pressuposts de mercat de l'objecte del contracte, estudi econòmic, preus unitaris, honoraris...)**

## **2. Tramitació de l'expedient del contracte:**

La memòria justificativa, juntament amb el PPT i els documents que han servit al proponent del contracte per determinar l'import base de licitació (per exemple: pressuposts de mercat de l'objecte del contracte, estudi econòmic, preus unitaris, honoraris...), s'ha de remetre a l'SPCliUT. A continuació, **l'SPCliUT tramitarà la totalitat de l'expedient de contractació**. Iniciarà el procés fent la preceptiva i prèvia retenció de crèdit (document "A") a l'analítica o les analítiques pressupostàries indicades pel proponent que ha fet la Memòria justificativa del contracte, elaborarà el plec de clàusules administratives particulars (en endavant, PCAP) i publicarà l'anunci de la licitació al Perfil de contractant allotjat a la Plataforma de Contractació del Sector Públic (PCSP).

Acabat el procés de contractació, l'SPCliUT remetrà als serveis administratius del proponent de la despesa: **còpia de la resolució d'adjudicació i del contracte** formalitzat entre la Universitat i l'adjudicatari.

**L'abonament de la factura o les factures corresponents** també serà tramitat, a través dels documents comptables que pertocuin, per l'SPCliUT, amb la signatura prèvia de conformitat del proponent de la despesa, així com de l'acta de recepció, que signarà el proponent un cop hagi finalitzat de conformitat l'execució del contracte.

Transcorregut el termini **de garantia**, que com a mínim serà d'un any, l'SPCliUT procedirà, si escau, i amb el certificat previ de conformitat del proponent de la despesa, a fer-ne la devolució.

## **3. Durada aproximada de la tramitació d'un expedient licitat mitjançant procediment obert / obert simplificat i obert simplificat sumari:**

En primer lloc, cal distingir si es tracta d'un procediment obert subjecte o no a regulació harmonitzada. Són contractes subjectes a regulació harmonitzada els que superin les quanties següents:

### 3.1. CONTRACTES SUBJECTES A REGULACIÓ HARMONITZADA (SARA)

Valor estimat del contracte (IVA exclòs)	Durada aproximada de la tramitació
<p>Obres: ≥ 5.548.000 €</p> <p>Serveis i subministraments: ≥ 221.000 €</p> <p>Activitats de l'annex IV de la LCSP: ≥ 750.000 €</p>	<ul style="list-style-type: none"> <li>✓ 4 mesos, des de la data de publicació de l'anunci de licitació al DOUE.</li> <li>✓ 5 dies menys, si hi ha oferta electrònica.</li> <li>✓ 15 dies menys, si hi ha anunci previ.</li> </ul>

### 3.2. CONTRACTES NO SUBJECTES A REGULACIÓ HARMONITZADA (NO SARA)

Procediment	Valor estimat del contracte (IVA exclòs)	Durada aproximada de la tramitació
<b>Obert</b>	<p>Obres: &gt;2.000.000 € &lt; 5.548.000 €</p> <p>Serveis i subministraments: &gt;100.000€ &lt; 221.000 €</p>	<ul style="list-style-type: none"> <li>✓ 3 mesos, des de la data de publicació de l'anunci al Perfil de contractant allotjat a la PCSP.</li> <li>✓ Menys temps, si hi ha oferta electrònica.</li> <li>✓ 15 dies menys, si hi ha anunci previ.</li> </ul>



<p><b>Obert simplificat</b> <b>(veg. annex 3)</b></p>	<p>Obres: ≥ 40.000 € ≤ 2.000.000 €</p> <p>Serveis i subministraments: ≥ 15.000 € ≤ 100.000 €</p> <p>Serveis i subministraments (Disposició addicional cinquena quarta de la LCSP) 50.000€ &lt; 100.000€</p>	<p>✓ Un mes i mig, des de la data de publicació de l’anunci al Perfil de contractant allotjat a la PCSP.</p> <p>✓ Menys temps, si hi ha oferta electrònica.</p> <p>✓ 15 dies menys, si hi ha anunci previ.</p>
<p><b>Obert simplificat sumari</b> <b>(veg. annex 4)</b></p>	<p>Obres: ≥ 40.000 € &lt; 80.000 €</p> <p>Serveis i subministraments: ≥ 15.000 € &lt; 35.000 €</p>	<p>✓ 15 dies, des de la data de publicació de l’anunci al Perfil de contractant allotjat a la PCSP.</p> <p>✓ Menys temps, si hi ha oferta electrònica.</p> <p>✓ 5 dies menys, si l’objecte del contracte és la compra de béns disponibles en el mercat.</p>

## B. PROCEDIMENT NEGOCIAT SENSE PUBLICITAT

La LCSP ha suprimit el procediment negociat per raó de la quantia.

Per tant, els supòsits indicats per a la utilització d’aquest procediment són únicament els recollits a l’article 168 de la LCSP que es detallen a continuació ([més informació](#))

El supòsit més emprat dels indicats anteriorment és el que fa referència a:

*«...2n. Quan les obres, els subministraments o els serveis **sols puguin ser encomanats a un empresari determinat, per alguna de les següents raons: que el contracte tingui per objecte la creació o adquisició d’una obra d’art o representació artística única no integrant del Patrimoni Històric Espanyol; que no existeixi competència per raons tècniques; o que sigui procedent la protecció de drets exclusius, inclosos els drets de propietat intel·lectual i industrial.***

*»La no existència de competència per raons tècniques i la protecció de drets exclusius, inclosos els drets de propietat intel·lectual i industrial, només s’aplicaran quan no existeixi una alternativa o substitut raonable i*

quan l'absència de competència no sigui conseqüència d'una configuració restrictiva dels requisits i criteris per adjudicar el contracte.»

## 1. Documentació preliminar a aportar pel proponent del contracte:

Per iniciar un expedient de contractació mitjançant procediment negociat sense publicitat, el proponent del contracte ha d'enviar a l'SPCIUT la documentació que s'indica a continuació:

- 1.1 Memòria justificativa del contracte
- 1.2 Plec de prescripcions tècniques
- 1.3 Certificat d'exclusivitat de l'empresa, si escau
- 1.4 Document que ha servit al proponent del contracte per determinar l'import base de la licitació (per exemple: pressuposts del mercat de l'objecte del contracte, preus unitaris, preus únics, honoraris...)

**1.1** Una **Memòria justificativa** en què es proposi la formalització del contracte i s'indiqui la necessitat de la despesa.

La Memòria ha de contenir, com a mínim, la informació següent:

- a) **Una descripció exhaustiva** de l'objecte del contracte, com també de la seva utilitat, necessitat, idoneïtat i finalitat. La necessitat que es pretén satisfer i la seva relació amb l'objecte del contracte, que ha de ser directa, clara i proporcional.  
En el cas dels contractes a tramitar per raons de protecció de drets exclusius, el proponent ho haurà de justificar a la memòria. En aquest cas, haurà de declarar la no existència de competència per raons tècniques, i la protecció de drets exclusius, inclosos els drets de propietat intel·lectual i industrial, només s'aplicaran quan no existeixi una alternativa o substitut raonable i quan l'absència de competència no sigui conseqüència d'una configuració restrictiva dels requisits i criteris per adjudicar el contracte.
- b) **La classificació empresarial en el cas de contractes d'obres i serveis, si escau, i la justificació dels subgrups que s'exigiran per a l'execució del contracte** (ho formalitzarà l'SPCIUT).



- c) **Les condicions especials d'execució.** Almenys s'haurà de fixar una condició d'execució de caire mediambiental, social o d'innovació (*ho formalitzarà l'SPCIUT*).
- d) **Les dades comptables** a les quals s'ha d'imputar el càrrec de la despesa. A **l'import aproximat de la licitació, IVA exclòs.**
- e) **Certificat d'exclusivitat de l'empresari**, si per raons tècniques o artístiques o per motius relacionats amb la protecció de drets d'exclusiva, el contracte només es pot encomanar a un empresari determinat.
- f) **Un pressupost** en els casos recollits a les lletres a) 1r, b) 1r i 2n i c) 1r de l'article 168 de la LCSP.
- g) **Indicació de l'empresari o els empresaris** al qual o als quals la Universitat ha de tramitar la invitació a participar en el procediment, amb descripció del nom del representant de l'empresa, nom de l'empresa, adreça postal, adreça electrònica i número de telèfon.
- h) **La indicació dels sistema emprat per calcular el valor estimat del contracte** (*ho formalitzarà l'SPCIUT*).
- i) **La divisió del contracte en lots, si escau.** En cas de no poder establir lots, s'hauran d'indicar els motius pels quals en aquest contracte no es possible fer-ho ([més informació](#)).
- j) **Durada del contracte i possibles pròrrogues.**
- k) En cas d'imputar la despesa a diverses analítiques, s'han d'indicar les dades comptables de cada una.

Capítol	Aplicació pressupostària	Codi analític	Programa	Import net	Import total
---------	-----------------------------	------------------	----------	---------------	-----------------

l) **Indicació si la despesa serà cofinançada** i la seva procedència, i detall del següent:

- a. Referència del projecte
- b. Referència de la convocatòria (BOIB, BOE, DOUE, altres)
- c. Procedència del fons:
  - Europeu
  - Estatal
  - Autonòmic
  - Altres

m) **Els criteris de valoració i la puntuació.**

- El proponent ha d'indicar quins criteris s'han de tenir en compte a l'hora de valorar les ofertes i la puntuació de cada un d'aquests criteris, així com justificar l'elecció dels criteris d'adjudicació i el pes de cada un respecte a la puntuació total. Els criteris de valoració s'han de basar en el principi de la millor relació qualitat-preu.
- El proponent ha d'explicar també com es valoraran els diferents aspectes de l'oferta indicada pel proponent del contracte i si s'aplicaran criteris avaluables mitjançant fórmules matemàtiques o un judici de valor. Si els criteris avaluables mitjançant l'aplicació d'un judici de valor superen el 50 per cent de la puntuació, s'haurà de nomenar un comitè d'experts de fora de la Universitat per valorar les ofertes d'acord amb el que estableix la LCSP.
- Es recomana, per una més bona objectivació de la proposta d'adjudicació a l'oferta que guardi una millor relació qualitat-preu, que les prescripcions tècniques continguin de forma exhaustiva els requeriments que s'exigeixen, a fi que la valoració de les ofertes es pugui fer aplicant, majoritàriament, sempre que sigui possible, criteris automàtics, tant referits al preu com a altres criteris de caire tècnic que es poden valorar de forma automàtica aplicant una fórmula matemàtica.
- A la memòria s'han d'indicar els criteris de valoració de les ofertes a aplicar, així com la sistemàtica per a la valoració dels criteris puntuables a través de fórmules matemàtiques (s'ha d'indicar la fórmula) o a través d'un judici de valor.
- Criteris mediambientals, socials i d'innovació ([més informació](#)).

- D'acord amb l'article 166 de la LCSP s'han d'indicar els aspectes econòmics i tècnics que, en el seu cas, hagin de ser objecte de negociació amb les empreses. Per tant, s'han de distingir els criteris d'adjudicació dels aspectes tècnics i econòmics a negociar, atès que en el procediment negociat sense publicitat no es podran negociar els criteris d'adjudicació, només es podran negociar aspectes tècnics o econòmics de l'oferta.

#### **Exemples de** Criteris tècnics automàtics: ([més informació](#))

- Fórmules tipus per valorar les ofertes econòmiques: ([més informació](#))
- Criteris mediambientals, socials i d'innovació: ([més informació](#))

#### **Plantilla de la memòria justificativa del contracte** ([documents per emplenar](#))

### **1.2 El Plec de prescripcions tècniques**

Requisits a tenir en compte en la redacció dels plec de prescripcions tècniques (en endavant, PPT).

- Sempre que l'objecte contractual pugui afectar el medi ambient, les prescripcions tècniques es definiran aplicant criteris de sostenibilitat i protecció mediambiental, com per exemple: reducció de nivell de gasos d'efecte hivernacle, utilització de mitjans d'estalvi i eficiència energètica, utilització d'energia de fonts renovables, manteniment o millora de recursos naturals...
- D'igual forma i sempre que sigui possible o adequat al tipus de contracte, es tindran en compte criteris socials, inclosos l'accessibilitat universal i el disseny universal o el disseny per a totes les persones. Aquests requisits s'han de tenir en compte també durant l'elaboració o utilització dels materials, productes o subministraments de les obres i en qualsevol fase del cicle de vida de l'objecte del contracte, si escau.
- Així mateix i en funció de les característiques del contracte, es tindran en compte criteris d'innovació.
- Amb especial atenció als contractes de serveis. S'ha de tenir en compte que en tota la contractació pública (art. 1.3 de la LCSP) s'han d'incorporar de manera transversal i preceptiva criteris socials i mediambientals, sempre que tinguin una

relació amb l'objecte del contracte, en la convicció que la seva inclusió proporcionarà una millor relació qualitat-preu a la prestació contractual, així com una més gran eficiència en la utilització dels fons públics.

- L'organització, la qualificació i l'experiència del personal adscrit al contracte es podran tenir en compte com a criteri d'adjudicació, sempre i quan la qualitat d'aquest personal pugui afectar de manera significativa la millor execució. No es podrà tenir en compte, a efectes de valoració de les ofertes, l'experiència de l'empresa.
- Els licitadors poden participar en la definició de les prescripcions tècniques d'acord amb l'article 70 de la LCSP, tot i que cal assegurar que no es produeixin situacions de falsejament de la competència. Si cal, es procedirà a la possibilitat de realitzar consultes preliminars al mercat. En aquest cas es publicarà al Perfil de contractant la consulta preliminar, d'acord amb el que estableix l'article 115 de la LCSP.
- Recordar no especificar marques, tipus de fabricants determinats. De forma extraordinària, es pot indicar que el material requerit ha de ser, per exemple, del tipus X o equivalent a...

## **Plantilla Plec de prescripcions tècniques ([documents per emplenar](#))**

### **1.3 Certificat d'exclusivitat de l'empresa, si escau**

### **1.4 Document que ha servit al proponent del contracte per determinar l'import base de la licitació (per exemple, pressuposts del mercat de l'objecte del contracte, preus unitaris, preus únics, honoraris...)**

## **2. Tramitació de l'expedient del contracte:**

La memòria justificativa, juntament amb el PPT i els documents que han servit al proponent del contracte per determinar l'import base de la licitació, s'ha de remetre a l'SPCLiUT. A continuació, **l'SPCLiUT tramitarà la totalitat de l'expedient de contractació**. Iniciarà el procés fent la preceptiva i prèvia retenció de crèdit a l'anàlítica o les analítiques pressupostàries indicades pel proponent que ha fet la memòria justificativa de la necessitat de la despesa i convidarà el contractista o els contractistes a presentar la primera oferta en el termini màxim de 7 dies.

Rebuda l'oferta o les ofertes, segons el cas, l'SPCliUT procedirà a informar el licitador o els licitadors per tal d'iniciar el procés de la negociació indicant els aspectes a negociar indicats pel proponent del contracte. Els criteris d'adjudicació no poden ser objecte de negociació.

Acabat el procés de negociació i declarat que ha acabat, el proponent del contracte signarà l'informe que recollirà el resultat de la negociació final.

L'SPCliUT convocarà la Mesa de contractació per tal de procedir a la proposta d'adjudicació del contracte, comprovat prèviament que el contractista proposat com a adjudicatari del contracte compleix amb tots els requeriments administratius a aquest efecte.

A continuació, l'SPCliUT remetrà als serveis administratius del proponent de la despesa: **còpia de la resolució d'adjudicació i del contracte** formalitzat entre la Universitat i l'adjudicatari.

**L'abonament de la factura o les factures corresponents** també serà tramitat, a través dels documents comptables que pertocuin, per l'SPCliUT, amb la signatura prèvia de conformitat del proponent de la despesa, així com de l'acta de recepció, que signarà el proponent un cop hagi finalitzat de conformitat l'execució del contracte.

Transcorregut el termini **de garantia**, que com a mínim serà d'un any, l'SPCliUT procedirà, si escau, i amb el certificat previ de conformitat del proponent de la despesa, a fer-ne la devolució.

**Durada aproximada de la tramitació d'un expedient mitjançant procediment negociat sense publicitat:**

<b>Procediment</b>	<b>Termini aproximat de la tramitació</b>
Negociat sense publicitat	2 mesos des de l'aprovació de la despesa fins a la formalització del contracte (*)

(\*) Segons el procés de negociació.



Aquesta instrucció substitueix la instrucció de la Gerència SPCliUT 01/2014, de 3 de desembre, sobre el procés per a la tramitació de la contractació administrativa de la Universitat de les Illes Balears d'acord amb el TRLCSP.

Per a qualsevol aclariment i/o suggeriment sobre aquest nou procés de tramitació de la contractació administrativa, us podeu adreçar a Pilar Maldonado (ext. 30 96) o a Margalida Mir (ext. 28 57) i Carme Ribas (27 67).

Palma, 5 de juliol de 2018

La Gerent,

Antònia Fullana

- **Annex 1:** Principals novetats de la Llei 9/2017, de 8 de novembre, de contractes del sector públic, per la qual es transposen a l'ordenament jurídic espanyol les directives del Parlament Europeu i del Consell 2014/23/UE i 2014/24/UE, de 26 de febrer de 2014.
- **Annex 2:** Quadre de quanties.
- **Annex 3:** Procediment obert simplificat / procediment obert simplificat sumari (quadre comparatiu).
- **Annex 4:** Terminis mínims de presentació de proposicions en procediments oberts.
- **Annex 5:** Durada dels contractes.
- **Annex 6:** Mesures en relació amb els treballadors de les empreses de serveis contractades per la Universitat de les Illes Balears, d'acord amb la disposició addicional primera del Reial decret llei 20/2012, de 13 de juliol, de mesures per garantir l'estabilitat pressupostària i de foment de la competitivitat.





## Annex 1: PRINCIPALS NOVETATS DE LA LLEI 9/2017

- **Rebaixa dels llindars dels contractes menors** (art. 118): els d'obres passen a ser menors quan el valor estimat sigui inferior a 40.000 euros i els de subministraments i serveis quan tinguin un valor estimat inferior a 15.000 euros. Per altra banda, s'estableix (art.118.3) que a l'expedient es justificarà que no s'altera l'objecte del contracte i que el contractista no hagi subscrit més contractes menors que individuals o que conjuntament superin les xifres esmentades anteriorment.
- **Contracte de concessió de serveis**: es crea el contracte de concessió de serveis, que substitueix el contracte de gestió de serveis públics (art. 282 a 295 i DA 34a). Per tant, s'estableix una doble modalitat del contracte de concessió: obres i serveis.
- **Procediment obert simplificat** (art. 159): es crea aquest nou procediment per a l'adjudicació de contractes d'obres i subministraments i serveis que compleixin determinats requisits. S'inclou una modalitat de contractació sumària.
- **Procediment d'associació per a la innovació** (art. 177 a 182): es crea aquest nou procediment, que té per objecte el desenvolupament de productes, serveis o obres innovadors i la compra posterior del subministrament, obres o serveis resultants, sempre que corresponguin als nivells de rendiment i costos acordats entre l'òrgan de contractació i els participants.
- **Nova regulació del contracte mixt** (art. 18): es diferencia la normativa d'aplicació segons si es tracta de la fase de preparació i adjudicació o dels efectes i extinció.
- **Normes més estrictes en matèria d'ofertes anormalment baixes** (art. 149): els òrgans de contractació han de rebutjar les ofertes si comproven que són anormalment baixes perquè no compleixen amb les obligacions aplicables en matèria mediambiental, social o laboral.
- **Obligació de contractació electrònica** (DA 15a i 16a).
- **Ampliació de l'àmbit objectiu del recurs especial en matèria de contractació** (art. 44): es podrà interposar contra tots els contractes en matèria d'obres de més de 3.000.000 d'euros i en subministraments i serveis de més de 100.000 euros.
- **Efectes suspensius automàtics del recurs especial en matèria de contractació** (art. 53).
- **Composició de les meses de contractació** (art. 326): amb caràcter general, no poden formar part de les meses ni emetre informes de valoració de les ofertes els càrrecs públics representatius, ni el personal eventual. Només poden estar constituïdes per funcionaris de carrera, i excepcionalment quan no n'hi hagi, per personal funcionari interí. En l'àmbit local, les meses poden estar compostes per membres electes, però en cap cas no poden suposar més d'un terç de la composició de la mesa (DA 2a). Tampoc no pot formar part de la mesa el

personal que hagi participat en la redacció de la documentació tècnica del contracte, amb les excepcions de la DA 2a.

- **Nova regulació del registre de contractes del sector públic** (art. 346): s'han d'inscriure tots els contractes adjudicats per les entitats del sector públic, i és obligatòria la comunicació de dades relatives a tots els contractes subscrits per import igual o superior a 5.000 euros.
- **Nova regulació del perfil del contractant** (art. 347 i art. 63): s'estableix una regulació més exhaustiva del contingut del perfil, tot atorgant-li un paper principal com a instrument de publicitat dels diferents actes i fases de la tramitació dels contractes de cada entitat.
- **Divisió en lots com a regla general** (art. 99): el fraccionament de l'objecte contractual en lots ha de ser la regla general, de forma que s'ha de justificar a l'expedient de contractació la decisió de no dividir en lots. L'objectiu és facilitar la participació de les pimes en els procediments d'adjudicació.
- **Prohibicions de contractar** (art. 71 a 73): augmenten els casos de prohibició de contractar, es modifica la competència, es modifica el procediment i es modifiquen els efectes de la declaració de prohibició de contractar.
- **Revisió de preus i adaptació a la desindexació** (art. 103): s'adapta la regulació de la revisió de preus a la Llei 2/2015, de 30 de març, de desindexació, en el sentit que la revisió de preus no es pot fer basant-se en índexs generals, sinó tot aplicant índexs específics que operaran a través de fórmules que reflecteixin els components de cost de la prestació contractada.
- **Consultes preliminars del mercat** (art. 115): s'introdueix la possibilitat que els òrgans de contractació puguin realitzar estudis de mercat i dirigir consultes als operadors econòmics amb la finalitat de preparar correctament la licitació i informar els operadors econòmics dels plans i requisits que exigiran per concórrer al procediment.
- **Oficina independent de regulació i supervisió de la contractació** (art. 332): té per objecte vetllar per la correcta aplicació de la legislació i promoure la concurrència i combatre les il·legalitats en relació amb la contractació pública.
- **Comprovació de pagaments a subcontractistes** (art. 217): s'estableix l'obligació de l'òrgan de contractació de comprovar l'estricta compliment dels pagaments que el contractista fa al subcontractista.
- **Ampliació de l'ús de la declaració responsable**: amb l'objectiu d'aconseguir una major simplificació i reducció de càrregues administratives, s'amplien els casos en què es pot utilitzar la declaració responsable, de forma coherent amb el Document europeu únic de contractació aprovat per la Comissió Europea.

### Què desapareix de la nova LCSP?

- Contracte de gestió de serveis públics.



- Contracte de col·laboració entre el sector públic i el sector privat, la seva funcionalitat queda substituïda per la modalitat del contracte de concessió.
- Procediment negociat sense publicitat per raó de quantia.
- Modes de gestió indirecta dels serveis públics, llevat de la possibilitat d'adjudicació directa d'un contracte de concessió d'obres o de concessió de serveis a una societat d'economia mixta.
- El recurs especial en matèria de contractació ja no es vincula només als contractes subjectes a regulació harmonitzada.
- Qüestió de nul·litat, tot i que les seves causes es podran fer valer a través del recurs especial en matèria de contractació.

**Annex 2: QUADRE DE QUANTIES**

PROCEDIMENT DE CONTRACTACIÓ	Tipus de contracte lliure - imports sense IVA (Valor estimat del contracte)		
	Obres	Serveis	Subministraments
<b>Contracte menor (Disposició adicional cinquanta-quatrena de la LCSP)</b>	< 40.000 €	< 15.000 €	< 15.000 €
<b>Procediment obert simplificat sumari</b>	40.000 € < 80.000 €	≥ 15.000 € < 35.000 €	≥ 15.000 € < 35.000 €
<b>Procediment obert simplificat</b>	40.000 € ≤ 2.000.000 €	≥ 15.000 € ≤ 100.000 €	15.000 ≤ 100.000 €
		<b>Serveis i subministraments (Disposició adicional cinquanta-quatrena de la LCSP)</b> 50.000€ < 100.000€	
<b>Procediment obert</b>	> 2.000.000 €	> 100.000 €	> 100.000 €
<b>Procediment restringit</b>	< 5.548.000 €	< 221.000 €	< 221.000 €
<b>Dialeg competitiu</b>			
<b>Contractes de regulació harmonitzada</b>	≥ 5.548.000 €	≥ 221.000 € o ≥ 750.000 € (si són activitats de l'annex IV de la LCSP)	≥ 221.000 €
<b>Procediment negociat sense publicitat</b>	La Llei 9/2017, de 8 de novembre, de contractes de sector públic, per la qual es transposen a l'ordenament jurídic espanyol les directives del Parlament Europeu i del Consell 2014/23/UE i 2014/24/UE, de 26 de febrer de 2014 (LCSP), suprimeix el procediment negociat per raó de la quantia. Aquest procediment només es pot utilitzar en els casos indicats als articles 167 (amb anunci de licitació) i 168 (sense anunci de licitació) de la LCSP.		

PROCEDIMENT DE CONTRACTACIÓ	Tipus de contracte lliars - imports IVA inclòs (21%) (Valor estimat del contracte)		
	Obres	Serveis	Subministraments
<b>Contracte menor (Disposició adicional cinquanta-quatrena de la LCSP)</b>	< 48.400 €	< 18.150 €	< 18.150 €
<b>Procediment obert simplificat sumari</b>	48.400 € < 96.800 €	18.150 € < 42.350 €	18.150 € < 42.350 €
<b>Procediment obert simplificat</b>	48.400 € ≤ 420.000 €	18.150 € ≤ 121.000 €	18.150 € ≤ 121.000 €
		<b>Serveis i subministraments (Disposició adicional cinquanta-quatrena de la LCSP)</b> 60.500 € < 121.000 €	
<b>Procediment obert</b>	≥ 2.420.000 €	≥ 121.000 €	≥ 121.000 €
<b>Procediment restringit</b>	Fins a 6.713.080 €	Fins a 267.410 €	Fins a 267.410 €
<b>Diàleg competitiu</b>		≥ 267.410 €	
<b>Contractes de regulació harmonitzada</b>	≥ 6.713.80 €	≥ 907.500 € (si són activitats de l'annex IV de la LCSP)	≥ 267.410 €
<b>Procediment negociat sense publicitat</b>	La Llei 9/2017, de 8 de novembre, de contractes de sector públic, per la qual es transposen a l'ordenament jurídic espanyol les directives del Parlament Europeu i del Consell 2014/23/UE i 2014/24/UE, de 26 de febrer de 2014 (LCSP), suprimeix el procediment negociat per raó de la quantia. Aquest procediment només es pot utilitzar en els casos indicats als articles 167 (amb anunci de licitació) i 168 (sense anunci de licitació) de la LCSP.		

### Annex 3: PROCEDIMENT OBERT SIMPLIFICAT / PROCEDIMENT OBERT SIMPLIFICAT SUMARI (QUADRE COMPARATIU DE QUANTIES)

ASPECTES	PROCEDIMENT OBERT SIMPLIFICAT	PROCEDIMENT OBERT SIMPLIFICAT SUMARI
Quanties	Obres: valor estimat igual o inferior a 2.000.000 d'euros.	Obres: valor estimat inferior a 80.000 euros.
Quanties	Subministraments i Serveis: valor estimat igual o inferior a 100.000 euros.	Subministraments i Serveis: valor estimat inferior a 35.000 euros.
criteris dependents de judici de valor	Sí, tot i que amb caràcter general, no poden superar el 25% del total de la puntuació.  En els contractes que tinguin per objecte presentacions de caràcter intel·lectual, no podran superar el 45% del total de la puntuació.	No
Terminis mínims de presentació de les ofertes (des de l'endemà de la publicació al Perfil de contractant)	Contractes de subministraments i serveis: 15 dies  Contractes d'obra: 20 dies	Regla general: 10 dies hàbils  Compres corrents de bens disponibles en el mercat: 5 dies hàbils
Especialitats relatives a l'acreditació de l'aptitud dels licitadors	S'examinarà l'acreditació de capacitat per contractar, de la solvència econòmica i financera i tècnica o professional, a través del ROLECE. Data obligatòria d'inscripció per part dels licitadors: dia 09/09/2018.	S'examinarà l'acreditació de capacitat per contractar, de la solvència econòmica i financera i tècnica o professional, a través del ROLECE. Data obligatòria d'inscripció per part dels licitadors: dia 09/09/2018.
Especialitats de formalització del contracte	No s'aplica la formalització mitjançant contracte amb garantia definitiva.	Es pot realitzar mitjançant signatura d'acceptació del contractista de la resolució d'adjudicació.



Especialitats relatives a les garanties	No requereix garantia provisional.	No requereix garantia provisional.  No requereix garantia definitiva.
---	------------------------------------	---

## Annex 4: TERMINIS MÍNIMS DE PRESENTACIÓ DE PROPOSICIONS EN PROCEDIMENTS OBERTS (art. 156 i 159)

Harmonitzats	<p><b>35 dies:</b> obres i serveis i subministraments</p> <p><b>35 dies:</b> concessió d'obres i concessió de serveis</p>
Harmonitzats amb ofertes per mitjans electrònics (es redueix el termini en 5 dies)	<p><b>30 dies:</b> obres i serveis i subministraments</p> <p><b>25 dies:</b> concessió d'obres i concessió de serveis</p>
Harmonitzats amb anunci d'informació prèvia (anunci publicat entre 35 dies i 12 mesos abans enviament DOUE)	<p><b>15 dies:</b> obres i serveis i subministraments</p>
Harmonitzats tramitació urgent	
No harmonitzats	<p><b>26 dies:</b> obres, concessions (obres o serveis)</p> <p><b>15 dies:</b> serveis i subministraments</p>
No harmonitzats amb tramitació urgent (es redueix el termini anterior a la meitat)	<p><b>13 dies:</b> obres, concessions (obres o serveis)</p> <p><b>8 dies:</b> serveis i subministraments</p>
Simplificats (VEC)	<p><b>20 dies:</b> obres, concessions (obres o serveis).</p> <p><b>15 dies:</b> serveis i subministraments</p>
Obres: $\geq 2.000.000$ € Subministraments i serveis: 100.000 €	
Simplificats sumaris	<p><b>10 dies hàbils:</b> obres i serveis i subministraments.</p> <p><b>5 dies hàbils:</b> compres corrents de béns disponibles al mercat.</p>
VEC < 80.000 obres / 35.000 serveis i subministraments (excepte prestacions de caràcter intel·lectual)	



## Annex 5: DURADA DELS CONTRACTES

TIPUS CONTRACTUAL	DURADA
Concessió d'obres públiques i de serveis	<p><b>5 anys</b> o durada superior, si és necessari perquè el concessionari recuperi la inversió, però sense superar la vigència màxima de:</p> <ul style="list-style-type: none"> <li>✓ 40 anys si hi ha execució d'obres i explotació de serveis.</li> <li>✓ 25 anys si hi ha concessió de serveis no relacionats amb la prestació de serveis sanitaris.</li> <li>✓ 10 anys si hi ha concessió de serveis relacionats amb la prestació de serveis sanitaris.</li> </ul>
Serveis i subministraments de tracte successiu	<p><b>5 anys</b> (pròrrogues incloses) Excepcionalment superior quan sigui necessari recuperar les inversions i es compleixin els requisits establerts per l'excepció.</p>
Serveis de manteniment (amb la compra del bé a mantenir)	<p>Quan hi hagi exclusivitat: durada de la vida útil del contracte.</p>
Serveis a les persones	<p><b>5 anys</b> Superior a 5 anys quan hi hagi usuaris en qui el canvi de prestador pugui repercutir negativament per a la continuïtat del seu tractament.</p>

## **Annex 6: MESURES EN RELACIÓ AMB ELS TREBALLADORS DE LES EMPRESES DELS SERVEIS CONTRACTADES PER L'ADMINISTRACIÓ**

La disposició addicional primera del Reial decret llei 20/2012, de 13 de juliol, de mesures per garantir l'estabilitat pressupostària i de foment de la competitivitat, estableix el següent:

«Els ens, organismes i entitats que formen part del sector públic d'acord amb l'article 3.1 del text refós de la Llei de contractes del sector públic, aprovat pel Reial decret legislatiu 3/2011, de 14 de novembre, han de dictar en els seus àmbits respectius de competències les instruccions pertinents per a l'execució correcta dels serveis externs que hagin contractat, de manera que quedi clarificada la relació entre els gestors de l'Administració i el personal de l'empresa contractada, i evitar, en tot cas, actes que es puguin considerar determinants per al reconeixement d'una relació laboral, sense perjudici de les facultats que la legislació de contractes del sector públic reconeix a l'òrgan de contractació quant a l'execució dels contractes.»

La Universitat de les Illes Balears preveu als plec de clàusules administratives particulars per a la contractació de serveis la relació que tindrà amb el personal de les empreses contractades en els termes següents:

«L'empresari restarà obligat, respecte al personal que contracti per a la prestació del servei objecte d'aquest contracte, al compliment de les disposicions vigents en matèria de legislació laboral, social i de prevenció de riscos laborals, com també de les que es promulguin durant l'execució del contracte.»

«El treball es realitzarà amb el personal adequadament qualificat. Aniran a càrrec de l'adjudicatari les obligacions laborals que determini la legislació vigent en cada moment en matèria de salaris, Seguretat Social, mutualisme laboral, formació i prevenció de riscos laborals. L'incompliment d'aquestes obligacions facultarà la Universitat per resoldre el contracte.»

«Si l'adjudicatari substitueix en el servei un altre contractista, s'obliga, respecte del personal d'aquest, a les disposicions vigents en matèria laboral. Són aplicables subsidiàriament les previsions de l'article 44 de l'Estatut dels treballadors. La Universitat no es farà càrrec, en cap moment, del personal de l'empresa amb la qual ha acabat la relació contractual.»



«Quan finalitzi el contracte, no podrà produir-se en cap cas la consolidació de les persones que hagin realitzat els treballs objecte del contracte com a personal de la Universitat».

Per la qual cosa, i en compliment del que estableix la disposició addicional primera del Reial decret llei 20/2012, de 13 de juliol, de mesures per garantir l'estabilitat pressupostària i de foment de la competitivitat, les instruccions dictades pels òrgans de la Universitat, en relació amb el servei contractat, es dirigeixen, exclusivament, al representant de l'empresa que l'empresa designi a l'efecte, i és aquest el responsable del seu compliment.





## INSTRUCCIÓ DE GERÈNCIA

<b>Instrucció número</b>	GER 03/2018
<b>Data</b>	10/12/2018
<b>Àrea del Servei de Patrimoni, Contractació, Infraestructura i Unitat Tècnica</b>	Gestió econòmica
<b>Objecte</b>	Establir el procés per tramitar comandes de material d'oficina, segons l'Acord marc adjudicat per la Central de Contractació de la CAIB (exp. 02/2016) i el conveni d'adhesió signat entre la CAIB i la Universitat de les Illes Balears el dia 17 de setembre de 2018.
<b>Destinatari/s</b>	Directors de departament, personal docent i investigador, caps de servei, directors de servei, directors d'oficina de gestió, administradors de centre i responsables del tràmit de documents comptables.

La instrucció de la Secretaria de la Central de Contractació de la CAIB ha estat adaptada al funcionament habitual de la UIB per adquirir material d'oficina.

---

### **Objecte de l'Acord marc (AM)**

Homologació del subministrament de material d'oficina.

### **Vigència de l'AM**

Des del 18 de setembre de 2018 al 28 de juny de 2020.

## Empreses homologades

### ○ Lot 1. Mallorca

- Distributions Universal Mallorca, SL
- Distribuïdora Rotger, SL
- Lyreco España, SA

### ○ Lot 2. Menorca

- Distribuïdora Rotger, SL
- Lyreco España, SA

### ○ Lot 3. Eivissa i Formentera

- Carlin Ibiza y Formentera, SA
- Distribuïdora Rotger, SL
- Lyreco España, SA

## Responsable de l'Acord marc

La persona responsable de l'Acord marc a la UIB i interlocutora amb les empreses homologades per fer les comandes és Nativitat Sanz, del Servei de Patrimoni, Contractació, Infraestructura i Unitat Tècnica (SPCLiUT).

- E-mail: [patrimoni.materialoficina@uib.es](mailto:patrimoni.materialoficina@uib.es)
- Extensió: 3097

## De quina manera s'han de fer les comandes?

A través dels **fulls automatitzats de comanda** (vegeu l'annex).

Aquests fulls són l'instrument electrònic que els responsables de cada edifici han d'emplenar i en les quals han d'indicar les necessitats de material d'oficina. Posteriorment, el full automatitzat l'han d'enviar a l'adreça <[patrimoni.materialoficina@uib.es](mailto:patrimoni.materialoficina@uib.es)> per tramitar la comanda a través de la persona responsable de l'Acord marc a la UIB.

Aquest full (en format Excel) conté la informació bàsica dels catàlegs de subministrament de material d'oficina de cada empresa adjudicatària. Hi ha un full automatitzat per a cada un dels lots que conformen l'Acord marc.

## Qui pot fer les comandes?

Cada centre ha de comptar amb una o dues persones encarregades de dur a terme la gestió ordinària dels subministraments de material d'oficina del seu edifici. Correspon a aquesta/es persona/es:

- Enviar mensualment, si escau, a <[patrimoni.materialoficina@uib.es](mailto:patrimoni.materialoficina@uib.es)> les peticions de material d'oficina mitjançant els fulls automatitzats.
- Signar i datar els documents justificatius de recepció del material (albarans).
- Comprovar la qualitat, quantitat i correspondència dels articles lliurats, etc.
- Fer arribar per escrit a la responsable de l'Acord marc a la UIB les incidències que s'hagin pogut produir, si escau, després de cada comanda.

Les comandes es tramitaran des del SPCliUT, el qual revisarà els fulls automatitzats de petició de material i, en cas de conformitat, els gestionarà, signarà i enviarà **als proveïdors homologats, moment en el qual es formalitzarà la comanda**.

## El material arribarà al centre directament?

Sí. Cada centre és responsable de comprovar el material que ha comanat i rebut.

## Import mínim de les comandes

Les comandes es formalitzaran preferentment cada mes o amb una periodicitat superior i han de ser per un **import mínim de 30 euros (IVA exclòs)**, llevat que s'hagi de formalitzar una comanda extraordinària, cosa que s'haurà de justificar a l'apartat corresponent del full automatitzat que ha d'emplenar el centre.

## Què podem fer si necessitam material i encara no ha transcorregut el mes des de la darrera comanda?

Hem d'intentar planificar les compres al màxim possible.

Les comandes es duran a terme preferentment amb una periodicitat mensual (o superior), segons les necessitats de cada centre, i els darrers cinc dies laborables del mes.

No obstant això, serà possible de tramitar material de manera puntual i excepcional per raons d'urgència o per qualsevol altra raó degudament justificada al full de comanda.



## **Un cop hagi arribat el material d'oficina al centre de manera conforme, de quina manera s'han de tramitar les despeses?**

Els serveis administratius dels centres han de tramitar la despesa de les seves comandes mitjançant un ADOP, del qual han d'emplenar el camp corresponent de CTB per a **acords marc** amb la referència: **CC 02/2016 AM**.

La facturació serà, si escau, mensual, i és imprescindible, també, que totes les factures presentades pel contractista continguin la referència següent:

**«Aquesta factura correspon a una comanda derivada de l'Acord marc per a la contractació centralitzada del subministrament de material d'oficina (exp. CC 02/2016 AM)».**

S'estableix un termini de garantia dels materials de tres mesos des de la data del lliurament del subministrament.

En cas que els responsables de fer les comandes de material d'oficina vulguin fer l'encàrrec a una empresa no homologada, ho hauran de fer mitjançant la sol·licitud d'UIBdigital de contractes menors, per garantir el compliment de les exigències previstes a l'article 118 i la disposició addicional 54a de la Llei 9/2017, de 8 de novembre, de contractes del sector públic, i d'acord amb la instrucció de Gerència GER01.2 de 4 de juliol de 2018, sobre el nou procés per tramitar contractes menors d'obres, subministraments i serveis.

Per a més informació, podeu consultar l'Acord marc a l'adreça següent: <https://seu.uib.cat/perfil/Acords-Marc/Contractes-CAIB/>.

Per a qualsevol aclariment i/o suggeriment sobre aquest nou procés de tramitació de comandes de material d'oficina, us podeu adreçar a Andreu Alcover (ext. 2998) o a Nativitat Sanz (ext. 3097).

Palma, 10 de desembre de 2018

La Gerent,

Antònia Fullana



## ANNEX

### PROTOCOL D'UTILITZACIÓ DEL FULL AUTOMATITZAT DE COMANDES

#### [Full de comanda de material Lot 1](#)

#### [Full de comanda de material Lot 2](#)

#### [Full de comanda de material Lot 3](#)

Cada full automatitzat està conformat per tres apartats (pestanyes) principals:

1. Catàleg
2. Descomptes
3. Full de comanda

#### **1. CATÀLEG**

A cada full automatitzat hi podreu trobar un primer apartat, denominat «1. Catàleg», que està conformat per diverses pestanyes (indicades amb el número 1 seguit de la denominació específica), que representen les distintes categories dels articles que conformen el catàleg homologat. A cada categoria (pestanya) es troben les llistes dels productes que les conformen, així com el format de venda (format unitari o paquets de les unitats que s'especifiquen).

A la fila corresponent a cadascun d'aquests productes s'inclouen fins a tres columnes que fan referència als articles equivalents oferts per les empreses adjudicatàries.

En cas que algun dels articles del catàleg consti com a anul·lat (en color negre), no es podrà adquirir a aquesta empresa, ja que es tracta d'articles que no han estat objecte de valoració en el procediment de licitació de l'Acord marc, perquè incomplien les condicions econòmiques o tècniques.

Cadascun dels articles oferts inclou diverses caselles:

- Preu del producte (IVA exclòs).
- Marca, model i la indicació, si escau, que es tracta d'un producte ecològic.
- Casella per indicar el nombre d'unitats que es volen comanar (del producte unitari o del paquet corresponent).

- Casella on es calcula automàticament l'import de les unitats sol·licitades.

Així, els responsables d'emplenar els fulls automatitzats disposaran de tres opcions diferents (una per cada empresa adjudicatària), ja que en una mateixa categoria hi poden haver fins a tres productes diferenciats per raó de preu, marca, model o fabricant.

### **L'import mínim de la comanda per cada empresa és de 30 euros.**

Per exemple:

Seria correcta una comanda en què es trien productes de l'empresa 1 per valor de 200 euros; de l'empresa 2 per valor de 40 euros, i en què no es tria cap producte de l'empresa 3.

En canvi, si en una comanda es trien productes de l'empresa 1 per valor de 500 euros; de l'empresa 2 per valor de 60 euros; i de l'empresa 3 per valor de 20 euros, la comanda a l'empresa 3 no s'ajusta a l'import mínim, circumstància que s'hauria de justificar a l'apartat corresponent del full de comanda.

En resum, no suposa cap problema no fer comanda a una o més empreses en el període d'un mes, però, si es fa una comanda a una empresa per valor inferior a 30 euros, aquesta circumstància s'haurà de justificar a l'apartat corresponent.

## **2. DESCOMPTE APLICABLES**

Una vegada que hàgiu feta la tria de productes de cada empresa, podeu mirar la pestanya «2. Descomptes aplicables» i veureu que surt automàticament l'import total dels productes que heu triat de cada empresa adjudicatària a les pestanyes anteriors, com també el descompte que pertorqui segons el volum de la comanda feta a cada empresa.

## **3. FULL DE COMANDA**

Finalment, a partir de les dades obtingudes dels apartats 1 i 2 anteriors, el full automatitzat genera la pestanya «3. Comanda» per a cadascuna de les empreses a les quals es demanin articles. En aquests fulls de comanda quedaran reflectits:

- La llista de productes seleccionats (amb especificació del preu i de les unitats que s'han d'adquirir).

- Per a cadascun dels productes seleccionats, s'incorpora una nova casella que haureu d'emplenar, si s'escau, denominada «Observacions». Aquesta casella únicament l'haureu d'emplenar quan l'article que demaneu hagi de ser d'una mida, un color o una altra variant específica diferent de les previstes per a un producte determinat (per exemple, assenyalar que de les cinquanta unitats de l'article número 28. Bolígraf hexagonal de traçada d'1 mm. Diversos colors, en voleu vint unitats de color blau; vint, de color negre, i deu de color vermell). Les variants han d'estar previstes al catàleg de productes homologats.
- L'import brut de la comanda.
- El percentatge de descompte aplicable.
- L'aplicació de l'IVA.
- L'import final de la comanda (import net).
- Casella per poder incloure la justificació d'una comanda extraordinària en cas que hàgiu de fer una comanda per un import inferior a 30 euros o en cas que, per raons d'urgència o qualsevol altra degudament justificada, hàgiu de fer una comanda extraordinària fora del termini mensual establert.
- Apartat en el qual haureu d'incloure les dades següents relatives a l'òrgan de contractació que duu a terme la comanda:

### **3.1. Identificació de l'òrgan de contractació**

- Identificació de l'organisme: Universitat de les Illes Balears.
- Adreça: Cra. de Valldemossa, km 7.5. 07122 Palma (Illes Balears).
- NIF: Q0718001A.
- Telèfon: Telèfon de la persona responsable
- Codis DIR per a la factura: els codis de cada centre.
- Identificació i dades de contacte de la persona responsable de la gestió de les comandes formalitzades (signades) (persona responsable del SPCI i UT).

### **3.2. Lloc de lliurament de la comanda**

- Adreça i persona responsable de rebre la comanda.
- Població.
- Termini de lliurament: surt de manera automàtica d'acord amb els terminis establerts a l'adjudicació.

### **3.3. Dades de contacte de l'empresa adjudicatària**

Aquest apartat correspon a les dades de contacte de l'empresa adjudicatària, i s'hi indiquen les dades i la persona de contacte designada per l'empresa adjudicatària a la qual s'enviarà la comanda.



### 3.4. Data i firma de la persona responsable

El darrer apartat és un quadre per posar-hi la data i la firma de la persona responsable de la gestió de la comanda. En aquest cas, serà la persona responsable de l'Acord marc a la UIB i interlocutora amb les empreses homologades, és a dir, Nativitat Sanz, del Servei de Patrimoni, Contractació, Infraestructura i UT.

Una vegada que s'hagi emplenat i generat el full automatitzat de comanda, i per acabar-la i fer-la arribar a l'empresa o les empreses homologades, aquest full s'ha d'enviar al Servei de Patrimoni, Contractació, Infraestructura i UT, a [<patrimoni.materialoficina@uib.es>](mailto:patrimoni.materialoficina@uib.es). Totes les comandes s'enviaran a les empreses homologades d'aquest Acord marc de manera centralitzada des del SPCI i UT.

Els centres de la UIB hauran de trametre dues còpies idèntiques de la pestanya «3. Comanda» del full automatitzat de comandes: una de les còpies en format Excel sense signar (la que es genera automàticament) i l'altra en format Pdf degudament signada per la persona responsable de dur a terme la gestió ordinària dels subministraments de material d'oficina de cada edifici. **Aquest correu electrònic també ha d'incloure la informació sobre les analítiques a les quals s'ha de carregar la despesa de cada comanda. Així, és convenient que es faci una comanda per a cada analítica, sempre superior a 30 euros (IVA exclòs).**



## INSTRUCCIÓ DE GERÈNCIA

<b>Instrucció número</b>	GER 04/2018
<b>Data</b>	10/12/2018
<b>Àrea del Servei de Patrimoni, Contractació, Infraestructura i Unitat Tècnica</b>	Gestió econòmica
<b>Objecte</b>	Establir el procés per tramitar comandes de serveis d'agències de viatges per gestionar els desplaçaments i estades de les persones que viatgen a càrrec de la Universitat de les Illes Balears, segons l'Acord marc 20/2018.
<b>Destinatari/s</b>	Directors de departament, personal docent i investigador, caps de servei, directors de servei, directors d'oficines de gestió, administradors de centre i responsables del tràmit de documents comptables.

### Objecte de l'Acord marc (AM)

Serveis d'agència de viatges per a la Universitat de les Illes Balears.

### Vigència de l'AM

La vigència serà des de l'1 de gener de 2019 fins al 31 de desembre de 2021. L'Acord marc es pot prorrogar dos anys, és a dir, fins al 31 de desembre de 2023.

### Empreses homologades

- **Lot 1. Gestió dels viatges aeris i marítims entre illes, qualsevol tipus de transport dins les Illes Balears, incloent-hi el lloguer de cotxes, i allotjaments a les Illes Balears**
  - Globalia Corporate Travel, SLU
  - Avoris Retail Division, SL
  - Viajes El Corte Inglés, SA



- **Lot 2. Gestió dels viatges aeris i marítims nacionals o de les Illes Balears a qualsevol punt de la Península, qualsevol tipus de transport a la Península, incloent-hi el lloguer de cotxes, i allotjaments a la Península**
  - Globalia Corporate Travel, SLU
  - Avoris Retail Division, SL
  - Viajes El Corte Inglés, SA
- **Lot 3. Gestió dels viatges aeris i marítims a l'estranger, qualsevol tipus de transport a l'estranger, incloent-hi el lloguer de cotxes, i allotjaments a l'estranger**
  - Globalia Corporate Travel, SLU
  - Avoris Retail Division, SL
  - Viajes El Corte Inglés, SA
- **Lot 4. Lloguer d'autocars per a sortides a les Illes Balears**
  - Globalia Corporate Travel, SL

#### **Dades de contacte, adreça i horari de les empreses homologades**

##### **Globalia Corporate Travel, SLU**

C/ d'Eusebi Estada, 60  
07004 Palma  
Telèfon de la centraleta: 971 76 20 88  
Fax: 971 75 32 49  
E-mail: [O33@globaliact.com](mailto:O33@globaliact.com)

Persona de contacte:

- Estefania Duran Fuentes  
Telèfon: 677 88 68 14

E-mail: [estefania.duran@globaliact.com](mailto:estefania.duran@globaliact.com)

Horari:

De dilluns a divendres, de 8 a 19 hores i dissabtes de 9 a 13.30 hores.  
Fora de l'horari d'oficina en casos d'emergència:  
De dilluns a divendres, de 18.30 a 9.30 hores i 24 hores els dies festius i caps de setmana.



### **Avoris Retail Division, SL**

C/ del General Riera, 44  
07003 Palma  
Telèfon: 971 75 02 90

Persones de contacte:

- Cristina Gómez Picón
- Tòfol Moranta

E-mail: [btcpmi@bcdtravel.es](mailto:btcpmi@bcdtravel.es)

Director: Damià Sastre

E-mail: [d.sastre@bcdtravel.es](mailto:d.sastre@bcdtravel.es)

Horari:

De dilluns a divendres de 9 a 19 hores i dissabtes les 24 hores (en casos d'urgència)

Servei d'emergència: 24 hores, 365 dies

Telèfons per a emergències:

Dins Espanya: 902 99 53 65

Des de fora d'Espanya: 971 07 05 51

### **Viajes El Corte Inglés, SA**

Avinguda del Comte de Sallent, 23, 2n  
07003 Palma  
Telèfon: 971 72 30 28  
E-mail: [palmaempresas@viajeseci.es](mailto:palmaempresas@viajeseci.es)

Persona de contacte:

- Toni Ferrer Oliver  
Telèfon: 648 29 78 63



Horari:

De dilluns a divendres de 8.30 a 19 hores i dissabtes de 9 a 13.30 hores.

Fora de l'horari d'oficina en casos d'emergència:

De dilluns a divendres: de 18 a 9 hores, i 24 hores els dies festius i caps de setmana.

Telèfons d'emergències: 912 18 39 26 i 900 81 80 85 (gratuït)

### **Qui pot fer les comandes?**

Totes les persones responsables d'analítiques del pressupost de la Universitat o persones autoritzades.

En qualsevol moment, l'empresa homologada pot requerir algun document o carnet que acrediti com a membre de la comunitat universitària.

### **Com s'han de fer les comandes?**

Cada comanda es considerarà un contracte basat i no requerirà licitació posterior.

Les comandes es faran:

- a) Mitjançant correu electrònic
- b) Mitjançant telèfon
- c) A través de les plantilles facilitades per les agències homologades:
  - Globalia Corporate Travel, SLU
  - Avoris Retail Division, SL
  - Viajes El Corte Inglés, SA

Les plantilles es poden emplenar des del web de la UIB en format electrònic i amb les credencials necessàries per identificar el responsable del centre gestor habilitat de la UIB per a aquest efecte.

### **Procediment per fer les comandes dels serveis corresponents als lots 1, 2 i 3**

#### **Lot 1 (Gestió de viatges entre les illes Balears)**

#### **Lot 2 (Gestió de viatges nacionals o de les illes Balears a qualsevol lloc de la Península)**

#### **Lot 3 (Gestió de viatges a l'estranger)**





*Si la despesa és inferior a 500 euros (IVA exclòs), es podrà triar alguna de les empreses homologades per a cada lot, i la justificació de per què s'ha triat s'ha de fer a la descripció de l'ADOP o amb un escrit adjunt.*

*Si la despesa és superior a 500 euros (IVA exclòs), se n'ha de sol·licitar el pressupost a les tres empreses homologades per a cada lot.*

En aquests casos, s'han de tenir en compte les condicions tècniques i econòmiques ofertes per les empreses, així com la seva millor correspondència amb les característiques dels serveis que es requereixin. L'elecció d'una empresa quedarà sempre motivada a l'expedient econòmic.

**Procediment per fer les comandes dels serveis corresponents al lot 4** (lloguer d'autocars per a sortides a les Illes Balears)

En el cas del lot 4, la comanda es pot fer directament a l'empresa homologada.

No es poden incloure a la proposta del servei feta pel centre gestor condicions o prestacions no incloses a l'Acord marc ni a l'oferta dels adjudicataris.

#### **Modificació de les comandes**

En cas que les necessitats reals siguin superiors a les estimades inicialment, la comanda es podrà modificar de manera justificada.

Les empreses homologades es comprometen a no cobrar cap import per modificacions o cancel·lacions.

#### **Tramitació comptable de la despesa**

Una vegada que s'hagi fet el servei, el centre gestor tramitarà les despeses mitjançant un ADOP, en el qual s'haurà d'emplenar el camp corresponent de CTB per a acords marc amb la referència: **AM 20/18**.

La tramitació de la despesa mitjançant AD i OP serà excepcional i requerirà l'autorització de la Gerència.



### **Normes relatives al procediment de gestió i tramitació dels serveis:**

Sens perjudici del procediment de gestió de facturació implantat per l'empresa adjudicatària i prèvia aprovació de la Universitat de les Illes Balears, s'observaran les normes següents en relació amb la gestió i tramitació dels serveis:

- El peticionari indicarà l'analítica o les analítiques a càrrec de la qual o de les quals es finançarà la despesa.
- Quan el Rectorat, centre, departament o unitat organitzi una activitat (tesis, concursos, etc.) i disposi de la relació d'assistents, l'haurà de remetre, al més aviat possible, a l'agència, amb l'objecte de facilitar-ne la identificació.
- La sol·licitud del servei la pot fer, prèvia justificació, directament a l'adjudicatari, en nom propi o aliè, qualsevol membre del personal autoritzat de la Universitat de les Illes Balears.

Tota persona que faci ús de la reserva a un preu concertat a través de l'agència, pot ser requerida per aportar algun document o carnet que l'acrediti com a membre de la comunitat universitària o com a visitant de la Universitat de les Illes Balears. Aquest document també el pot demanar l'hotel en què s'allotgi.

- Excepte si el servei supera la quantia de 500 euros (IVA exclòs), la sol·licitud no requerirà més formalització que la justificació de la conveniència d'elecció de l'agència triada.
- L'agència de viatges ha de facilitar la documentació del viatge al lloc i a la persona determinada en el moment de fer la reserva en el termini màxim de dos dies des del seu requeriment, i, en tot cas, amb una antelació prudencial i suficient a l'inici del viatge.
- L'agència de viatges durà un control estadístic de totes les operacions que faci i estarà obligada a presentar trimestralment a la UIB aquesta informació quan li ho demani.

L'informe trimestral del servei detallarà especialment el nombre de reserves i pernoctacions encarregades a cada hotel, el tipus de serveis prestats, l'estadística de mitjans de transport o qualsevol altra dada que sigui d'utilitat a la UIB per



conèixer l'evolució de la gestió del contracte. Aquest informe serà remès al Servei de Patrimoni, Contractació, Infraestructura i Unitat Tècnica.

- En casos excepcionals, quan la Universitat de les Illes Balears li ho demani, l'agència de viatges haurà d'emetre les factures electròniques amb caràcter d'urgència.

Si qualsevol membre de la comunitat universitària vol encarregar un viatge a una empresa no homologada, ho ha de fer mitjançant la sol·licitud d'UIBdigital de contractes menors, per garantir el compliment de les exigències previstes a l'article 118 i a la disposició addicional 54a de la Llei 9/2017, de 8 de novembre, de contractes del sector públic, i d'acord amb la instrucció de Gerència GER01.2 de 4 de juliol de 2018, sobre el nou procés per tramitar contractes menors d'obres, subministraments i serveis.

Per a més informació, podeu consultar l'Acord marc a l'adreça següent: [<https://seu.uib.cat/perfil/Acords-Marc/Contractes-UIB/>](https://seu.uib.cat/perfil/Acords-Marc/Contractes-UIB/).

Per a qualsevol aclariment i/o suggeriment sobre aquest nou procés de tramitació de comandes de serveis d'agències de viatge, us podeu adreçar a Andreu Alcover (ext. 2998) o a Nativitat Sanz (ext. 3097).

Palma, 10 de desembre de 2018

La Gerent,

Antònia Fullana





## Instrucció de Gerència

<b>Instrucció número</b>	GER 01.3/2018
<b>Data</b>	30 d'abril de 2019
<b>Servei</b>	Gerència
<b>Àrea</b>	Contractes menors
<b>Objecte</b>	Nou procés per a la tramitació de contractes menors d'obres i subministraments i serveis
<b>Destinatari/s</b>	Directors de departament, personal docent i investigador, caps de servei, directors de servei, administradors de centre i responsables del tràmit de documents comptables

El 9 de novembre de 2017 es va publicar la Llei 9/2017, de 8 de novembre, de contractes del sector públic (LCSP), per la qual es transposen a l'ordenament jurídic espanyol les directives del Parlament Europeu i del Consell 2014/23/UE i 2014/24/UE, de 26 de febrer de 2014. Aquesta llei va entrar en vigor el 9 de març de 2018 i ens obliga a canviar substancialment la gestió comptable dels contractes menors.

L'article 118 d'aquesta llei regula els contractes menors i estableix, a més dels llindars corresponents, els requisits que ha de complir cada un d'aquests contractes.

Per garantir el que estableix aquest article, la Gerència ha dictat aquesta instrucció.

### 1. Introducció

D'acord amb la Llei 9/2017, de 8 de novembre, de contractes del sector públic, per la qual es transposen a l'ordenament jurídic espanyol les directives del Parlament Europeu i del Consell 2014/23/UE i 2014/24/UE, de 26 de febrer de 2014, modificada parcialment per la Llei 6/2018, de 3 de juliol, de pressuposts generals de l'Estat per a l'any 2018, els contractes menors:

- Són els de valor estimat de contracte d'import inferior a 40.000 euros (IVA exclòs) quan es tracti de contractes d'obres, o 15.000 euros (IVA exclòs) per als contractes de subministraments o de serveis, sempre que el contracte no estigui emparat en una licitació prèvia, sigui per la corresponent adjudicació o per l'homologació del producte, obra o servei.
- La Llei 6/2018, de 3 de juliol, de pressuposts generals de l'Estat per a l'any 2018, preveu, en la seva disposició final quaranta-quatre (règim aplicable als contractes subscrits pels agents públics del sistema espanyol de ciència, tecnologia i innovació), un nou llindar de 50.000 euros per a les despeses de

subministraments o serveis de les universitats públiques, sempre que no vagin destinats a serveis generals i d'infraestructura de l'òrgan de contractació i sempre que el contracte no estigui emparat en una licitació prèvia, sigui per la corresponent adjudicació o per l'homologació del producte, obra o servei.

El quadre resum de les quanties màximes és el següent:

Tipus	Tots els programes pressupostaris, excepte 541A	541A (Recerca, desenvolupament i transferència)
Obres	Menys de 40.000 €, IVA exclòs	
Serveis	Menys de 15.000 €, IVA exclòs	Igual o inferior a 50.000 €, IVA exclòs
Subministraments	Menys de 15.000 €, IVA exclòs	Igual o inferior a 50.000 €, IVA exclòs
Subscripció a revistes i altres publicacions	Menys de 221.000 €, IVA exclòs	

- Els contractes menors poden adjudicar-se directament a qualsevol empresari amb capacitat d'obrar i amb l'habilitació professional necessària per realitzar la prestació, i a la tramitació de l'expedient s'ha de justificar que no s'altera l'objecte del contracte per evitar l'aplicació de les regles generals de contractació i que el contractista no ha subscrit més contractes menors que individualment o conjuntament superin les xifres indicades al quadre.
- Tota despesa menor que s'hagi de fer a la UIB s'ha d'autoritzar prèviament i ha de seguir la tramitació que es detalla al punt 3 d'aquesta instrucció.

| 2 |

Després de múltiples interpretacions dels preceptes precedents, dia 28 de febrer, l'Oficina Independent de Regulació i Supervisió de la Contractació (OIREscon) va treure la seva primera instrucció, la 1/2019, en la qual interpretava que era obligatori que en els expedients de contractes menors hi constassin tres pressuposts, independentment de la quantia.

Setmanes més tard, i a instàncies de les gerències de les universitats espanyoles, l'OIREscon va emetre una nota explicativa en la qual matisava l'obligatorietat de presentar tres pressuposts i oferia la possibilitat de justificar en l'expedient del contracte menor per què no es demanaven els tres pressuposts.

## 2. Elements previs que ha de contenir un contracte menor

D'acord amb l'article 118 de la LCSP, per tramitar un contracte menor s'exigeix la documentació següent:

1. L'informe de l'òrgan de contractació, o persona que delegui, que motivi la necessitat del contracte.
2. Justificació que no s'altera l'objecte del contracte per evitar l'aplicació de les regles generals de contractació.
3. Justificació que el contractista no ha subscrit més contractes menors que, individualment o conjuntament, superin la xifra que consta al quadre anterior.

### **3. Nou procés per a la tramitació de contractes menors d'obres, subministraments i prestació de serveis**

A partir de l'entrada en vigor de la LCSP –el dia 9 de març de 2018–, tota despesa menor que s'hagi de fer a la Universitat ha de seguir la tramitació següent:

1. Quan un o diversos membres de la comunitat universitària hagin de realitzar qualsevol despesa menor a càrrec del pressupost de la UIB, ho hauran de sol·licitar prèviament, a fi i efecte de garantir el que preveu l'article 118.1 i 118.3 de la LCSP.
2. La sol·licitud s'ha de fer a través d'UIBdigital mitjançant la petició establerta a l'apartat de Gerència.
3. El sol·licitant ha d'adreçar la petició prèvia de despesa als serveis administratius que tinguin encarregada la gestió de l'analítica comptable a la qual s'hagi d'imputar la despesa en qüestió.
4. Per complir la instrucció de l'OIReScon, a la sol·licitud s'hauran d'adjuntar tres pressuposts o la justificació suficient de per què no es poden aportar.
5. Independentment del que regula l'apartat anterior, pel que fa als contractes menors de subministraments o serveis de quantia igual o inferior a 500 euros, IVA exclòs, s'entendrà que la no presentació dels tres pressuposts queda justificada per beneficiar l'agilitat i l'eficiència administrativa.
6. En el cas de contractes d'obres d'import inferior a 5.000 euros, també s'entendrà que la no presentació dels tres pressuposts queda justificada per beneficiar l'agilitat i l'eficiència administrativa.
7. Els serveis administratius comprovaran les dades de la comanda següents:
  - 7.1 Si el proveïdor ha arribat al límit previst al quadre anterior.
  - 7.2 Si es tracta d'una despesa que s'imputa a un projecte de recerca: si és que sí, la sol·licitud es trametrà a l'OSR per fiscalitzar-ne prèviament l'elegibilitat.
  - 7.3 Per als contractes de subministraments o serveis de quantia superior a 500 euros, IVA exclòs, i per als contractes d'obres de quantia superior a 5.000 euros, IVA exclòs, si hi ha els tres pressuposts o la justificació de per què no es presenten.

7.4 Per a les despeses inferiors a 5.000 euros, IVA exclòs, el servei descentralitzat podrà fer el document AD un cop l'OSR n'hagi comprovat l'elegibilitat, en cas de despeses imputables a projectes de recerca, o directament, en la resta de despeses.

Els documents AD han de contenir el número de sol·licitud a l'espai habilitat a aquest efecte.

7.5 Un cop fet l'AD, el sol·licitant pot encarregar l'obra, el subministrament o el servei.

7.6 Com a mesura d'estalvi, aquests documents comptables AD no cal que s'imprimeixin, i les credencials d'UIBdigital i CTB serviran com a signatures de conformitat.

7.7 Per a les despeses d'import igual o superior a 5.000 euros, IVA exclòs, l'àrea descentralitzada en farà el document A i l'OSR o el Servei de Control i Comptabilitat en farà el document D, segons que es tracti d'una despesa imputable a un projecte de recerca o no, i en tramitarà la comanda.

Per a les despeses o inversions centralitzades que es tramitin a través del Servei de Patrimoni, Contractació, Infraestructura i Unitat Tècnica, aquest servei també serà competent per tramitar-ne els documents D corresponents.

Els documents D han de contenir el número de sol·licitud a l'espai habilitat a aquest efecte.

| 4 |

7.8 Un cop realitzada l'obra, lliurat el bé o realitzat el servei de manera conforme, el proveïdor pot enviar la factura, preferiblement electrònica, en cas que no sigui obligatòria, i es farà el reconeixement de l'obligació corresponent.

8. Quan la suma dels diferents contractes menors d'un proveïdor arribi als límits descrits al quadre resum anterior, excepcionalment i de manera justificada, es podrà sol·licitar a l'OSR, per a les despeses de projectes, o a Intervenció, per a la resta de despeses, que es pugui habilitar un concepte nou, diferenciat de la resta, perquè es pugui continuar la tramitació del contracte menor.

Sempre seguint els criteris de la Intervenció, l'OSR i la Intervenció mateixa valoraran la possibilitat d'habilitar el concepte nou i, per tant, de continuar o no la tramitació del contracte menor.

Per visualitzar millor aquest nou procediment en els contractes menors, se n'adjunta el fluxograma (annex I).

#### **4. Formalització de contracte**

Per al contracte menor no és necessari formalitzar contracte administratiu, excepte en els casos en què la UIB hi tingui interès. A aquests efectes, la factura i els documents



comptables de la formalització de la despesa, així com els informes dels proponents, equivaldran al document contractual.

## 5. Durada

Els contractes menors no poden tenir una durada superior a un any ni ser objecte de pròrroga.

## 6. Excepcions

Queden exceptuades d'aquesta tramitació les despeses de personal propi de la UIB que s'hagin de carregar tant al capítol I com al capítol VI i aquelles despeses que s'hagin de pagar a través de nòmina.

També en queden exceptuats la impartició de cursos de formació o perfeccionament del personal al servei de l'Administració, així com els seminaris, col·loquis, taules rodones, conferències, col·laboracions o similars, sempre que es contractin a persones físiques.

Tampoc no estan incloses en aquesta instrucció les despeses a què fa referència l'article 168.a)2n de la LCSP, és a dir, les obres, els subministraments o els serveis que només es puguin comanar a un empresari determinat, per alguna de les raons següents: que el contracte tingui per objecte la creació o adquisició d'una obra d'art o representació artística única no integrant del patrimoni històric espanyol; que no hi hagi competència per raons tècniques; o que sigui procedent la protecció de drets exclusius, inclosos els drets de propietat intel·lectual i industrial.

L'article 9 de la LCSP exclou d'aquesta llei l'adquisició de llibres científics, perquè es tracta de béns de propietat incorporal, atès que l'article 10 del Reial decret legislatiu 1/1996, de 12 d'abril, pel qual s'aprova el text refós de la Llei de propietat intel·lectual, considera que són objecte de propietat intel·lectual totes les creacions originals literàries, artístiques o científiques expressades en qualsevol mitjà o suport, tangible o intangible. Per tant, l'adquisició dels llibres també resta exclosa de l'aplicació d'aquesta instrucció.

## 7. Despeses homologades

Els productes o serveis que han resultat homologats a la UIB, així com les empreses que els proporcionen, ja sigui amb motiu d'una licitació de la UIB o amb motiu d'haver-nos adherit a un acord marc de la Central de Contractació de la Comunitat Autònoma de les Illes Balears o a la Contractació Centralitzada de l'Estat, no tenen la consideració de despeses menors. Per tramitar aquestes despeses, independentment de l'import, s'ha de fer un ADOP directament i no cal fer la tramitació pròpia del contracte menor –comanda prèvia, justificació de la necessitat, etc.

Ara bé, en aquest cas, s'haurà d'indicar la referència a l'acord marc o al contracte que hagi declarat l'homologació de proveïdors al document comptable (ADOP), d'acord amb les instruccions que estableixi cada acord marc o contracte amb homologació de proveïdors.

Si algú vol fer una despesa d'un material o servei a una empresa que no estigui coberta per l'homologació, ho haurà de tramitar com a contracte menor –si no supera els llindars del punt 1, d'acord amb aquesta instrucció.

## 8. Publicitat

D'acord amb l'article 63.4 de la LCSP, la publicació de la informació relativa als contractes menors s'ha d'efectuar trimestralment. La informació que s'ha de publicar és l'objecte, la durada, l'import d'adjudicació, inclòs l'impost sobre el valor afegit, i la identitat de l'adjudicatari, i els contractes s'han d'ordenar per la identitat de l'adjudicatari.

Queden exceptuats de la publicació a què es refereix el paràgraf anterior els contractes amb un valor estimat inferior a 5.000 euros, sempre que el sistema de pagament utilitzat sigui el d'avançament de caixa fixa o un altre de similar per fer pagaments menors.

Per a qualsevol aclariment i/o suggeriment sobre aquest nou procés de tramitació dels contractes menors, us podeu adreçar a Jaume Ribas (ext. 97 52) o a Andreu Alcover (ext. 29 98).

| 6 |

## Disposició transitòria

Els contractes iniciats abans de l'entrada en vigor d'aquesta instrucció es regeixen íntegrament per la instrucció de Gerència GER 01.2/2018 i, per tant, no caldrà adjuntar els tres pressuposts ni justificar-ne la no inclusió.

## Disposició final

La present instrucció entrarà en vigor l'endemà de la signatura, dia 2 de maig.

La Gerent,

FULLANA  
PUIGSERVER  
ANTÒNIA - DNI  
43010950F

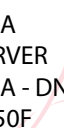

Signat digitalment per FULLANA  
PUIGSERVER ANTONIA - DNI 43010950F  
DN: c=ES, o=UNIVERSITAT DE LES ILLES  
BALEARS, ou=CERTIFICADO  
ELECTRÓNICO DE EMPLEADO PÚBLICO,  
serialNumber=DICES-43010950F,  
sn=FULLANA PUIGSERVER,  
givenName=ANTONIA, cn=FULLANA  
PUIGSERVER ANTONIA - DNI 43010950F  
Data: 2019.04.30 13:58:32 +0200'

Antònia Fullana

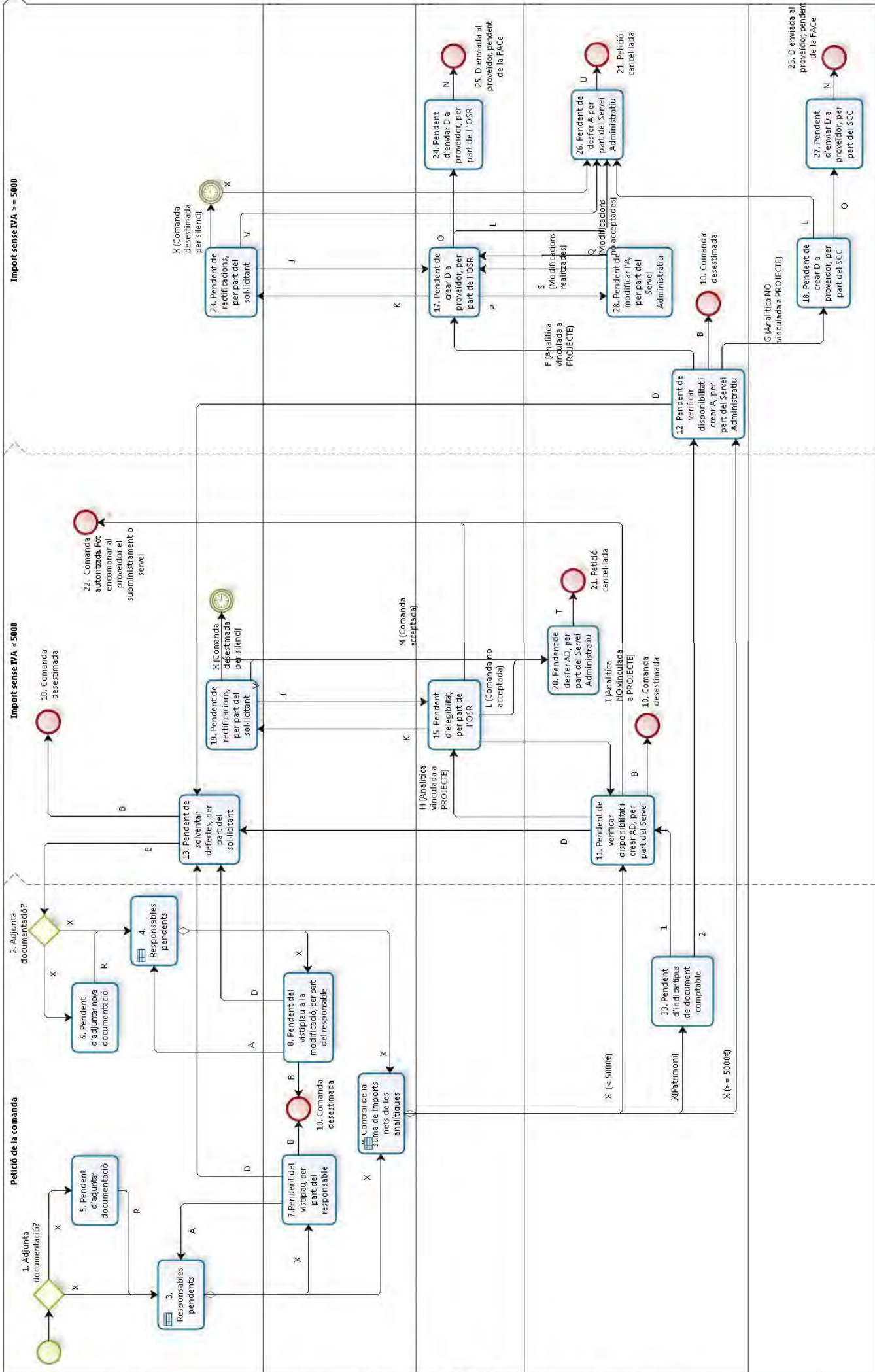





## INSTRUCCIÓ DE GERÈNCIA

<b>Instrucció número</b>	GER 01
<b>Data</b>	10/06/2019
<b>Àrea del Servei de Patrimoni, Contractació, Infraestructura i Unitat Tècnica</b>	Infraestructura / Gestió Econòmica
<b>Objecte</b>	Establir el procés per tramitar comandes de subministrament de paper A4 i cartutxos d'impressió de tòner i de tinta (expedient de contractació 31/18)
<b>Destinatari/s</b>	Directors de departament, personal docent i investigador, caps de servei, directors de servei, directors d'oficina de gestió, administradors de centre i responsables del tràmit de documents comptables

### INTRODUCCIÓ

#### Objecte i empreses adjudicatàries de l'expedient de contractació 31/18

L'objecte de l'expedient de contractació és el subministrament de diversos tipus de paper i cartutxos d'impressió, per a la Universitat de les Illes Balears, amb el màxim estalvi en el preu i millora en el control del consum.

<b>Lots</b>	<b>Objecte del contracte</b>	<b>Empreses adjudicatàries</b>
1	Paper A4 de fibra verge i de fibra reciclada per a fotocopiadora, impressora i escriptura	Distribuïdora Rotger, SL
4	Cartutxos d'impressió de tòner i de tinta	Tonerclass, SL

#### Principals avantatges de comprar els materials lligats a aquest expedient de contractació

- **Els preus són competitius**

Els preus obtinguts per la UIB són competitius, com es pot comprovar en aquest [enllaç](#).

- **Sostenibilitat**

Les exigències tècniques del contracte garanteixen la sostenibilitat en la fabricació i gestió dels materials, i la reducció dels impactes ambientals ocasionats per la seva utilització.

Aquest contracte posa a l'abast de la comunitat universitària el consum de material reciclat, per col·laborar en la reducció de la tala d'arbres en el cas del paper, i per reduir la producció de residus en el cas del tòner.

L'empresa adjudicatària del subministrament corresponent al lot 4, Tonerclass, SL, a més, s'ha compromès a gestionar la retirada dels cartutxos d'impressió buits que hagi subministrat, perquè puguin ser reutilitzats. La compra de cartutxos a altres proveïdors pot generar un problema de gestió de residus i un cost econòmic afegit.

### **Responsable del contracte**

Jaume Munar, del Servei de Patrimoni, Contractació, Infraestructura i Unitat Tècnica, en endavant SPCliUT. Adreça electrònica: [jaume.munar@uib.es](mailto:jaume.munar@uib.es); extensió telefònica: 2859.

### **Dades sobre la gestió del material de cada un dels lots**

- **Lot 1: paper A4 de fibra verge i de fibra reciclada per a fotocopiadora, impressora i escriptura**

La UIB rebrà del proveïdor de paper la comanda anual en dos lliuraments, amb albarans en què consti la referència «Contracte exp. 31/18, lot 1», i l'SPCliUT el subministrarà als peticionaris des del magatzem gestionat per aquest servei.

Es recorda que la UIB vol potenciar el consum del paper reciclat i col·laborar, per tant, en la reducció de la tala d'arbres.

- **Lot 4: cartutxos d'impressió de tòner i de tinta**

La UIB fa les comandes al proveïdor, el qual les serveix als edificis on s'ubiquen les unitats que les han efectuades.

La UIB vol potenciar el consum de cartutxos reciclats, tant per reduir la producció de residus d'envasos com per abaratir-ne el cost. Per aquest motiu, i

si la persona sol·licitant no especifica el contrari, el proveïdor servirà cartutxos reciclats de referències equivalents a les originals.

Nombre de cartutxos de les comandes: s'ha d'evitar encarregar-ne de més i tenir-ne recanvis emmagatzemats, tant per garantir la conservació adequada del material com per assegurar que el període de garantia del producte no expira abans de ser utilitzat, i així mateix per evitar acumular material que pot arribar a ser obsolet o caducat.

### **Com s'ha d'actuar en cas de detectar deficiències en el material servit?**

Cal enviar un correu electrònic a <[jaume.munar@uib.es](mailto:jaume.munar@uib.es)> amb la descripció de la deficiència observada i la ubicació del material.

## **INSTRUCCIÓ**

### **1. Procediment per fer les comandes**

#### **1.1. Centres i serveis de la UIB, excepte les unitats de Son Lledó i Cas Jai**

- **Qui pot fer les comandes?**

Els serveis administratius i les consergeries que fan la gestió ordinària de subministraments de paper de les característiques del lot 1, i dels cartutxos d'impressió del lot 4.

- **Com s'ha de fer la petició del material?**

- a) Lot 1: paper A4 de fibra verge i de fibra reciclada per a fotocopiadora, impressora i escriptura**

A la pàgina web de l'SPCIUT, a l'apartat «Sol·licituds», s'accedeix a la «Llista de sol·licituds», en la qual es troba la «Sol·licitud de comanda de material fungible» (<https://spci.uib.cat/sollicituds/Sollicitud-de-comanda-de-material-fungible.cid220863>), que conté el formulari en PDF SPCIO01A ([https://spci.uib.cat/digitalAssets/477/477878\\_comanda\\_paper\\_fungible.pdf](https://spci.uib.cat/digitalAssets/477/477878_comanda_paper_fungible.pdf)).

S'ha d'emplenar amb les dades d'identificació i ubicació del sol·licitant, i amb el material que es necessita: el nombre de capsos (de 2.500 fulls)

dels tipus de paper desitjats i amb la referència «Contracte exp. 31/18, lot 1».

**b) Lot 4: cartutxos d'impressió de tòner i de tinta**

S'ha d'enviar una petició amb les dades d'identificació i ubicació del sol·licitant, i el nombre i tipus de cartutxos que es necessiten, per correu electrònic, al proveïdor Tonerclass, SL, <[jruiz@tonerclass.com](mailto:jruiz@tonerclass.com)>, amb la referència «Contracte exp. 31/18, lot 4», i indicar-hi també els codis DIR als quals ha d'enviar la factura electrònica.

• **Com arribarà el material a la unitat peticionària?**

**a) Lot 1: paper A4 de fibra verge i de fibra reciclada per a fotocopiadora, impressora i escriptura**

Des de l'SPCliUT es gestionarà el lliurament del material a la consergeria de l'edifici del qual depèn la unitat sol·licitant.

**b) Lot 4: cartutxos d'impressió de tòner i de tinta**

El proveïdor, Tonerclass, gestionarà el lliurament del material a la consergeria de l'edifici on està ubicada la unitat sol·licitant, acompanyat d'un albarà en el qual ha de figurar la referència «Contracte exp. 31/18, lot 4», així com els codis DIR indicats a la comanda.

4

**1.2. Unitats ubicades a Son Lledó i Cas Jai, que no tenen la figura de l'administrador de centre**

• **Qui pot fer les comandes als proveïdors?**

Les comandes als proveïdors de cada lot adjudicat les faran les persones de l'SPCliUT encarregades d'aquesta gestió. Hi constarà la referència «Contracte exp. 31/18» i s'hi afegirà «lot 1» o «lot 4», segons correspongui.

• **Com s'ha de fer la petició del material a l'SPCliUT?**

La petició del material a l'SPCliUT l'han de fer els serveis administratius i les consergeries que fan la gestió ordinària de subministraments de paper de les característiques del lot 1, i dels cartutxos d'impressió del lot 4.



A la pàgina web de l'SPCiiUT, a l'apartat «Sol·licituds», s'accedeix a la «Lista de sol·licituds», en la qual es troba la «Sol·licitud de comanda de material fungible» (<https://spci.uib.cat/sollicituds/Sollicitud-de-comanda-de-material-fungible.cid220863>), que conté el formulari en PDF SPCIO01A ([https://spci.uib.cat/digitalAssets/477/477878\\_comanda\\_paper\\_fungible.pdf](https://spci.uib.cat/digitalAssets/477/477878_comanda_paper_fungible.pdf)).

S'ha d'emplenar amb les dades d'identificació i ubicació del sol·licitant, i amb el material que es necessita: el nombre de capsos (de 2.500 fulls) dels tipus de paper desitjats i/o el nombre de cartutxos de cada una de les referències de cartutxos que es necessiten, afegint-hi la referència: «Contracte exp. 31/18» i «lot 1», en el cas del paper, o «lot 4», en el cas dels cartutxos d'impressió.

A les sol·licituds de cartutxos d'impressió del lot 4 també s'hi han d'indicar els codis DIR als quals ha d'enviar la factura l'adjudicatari.

En cas que les despeses s'hagin de tramitar a càrrec de l'analítica de Serveis Generals, els codis DIR seran els de la unitat administrativa del Servei de Patrimoni, Contractació, Infraestructura i UT: GE0003496.

La petició s'ha d'enviar mitjançant correu electrònic a l'adreça: <material.fungible@uib.es>.

- **Com arribarà el material a la unitat peticionària?**

L'SPCiiUT lliurarà el material a les diferents unitats administratives de Son Lledó i Cas Jai.

## **2. Com es fa la tramitació administrativa de les despeses?**

### **a) Lot 1: paper A4 de fibra verge i de fibra reciclada per a fotocopiadora, impressora i escriptura**

L'SPCiiUT tramitarà les factures corresponents al lot 1 i després efectuarà un càrrec intercentres a les unitats que hagin fet les sol·licituds de paper o una modificació de crèdit, segons correspongui, amb la referència «Contracte exp. 31/18, lot 1».



## b) Lot 4: cartutxos d'impressió de tòner i de tinta

El proveïdor, Tonerclass, emetrà la factura electrònica corresponent, en la qual ha de figurar la referència «Contracte exp. 31/18, lot 4», a la unitat destinatària de la factura, especificada a la comanda mitjançant el codi DIR3.

Cada centre tramitarà la despesa mitjançant un ADOP, en el qual s'ha d'emplenar el camp corresponent de CTB per a expedients de contractació (expedients majors) amb la referència «exp. 31/18».

La referència «Contracte exp. 31/18, lot 4», també s'ha d'incloure a la descripció del registre de la factura a CTB.

Per a més informació, podeu consultar els contractes a l'adreça següent: <https://seu.uib.cat/perfil/Acords-Marc/Contractes-UIB/>.

Per a qualsevol aclariment i/o suggeriment sobre aquest procés per a la tramitació de comandes i despeses per al subministrament de paper A4 i cartutxos d'impressió de tòner i de tinta, us podeu adreçar a:

- Per deficiències en el material servit: Jaume Munar (ext. 2859)
- Per aclariments i/o suggeriments sobre les sol·licituds de comanda de material fungible a l'SPCliUT: María Teresa Granados (ext. 3098)
- Per aclariments i/o suggeriments sobre la tramitació comptable de les despeses: Nativitat Sanz (ext. 3097)

Palma, 10 de juny de 2019

La Gerent,

FULLANA  
PUIGSERVER  
ANTÒNIA - DNI  
43010950F

Signat digitalment per FULLANA  
PUIGSERVER.ANTONIA - DNI 43010950F  
DN: c=ES, o=UNIVERSITAT DE LES ILLES  
BALEARS, ou=CERTIFICADO ELECTRONICO  
DE EMPLEADO PUBLICO,  
serialNumber=DICES-43010950F,  
cn=FULLANA PUIGSERVER,  
givenName=ANTONIA, cn=FULLANA  
PUIGSERVER.ANTONIA - DNI 43010950F  
Date: 2019.06.13 11:51:53 +0200

Antònia Fullana



## Instrucció de Gerència

La Llei 39/2015, d'1 d'octubre, del procediment administratiu comú de les administracions públiques, estableix l'arxiu electrònic únic de procediments finalitzats (article 17). També estableix que les administracions públiques emetran en format electrònic els documents administratius (article 26) i els actes administratius (article 36). A més, els expedients administratius han de ser electrònics (article 70), i la instrucció del procediment, electrònica (article 75).

En atenció a la nova legislació, el 2017 la UIB va iniciar un projecte pilot que incideix sobre la manera de generar, tramitar, custodiar i consultar la documentació comptable: el projecte de portafirmes electrònic, que, una vegada implantat, permetrà la signatura electrònica dels documents comptables, entre altres tipus de documents.

Els documents comptables signats electrònicament ja neixen en format electrònic, sense passar per un estadi en paper. A partir de 2019 es va introduint gradualment la signatura electrònica de documents comptables, i a mitjà termini es deixaran de tramitar en paper els dits documents.

Aquesta signatura electrònica va acompanyada de canvis en els procediments de generació, tramitació, custòdia i consulta de la documentació comptable, i és necessari regular els nous procediments.

Per tot el que s'ha dit anteriorment, es dicta la present instrucció de Gerència, per establir els procediments de generació, tramitació, custòdia i consulta de documents comptables electrònics, en els termes següents:

### 1. Objectiu

L'objectiu d'aquesta instrucció és regular la generació, tramitació, custòdia i consulta de documents comptables electrònics, sense perjudici d'allò que estableixen les normes d'execució del pressupost de la UIB i altra normativa que sigui d'aplicació, i mentre no es reguli de manera definitiva per part del Consell de Direcció.

### 2. Àmbit subjectiu

La present regulació s'aplica a tots els subjectes identificats als annexos primer i tercer. Les persones i càrrecs titulars dels rols responsables de signatura de documents comptables en el moment de publicació de la present instrucció són a l'Annex tercer. Aquest annex es pot modificar amb l'autorització de la Gerent.



### 3. Àmbit d'aplicació

Els documents comptables electrònics són, des d'un punt de vista tècnic, documents electrònics en el sentit de la Llei 39/2015, d'1 d'octubre, del procediment administratiu comú de les administracions públiques, i de les normes tècniques d'interoperabilitat que en desenvolupen certs aspectes, particularment en el sentit de la Resolució de 19 de juliol de 2011 de la Secretaria d'Estat per a la Funció Pública, per la qual s'aprova la Norma tècnica d'interoperabilitat de document electrònic. Els documents comptables electrònics són la formalització d'un acte comptable de gestió del crèdit de despeses o gestió dels ingressos, tal com es defineix a les normes d'execució del pressupost de la UIB.

Els documents comptables en paper, que coexistiran amb els documents comptables electrònics durant un període transitori, no són part de l'àmbit d'aplicació de la present regulació, excepte per allò que disposa l'Annex primer.

### 4. Motius de signatura

A l'Annex primer es detallen els fluxos de signatura per als diferents tipus de documents comptables i circumstàncies, i s'indiquen en cada cas els rols dels signants. L'Annex segon indica els motius de signatura de cada una de les signatures que figuren a l'Annex primer. L'Annex tercer indica quines persones o càrrecs són actualment titulars de cada un dels rols. En acabar el procés de signatura, el document comptable quedarà signat amb un nombre variable de signatures, i el significat i la responsabilitat de cada una de les signatures s'han d'entendre limitats a allò que estableixen els annexos primer i segon.

### 5. Tractament de la documentació original electrònica

La documentació original electrònica (per exemple, factures electròniques o certificats i informes que siguin originalment electrònics, incloent signatura electrònica) s'annexarà via sistema informàtic comptable (CTB) al document comptable en el moment de l'emissió d'aquest, de la manera prevista als formularis de l'aplicació. Aquests documents no requereixen cap tractament previ. La UIB instarà els responsables de la generació de documents (informes, certificats, etc.) que els produeixin directament en format electrònic amb la signatura electrònica corresponent. Quan es consideri manifesta la capacitat del dit responsable per generar documentació electrònica, es pot rebutjar la documentació presentada en paper.

En el cas excepcional que un document digital no tingui signatura electrònica ni es pugui signar (per exemple, un PDF protegit), se signarà una diligència amb el document original annexat dins la diligència (incrustat). Això es pot fer, per exemple, amb la funcionalitat d'autofirma del portafirmes electrònic (que permet incrustar documents dins el document



a signar). La diligència ha d'explicar el motiu pel qual no s'ha pogut aplicar una signatura al document original.

## **6. Tractament de la documentació originalment en paper**

La UIB instarà els proveïdors a presentar les factures en format electrònic a través de FACe (Punt General d'Entrada de Factures Electròniques), amb mesures com l'obligació dels adjudicataris de licitacions públiques de la UIB de presentar les factures en format electrònic, independentment de l'import. No obstant això, s'hauran de tractar les factures en paper durant un període indeterminat.

El personal que rebí una factura original en paper pot:

1. Escanejar la factura i enviar-la al cap dels corresponents serveis administratius perquè, si ho troba adient, signi la còpia digitalitzada amb el seu certificat d'empleat públic, certificant que en fa una còpia electrònica autèntica.
2. Escanejar la factura i signar el document escanejat, certificant que en fa una còpia electrònica autèntica.

En ambdós casos la signatura s'ha de fer amb un certificat que no estigui proper a la data de finalització de la validesa (almenys amb dos mesos de validesa), per evitar que la signatura perdi validesa durant l'interval que hi ha entre el moment en què se signa el document i el moment en què la documentació s'envia a signatura electrònica.

En qualsevol dels dos casos, el document resultant s'adjuntarà via CTB en el moment d'emetre el corresponent document comptable. La factura original en paper quedarà custodiada pels serveis administratius que l'hagin rebuda, i podrà ser destruïda als cinc anys, sense perjudici que la Comissió de Valoració de Sèries Documentals pugui determinar la conservació d'una mostra per motius històrics o altres motius.

Per a la resta de documentació en paper, si l'origen és extern a la UIB, es procedirà com en el cas de les factures en paper. Si l'origen és intern, els serveis administratius contactaran amb el responsable, per demanar-n'hi una còpia electrònica autèntica. Si això no és possible, s'actuarà de la mateixa manera que en el cas de factures en paper.

En qualsevol cas, el document resultant s'adjuntarà via CTB en el moment d'emetre el corresponent document comptable.

## **7. Comunicació de sol·licitud de signatura i terminis**

Les persones que, per motiu del seu càrrec o rol, hagin de signar o rebutjar de signar un document comptable rebran una comunicació a l'efecte via correu institucional. La corresponent signatura de documents comptables via portafirmes electrònic o, si s'escau,



el rebuig motivat, s'han de produir amb la deguda diligència, i habitualment almenys una vegada al dia.

## **8. Delegacions temporals de firma**

Tot i que el portafirmes electrònic permet la signatura des de qualsevol lloc on es tingui accés a Internet, i a través de dispositius diversos (inclosos els telèfons mòbils), hi ha circumstàncies previsibles que poden impedir a un càrrec la signatura de documents comptables durant un cert període (viatges, baixes programades, etc.). Caldrà habilitar al portafirmes electrònic una delegació temporal de firma mitjançant sol·licitud prèvia del càrrec.

En cas que la incapacitat per signar sigui sobrevinguda i no s'hagi produït prèviament delegació de signatura, la Gerent podrà autoritzar un canvi temporal en els fluxos de firma establerts als annexos primer i tercer, que serà implementat per la Gerència al portafirmes electrònic.

## **9. Efectes del rebuig a signar**

El rebuig d'un dels càrrecs responsables de signar un document electrònic n'implicarà l'anul·lació, i caldrà tornar a emetre el document comptable una vegada reparades les deficiències corresponents. Les signatures que ja s'hagin produït no tindran efecte.

## **10. Custòdia, consulta i accés**

Els documents comptables electrònics plenament vàlids, signats per totes les parts, així com els seus annexos, seran custodiats orgànicament pel Servei de Pressupost i Tresoreria (SPT), i tècnicament en un repositori documental. Es determinarà una política de consulta i accés a aquesta documentació. Les persones que no hi tinguin accés directe segons la dita política i que necessitin, en l'exercici de les seves funcions, una còpia o un original de la documentació custodiada, s'han de posar en contacte amb el SPT per sol·licitar-los. L'SPT, una vegada comprovada la legitimitat de la sol·licitud, lliurarà una còpia dels documents corresponents a la persona que l'ha feta.

En paral·lel, es continuarà mantenint el sistema de posada en comú de còpies (no vàlides) de la documentació comptable a través de carpetes compartides. Quan la documentació comptable sigui en paper, es continuarà com fins ara, escanejant-la i guardant el document escanejat a la carpeta compartida. Quan el document comptable sigui electrònic, els serveis administratius poden també desar una còpia del document a la corresponent carpeta compartida. Per fer-ho, han de descarregar el document comptable en tràmit de signatura des del portafirmes electrònic. Aquesta operació es pot fer just després d'haver



signat el document el responsable dels serveis administratius. També es pot descarregar del portafirmes i desar a la carpeta compartida la documentació adjunta.

## Annexos

### Primer. Fluxos de signatura de documents comptables

S'adjunta la [taula de decisió](#) que determina el flux de signatura dels diferents documents comptables.

### Segon. Motius de signatura

Els motius de signatura corresponents a les diferents rondes de signatura indicades a l'Annex primer són els següents:

Signatura	Motiu de signatura
1a ronda, 1a signatura	Es demana, com a titular de la despesa, que es formalitzi l'acte comptable. Si en aquest acte ja hi ha una factura, es dona conformitat al servei o subministrament facturat.
1a ronda, 2a signatura	Com a serveis administratius, es dona el vistiplau a la sol·licitud i es fa una primera revisió de les dades de la factura, aplicació pressupostària, analítica, elegibilitat, etc.
Signatura de fitxa d'inventari, 1a signatura	Es dona fe de la correcta recepció del bé i corresponent inventariat.
Signatura de fitxa d'inventari, 2a signatura	Es dona el vistiplau a la instal·lació del bé inventariable al departament.
Intervenció/OSR	Es confirma que les dades introduïdes al document comptable són correctes, d'acord amb la legislació vigent, i elegibles, en cas de despeses que s'hagin de justificar.
2a ronda, 1a signatura	Es confirma que s'ha dut a terme una fiscalització prèvia favorable del document comptable.
2a ronda, 2a signatura	S'autoritza l'operació comptable.



2a ronda, 3a signatura	S'autoritza l'operació comptable i el corresponent inici d'expedient de contractació.
Signatura de fitxa d'inventari, 3a signatura	Es confirma que s'ha dut a terme una fiscalització prèvia favorable de la fitxa d'inventari.
Recepció	Es confirma la recepció del document comptable correctament signat per tots els responsables i l'inici de les accions posteriors que escaiguin (vegeu la taula de l'Annex primer).

### Tercer. Taula de determinació inicial de càrrecs i persones associades a rols del procés de signatura

Nota: Quan un rol correspon a més d'una persona, poden signar indistintament qualsevol d'elles.

<b>Rol de la taula de decisió</b>	<b>Àrea administrativa</b>	<b>Departament</b>	<b>Descripció</b>	<b>Rol</b>	<b>Persona (en cas que no correspongui a un càrrec concret)</b>
Gerent	Totes	Tots	Gerent	Destinatari	
Vicegerent	Totes	Tots	Vicegerent	Destinatari	
Vicerector	Totes	Tots	Vicerector/a responsable de l'àmbit econòmic	Destinatari	





Intervenció	Totes	Tots	Intervenció	Col·laborador	Indistintament qualsevol persona que exerceixi la intervenció sobre les despeses que no siguin de l'OSR
Intervenció de l'OSR	Totes	Tots	Intervenció de l'OSR	Col·laborador	Indistintament qualsevol persona de la secció econòmica de l'OSR
Inventari	Totes	Tots	Responsable de control d'inventari	Destinatari	Estrella Domínguez García
Cap con	Totes	Tots	Cap del Servei de Control i Comptabilitat	Destinatari	
E-OSR	Totes	Tots	Cap de la secció econòmica de l'OSR	Destinatari	
Control	Totes	Tots	Cap de la secció de despeses	Destinatari	
Cap Tre	Totes	Tots	Cap del Servei de Pressupost i Tresoreria	Destinatari	



Tresor	Totes	Tots	Responsable documental de tresoreria	Destinatari	Maribel Montoro Rodrigo o Joan Rayó González
Ingressos	Totes	Tots	Responsable d'ingressos	Destinatari	Indistintament qualsevol persona de l'àrea d'ingressos del SPT
Pagaments	Totes	Tots	Cap d'àrea de pagaments	Destinatari	
SCC	Totes	Tots	Servei de Control i Comptabilitat	Destinatari	Ana Oria Veiga
Nòmines	Totes	Tots	Cap del Servei de Nòmines i SS	Destinatari	
Cap adm	102203	Resta	Cap administratiu àrea 102302 - Anselm Turmeda	Destinatari	
Cap adm	102203	036401	Cap administratiu dept 036401 - Vr. Tecnologia	Destinatari	
Cap adm	100101	Tots	Cap administratiu àrea 100101 - Ramon Llull	Destinatari	



Cap adm	102401	Tots	Cap administratiu àrea 102401 - Guillem Cifre de C.	Destinatari	
Cap adm	100401	Tots	Cap administratiu àrea 100401 - G. M. de Jovellanos	Destinatari	
Cap adm	100201	Tots	Cap administratiu àrea 100201 - Mateu Orfila i R.	Destinatari	
Cap adm	102309	Tots	Cap administratiu àrea 102309 - Centre d'Estudis de Postgrau	Destinatari	
Cap adm	100801	Tots	Cap administratiu àrea 100801 - Serveis Científicotècnics	Destinatari	
Cap adm	102501	Tots	Cap administratiu àrea 102501 - Sa Riera	Destinatari	
Cap adm	102402	Tots	Cap administratiu àrea 102402 - Seu de Menorca	Destinatari	



Cap adm	102304	Tots	Cap administratiu àrea 102304 - Seu d'Eivissa	Destinatari	
Cap adm	100302	Tots	Cap administratiu àrea 100302 - OSR	Destinatari	
Cap adm	100001	Tots	Cap administratiu àrea 100001 - Hospital Son Espases	Destinatari	
Cap adm	102205	Tots	Cap administratiu àrea 102205 - Rectorat	Destinatari	
Cap adm	102303	Tots	Cap administratiu àrea 102303 - Gabinet del Rectorat	Destinatari	
Cap adm	102301	Tots	Cap administratiu àrea 102301 - Vicerectorats i Secretaria General	Destinatari	
Cap adm	102308	Tots	Cap administratiu àrea 102308 - Vicerectorat d'Economia	Destinatari	



Cap adm	102306	Tots	Cap administratiu àrea 102306 - Vicerectorat de Campus	Destinatari	
Cap adm	100901	Tots	Cap administratiu àrea 100901 - Vicerectorat de Docència	Destinatari	
Cap adm	102203	Tots	Cap administratiu àrea 102203 - Gerència	Destinatari	
Cap adm	102202	Tots	Cap administratiu àrea 102202 - Servei de Patrimoni, Contractació i l.	Destinatari	
Cap adm	102200	Tots	Cap administratiu àrea 102200 - Servei de Pressupost i Tresoreria	Destinatari	
Cap adm	102208	Tots	Cap administratiu àrea 102208 - Servei de Control i Comptabilitat	Destinatari	



Cap adm	102207	Tots	Cap administratiu àrea 102207 - Servei de Recursos Humans	Destinatari	
Cap adm	102201	Tots	Cap administratiu àrea 102201 - Servei de Nòmines i SS	Destinatari	
Cap adm	102204	Tots	Cap administratiu àrea 102204 - Servei d'Alumnes i Gestió Acadèmica	Destinatari	
Cap adm	100204	Tots	Cap administratiu àrea 100204 - Servei de Relacions Internacionals	Destinatari	
Cap adm	100601	Tots	Cap administratiu àrea 100601 - SEQUA	Destinatari	
Cap adm	100701	Tots	Cap administratiu àrea 100701 - Servei Lingüístic	Destinatari	



Cap adm	102601	Tots	Cap administratiu àrea 102601 - Síndic de Greuges	Destinatari	
Cap adm	100501	Tots	Cap administratiu àrea 100501 - Edicions UIB	Destinatari	
Cap adm	102206	Tots	Cap administratiu àrea 102206 - Consell Social	Destinatari	
Cap adm	100202	Tots	Cap administratiu àrea 100202 - Biblioteques	Destinatari	
Cap adm	102701	Tots	Cap administratiu àrea 102701 - IRIE	Destinatari	
Cap dept	Totes	0401	Cap del Departament de Biologia	Destinatari	
Cap dept	Totes	0402	Cap del Departament de Ciències Històriques i T. de les Arts	Destinatari	



Cap dept	Totes	0403	Cap del Departament de Ciències Matemàtiques i Informàtica	Destinatari	
Cap dept	Totes	0404	Cap del Departament de Dret Privat	Destinatari	
Cap dept	Totes	0405	Cap del Departament de Dret Públic	Destinatari	
Cap dept	Totes	0407	Cap del Departament de Filologia Catalana i Lingüística General	Destinatari	
Cap dept	Totes	0408	Cap del Departament de Filologia Espanyola, Moderna i Clàssica	Destinatari	
Cap dept	Totes	0409	Cap del Departament de Filosofia	Destinatari	
Cap dept	Totes	0410	Cap del Departament de Física	Destinatari	
Cap dept	Totes	0411	Cap del Departament de Geografia	Destinatari	





Cap dept	Totes	0413	Cap del Departament de Psicologia	Destinatari	
Cap dept	Totes	0414	Cap del Departament de Química	Destinatari	
Cap dept	Totes	0415	Cap del Departament de Biologia Fonamental	Destinatari	
Cap dept	Totes	0416	Cap del Departament d'Economia Aplicada	Destinatari	
Cap dept	Totes	0417	Cap del Departament d'Economia de l'Empresa	Destinatari	
Cap dept	Totes	0418	Cap del Departament d'Infermeria	Destinatari	
Cap dept	Totes	0421	Cap del Departament de Pedagogia i Didàctiques Específiques	Destinatari	
Cap dept	Totes	0422	Cap del Departament de Pedagogia Aplicada i Psicologia de l'Educació	Destinatari	



Cap dept	Totes	0423	Cap del Departament de Medicina	Destinatari	
----------	-------	------	---------------------------------------	-------------	--

### Nota final

Totes les denominacions de persones, càrrecs i funcions d'aquesta instrucció que apareguin en gènere masculí o femení, s'han d'entendre referides indistintament al gènere masculí o femení, segons el sexe del titular de qui es tracti.

En una primera fase, aquesta instrucció s'aplica només al tractament de documents comptables d'ingressos.



DRETING	Reconeixement de dret	RD	X	Cap Tre	Gerent	Ingressos	Seguiment
BAIDRET	Baixa de dret	RD/	X	Cap Tre	Viceger	Ingressos	Seguiment
BAIDRET	Baixa de dret	RD/	X	Cap Tre	Gerent	Ingressos	Seguiment
DRETDEV	Dret de devolució	DD	X	Cap Tre	Viceger	Ingressos	Seguiment
DRETDEV	Dret de devolució	DD	X	Cap Tre	Gerent	Ingressos	Seguiment
ORDING	Ordre d'ingrés	MI	X	Cap Tre	Viceger	Ingressos	Seguiment
ORDING	Ordre d'ingrés	MI	X	Cap Tre	Gerent	Ingressos	Seguiment
ORDDEV	Devolució d'ingrés	MDI	X	Cap Tre	Viceger	Pagaments	Seguiment
ORDDEV	Devolució d'ingrés	MDI	X	Cap Tre	Gerent	Pagaments	Seguiment
ORDINGNP	Ordre d'ingrés no pressupostari	OINP	X	Cap Tre	Viceger	Ingressos	Seguiment
ORDINGNP	Ordre d'ingrés no pressupostari	OINP	X	Cap Tre	Gerent	Ingressos	Seguiment
ORDPAGNP	Ordre de pagament no pressupostari	OPNP	X	Cap Tre	Viceger	Ingressos	Seguiment
ORDPAGNP	Ordre de pagament no pressupostari	OPNP	X	Cap Tre	Gerent	Ingressos	Seguiment
BAINP	Baixa extrapressupostària	BNP	X	Cap Tre	Viceger	Ingressos	Seguiment
BAINP	Baixa extrapressupostària	BNP	X	Cap Tre	Gerent	Ingressos	Seguiment



*ACORD RATIFICATIU del dia 19 de  
desembre de 2019 pel qual s'aprova el  
Projecte de Pressupost de la Universitat de  
les Illes Balears per a l'any 2020 per un  
total de 110.012.091,44 euros.*

D'acord amb el que preveuen els articles 128 i 155 dels Estatuts de la Universitat, el Consell Social, a la sessió plenària del dia d'avui, amb les competències que li atribueix l'article 14 de la LOU, ratifica íntegrament l'Acord normatiu 13336/2019, de 18 de desembre, pel qual s'aprova el Projecte de Pressupost de la Universitat de les Illes Balears per a l'any 2020 per un total de 110.012.091,44 euros, i queda assabentat de l'estat de consolidació per a l'exercici de 2020 del pressupost propi de la UIB, de la FUEIB i de l'AQUIB, per un import de 117.564.048,33 euros.

Us ho comunic perquè en prengueu coneixement i tingui els efectes que corresponguin.

Palma, 19 de desembre de 2019

La presidenta del Consell Social,

Francesca Mas Busquets



Magfc. Sr. Rector de la Universitat de les Illes Balears.

# Pressupost de despeses 2020

## Classificació econòmica

	Subconcepte	Concepte	Article	Capítol
<b>Cap. 1. Despeses de personal</b>				
<b>Art. 10. Alts càrrecs</b>			<b>314.392,04</b>	
100	Retribucions bàsiques	314.392,04		
	00. Retribucions bàsiques	192.009,86		
	01. Altres remuneracions	122.382,18		
<b>Art. 12. Funcionaris</b>			<b>42.665.854,24</b>	
120	Retribucions bàsiques	17.260.447,36		
	00. Sous grup A1	8.424.790,68		
	01. Sous grup A2	1.272.617,38		
	02. Sous grup C1	2.303.093,34		
	03. Sous grup C2	1.552.373,14		
	04. Sous grup E	15.773,48		
	05. Triennis	3.691.799,34		
121	Retribucions complementàries	25.405.406,88		
	00. Complement de destinació	9.605.718,96		
	01. Complement específic	10.772.026,80		
	02. Indemnització per residència	989.042,38		
	03. C. per. fons ad. CPT/CP	2.241.419,76		
	19. Carrera i desenvolupament professional	1.797.198,98		
<b>Art. 13. Laborals</b>			<b>15.344.115,90</b>	
130	Laborals fixos	26.553,30		
	00. Retribucions bàsiques	20.794,30		
	01. Complementàries dels laborals fixos	5.759,00		
131	Laborals contractats	15.317.562,60		
	00. Laborals contractats (PAS)	5.438,16		
	01. Laborals contractats (PDI)	15.312.124,44		
<b>Art. 15. Incentius de rendiment</b>			<b>6.006.929,02</b>	
150	Productivitat	5.981.353,26		
	00. Recerca dels docents	3.034.082,48		
	01. Productivitat compensada del PAS	2.947.270,78		
151	Gratificacions	25.575,76		
	00. Gratificacions al PAS	25.575,76		
<b>Art. 16. Quotes, prestacions i despeses socials a càrrec de l'empresa</b>			<b>9.777.862,06</b>	
160	Quotes socials	9.637.380,04		
	00. Seguretat Social	9.637.380,04		
162	Despeses socials del personal de la UIB	140.482,02		
	00. Formació i reciclatge. PAS i PDI	58.268,05		
	05. Fons social UIB	82.213,97		
<b>Total Capítol 1</b>				<b>74.109.153,26</b>

<b>Cap. 2. Despeses en béns corrents i de serveis</b>				
<b>Art. 20. Arrendaments</b>			<b>93.000,00</b>	
200	Terrenys i béns naturals			
202	Edificis i altres construccions	33.500,00		
203	Maquinària, instal·lacions i utilitatge	46.500,00		
205	Mobiliari i estris	5.000,00		
206	Equipament per a processament de la informació	8.000,00		
<b>Art. 21. Reparació, manteniment i conservació</b>			<b>1.819.898,36</b>	
210	Infraestructura i béns naturals	123.173,17		
212	Edificis i altres construccions	651.865,98		
213	Maquinària, instal·lacions i utilitatge	275.445,86		
214	Elements de transport	69.020,00		
215	Mobiliari i estris	115.091,00		
216	Equipament per a processament de la informació	585.302,35		
<b>Art. 22. Material, subministraments i altres</b>			<b>9.007.476,73</b>	
220	Material d'oficina	2.022.614,78		
	00. Ordinari no inventariable	345.704,88		
	01. Premsa, revistes, llibres i altres publicacions	332.773,69		
	02. Material informàtic no inventariable	320.449,24		
	03. Material inventariable	829.686,97		
	05. Fotocòpies	194.000,00		
221	Subministraments	2.679.752,99		
	00. Energia elèctrica	1.565.000,00		
	01. Aigua	335.000,00		
	02. Gas	29.000,00		
	03. Combustibles	141.030,00		
	04. Vestuari	57.419,63		
	05. Material esportiu	11.000,00		
	06. Material de laboratori	407.347,10		
	10. Altres subministraments	133.956,26		
222	Comunicacions	682.340,01		
	00. Telefòniques	522.339,94		
	01. Postals	73.567,12		
	02. Telegràfiques	18.500,00		
	03. Tèlex i telefax	500,00		
	04. Informàtiques	67.432,95		
223	Transports	105.055,00		

224	Primes d'assegurances		132.697,00	
226	Despeses diverses		1.107.938,77	
	00. Cànon	45.520,11		
	01. Atencions protocol·làries i de representació	93.190,57		
	02. Publicitat i propaganda	134.658,91		
	03. Jurídiques, contencioses	71.000,00		
	06. Reunions i conferències	338.931,96		
	07. Publicacions	186.898,59		
	08. Impresos de matrícula i horaris	161.192,00		
	10. Altres	76.546,63		
227	Treballs realitzats per altres empreses		2.277.078,18	
	00. Neteja i condícia	1.355.373,18		
	01. Seguretat	549.600,10		
	02. Valoracions i peritatges	7.000,00		
	03. Postals	71.030,00		
	05. Processos electorals	5.000,00		
	06. Estudis i treballs tècnics	212.050,78		
	07. Altres	77.024,12		
	<b>Art. 23. Indemnitzacions per raó del servei</b>			<b>883.408,06</b>
230	Dietes		316.726,66	
231	Locomoció		382.088,11	
233	Altres indemnitzacions		184.593,29	
	<b>Total Capítol 2</b>			<b>11.803.783,15</b>

	<b>Cap. 3. Despeses financeres</b>			
	<b>Art. 31. Préstecs en moneda nacional</b>			<b>172.346,70</b>
310	Interessos		172.346,70	
	<b>Art. 34. De dipòsits i fiances</b>			<b>34.100,00</b>
341	Interessos de fiances		34.100,00	
	<b>Total Capítol 3</b>			<b>206.446,70</b>

	<b>Cap. 4. Transferències corrents</b>			
	<b>Art. 48. A famílies i institucions</b>			<b>819.214,35</b>
482	Beques externes per a l'alumnat		398.344,35	
	01. ERASMUS+	92.081,20		
	02. Altres	156.263,15		
	99. Romanents afectats ERASMUS+	150.000,00		
483	Aportacions a associacions UIB		8.500,00	
	00. Associacions d'alumnes	4.500,00		
	01. Aportació a l'Associació Solidària UIB. Conveni Banc de Santander	4.000,00		
484	Ajuts per a l'alumnat		80.000,00	
	00. Mobilitat internacional de l'alumnat	30.000,00		
	10. Ajuts socials per a l'alumnat	50.000,00		
487	Alumnes col·laboradors		149.380,00	
	00. Col·laboradors generals	54.300,00		
	01. Col·laboradors tecnològics	77.080,00		
	02. Centre de Tecnologies de la Informació	18.000,00		
488	Ajuts als professors convidats		130.000,00	
489	Altres institucions		52.990,00	
	00. Altres institucions	40.000,00		
	01. AQUIB	12.990,00		
	<b>Art. 49. A l'exterior</b>			<b>65.100,49</b>
495	Cooperació al desenvolupament		55.100,49	
499	Altres institucions		10.000,00	
	00. Altres institucions	10.000,00		
	<b>Total Capítol 4</b>			<b>884.314,84</b>

	<b>Cap. 5. Fons de contingència</b>			
	<b>Art. 50. Fons de contingència</b>			<b>60.300,00</b>
500	Fons de contingència		60.300,00	
	<b>Total Capítol 5</b>			<b>60.300,00</b>

<b>Cap. 6. Inversions reals</b>			
<b>Art. 62. Inversions noves associades al funcionament operatiu dels serveis</b>			<b>9.496.928,76</b>
622	Equipament i construccions	7.861.928,76	
	00. Inversions en equipament i construccions	763.928,76	
	21. Software lliure	20.000,00	
	23. Software	105.000,00	
	28. Millora del campus	153.000,00	
	30. Inversions del Servei de Prevenció	20.000,00	
	36. Inversions TIC (Infraestructura de xarxa)	100.000,00	
	99. Romanents afectats edifici Intedepartamental (FEDER)	6.700.000,00	
623	Inversió en infraestructura científica	200.000,00	
	00. Infraestructura científica	200.000,00	
626	Fons bibliogràfics	1.435.000,00	
	01. Revistes	1.340.000,00	
	09. Documentació	75.000,00	
	10. Altres	20.000,00	
<b>Art. 64. Inversions de caràcter immaterial</b>			<b>12.337.813,28</b>
642	Cursos	80.245,28	
	00. Cursos d'estiu	18.000,00	
	11. SAC	25.122,64	
	12. UOM	12.000,00	
	30. Altres cursos	25.122,64	
643	Consell Social	80.000,00	
644	Projectes de transferència	800.000,00	
	00. Contractes i convenis art. 83 LOU	800.000,00	
645	Investigació	7.030.000,00	
	00. Projectes de recerca. Personal	485.000,00	
	01. Projectes de recerca. Fungible	295.000,00	
	02. Projectes de recerca. Equipament i instal·lacions (inventariable UIB)	485.000,00	
	03. Projectes de recerca. Viatges i estades de PDI	315.000,00	
	04. Projectes de recerca. Fungible (inventariable UIB)	355.000,00	
	05. Projectes de recerca. Altres	215.000,00	
	10. Ajuts a la recerca (UIB)	50.000,00	
	15. Altres ajuts a la recerca ( <i>overheads</i> )	125.000,00	
	16. <i>Overheads a investigadors</i>	125.000,00	
	18. Contractes postdoctorals	100.000,00	
	20. Romanents afectats	4.280.000,00	
	21. Romanents finalistes UIB	200.000,00	
646	Altres projectes d'inversió immaterial	3.286.957,65	
	00. Contractes predoctorals i d'investigació en pràctiques (FPI)	511.492,70	
	00. Contractes predoctorals i d'investigació en pràctiques (FPU)	420.662,41	
	00. Programes Ramón y Cajal, Juan de la Cierva i ocupabilitat jove	414.761,00	
	00. Aportació DGUni IRIE	50.000,00	
	00. Càtedra Santander d'Innovació i Transferència (CSUIT)	60.000,00	
	00. Premis Santander. Estudiants de màster de la UIB	65.000,00	
	00. Beques Santander de mobilitat d'estudiants	65.000,00	
	00. Programa Fundació Carolina	13.000,00	
	00. Col·laboració tecnològica. Programa de tècnics. Conveni Santander	48.000,00	
	00. Projectes de la DG de Política Lingüística	90.000,00	
	00. Enquestes Avaluació Docent	12.000,00	
	10. Pla lingüístic	34.500,00	
	11. Pla d'orientació i transició a la Universitat (PORT-UIB)	30.000,00	
	12. Projectes de l'Oficina d'Universitat Saludable i Sostenible	55.165,00	
	13. Projectes SEQUA	25.000,00	
	17. PADU	9.876,54	
	18. Projectes d'innovació pedagògica	16.500,00	
	23. Administració electrònica	40.000,00	
	24. Projectes d'internacionalització	10.000,00	
	25. Projectes de l'Oficina d'Igualtat	23.000,00	
	27. Conveni Medicina	182.000,00	
	28. Administració electrònica (FEDER)	301.000,00	
	29. Modernització de PBAU	60.000,00	
	99. Romanents afectats	750.000,00	
647	Campus Digital. Formació seus univ. de Menorca i d'Eivissa i Formentera	995.610,35	
648	Promoció de les TIC en la docència. Conveni Santander	65.000,00	
<b>Total capítol 6</b>			<b>21.834.742,04</b>
<b>Cap. 7. Transferències de capital</b>			
<b>Art. 70. A l'Administració de l'Estat</b>			
701	A l'Administració de l'Estat		
<b>Art. 74. Societats, empreses públiques i fundacions públiques</b>			<b>18.714,00</b>
741	Transferència de capital a EMAYA	18.714,00	
<b>Art. 78. A famílies i institucions</b>			<b>50.000,00</b>
781	Transferència de capital a la FUEIB	50.000,00	
<b>Art. 79. A l'exterior</b>			<b>250.000,00</b>
790	Transf. per a socis (coordinació UIB)	250.000,00	
<b>Total capítol 7</b>			<b>318.714,00</b>



<b>Cap. 9. Passius financers</b>				
<b>Art. 91. Amortització de préstecs</b>				<b>794.637,45</b>
911	Amortització de préstecs		537.060,75	
	00. Avançaments reemborsables	103.430,26		
	01. INNOCAMPUS	433.630,49		
913	Amortització de préstecs		257.576,70	
	03. Amortització del préstec del Banc Santander	257.576,70		
<b>Total capítol 9</b>				<b>794.637,45</b>

<b>Total despeses</b>				<b>110.012.091,44</b>
-----------------------	--	--	--	-----------------------

**Distribució del capítol 2 per centres de despesa. Evolució 2018-2019-2020**

Centre de despesa	2018	2019	2020
Accions de docència i qualitat	27.000,00	27.000,00	27.000,00
Ajuts a l'assistència a congressos i estades de treball	140.000,00	150.000,00	150.000,00
Assignatures en anglès	6.000,00	9.000,00	9.000,00
Campus Digital	105.995,02	165.995,02	155.995,02
Cas Jai	2.572,71	3.572,71	3.337,00
Centre de Tecnologies de la Informació	60.000,00	60.000,00	55.000,00
Ciència per a Tothom	10.000,00	10.000,00	10.000,00
Consell d'Estudiants	14.000,00	16.000,00	15.000,00
Consell Social	28.927,20	33.927,20	33.927,20
Conveni de Medicina (Departament i Deganat)	125.762,09	170.762,09	201.762,09
Deganats i centres (repartiment/criteris)	201.075,00	213.075,00	200.075,00
Delegat del Rector	1.600,00		
Departaments. Programa 541A	292.000,00	304.000,00	290.000,00
Departaments. Programa 422D	292.000,00	304.000,00	290.000,00
Doctorat	37.000,00	37.000,00	35.000,00
Edicions UIB	44.000,00	49.000,00	44.000,00
Edifici Anselm Turmeda	13.999,51	16.499,51	15.410,95
Edifici Antoni Maria Alcover i Sureda	8.000,00	9.500,00	8.873,24
Edifici dels S.Científicotècnics i instituts univ. de recerca	7.198,44	8.198,44	7.657,55
Edifici Gaspar Melchor de Jovellanos	14.959,58	16.459,58	15.373,66
Edifici Guillem Cifre de Colonya	21.359,48	21.359,48	19.950,28
Edifici Ramon Llull	12.239,65	13.239,65	12.366,16
Edifici Sa Riera	10.199,71	11.199,71	10.460,81
Edificis Mateu Orfila i Rotger i G. Colom Casasnovas	31.959,09	31.959,09	29.850,58
Encàrrec de gestió de <i>Fundraising</i>	25.000,00	25.000,00	24.000,00
Encàrrec de gestió del DOIP	174.000,00	144.000,00	144.000,00
Encàrrec de gestió de l'OTRI	135.000,00	135.000,00	135.000,00
Exàmens en seus universitàries	3.000,00	3.000,00	3.000,00
Formació de PAS i PDI	8.750,00	8.750,00	8.750,00
Gerència	2.000,00	2.000,00	1.800,00
IAC3	3.000,00	3.000,00	3.000,00
IEHM	3.000,00	3.000,00	3.000,00
IFISC	3.000,00	3.000,00	3.000,00
Imatge institucional i comunicació	29.000,00	29.000,00	24.000,00
IMEDEA	3.000,00	3.000,00	3.000,00
INAGEA	3.000,00	3.000,00	3.000,00
Internacionalització i relacions internacionals	85.000,00	90.000,00	85.000,00
IRIE	3.000,00	3.000,00	3.000,00
IUNICS	3.000,00	3.000,00	3.000,00
Juntes personal - Comitè d'Empresa	1.500,00	1.500,00	1.500,00
Manteniment de la infraestructura TIC	70.000,00	135.000,00	145.000,00
Manteniment de la infraestructura de videoconferència		55.000,00	55.000,00
Manteniment del GREC - Evolutiu SIRA		21.454,44	33.954,44
Manteniment integral del campus i despeses generals	6.418.388,22	6.558.388,22	6.780.888,20
Màsters oficials	35.000,00	40.000,00	44.000,00
Material científic i de laboratori	200.000,00	200.000,00	200.000,00
Oficina de Cooperació al Desenvolupament i Solidaritat	12.000,00	12.000,00	6.500,00
Oficina de la UOM		3.000,00	3.000,00
Oficina de Suport a la Docència	1.500,00	3.000,00	3.000,00
Oficina de Suport a la Recerca	12.000,00	12.000,00	12.000,00
Oficina d'Universitat Saludable i Sostenible	3.000,00	3.000,00	3.000,00
Oficina per a la Igualtat d'Oportunitats entre Dones i Homes	3.000,00	3.000,00	3.000,00
Oficina U. de Suport a Persones amb Necessitats Específiques	4.500,00	4.500,00	6.500,00
Oficina Web	3.000,00	3.000,00	3.000,00
Pràctiques d'estudis de grau	290.000,00	300.000,00	300.000,00
Pràctiques d'estudis de màster	25.000,00	25.000,00	25.000,00
Pràctiques d'estudis de mestre	90.000,00	114.000,00	114.000,00
Projecció Cultural	30.000,00	32.500,00	30.000,00
Promoció de centres i docència	4.000,00	4.000,00	4.000,00
Proves d'admissió als graus d'Educació Infantil i Primària			28.000,00
Rectorat	18.000,00	18.000,00	17.000,00
Relacions institucionals	19.000,00	19.000,00	16.000,00
Reversió del 5% a departaments	72.602,00	72.602,00	72.602,00
Romanents especials (exercici anterior)	1.802.913,08	1.500.000,00	1.200.000,00
SAC	63.500,00	63.500,00	55.000,00
Secretaria General	2.000,00	2.000,00	1.800,00
Secretariat Tècnic d'Accés a la Universitat	220.000,00	240.000,00	240.000,00
Seminaris i conferències	80.000,00	80.000,00	75.000,00
Servei de Biblioteca i Documentació	6.000,00	6.000,00	6.000,00
Servei de Previsió	22.000,00	22.000,00	20.000,00
Servei de Recursos Audiovisuals	15.000,00	15.000,00	12.500,00
Servei de Sistemes d'Informació Geogràfica i Teledetecció	3.000,00	3.000,00	3.000,00
Servei Lingüístic	25.000,00	25.000,00	20.000,00
Serveis Científicotècnics	55.000,00	55.000,00	50.000,00
Seu de Menorca	12.647,64	12.647,64	11.813,21
Seu d'Eivissa i Formentera	12.647,64	12.647,64	11.813,21
Seus universitàries	19.500,00	19.500,00	19.500,00
Sindicatura de Greuges	5.000,00	5.000,00	5.000,00
Software	45.000,00	55.000,00	55.000,00
Son Lledó	8.945,73	9.445,73	8.822,55
Vicerectorat de Campus, Cooperació i Universitat Saludable	1.600,00	1.600,00	1.500,00
Vicerectorat de Campus Digital i Transmèdia		1.600,00	1.500,00
Vicerectorat de Docència	1.600,00	1.600,00	1.500,00
Vicerectorat de Professorat	1.600,00	1.600,00	1.500,00
Vicerectorat de Projecció Cultural, Univ. Oberta i Seus Univ.	1.600,00	1.600,00	1.500,00
Vicerectorat de Títols i Tecnologia	1.600,00	1.600,00	1.500,00
Vicerectorat d'Economia i Infraestructures	1.600,00	1.600,00	1.500,00
Vicerectorat d'Estudiants	1.600,00	1.600,00	1.500,00
Vicerectorat d'Innovació i Relacions Institucionals	1.600,00	1.600,00	1.500,00
Vicerectorat d'Investigació i Internacionalització	1.600,00	1.600,00	1.500,00
<b>Total</b>	<b>11.715.641,79</b>	<b>11.921.183,15</b>	<b>11.803.783,15</b>

## Origen per aplicació Pressupost UIB 2020

Operacions corrents			
Taxes i altres ingressos	14.351.330,92	Despeses de personal	74.109.153,26
Transferència nominativa CAIB	70.549.640,50	Despeses en béns corrents i serveis	11.769.855,95
Conveni d'implantació dels estudis Medicina	2.291.998,92	Fons de contingència	60.300,00
Ingressos patrimonials	180.611,53	Transferències corrents	734.314,84
Altres transferències	1.619.230,28	Despeses financeres	206.446,70
Romanents finalistes UIB	1.200.000,00	Consell Social	33.927,20
Romanents afectats	150.000,00	Romanents afectats ERASMUS+	150.000,00
		<b>Superàvit 1</b>	<b>3.278.814,20</b>

Operacions de capital			
Inversió nominativa CAIB	2.275.000,00	Equipament i construcc.	1.161.928,76
Recerca i innovació	190.000,00	Projectes d'inversió	2.681.957,65
CAIB. Contractes predoctorals FPI	317.221,45	Campus Digital. Formació a les seus	995.610,35
		Inversió en infraestructura científica	200.000,00
		Fons bibliogràfics	1.435.000,00
Admin. electrònica (FEDER)	144.000,00		
<b>Dèficit 1</b>	<b>-3.548.275,31</b>		

Fons recerca MINECO i MECD	2.629.694,66	Ajuts a la recerca	50.000,00
Transf. capital de l'exterior	950.000,00	Projectes d'investigació	2.150.000,00
		Altres ajuts ( <i>overheads</i> )	250.000,00
		Contractes postdoctorals	100.000,00
		Altres transferències	68.714,00
		Transf. a socis	250.000,00
		<b>Superàvit 2</b>	<b>710.980,66</b>

Ingressos FUEIB	170.556,58	<b>Superàvit 3</b>	<b>170.556,58</b>
-----------------	------------	--------------------	-------------------

Contractes art. 83 LOU	1.000.000,00	Inversió imm. art. 83 LOU	800.000,00
		<b>Superàvit 4</b>	<b>200.000,00</b>

Drets de matrícula altres cursos	62.806,60	Inversió imm. altres cursos	80.245,28
<b>Dèficit 2</b>	<b>-17.438,68</b>		

Actius financers			
Romanents afectats	11.730.000,00	Romanents afectats inversions	6.700.000,00
Romanents finalistes UIB	200.000,00	Romanents afectats investigació	5.030.000,00
		Romanents finalistes UIB investigació	200.000,00
		<b>Superàvit 5</b>	<b>0,00</b>

Passius financers			
Avançament reemborsable CAIB per a Interdepartamental		Amortització préstecs	794.637,45
<b>Dèficit 3</b>	<b>-794.637,45</b>		

<b>Total dèficit</b>	<b>-4.360.351,44</b>	<b>Total superàvit</b>	<b>4.360.351,44</b>
----------------------	----------------------	------------------------	---------------------

<b>Total origen</b>	<b>110.012.091,44</b>	<b>Total aplicació</b>	<b>110.012.091,44</b>
---------------------	-----------------------	------------------------	-----------------------

# **Explicació dels continguts i notes explicatives dels conceptes pressupostaris**

## **INGRESSOS**

---

### *Capítol 3. Preus públics i altres ingressos*

#### **Article 31. Preus públics**

En aquest article s'inclouen els ingressos que s'han de rebre per drets de matrícula als ensenyaments oficials, cursos organitzats pel SAC, d'altres cursos organitzats per la UIB, i altres preus públics aplicables en l'obertura d'expedients, certificats i expedició de títols.

Al pressupost per a 2020 es manté la subdivisió en el concepte drets de matrícula, ensenyament oficial, i s'ha classificat segons la procedència: primer i segon cicle, tercer cicle, grau, postgrau, centres adscrits, proves d'accés i les compensacions rebudes del Ministeri d'Educació i Formació Professional per beques i per compensar els descomptes per família nombrosa.

#### **Article 32. Prestació de serveis**

En aquest article s'inclouen els ingressos obtinguts com a contraprestació dels serveis prestats per la UIB i que no tenen la consideració de taxes o preus públics. S'hi inclouen tarifes de publicitat, lloguer d'espais, prestació de serveis i tots els ingressos derivats de contractes i convenis regulats a l'article 83 de la LOU.

Els ingressos de contractes i convenis article 83 de la LOU financen partides específiques de despesa.

#### **Article 33. Venda de béns**

Inclou els ingressos derivats de la venda de béns, com és ara publicacions pròpies.

### *Capítol 4. Transferències corrents*

Les transferències corrents són recursos, condicionats o no, que rep la UIB sense contrapartida directa i que es destinen a finançar operacions corrents. Les transferències corrents es classifiquen segons la procedència en els articles següents.

#### **Article 40. De l'Administració de l'Estat**

En aquest article s'hi inclouen els ingressos referits als programes ERASMUS+ que realitza el Ministeri d'Educació i Formació Professional.

#### **Article 45. De la comunitat autònoma**

En aquest article s'hi inclou la transferència corrent nominativa de la comunitat autònoma de les Illes Balears, així com altres transferències que es fan des de diferents conselleries.

#### **Article 46. De corporacions locals**

En aquest article s'hi inclouen les quantitats transferides a la UIB per ajuntaments i consells insulars.

**Article 47. D'empreses privades**

En aquest article s'hi inclouen les quantitats transferides a la UIB per empreses privades.

**Article 48. D'institucions sense finalitat de lucre i famílies**

En aquest article s'hi inclouen les quantitats transferides a la UIB per institucions sense finalitat de lucre i famílies. Inclou també les transferències de les fundacions.

**Article 49. De l'exterior**

Les transferències corrents de l'exterior són les que es preveu rebre d'ens supranacionals, com la Unió Europea. S'hi inclouen els recursos que s'han de rebre per finançar els programes d'intercanvi d'estudiants.

### Capítol 5. Ingressos patrimonials

Recull els ingressos procedents de rendes de la propietat o patrimoni de la UIB, com també els derivats d'activitats realitzades en règim de dret privat.

**Article 52. Interessos de dipòsits**

Aquest article inclou els ingressos que rep la UIB en concepte d'interessos de comptes corrents i altres dipòsits que té en bancs i institucions financeres.

**Article 55. Productes de concessions**

Recull els ingressos que percep la UIB en concepte de concessions administratives de bars i cafeteries, copisteries i altres.

### Capítol 7. Transferències de capital

Les transferències de capital són recursos, condicionats o no, que rep la UIB sense contrapartida directa i que es destinen a finançar operacions de capital. Les transferències de capital es classifiquen segons la procedència en els articles següents.

**Article 70. De l'Administració de l'Estat**

Aquest article inclou les transferències que el MINECO i d'altres ministeris fan a la UIB per diversos programes.

S'inclouen aquí el finançament que fa el MINECO per al Programa d'investigació universitària (FPI), com també els ingressos del Ministeri d'Educació i Formació Professional per subvencionar els ajuts per a la formació del Programa de formació de professorat universitari (FPU).

**Article 75. De la comunitat autònoma**

Aquest article recull les transferències i les subvencions que fa la comunitat autònoma de les Illes Balears a la UIB a través de les diferents conselleries.

De la Conselleria d'Educació i Universitat:

- La inversió nominativa per a 2020.

Altres transferències i subvencions de la comunitat autònoma:

- Aquesta partida recull el finançament d'activitats de recerca i innovació.

### **Article 79. De l'exterior**

Aquest article recull les transferències que s'han de rebre d'organismes supranacionals com la Unió Europea i el Fons Social Europeu que es destinen a finançar activitats d'investigació.

## *Capítol 8. Actius financers*

### **Article 87. Romanents de tresoreria**

En aplicació de l'article 81.3.g de la Llei orgànica 6/2001, de 21 de desembre, d'Universitats, la UIB reflecteix en els pressuposts d'ingressos del pressupost inicial per a 2020 els romanents de tresoreria.

Els romanents de tresoreria en general són la diferència que hi ha entre els ingressos obtinguts i les despeses realitzades en exercicis anteriors o, tècnicament, la diferència entre els drets reconeguts nets i les obligacions reconegudes netes, en el moment de la liquidació del pressupost.

Els romanents, com que es tracta de recursos ja generats en exercicis anteriors, tenen una naturalesa diferent de la resta de recursos previstos en el pressupost d'ingressos, i no és procedent ni el reconeixement dels drets ni encara menys recaptar-los, per tant, aquests ingressos no es tenen en compte a l'hora de calcular el superàvit/dèficit de l'exercici en qüestió —2020—, cosa diferent de les despeses que financen, que sí que generen dèficit.

El pressupost per a 2020 distingeix tres tipus de romanents:

Romanents afectats: són aquells que provenen de l'excés de finançament afectat. Per a cada projecte amb finançament afectat, es determinen per les desviacions acumulades positives al nivell d'agent finançador. Només es poden destinar a finançar les despeses del projecte en el qual tenen l'origen.

Romanents finalistes UIB: són aquells que, sense ser finançament afectat, corresponen a projectes propis, ajuts o finançament concedit per la Universitat per a finalitats determinades i, per tant, s'han de destinar a la finalitat per a la qual han estat aprovats o concedits.

Aquesta font de finançament s'utilitzarà per incorporar els saldos dels crèdits corresponents, entre altres, als projectes o concessions següents:

- Els ajuts derivats del Programa de foment de la participació en projectes d'investigació de l'Acord executiu 7719/2006.
- Els projectes propis derivats dels romanents provinents de projectes de recerca obtinguts per via competitiva o dels romanents procedents de contractes signats a l'empara de l'article 83 de la LOU, convenis i altres accions assimilables segons el que preveu l'Acord normatiu 11551/2015.
- Els ajuts i les assignacions de fons autoritzats pels membres del Consell de Direcció.
- Crèdits per a llibres aportats des dels departaments al Servei de Biblioteca i

## Documentació.

Aquestes incorporacions es regiran pel que en preveu la normativa reguladora, i estaran subjectes al fet que el romanent de tresoreria derivat de la liquidació del pressupost de l'exercici anterior presenti un saldo suficient per finançar-les.

Romanents genèrics: serien la resta de romanents no considerats afectats ni finalistes UIB i que financen el pressupost de despeses o les seves modificacions. En el pressupost inicial de l'exercici 2020 no es preveu cap quantitat per a aquest concepte.

# **Explicació dels continguts i notes explicatives dels conceptes pressupostaris**

## **DESPESES**

---

### *Capítol 1. Despeses de personal*

Aquest capítol inclou tot tipus de retribucions i indemnitzacions que ha de satisfer la UIB a tot el personal per raó de la feina que realitza. En aquest apartat no s'hi inclouen les indemnitzacions per raó del servei. Inclou també cotitzacions obligatòries a la Seguretat Social, prestacions socials i altres despeses de naturalesa social amb destinació al personal de la UIB, com ara una partida específica de formació, tant per al PDI com per al PAS, i la destinada a la creació del Fons Social de la UIB.

### *Capítol 2. Despeses corrents en béns i serveis*

Aquest capítol recull els recursos destinats a atendre les despeses corrents en béns i serveis necessaris per a l'exercici de les activitats de la UIB i que no originin un augment de capital o patrimoni públic.

El control directe d'aquestes partides el tenen els diferents centres de despesa, que es desglossen a l'annex II de l'acord normatiu del Pressupost 2020.

#### **Article 20. Arrendaments**

Aquest article inclou les despeses de lloguer de béns mobles i immobles, en concret de terrenys, edificis i maquinària.

#### **Article 21. Reparacions, manteniment i conservació**

En aquest article s'hi inclouen les despeses de manteniment i conservació d'infraestructura, edificis, maquinària, instal·lacions i utilitatge, elements de transport, mobiliari i equips per al processament d'informació.

#### **Article 22. Material, subministrament i altres**

En aquest article s'imputen les despeses corrents següents:

Material d'oficina: inclou el material d'oficina tant inventariable com no inventariable, l'adquisició de premsa i revistes que no formen part dels fons bibliogràfics i les fotocòpies.

Subministraments: aquí s'inclouen despeses d'electricitat, aigua, gas, combustibles, vestuari, material de laboratori i altres subministraments corrents.

Comunicacions: s'hi inclouen despeses en serveis telefònics —veu i dades—, postals, telegràfics, etc.

Transports: despeses de transport de tot tipus. Se n'exclouen els transports complementaris lligats a comissions de serveis que es preveuen a l'article 23.



Primes d'assegurances: despeses per assegurances d'edificis, vehicles i altre immobilitzat, així com l'assegurança de responsabilitat civil que la UIB té concertada.

Despeses diverses: totes aquelles despeses que no tenen cabuda en altres conceptes del capítol 2, com ara cànon, atencions protocol·làries i representatives, publicitat i propaganda, despeses jurídiques i contenciosos, despeses per reunions i conferències, per realització de publicacions, impresos de matrícula i horaris i altres despeses diverses.

Treballs realitzats per altres empreses: s'hi inclouen aquelles despeses corresponents a activitats que, tot i ser de la competència dels organismes públics, s'executin mitjançant contracte amb empreses externes o professionals independents. S'hi inclouen treballs de neteja, seguretat, manteniment, postals i estudis i treballs tècnics realitzats per altres empreses.

### **Article 23. Indemnitzacions per raó del servei**

Inclou les despeses per viatges, desplaçaments i dietes ocasionades pel personal de la UIB per raó del servei. S'imputen a aquest concepte les indemnitzacions reglamentàries per assistència a tribunals i organismes col·legiats i altres comissions de serveis.

## **Capítol 3. Despeses financeres**

Les dotacions pressupostàries d'aquest capítol estan destinades a satisfer les càrregues financeres per interessos dels deutes contrets per la Universitat. Així mateix, també satisfan les despeses d'emissió, modificació i cancel·lació de deutes, així com els interessos de tot tipus de dipòsits i fiances rebuts per la Universitat.

### **Article 31. Préstecs en moneda nacional**

Inclou les despeses corresponents als interessos que produeix el préstec que té concertat la Universitat.

### **Article 34. De dipòsits i fiances**

Inclou les despeses financeres que generen les diferents fiances que té la Universitat i les comissions dels diferents comptes corrents.

## **Capítol 4. Transferències corrents**

Les despeses per transferències corrents són pagaments, condicionats o no, efectuats per la UIB sense contrapartida directa per part dels perceptors i que aquests destinen a finançar operacions corrents. Es classifiquen segons la destinació en els articles següents.

### **Article 48. A famílies i institucions sense fins de lucre**

Aquest article recull les transferències per beques externes a l'alumnat i les beques per als alumnes col·laboradors. També hi ha les transferències a institucions sense ànim de lucre segons els acords firmats per la UIB.

El pressupost per a 2020 inclou una partida d'ajudes a professors convidats i una partida d'ajuda per a les associacions d'estudiants.

El pressupost per a 2020 igualment inclou una partida de 50.000 euros per donar ajudes als estudiants de la UIB.

El pressupost per a 2020 també inclou les partides per al pagament de les aportacions complementàries al programa ERASMUS+.

#### **Article 49. A l'exterior**

Transferències a institucions situades fora del territori de l'Estat. S'hi inclou una aportació com a ajut al Tercer Món i transferències a altres institucions estrangeres segons els acords firmats per la UIB.

### *Capítol 5. Fons de contingència*

Per a l'any 2020, i d'acord amb l'article 38 de la Llei 14/2014, de 29 de desembre, de finances de la comunitat autònoma de les Illes Balears, es manté una aplicació pressupostària amb la classificació econòmica corresponent al capítol 5 del pressupost de despeses sota la denominació fons de contingència, el qual s'ha de destinar, quan sigui procedent, a atendre necessitats inajornables, de caràcter no discrecional, no previstes als pressuposts aprovats inicialment o per a les quals, si hi estaven previstes, els fons no eren suficients, i que es poden presentar al llarg de l'exercici.

### *Capítol 6. Inversions reals*

Aquest capítol inclou les despeses que ha de realitzar directament la UIB destinades a la creació i adquisició de béns de capital tant materials com immaterials.

#### **Article 62. Inversions noves associades al funcionament operatiu dels serveis**

En aquest capítol s'inclouen inversions noves i de reposició pròpia, la inversió en infraestructura científica i les realitzades en els fons bibliogràfics de la UIB, i per a 2019 se segueix amb la subdivisió en revistes, documentació i altres fons bibliogràfics.

#### **Article 64. Inversions de caràcter immaterial**

Les inversions de caràcter immaterial són despeses realitzades en un exercici, no materialitzades en actius i susceptibles de produir efectes en diversos exercicis futurs. La UIB per a l'any 2020 farà les següents:

- Consell Social: una part del seu pressupost ordinari.
- Contractes i convenis article 83 de la LOU: el 80 per cent dels ingressos obtinguts per aquests contractes i convenis es destina a finançar les activitats corresponents.
- Investigació: la inversió immaterial en investigació es divideix entre les despeses derivades de la realització de projectes d'investigació (personal, fungible, equipament, viatges i estades de professors, etc.) i les ajudes a la investigació que destina en concepte d'inversió immaterial la UIB.
- Altres projectes d'inversió immaterial: inclou el Pla lingüístic, els projectes de l'Oficina d'Universitat Saludable i Sostenible, el Pla d'orientació i transició a la Universitat (PORT UIB), el PADU, projectes d'innovació pedagògica, projectes del

SEQUA, Administració electrònica, projecte de comptabilitat analítica, projectes d'internacionalització, projectes d'emprenedoria i l'Oficina de Suport a Persones amb Necessitats Especials, així com els ajuts per a la formació de personal investigador (FPI) i per a la formació de professorat universitari (FPU). Per a l'any 2020 s'hi incorpora la Càtedra, premis i beques del Banc Santander.

## *Capítol 7. Transferències de capital*

Les transferències de capital són pagaments, condicionats o no, que realitza la UIB i que es destinen a finançar les operacions de capital de les entitats perceptores.

### **Article 74. A societats entitats públiques empresarials i altres**

Per a l'any 2020 es preveu una transferència de capital nominativa a l'empresa municipal EMAYA per compensar les obres per a la infraestructura per al subministrament d'aigua potable a la UIB, com a segona anualitat i en virtut de l'acord subscrit amb aquesta empresa.

### **Article 78. A famílies i institucions sense fi de lucre**

Per a l'any 2020 es preveu una transferència de capital a la Fundació Universitat-Empresa perquè pugui dur a terme les inversions noves o de reposició a les instal·lacions que utilitza per als seus fins.

### **Article 79. A l'exterior**

Transferències a institucions situades fora del territori de l'Estat. S'hi inclouen les transferències per a socis (*partners*) en projectes d'investigació coordinats a la UIB.

## *Capítol 9. Passius financers*

Aquest capítol inclou les despeses que ha d'assumir la UIB per l'amortització dels deutes contrets amb entitats financeres i les devolucions dels avançaments reemborsables del Ministeri, així com la sisena anualitat de la devolució del préstec fet pel Ministeri per al projecte Campus d'Excel·lència Internacional.

### **Article 91. Amortització de préstecs**

Aquesta partida inclou l'amortització de l'any 2020 del préstec subscrit per la UIB per un import de 3.606.072,63 euros. L'amortització prevista per a 2020 és la darrera quota d'amortització del préstec.

En el pressupost 2020, s'inclouen la quantitat corresponent a l'amortització de l'operació d'endeutament per valor de 5 milions d'euros per finançar el projecte INNOCAMPUS.

Finalment, també s'amortitzen en aquest capítol els anomenats «avançaments reemborsables», préstecs que fa el Ministeri per finançar projectes de recerca i d'infraestructura científica.

En total, durant l'any 2020 amortitzarem deute per valor de 794.637,45 euros.

**INFORMACIÓ SOBRE L'ENDEUTAMENT**

	2020	2021	2022	2023	2024	2025	2026	2027	2028	2029	2030	Deute viu 31-12-19
Préstec Banc Santander (any 2000)	257.576,70											<b>257.576,70</b>
Préstec projecte INNOCAMPUS (any 2011)	433.630,49	438.703,97	443.836,80	449.029,70	454.283,34	459.598,49						<b>2.679.082,79</b>
Projecte d'ajudes a infraestructures i equipaments científicotècnics (2013)	28.500,01	28.500,01	28.500,01	28.500,01	28.500,01	2.339,86						<b>144.839,91</b>
Projecte d'ajudes a infraestructures i equipaments científicotècnics (2018)	74.930,25	74.930,25	74.930,25	74.930,25	74.930,25	74.930,25	74.930,25	74.930,25	74.930,25	74.930,25	74.930,25	<b>749.302,50</b>
Préstec del GOIB per finançar la construcció i l'equipament de l'edifici interdepartamental de Ciències de la Salut		985.714,29	985.714,29	985.714,29	985.714,29	985.714,29	985.714,29	985.714,29				<b>6.900.000,00</b>
Projecte d'ajudes a infraestructures i equipaments científicotècnics (2019)		50.180,45	50.180,45	50.180,45	50.180,45	50.180,45	50.180,45	50.180,45	50.180,45	50.180,45	50.180,45	<b>501.804,50</b>
<b>Total</b>	<b>794.637,45</b>	<b>1.578.028,97</b>	<b>1.583.161,80</b>	<b>1.588.354,70</b>	<b>1.593.608,34</b>	<b>1.572.763,34</b>	<b>1.110.824,99</b>	<b>1.110.824,99</b>	<b>125.110,70</b>	<b>125.110,70</b>	<b>50.180,45</b>	<b>10.730.801,90</b>

Informació complementària sobre les despeses de personal.  
Resum per col·lectius

CAPÍTOL I	Alts càrrecs	Personal docent	PAS funcionari	Personal laboral	TOTAL (Doblers 2020)
<b>ARTICLE 10 ALTS CÀRRECS</b>					
100.00 BÀSIQUES	176.934,40		15.075,46		192.009,86
100.01 COMPLEMENTÀRIES	122.382,18				122.382,18
<b>TOTAL ARTICLE 10</b>	<b>299.316,58</b>		<b>15.075,46</b>		<b>314.392,04</b>
<b>ARTICLE 12 FUNCIONARIS</b>					
120.00 (sou grup A1)		7.279.055,82	1.145.734,86		8.424.790,68
120.01 (sou grup A2)			1.272.617,38		1.272.617,38
120.02 (sou grup C1)			2.303.093,34		2.303.093,34
120.03 (sou grup C2)			1.552.373,14		1.552.373,14
120,04 (sou grup E)			15.773,48		15.773,48
120.05 (triennis)		2.419.394,94	1.272.404,40		3.691.799,34
120 TOTAL BÀSIQUES		9.698.450,76	7.561.996,60		17.260.447,36
121.00 (destinació)		5.914.601,28	3.691.117,68		9.605.718,96
121.01 (específics)		8.517.940,48	2.254.086,32		10.772.026,80
121.02 (residència)		545.280,64	443.761,74		989.042,38
121.03 (fons addicional/CPT/complements PDI)		2.127.220,42	114.199,34		2.241.419,76
121,19 (carrera i desenvolupament professional)			1.797.198,98		1.797.198,98
121 TOTAL COMPLEMENTÀRIES		17.105.042,82	8.300.364,06		25.405.406,88
<b>TOTAL ARTICLE 12</b>		<b>26.803.493,58</b>	<b>15.862.360,66</b>		<b>42.665.854,24</b>
<b>ARTICLE 13 LABORALS</b>					
130.00 (bàsiques laborals fixos)				20.794,30	20.794,30
130.01 (complementàries lab. fixos)				5.759,00	5.759,00
130 TOTAL LABORAL FIX				26.553,30	26.553,30
131,00 (personal laboral) PAS				5.438,16	5.438,16
131,01 (personal laboral) PDI		15.312.124,44			15.312.124,44
<b>TOTAL ARTICLE 13</b>		<b>15.312.124,44</b>		<b>31.991,46</b>	<b>15.344.115,90</b>
<b>ARTICLE 14 P. DOCENT CONTRACTAT</b>					
143 (docents contractats)					
<b>TOTAL ARTICLE 14</b>					<b>0,00</b>
<b>ARTICLE 15 INCENTIUS AL RENDIMENT</b>					
150.00 (prod.investigació docents)		3.034.082,48			3.034.082,48
150.01 productivitat compensada PAS			2.947.270,78		2.947.270,78
150 TOTAL productivitat		3.034.082,48	2.947.270,78		5.981.353,26
151.00 gratificacions (PAS funcionari)			25.575,76		25.575,76
<b>TOTAL ARTICLE 15</b>		<b>3.034.082,48</b>	<b>2.972.846,54</b>		<b>6.006.929,02</b>
<b>ARTICLE 16 QUOTES I PRESTACIONS SOCIALS</b>					
160 Quotes socials					
160.00 Seguretat Social		5.132.797,42	4.494.665,26	9.917,36	9.637.380,04
162 Despeses socials del personal de la UIB					
162.00 Formació i reciclatge					58.268,05
162.05 Fons social					82.213,97
162 TOTAL Despeses socials del personal de la UIB					140.482,02
<b>TOTAL ARTICLE 16</b>					<b>9.777.862,06</b>
<b>TOTAL CAPÍTOL I</b>					<b>74.109.153,26</b>

Relació de llocs de treball de personal docent i investigador (PDI)

Departament	Plaça	Illa	Provisió	Sub-grup	Règim jurídic	CCE	Dedicació	Nivell	C. específic	Complementàries	Propera desdotació
Biologia	DF010420	Mallorca	CA	A1	F	Catedràtic d'universitat	Temps complet	29	12.477,84	0,00	
Biologia	DF010427	Mallorca	CA	A1	F	Catedràtic d'universitat	Temps complet	29	12.477,84	0,00	
Biologia	DF010428	Mallorca	CA	A1	F	Catedràtic d'universitat	Temps complet	29	12.477,84	0,00	
Biologia	DF010435	Mallorca	CA	A1	F	Catedràtic d'universitat	Temps complet	29	12.477,84	0,00	
Biologia	DF010436	Mallorca	CA	A1	F	Catedràtic d'universitat	Temps complet	29	12.477,84	0,00	
Biologia	DF010523	Mallorca	CA	A1	F	Catedràtic d'universitat	Temps complet	29	12.477,84	0,00	
Biologia	DF010571	Mallorca	CA	A1	F	Catedràtic d'universitat	Temps complet	29	12.477,84	0,00	
Biologia	DF010627	Mallorca	CA	A1	F	Catedràtic d'universitat	Temps complet	29	12.477,84	0,00	
Biologia	DF010801	Mallorca	CA	A1	F	Catedràtic d'universitat	Temps complet	29	12.477,84	0,00	
Biologia	DF012232	Mallorca	CA	A1	F	Catedràtic d'universitat	Temps complet	29	12.477,84	0,00	
Biologia	DF012238	Mallorca	CA	A1	F	Catedràtic d'universitat	Temps complet	29	12.477,84	0,00	
Biologia	DF013707	Mallorca	CA	A1	F	Catedràtic d'universitat	Temps complet	29	12.477,84	0,00	
Biologia	DF013708	Mallorca	CA	A1	F	Catedràtic d'universitat	Temps complet	29	12.477,84	0,00	
Biologia	DF013709	Mallorca	CA	A1	F	Catedràtic d'universitat	Temps complet	29	12.477,84	0,00	
Biologia	DF013722	Mallorca	CA	A1	F	Catedràtic d'universitat	Temps complet	29	12.477,84	0,00	
Biologia	DF010417	Mallorca	CA	A1	F	Catedràtic d'universitat	Temps Parcial	29	0,00	0,00	
Biologia	DF010316	Mallorca	CA	A1	F	Professor titular d'universitat	Temps complet	27	5.821,08	0,00	
Biologia	DF010421	Mallorca	CA	A1	F	Professor titular d'universitat	Temps complet	27	5.821,08	0,00	
Biologia	DF010423	Mallorca	CA	A1	F	Professor titular d'universitat	Temps complet	27	5.821,08	0,00	
Biologia	DF010424	Mallorca	CA	A1	F	Professor titular d'universitat	Temps complet	27	5.821,08	0,00	
Biologia	DF010501	Mallorca	CA	A1	F	Professor titular d'universitat	Temps complet	27	5.821,08	0,00	
Biologia	DF010504	Mallorca	CA	A1	F	Professor titular d'universitat	Temps complet	27	5.821,08	0,00	
Biologia	DF010512	Mallorca	CA	A1	F	Professor titular d'universitat	Temps complet	27	5.821,08	0,00	
Biologia	DF010517	Mallorca	CA	A1	F	Professor titular d'universitat	Temps complet	27	5.821,08	0,00	
Biologia	DF010531	Mallorca	CA	A1	F	Professor titular d'universitat	Temps complet	27	5.821,08	0,00	
Biologia	DF010547	Mallorca	CA	A1	F	Professor titular d'universitat	Temps complet	27	5.821,08	0,00	
Biologia	DF010552	Mallorca	CA	A1	F	Professor titular d'universitat	Temps complet	27	5.821,08	0,00	
Biologia	DF010569	Mallorca	CA	A1	F	Professor titular d'universitat	Temps complet	27	5.821,08	0,00	
Biologia	DF010572	Mallorca	CA	A1	F	Professor titular d'universitat	Temps complet	27	5.821,08	0,00	
Biologia	DF010614	Mallorca	CA	A1	F	Professor titular d'universitat	Temps complet	27	5.821,08	0,00	
Biologia	DF010616	Mallorca	CA	A1	F	Professor titular d'universitat	Temps complet	27	5.821,08	0,00	
Biologia	DF010701	Mallorca	CA	A1	F	Professor titular d'universitat	Temps complet	27	5.821,08	0,00	
Biologia	DF010802	Mallorca	CA	A1	F	Professor titular d'universitat	Temps complet	27	5.821,08	0,00	
Biologia	DF011007	Mallorca	CA	A1	F	Professor titular d'universitat	Temps complet	27	5.821,08	0,00	
Biologia	DF011037	Mallorca	CA	A1	F	Professor titular d'universitat	Temps complet	27	5.821,08	0,00	
Biologia	DF011038	Mallorca	CA	A1	F	Professor titular d'universitat	Temps complet	27	5.821,08	0,00	
Biologia	DF011606	Mallorca	CA	A1	F	Professor titular d'universitat	Temps complet	27	5.821,08	0,00	
Biologia	DF012212	Mallorca	CA	A1	F	Professor titular d'universitat	Temps complet	27	5.821,08	0,00	
Biologia	DF012235	Mallorca	CA	A1	F	Professor titular d'universitat	Temps complet	27	5.821,08	0,00	
Biologia	DF012237	Mallorca	CA	A1	F	Professor titular d'universitat	Temps complet	27	5.821,08	0,00	
Biologia	DF012242	Mallorca	CA	A1	F	Professor titular d'universitat	Temps complet	27	5.821,08	0,00	

Relació de llocs de treball de personal docent i investigador (PDI)

Departament	Plaça	Illa	Provisió	Sub-grup	Règim jurídic	CCE	Dedicació	Nivell	C. específic	Complementàries	Propera desdotació
Biologia	DC010527	Mallorca	CA	TS	L	Professor contractat doctor	Temps complet		0,00	15.957,12	
Biologia	DC010542	Mallorca	CA	TS	L	Professor contractat doctor	Temps complet		0,00	15.957,12	
Biologia	DC010601	Mallorca	CA	TS	L	Professor contractat doctor	Temps complet		0,00	15.957,12	
Biologia	DC010320	Mallorca	CM	TS	L	Professor contractat doctor interí	Temps complet		0,00	15.957,12	
Biologia	DC010333	Mallorca	CM	TS	L	Professor contractat doctor interí	Temps complet		0,00	15.957,12	
Biologia	DC010334	Mallorca	CM	TS	L	Professor contractat doctor interí	Temps complet		0,00	15.957,12	
Biologia	DC010432	Mallorca	CM	TS	L	Professor contractat doctor interí	Temps complet		0,00	15.957,12	
Biologia	DC010570	Mallorca	CM	TS	L	Professor contractat doctor interí	Temps complet		0,00	15.957,12	
Biologia	DC010574	Mallorca	CM	TS	L	Professor contractat doctor interí	Temps complet		0,00	15.957,12	
Biologia	DC010575	Mallorca	CM	TS	L	Professor contractat doctor interí	Temps complet		0,00	15.957,12	
Biologia	DC010622	Mallorca	CM	TS	L	Professor contractat doctor interí	Temps complet		0,00	15.957,12	
Biologia	DC010631	Mallorca	CM	TS	L	Professor contractat doctor interí	Temps complet		0,00	15.957,12	
Biologia	DC010634	Mallorca	CM	TS	L	Professor contractat doctor interí	Temps complet		0,00	15.957,12	
Biologia	DC011034	Mallorca	CM	TS	L	Professor contractat doctor interí	Temps complet		0,00	15.957,12	
Biologia	DC011036	Mallorca	CM	TS	L	Professor contractat doctor interí	Temps complet		0,00	15.957,12	
Biologia	DC012244	Mallorca	CM	TS	L	Professor contractat doctor interí	Temps complet		0,00	15.957,12	
Biologia	DC013723	Mallorca	CM	TS	L	Professor contractat doctor interí	Temps complet		0,00	15.957,12	
Biologia	DC010434	Mallorca	CM	TS	L	Ajudant doctor	Temps complet		0,00	8.794,08	
Biologia	DC013716	Mallorca	CM	TS	L	Ajudant doctor	Temps complet		0,00	8.794,08	
Biologia	DC010327	Mallorca	CM	TS	L	Ajudant	Temps complet		0,00	2.577,96	
Biologia	DC010618	Mallorca	CM	TS	L	Professor associat	Temps parcial		0,00	2.371,08	
Biologia	DC010538	Mallorca	CM	TS	L	Professor associat	Temps parcial		0,00	2.173,56	
Biologia	DC012230	Mallorca	CM	TS	L	Professor associat	Temps parcial		0,00	1.580,76	
Biologia	DC012245	Mallorca	CM	TS	L	Professor associat	Temps parcial		0,00	1.580,76	
Biologia	DC010545	Mallorca	CM	TS	L	Professor associat	Temps parcial		0,00	1.185,48	
Biologia	DC010555	Mallorca	CM	TS	L	Professor associat	Temps parcial		0,00	1.185,48	
Biologia	DC010607	Mallorca	CM	TS	L	Professor associat	Temps parcial		0,00	1.185,48	
Biologia	DC013803	Mallorca	CM	TS	L	Professor associat	Temps parcial		0,00	1.185,48	
Biologia	DC010635	Mallorca	LD	TS	L	Professor associat	Temps parcial		0,00	988,08	
Biologia	DC012205	Mallorca	CM	TS	L	Professor associat	Temps parcial		0,00	988,08	
Biologia	DC010431	Mallorca	CM	TS	L	Professor associat	Temps parcial		0,00	790,44	
Biologia	DC010556	Mallorca	CM	TS	L	Professor associat	Temps parcial		0,00	790,44	
Biologia	DC010562	Mallorca	LD	TS	L	Professor associat	Temps parcial		0,00	790,44	
Biologia	DC010608	Mallorca	CM	TS	L	Professor associat	Temps parcial		0,00	790,44	
Biologia	DC010623	Mallorca	CM	TS	L	Professor associat	Temps parcial		0,00	790,44	
Biologia	DC012223	Mallorca	CM	TS	L	Professor associat	Temps parcial		0,00	790,44	
Biologia	DC012239	Mallorca	LD	TS	L	Professor associat	Temps parcial		0,00	790,44	
Biologia	DC013718	Mallorca	LD	TS	L	Professor associat	Temps parcial		0,00	790,44	
Biologia	DC013720	Mallorca	CM	TS	L	Professor associat	Temps parcial		0,00	790,44	
Biologia	DC013728	Mallorca	CM	TS	L	Professor associat	Temps parcial		0,00	790,44	
Biologia	DC010433	Mallorca	CM	TS	L	Professor associat	Temps parcial		0,00	592,80	



Relació de llocs de treball de personal docent i investigador (PDI)

Departament	Plaça	Illa	Provisió	Sub-grup	Règim jurídic	CCE	Dedicació	Nivell	C. específic	Complementàries	Propera desdotació
Biologia	DC010633	Mallorca	CM	TS	L	Professor associat	Temps parcial		0,00	592,80	
Biologia	DC012225	Mallorca	CM	TS	L	Professor associat	Temps parcial		0,00	592,80	
Biologia	DC012240	Mallorca	CM	TS	L	Professor associat	Temps parcial		0,00	592,80	
Biologia	DC013724	Mallorca	CM	TS	L	Professor associat	Temps parcial		0,00	592,80	
Biologia	DC013725	Mallorca	CM	TS	L	Professor associat	Temps parcial		0,00	592,80	
Biologia	DC013727	Mallorca	CM	TS	L	Professor associat	Temps parcial		0,00	592,80	
Biologia	DC010561	Menorca	CM	TS	L	Professor associat	Temps parcial		0,00	592,80	
Biologia	DC010429	Mallorca	CM	TS	L	Professor associat	Temps parcial		0,00	395,04	
Biologia	DC010611	Mallorca	CM	TS	L	Professor associat	Temps parcial		0,00	395,04	
Biologia	DC011604	Mallorca	CM	TS	L	Professor associat	Temps parcial		0,00	395,04	
Biologia	DC011605	Mallorca	CM	TS	L	Professor associat	Temps parcial		0,00	395,04	
Biologia	DC012243	Mallorca	CM	TS	L	Emèrit	Temps parcial		0,00	16.520,32	
Biologia	DC010573	Mallorca	CM	TS	L	Professor emèrit propi	Temps parcial		0,00	2.531,77	
Biologia	DC011035	Mallorca	CM	TS	L	Professor emèrit propi	Temps parcial		0,00	3.164,75	
Biologia Fonam. i Ciències de la Salut	DF150101	Mallorca	CA	A1	F	Catedràtic d'universitat	Temps complet	29	12.509,04	0,00	
Biologia Fonam. i Ciències de la Salut	DF150146	Mallorca	CA	A1	F	Catedràtic d'universitat	Temps complet	29	12.509,04	0,00	
Biologia Fonam. i Ciències de la Salut	DF150147	Mallorca	CA	A1	F	Catedràtic d'universitat	Temps complet	29	12.509,04	0,00	
Biologia Fonam. i Ciències de la Salut	DF150148	Mallorca	CA	A1	F	Catedràtic d'universitat	Temps complet	29	12.509,04	0,00	
Biologia Fonam. i Ciències de la Salut	DF150155	Mallorca	CA	A1	F	Catedràtic d'universitat	Temps complet	29	12.509,04	0,00	
Biologia Fonam. i Ciències de la Salut	DF150169	Mallorca	CA	A1	F	Catedràtic d'universitat	Temps complet	29	12.509,04	0,00	
Biologia Fonam. i Ciències de la Salut	DF150174	Mallorca	CA	A1	F	Catedràtic d'universitat	Temps complet	29	12.509,04	0,00	
Biologia Fonam. i Ciències de la Salut	DF150175	Mallorca	CA	A1	F	Catedràtic d'universitat	Temps complet	29	12.509,04	0,00	
Biologia Fonam. i Ciències de la Salut	DF150176	Mallorca	CA	A1	F	Catedràtic d'universitat	Temps complet	29	12.509,04	0,00	
Biologia Fonam. i Ciències de la Salut	DF150187	Mallorca	CA	A1	F	Catedràtic d'universitat	Temps complet	29	12.509,04	0	
Biologia Fonam. i Ciències de la Salut	DF150522	Mallorca	CA	A1	F	Catedràtic d'universitat	Temps complet	29	12.509,04	0,00	
Biologia Fonam. i Ciències de la Salut	DF150532	Mallorca	CA	A1	F	Catedràtic d'universitat	Temps complet	29	12.509,04	0,00	
Biologia Fonam. i Ciències de la Salut	DF151100	Mallorca	CA	A1	F	Catedràtic d'universitat	Temps complet	29	12.509,04	0,00	
Biologia Fonam. i Ciències de la Salut	DF151101	Mallorca	CA	A1	F	Catedràtic d'universitat	Temps complet	29	12.509,04	0,00	
Biologia Fonam. i Ciències de la Salut	DF153502	Mallorca	CA	A1	F	Catedràtic d'universitat	Temps complet	29	12.509,04	0,00	
Biologia Fonam. i Ciències de la Salut	DF153610	Mallorca	CA	A1	F	Catedràtic d'universitat	Temps complet	29	12.509,04	0,00	
Biologia Fonam. i Ciències de la Salut	DF150130	Mallorca	CA	A1	F	Professor titular d'universitat	Temps complet	27	5.835,60	0,00	
Biologia Fonam. i Ciències de la Salut	DF150134	Mallorca	CA	A1	F	Professor titular d'universitat	Temps complet	27	5.835,60	0,00	
Biologia Fonam. i Ciències de la Salut	DF150177	Mallorca	CA	A1	F	Professor titular d'universitat	Temps complet	27	5.835,60	0,00	
Biologia Fonam. i Ciències de la Salut	DF150178	Mallorca	CA	A1	F	Professor titular d'universitat	Temps complet	27	5.835,60	0,00	
Biologia Fonam. i Ciències de la Salut	DF150186	Mallorca	CA	A1	F	Professor titular d'universitat	Temps complet	27	5.835,60	0,00	
Biologia Fonam. i Ciències de la Salut	DF150191	Mallorca	CA	A1	F	Professor titular d'universitat	Temps complet	27	5.835,60	0,00	
Biologia Fonam. i Ciències de la Salut	DF151102	Mallorca	CA	A1	F	Professor titular d'universitat	Temps complet	27	5.835,60	0,00	
Biologia Fonam. i Ciències de la Salut	DC150170	Mallorca	CA	TS	L	Professor contractat doctor	Temps complet		0,00	15.996,96	
Biologia Fonam. i Ciències de la Salut	DC150194	Mallorca	CM	TS	L	Professor contractat doctor interí	Temps complet		0,00	15.996,96	
Biologia Fonam. i Ciències de la Salut	DC150195	Mallorca	CM	TS	L	Professor contractat doctor interí	Temps complet		0,00	15.996,96	
Biologia Fonam. i Ciències de la Salut	DC150197	Mallorca	CM	TS	L	Professor contractat doctor interí	Temps complet		0,00	15.996,96	

Relació de llocs de treball de personal docent i investigador (PDI)

Departament	Plaça	Illa	Provisió	Sub-grup	Règim jurídic	CCE	Dedicació	Nivell	C. específic	Complementàries	Propera desdotació
Biologia Fonam. i Ciències de la Salut	DC150198	Mallorca	CM	TS	L	Professor contractat doctor interí	Temps complet		0,00	15.996,96	
Biologia Fonam. i Ciències de la Salut	DC150530	Mallorca	CM	TS	L	Professor contractat doctor interí	Temps complet		0,00	15.996,96	
Biologia Fonam. i Ciències de la Salut	DC151104	Mallorca	CM	TS	L	Professor contractat doctor interí	Temps complet		0,00	15.996,96	
Biologia Fonam. i Ciències de la Salut	DC150128	Mallorca	CM	TS	L	Professor associat	Temps parcial		0,00	1.584,72	
Biologia Fonam. i Ciències de la Salut	DC150141	Mallorca	CM	TS	L	Professor associat	Temps parcial		0,00	1.584,72	
Biologia Fonam. i Ciències de la Salut	DC150164	Mallorca	CM	TS	L	Professor associat	Temps parcial		0,00	1.584,72	
Biologia Fonam. i Ciències de la Salut	DC150185	Mallorca	CM	TS	L	Professor associat	Temps parcial		0,00	1.584,72	
Biologia Fonam. i Ciències de la Salut	DC150166	Mallorca	CM	TS	L	Professor associat	Temps parcial		0,00	1.188,48	
Biologia Fonam. i Ciències de la Salut	DC150183	Mallorca	CM	TS	L	Professor associat	Temps parcial		0,00	1.188,48	
Biologia Fonam. i Ciències de la Salut	DC150519	Mallorca	CM	TS	L	Professor associat	Temps parcial		0,00	1.188,48	
Biologia Fonam. i Ciències de la Salut	DC150520	Mallorca	CM	TS	L	Professor associat	Temps parcial		0,00	1.188,48	
Biologia Fonam. i Ciències de la Salut	DC150525	Mallorca	CM	TS	L	Professor associat	Temps parcial		0,00	1.188,48	
Biologia Fonam. i Ciències de la Salut	DC150531	Mallorca	CM	TS	L	Professor associat	Temps parcial		0,00	1.188,48	
Biologia Fonam. i Ciències de la Salut	DC150158	Menorca	CM	TS	L	Professor associat	Temps parcial		0,00	1.188,48	
Biologia Fonam. i Ciències de la Salut	DC150160	Mallorca	CM	TS	L	Professor associat	Temps parcial		0,00	990,60	
Biologia Fonam. i Ciències de la Salut	DC150529	Mallorca	CM	TS	L	Professor associat	Temps parcial		0,00	792,36	
Biologia Fonam. i Ciències de la Salut	DC150167	Mallorca	CM	TS	L	Professor associat	Temps parcial		0,00	594,24	
Biologia Fonam. i Ciències de la Salut	DC150192	Mallorca	CM	TS	L	Professor associat	Temps parcial		0,00	396,00	
Biologia Fonam. i Ciències de la Salut	DC150193	Mallorca	CM	TS	L	Professor associat	Temps parcial		0,00	396,00	
Biologia Fonam. i Ciències de la Salut	DC150159	Eivissa	CM	TS	L	Professor associat	Temps parcial		0,00	1.188,48	
Biologia Fonam. i Ciències de la Salut	DC150180	Mallorca	LD	TS	L	Professor associat	Temps parcial		0,00	1.188,48	
Biologia Fonam. i Ciències de la Salut	DC151103	Mallorca	LD	TS	L	Professor associat	Temps parcial		0,00	792,36	
Centre d'Estudis de Postgrau	DC220071	Mallorca	CM	TS	L	Professor associat	Temps parcial		0,00	2.376,96	
Centre d'Estudis de Postgrau	DC220063	Mallorca	CM	TS	L	Professor associat	Temps parcial		0,00	1.584,72	
Centre d'Estudis de Postgrau	DC220003	Mallorca	CM	TS	L	Professor associat	Temps parcial		0,00	1.386,84	
Centre d'Estudis de Postgrau	DC220001	Mallorca	CM	TS	L	Professor associat	Temps parcial		0,00	990,60	
Centre d'Estudis de Postgrau	DC220038	Mallorca	CM	TS	L	Professor associat	Temps parcial		0,00	990,60	
Centre d'Estudis de Postgrau	DC220004	Mallorca	CM	TS	L	Professor associat	Temps parcial		0,00	792,36	
Centre d'Estudis de Postgrau	DC220011	Mallorca	CM	TS	L	Professor associat	Temps parcial		0,00	594,24	
Centre d'Estudis de Postgrau	DC220016	Mallorca	CM	TS	L	Professor associat	Temps parcial		0,00	594,24	
Centre d'Estudis de Postgrau	DC220019	Mallorca	CM	TS	L	Professor associat	Temps parcial		0,00	594,24	
Centre d'Estudis de Postgrau	DC220021	Mallorca	CM	TS	L	Professor associat	Temps parcial		0,00	594,24	
Centre d'Estudis de Postgrau	DC220022	Mallorca	CM	TS	L	Professor associat	Temps parcial		0,00	594,24	
Centre d'Estudis de Postgrau	DC220026	Mallorca	CM	TS	L	Professor associat	Temps parcial		0,00	594,24	
Centre d'Estudis de Postgrau	DC220027	Mallorca	CM	TS	L	Professor associat	Temps parcial		0,00	594,24	
Centre d'Estudis de Postgrau	DC220031	Mallorca	CM	TS	L	Professor associat	Temps parcial		0,00	594,24	
Centre d'Estudis de Postgrau	DC220032	Mallorca	CM	TS	L	Professor associat	Temps parcial		0,00	594,24	
Centre d'Estudis de Postgrau	DC220033	Mallorca	CM	TS	L	Professor associat	Temps parcial		0,00	594,24	
Centre d'Estudis de Postgrau	DC220034	Mallorca	CM	TS	L	Professor associat	Temps parcial		0,00	594,24	
Centre d'Estudis de Postgrau	DC220065	Mallorca	CM	TS	L	Professor associat	Temps parcial		0,00	594,24	
Centre d'Estudis de Postgrau	DC220066	Mallorca	CM	TS	L	Professor associat	Temps parcial		0,00	594,24	

Relació de llocs de treball de personal docent i investigador (PDI)

Departament	Plaça	Illa	Provisió	Sub-grup	Règim jurídic	CCE	Dedicació	Nivell	C. específic	Complementàries	Propera desdotació
Centre d'Estudis de Postgrau	DC220067	Mallorca	CM	TS	L	Professor associat	Temps parcial		0,00	594,24	
Centre d'Estudis de Postgrau	DC220068	Mallorca	CM	TS	L	Professor associat	Temps parcial		0,00	594,24	
Centre d'Estudis de Postgrau	DC220014	Mallorca	CM	TS	L	Professor associat	Temps parcial		0,00	396,00	
Centre d'Estudis de Postgrau	DC220040	Mallorca	CM	TS	L	Professor associat	Temps parcial		0,00	396,00	
Centre d'Estudis de Postgrau	DC220075	Mallorca	CM	TS	L	Professor associat	Temps parcial		0,00	396,00	
Centre d'Estudis de Postgrau	DC220012	Mallorca	CM	TS	L	Professor associat	Temps parcial		0,00	198,24	
Centre d'Estudis de Postgrau	DC220035	Mallorca	CM	TS	L	Professor associat	Temps parcial		0,00	198,24	
Centre d'Estudis de Postgrau	DC220041	Mallorca	CM	TS	L	Professor associat	Temps parcial		0,00	198,24	
Centre d'Estudis de Postgrau	DC220052	Eivissa	CM	TS	L	Professor associat	Temps parcial		0,00	2.178,96	
Centre d'Estudis de Postgrau	DC220043	Eivissa	CM	TS	L	Professor associat	Temps parcial		0,00	594,24	
Centre d'Estudis de Postgrau	DC220047	Eivissa	CM	TS	L	Professor associat	Temps parcial		0,00	594,24	
Centre d'Estudis de Postgrau	DC220049	Eivissa	CM	TS	L	Professor associat	Temps parcial		0,00	594,24	
Centre d'Estudis de Postgrau	DC220051	Eivissa	CM	TS	L	Professor associat	Temps parcial		0,00	594,24	
Centre d'Estudis de Postgrau	DC220042	Eivissa	CM	TS	L	Professor associat	Temps parcial		0,00	396,00	
Centre d'Estudis de Postgrau	DC220064	Eivissa	CM	TS	L	Professor associat	Temps parcial		0,00	396,00	
Centre d'Estudis de Postgrau	DC220045	Eivissa	CM	TS	L	Professor associat	Temps parcial		0,00	198,24	
Centre d'Estudis de Postgrau	DC220055	Menorca	CM	TS	L	Professor associat	Temps parcial		0,00	594,24	
Centre d'Estudis de Postgrau	DC220057	Menorca	CM	TS	L	Professor associat	Temps parcial		0,00	594,24	
Centre d'Estudis de Postgrau	DC220061	Menorca	CM	TS	L	Professor associat	Temps parcial		0,00	594,24	
Centre d'Estudis de Postgrau	DC220062	Menorca	CM	TS	L	Professor associat	Temps parcial		0,00	594,24	
Centre d'Estudis de Postgrau	DC220053	Menorca	CM	TS	L	Professor associat	Temps parcial		0,00	396,00	
Centre d'Estudis de Postgrau	DC220074	Menorca	CM	TS	L	Professor associat	Temps parcial		0,00	396,00	
Ciències Històriques i Teor. de les Arts	DF021001	Mallorca	CA	A1	F	Catedràtic d'universitat	Temps complet	29	12.509,04	0,00	
Ciències Històriques i Teor. de les Arts	DF021012	Mallorca	CA	A1	F	Catedràtic d'universitat	Temps complet	29	12.509,04	0,00	
Ciències Històriques i Teor. de les Arts	DF021114	Mallorca	CA	A1	F	Catedràtic d'universitat	Temps complet	29	12.509,04	0,00	
Ciències Històriques i Teor. de les Arts	DF021612	Mallorca	CA	A1	F	Catedràtic d'universitat	Temps complet	29	12.509,04	0,00	
Ciències Històriques i Teor. de les Arts	DF021702	Mallorca	CA	A1	F	Catedràtic d'universitat	Temps complet	29	12.509,04	0,00	
Ciències Històriques i Teor. de les Arts	DF021113	Mallorca	CA	A1	F	Professor titular d'universitat	Temps complet	27	5.835,60	0,00	
Ciències Històriques i Teor. de les Arts	DF021125	Mallorca	CA	A1	F	Professor titular d'universitat	Temps complet	27	5.835,60	0,00	
Ciències Històriques i Teor. de les Arts	DF021309	Mallorca	CA	A1	F	Professor titular d'universitat	Temps complet	27	5.835,60	0,00	
Ciències Històriques i Teor. de les Arts	DF021313	Mallorca	CA	A1	F	Professor titular d'universitat	Temps complet	27	5.835,60	0,00	
Ciències Històriques i Teor. de les Arts	DF021328	Mallorca	CA	A1	F	Professor titular d'universitat	Temps complet	27	5.835,60	0,00	
Ciències Històriques i Teor. de les Arts	DF021346	Mallorca	CA	A1	F	Professor titular d'universitat	Temps complet	27	5.835,60	0,00	
Ciències Històriques i Teor. de les Arts	DF021349	Mallorca	CA	A1	F	Professor titular d'universitat	Temps complet	27	5.835,60	0,00	
Ciències Històriques i Teor. de les Arts	DF021351	Mallorca	CA	A1	F	Professor titular d'universitat	Temps complet	27	5.835,60	0,00	
Ciències Històriques i Teor. de les Arts	DF021355	Mallorca	CA	A1	F	Professor titular d'universitat	Temps complet	27	5.835,60	0,00	
Ciències Històriques i Teor. de les Arts	DF021357	Mallorca	CA	A1	F	Professor titular d'universitat	Temps complet	27	5.835,60	0,00	
Ciències Històriques i Teor. de les Arts	DF021387	Mallorca	CA	A1	F	Professor titular d'universitat	Temps complet	27	5.835,60	0,00	
Ciències Històriques i Teor. de les Arts	DF021393	Mallorca	CA	A1	F	Professor titular d'universitat	Temps complet	27	5.835,60	0,00	
Ciències Històriques i Teor. de les Arts	DF021710	Mallorca	CA	A1	F	Professor titular d'universitat	Temps complet	27	5.835,60	0,00	
Ciències Històriques i Teor. de les Arts	DF021916	Mallorca	CA	A1	F	Professor titular d'universitat	Temps complet	27	5.835,60	0,00	

Relació de llocs de treball de personal docent i investigador (PDI)

Departament	Plaça	Illa	Provisió	Sub-grup	Règim jurídic	CCE	Dedicació	Nivell	C. específic	Complementàries	Propera desdotació
Ciències Històriques i Teor. de les Arts	DF021917	Mallorca	CA	A1	F	Professor titular d'universitat	Temps complet	27	5.835,60	0,00	
Ciències Històriques i Teor. de les Arts	DF021930	Mallorca	CA	A1	F	Professor titular d'universitat	Temps complet	27	5.835,60	0,00	
Ciències Històriques i Teor. de les Arts	DF021323	Mallorca	CA	A1	F	Professor titular d'escola universitària	Temps complet	26	3.603,00	0,00	
Ciències Històriques i Teor. de les Arts	DF021352	Mallorca	CA	A1	F	Professor titular d'escola universitària	Temps complet	26	3.603,00	0,00	
Ciències Històriques i Teor. de les Arts	DC021385	Mallorca	CM	TS	L	Professor contractat doctor interí	Temps complet		0,00	15.996,96	
Ciències Històriques i Teor. de les Arts	DC021392	Mallorca	CM	TS	L	Professor contractat doctor interí	Temps complet		0,00	15.996,96	
Ciències Històriques i Teor. de les Arts	DC021395	Mallorca	CM	TS	L	Professor contractat doctor interí	Temps complet		0,00	15.996,96	
Ciències Històriques i Teor. de les Arts	DC021618	Mallorca	CM	TS	L	Professor contractat doctor interí	Temps complet		0,00	15.996,96	
Ciències Històriques i Teor. de les Arts	DC021619	Mallorca	CM	TS	L	Professor contractat doctor interí	Temps complet		0,00	15.996,96	
Ciències Històriques i Teor. de les Arts	DC021927	Mallorca	CM	TS	L	Professor contractat doctor interí	Temps complet		0,00	15.996,96	
Ciències Històriques i Teor. de les Arts	DC021126	Mallorca	CM	TS	L	Ajudant doctor	Temps complet		0,00	8.816,04	
Ciències Històriques i Teor. de les Arts	DC021386	Mallorca	CM	TS	L	Ajudant doctor	Temps complet		0,00	8.816,04	
Ciències Històriques i Teor. de les Arts	DC021394	Mallorca	CM	TS	L	Ajudant	Temps complet		0,00	2.584,44	
Ciències Històriques i Teor. de les Arts	DC021004	Mallorca	CM	TS	L	Professor associat	Temps parcial		0,00	2.376,96	
Ciències Històriques i Teor. de les Arts	DC021704	Mallorca	CM	TS	L	Professor associat	Temps parcial		0,00	1.782,84	
Ciències Històriques i Teor. de les Arts	DC021712	Mallorca	CM	TS	L	Professor associat	Temps parcial		0,00	1.782,84	
Ciències Històriques i Teor. de les Arts	DC021713	Mallorca	CM	TS	L	Professor associat	Temps parcial		0,00	1.584,72	
Ciències Històriques i Teor. de les Arts	DC021388	Mallorca	CM	TS	L	Professor associat	Temps parcial		0,00	1.386,84	
Ciències Històriques i Teor. de les Arts	DC021389	Mallorca	CM	TS	L	Professor associat	Temps parcial		0,00	1.386,84	
Ciències Històriques i Teor. de les Arts	DC021108	Mallorca	CM	TS	L	Professor associat	Temps parcial		0,00	1.188,48	
Ciències Històriques i Teor. de les Arts	DC021118	Mallorca	CM	TS	L	Professor associat	Temps parcial		0,00	1.188,48	
Ciències Històriques i Teor. de les Arts	DC021354	Mallorca	CM	TS	L	Professor associat	Temps parcial		0,00	1.188,48	
Ciències Històriques i Teor. de les Arts	DC021926	Mallorca	CM	TS	L	Professor associat	Temps parcial		0,00	1.188,48	
Ciències Històriques i Teor. de les Arts	DC021912	Mallorca	CM	TS	L	Professor associat	Temps parcial		0,00	990,60	
Ciències Històriques i Teor. de les Arts	DC021928	Mallorca	CM	TS	L	Professor associat	Temps parcial		0,00	990,60	
Ciències Històriques i Teor. de les Arts	DC021929	Mallorca	CM	TS	L	Professor associat	Temps parcial		0,00	990,60	
Ciències Històriques i Teor. de les Arts	DC021353	Mallorca	CM	TS	L	Professor associat	Temps parcial		0,00	792,36	
Ciències Històriques i Teor. de les Arts	DC021368	Mallorca	CM	TS	L	Professor associat	Temps parcial		0,00	792,36	
Ciències Històriques i Teor. de les Arts	DC021615	Mallorca	CM	TS	L	Professor associat	Temps parcial		0,00	792,36	
Ciències Històriques i Teor. de les Arts	DC021391	Menorca	CM	TS	L	Professor associat	Temps parcial		0,00	990,60	
Ciències Històriques i Teor. de les Arts	DC021013	Mallorca	LD	TS	L	Professor associat	Temps parcial		0,00	1.584,72	
Ciències Històriques i Teor. de les Arts	DC021717	Mallorca	LD	TS	L	Professor associat	Temps parcial		0,00	1.188,48	
Ciències Històriques i Teor. de les Arts	DC021122	Mallorca	LD	TS	L	Professor associat	Temps parcial		0,00	792,36	
Ciències Matemàtiques i Informàtica	DF030404	Mallorca	CA	A1	F	Catedràtic d'universitat	Temps complet	29	12.509,04	0,00	
Ciències Matemàtiques i Informàtica	DF030442	Mallorca	CA	A1	F	Catedràtic d'universitat	Temps complet	29	12.509,04	0,00	
Ciències Matemàtiques i Informàtica	DF030443	Mallorca	CA	A1	F	Catedràtic d'universitat	Temps complet	29	12.509,04	0,00	
Ciències Matemàtiques i Informàtica	DF031217	Mallorca	CA	A1	F	Catedràtic d'universitat	Temps complet	29	12.509,04	0,00	
Ciències Matemàtiques i Informàtica	DF031353	Mallorca	CA	A1	F	Catedràtic d'universitat	Temps complet	29	12.509,04	0,00	
Ciències Matemàtiques i Informàtica	DF031354	Mallorca	CA	A1	F	Catedràtic d'universitat	Temps complet	29	12.509,04	0,00	
Ciències Matemàtiques i Informàtica	DF032015	Mallorca	CA	A1	F	Catedràtic d'universitat	Temps complet	29	12.509,04	0,00	
Ciències Matemàtiques i Informàtica	DF304172	Mallorca	CA	A1	F	Catedràtic d'universitat	Temps complet	29	12.509,04	0,00	



Relació de llocs de treball de personal docent i investigador (PDI)

Departament	Plaça	Illa	Provisió	Sub-grup	Règim jurídic	CCE	Dedicació	Nivell	C. específic	Complementàries	Propera desdotació
Ciències Matemàtiques i Informàtica	DF030452	Mallorca	CA	A1	F	Professor titular d'escola universitària	Temps complet	26	3.603,00	0,00	
Ciències Matemàtiques i Informàtica	DF030480	Mallorca	CA	A1	F	Professor titular d'escola universitària	Temps complet	26	3.603,00	0,00	
Ciències Matemàtiques i Informàtica	DF030487	Mallorca	CA	A1	F	Professor titular d'escola universitària	Temps complet	26	3.603,00	0,00	
Ciències Matemàtiques i Informàtica	DF031601	Mallorca	CA	A1	F	Professor titular d'escola universitària	Temps complet	26	3.603,00	0,00	
Ciències Matemàtiques i Informàtica	DF030418	Mallorca	CA	A1	F	Professor titular d'escola univers. int.	Temps complet	26	3.603,00	0,00	
Ciències Matemàtiques i Informàtica	DC030501	Mallorca	CA	TS	L	Professor contractat doctor	Temps complet		0,00	15.996,96	
Ciències Matemàtiques i Informàtica	DC031216	Mallorca	CA	TS	L	Professor contractat doctor	Temps complet		0,00	15.996,96	
Ciències Matemàtiques i Informàtica	DC031326	Mallorca	CA	TS	L	Professor contractat doctor	Temps complet		0,00	15.996,96	
Ciències Matemàtiques i Informàtica	DC031333	Mallorca	CA	TS	L	Professor contractat doctor	Temps complet		0,00	15.996,96	
Ciències Matemàtiques i Informàtica	DC031806	Mallorca	CA	TS	L	Professor contractat doctor	Temps complet		0,00	15.996,96	
Ciències Matemàtiques i Informàtica	DC032012	Mallorca	CA	TS	L	Professor contractat doctor	Temps complet		0,00	15.996,96	
Ciències Matemàtiques i Informàtica	DC032016	Mallorca	CA	TS	L	Professor contractat doctor	Temps complet		0,00	15.996,96	
Ciències Matemàtiques i Informàtica	DC304144	Mallorca	CA	TS	L	Professor contractat doctor	Temps complet		0,00	15.996,96	
Ciències Matemàtiques i Informàtica	DC304158	Mallorca	CA	TS	L	Professor contractat doctor	Temps complet		0,00	15.996,96	
Ciències Matemàtiques i Informàtica	DC304175	Mallorca	CA	TS	L	Professor contractat doctor	Temps complet		0,00	15.996,96	
Ciències Matemàtiques i Informàtica	DC304203	Mallorca	CA	TS	L	Professor contractat doctor	Temps complet		0,00	15.996,96	
Ciències Matemàtiques i Informàtica	DC030602	Mallorca	CM	TS	L	Professor contractat doctor interí	Temps complet		0,00	15.996,96	
Ciències Matemàtiques i Informàtica	DC031225	Mallorca	CM	TS	L	Professor contractat doctor interí	Temps complet		0,00	15.996,96	
Ciències Matemàtiques i Informàtica	DC031226	Mallorca	CM	TS	L	Professor contractat doctor interí	Temps complet		0,00	15.996,96	
Ciències Matemàtiques i Informàtica	DC031348	Mallorca	CM	TS	L	Professor contractat doctor interí	Temps complet		0,00	15.996,96	
Ciències Matemàtiques i Informàtica	DC031351	Mallorca	CM	TS	L	Professor contractat doctor interí	Temps complet		0,00	15.996,96	
Ciències Matemàtiques i Informàtica	DC032019	Mallorca	CM	TS	L	Professor contractat doctor interí	Temps complet		0,00	15.996,96	
Ciències Matemàtiques i Informàtica	DC304219	Mallorca	CM	TS	L	Professor contractat doctor interí	Temps complet		0,00	15.996,96	
Ciències Matemàtiques i Informàtica	DC304235	Mallorca	CM	TS	L	Professor contractat doctor interí	Temps complet		0,00	15.996,96	
Ciències Matemàtiques i Informàtica	DC304236	Mallorca	CM	TS	L	Professor contractat doctor interí	Temps complet		0,00	15.996,96	
Ciències Matemàtiques i Informàtica	DC304237	Mallorca	CM	TS	L	Professor contractat doctor interí	Temps complet		0,00	15.996,96	
Ciències Matemàtiques i Informàtica	DC304246	Mallorca	CM	TS	L	Professor contractat doctor interí	Temps complet		0,00	15.996,96	
Ciències Matemàtiques i Informàtica	DC304247	Mallorca	CM	TS	L	Professor contractat doctor interí	Temps complet		0,00	15.996,96	
Ciències Matemàtiques i Informàtica	DC304143	Mallorca	CM	TS	L	Professor col·laborador	Temps complet		0,00	12.517,56	
Ciències Matemàtiques i Informàtica	DC031352	Mallorca	CM	TS	L	Ajudant doctor	Temps complet		0,00	8.816,04	
Ciències Matemàtiques i Informàtica	DC304200	Mallorca	CM	TS	L	Ajudant doctor	Temps complet		0,00	8.816,04	
Ciències Matemàtiques i Informàtica	DC304205	Mallorca	CM	TS	L	Ajudant doctor	Temps complet		0,00	8.816,04	
Ciències Matemàtiques i Informàtica	DC304231	Mallorca	CM	TS	L	Ajudant doctor	Temps complet		0,00	8.816,04	
Ciències Matemàtiques i Informàtica	DC304232	Mallorca	CM	TS	L	Ajudant doctor	Temps complet		0,00	8.816,04	
Ciències Matemàtiques i Informàtica	DC031223	Mallorca	CM	TS	L	Ajudant	Temps complet		0,00	2.584,44	
Ciències Matemàtiques i Informàtica	DC031349	Mallorca	CM	TS	L	Ajudant	Temps complet		0,00	2.584,44	
Ciències Matemàtiques i Informàtica	DC032020	Mallorca	CM	TS	L	Ajudant	Temps complet		0,00	2.584,44	
Ciències Matemàtiques i Informàtica	DC304196	Mallorca	CM	TS	L	Ajudant	Temps complet		0,00	2.584,44	
Ciències Matemàtiques i Informàtica	DC030102	Mallorca	CM	TS	L	Professor visitant	Temps complet		0,00	15.996,96	
Ciències Matemàtiques i Informàtica	DC304215	Mallorca	CM	TS	L	Professor associat	Temps parcial		0,00	2.376,96	
Ciències Matemàtiques i Informàtica	DC031357	Mallorca	CM	TS	L	Professor associat	Temps parcial		0,00	2.376,96	

Relació de llocs de treball de personal docent i investigador (PDI)

Departament	Plaça	Illa	Provisió	Sub-grup	Règim jurídic	CCE	Dedicació	Nivell	C. específic	Complementàries	Propera desdotació
Ciències Matemàtiques i Informàtica	DC304119	Mallorca	CM	TS	L	Professor associat	Temps parcial		0,00	2.376,96	
Ciències Matemàtiques i Informàtica	DC031356	Mallorca	CM	TS	L	Professor associat	Temps parcial		0,00	2.376,96	
Ciències Matemàtiques i Informàtica	DC304142	Mallorca	CM	TS	L	Professor associat	Temps parcial		0,00	2.178,96	
Ciències Matemàtiques i Informàtica	DC304111	Mallorca	CM	TS	L	Professor associat	Temps parcial		0,00	1.980,72	
Ciències Matemàtiques i Informàtica	DC031323	Mallorca	CM	TS	L	Professor associat	Temps parcial		0,00	1.980,72	
Ciències Matemàtiques i Informàtica	DC031340	Mallorca	CM	TS	L	Professor associat	Temps parcial		0,00	1.782,84	
Ciències Matemàtiques i Informàtica	DC031341	Mallorca	CM	TS	L	Professor associat	Temps parcial		0,00	1.782,84	
Ciències Matemàtiques i Informàtica	DC032011	Mallorca	CM	TS	L	Professor associat	Temps parcial		0,00	1.584,72	
Ciències Matemàtiques i Informàtica	DC304245	Mallorca	CM	TS	L	Professor associat	Temps parcial		0,00	1.584,72	
Ciències Matemàtiques i Informàtica	DC304206	Mallorca	CM	TS	L	Professor associat	Temps parcial		0,00	1.584,72	
Ciències Matemàtiques i Informàtica	DC304220	Mallorca	CM	TS	L	Professor associat	Temps parcial		0,00	1.584,72	
Ciències Matemàtiques i Informàtica	DC304242	Mallorca	CM	TS	L	Professor associat	Temps parcial		0,00	1.584,72	
Ciències Matemàtiques i Informàtica	DC030485	Mallorca	CM	TS	L	Professor associat	Temps parcial		0,00	1.584,72	
Ciències Matemàtiques i Informàtica	DC031358	Mallorca	CM	TS	L	Professor associat	Temps parcial		0,00	1.584,72	
Ciències Matemàtiques i Informàtica	DC030441	Mallorca	CM	TS	L	Professor associat	Temps parcial		0,00	1.188,48	
Ciències Matemàtiques i Informàtica	DC304221	Mallorca	CM	TS	L	Professor associat	Temps parcial		0,00	1.188,48	
Ciències Matemàtiques i Informàtica	DC304248	Mallorca	CM	TS	L	Professor associat	Temps parcial		0,00	990,60	
Ciències Matemàtiques i Informàtica	DC031812	Mallorca	CM	TS	L	Professor associat	Temps parcial		0,00	792,36	
Ciències Matemàtiques i Informàtica	DC304238	Mallorca	CM	TS	L	Professor associat	Temps parcial		0,00	792,36	
Ciències Matemàtiques i Informàtica	DC304244	Mallorca	CM	TS	L	Professor associat	Temps parcial		0,00	792,36	
Ciències Matemàtiques i Informàtica	DC031605	Mallorca	CM	TS	L	Professor associat	Temps parcial		0,00	594,24	
Ciències Matemàtiques i Informàtica	DC304106	Mallorca	CM	TS	L	Professor associat	Temps parcial		0,00	2.376,96	
Ciències Matemàtiques i Informàtica	DC304176	Eivissa	CM	TS	L	Professor associat	Temps parcial		0,00	990,60	
Ciències Matemàtiques i Informàtica	DC304230	Eivissa	CM	TS	L	Professor associat	Temps parcial		0,00	792,36	
Ciències Matemàtiques i Informàtica	DC304174	Menorca	CM	TS	L	Professor associat	Temps parcial		0,00	1.980,72	
Ciències Matemàtiques i Informàtica	DC304218	Mallorca	LD	TS	L	Professor associat	Temps parcial		0,00	1.188,48	
Ciències Matemàtiques i Informàtica	DC031612	Mallorca	LD	TS	L	Professor associat	Temps parcial		0,00	594,24	
Ciències Matemàtiques i Informàtica	DC032023	Mallorca	LD	TS	L	Professor associat	Temps parcial		0,00	1.584,72	
Dret Privat	DF040111	Mallorca	CA	A1	F	Catedràtic d'universitat	Temps complet	29	12.509,04	0,00	
Dret Privat	DF040156	Mallorca	CA	A1	F	Catedràtic d'universitat	Temps complet	29	12.509,04	0,00	
Dret Privat	DF040168	Mallorca	CA	A1	F	Catedràtic d'universitat	Temps complet	29	12.509,04	0,00	
Dret Privat	DF040176	Mallorca	CA	A1	F	Catedràtic d'universitat	Temps complet	29	12.509,04	0,00	
Dret Privat	DF040185	Mallorca	CA	A1	F	Catedràtic d'universitat	Temps complet	29	12.509,04	0,00	
Dret Privat	DF040186	Mallorca	CA	A1	F	Catedràtic d'universitat	Temps complet	29	12.509,04	0,00	
Dret Privat	DF040435	Mallorca	CA	A1	F	Catedràtic d'universitat	Temps complet	29	12.509,04	0,00	
Dret Privat	DF040522	Mallorca	CA	A1	F	Catedràtic d'universitat	Temps complet	29	12.509,04	0,00	
Dret Privat	DF040702	Mallorca	CA	A1	F	Catedràtic d'universitat	Temps complet	29	12.509,04	0,00	
Dret Privat	DF040505	Mallorca Privat	CA	A1	F	Catedràtic d'escola universitària	Temps complet	27	5.835,60	0,00	
Dret Privat	DF040105	Mallorca	CA	A1	F	Professor titular d'universitat	Temps complet	27	5.835,60	0,00	
Dret Privat	DF040143	Mallorca	CA	A1	F	Professor titular d'universitat	Temps complet	27	5.835,60	0,00	
Dret Privat	DF040152	Mallorca	CA	A1	F	Professor titular d'universitat	Temps complet	27	5.835,60	0,00	*

Relació de llocs de treball de personal docent i investigador (PDI)

Departament	Plaça	Illa	Provisió	Sub-grup	Règim jurídic	CCE	Dedicació	Nivell	C. específic	Complementàries	Propera desdotació
Dret Privat	DF040180	Mallorca	CA	A1	F	Professor titular d'universitat	Temps complet	27	5.835,60	0,00	
Dret Privat	DF040404	Mallorca	CA	A1	F	Professor titular d'universitat	Temps complet	27	5.835,60	0,00	
Dret Privat	DF040429	Mallorca	CA	A1	F	Professor titular d'universitat	Temps complet	27	5.835,60	0,00	
Dret Privat	DF040430	Mallorca	CA	A1	F	Professor titular d'universitat	Temps complet	27	5.835,60	0,00	
Dret Privat	DF040450	Mallorca	CA	A1	F	Professor titular d'universitat	Temps complet	27	5.835,60	0,00	
Dret Privat	DF040521	Mallorca	CA	A1	F	Professor titular d'universitat	Temps complet	27	5.835,60	0,00	
Dret Privat	DF040405	Mallorca	CA	A1	F	Catedràtic d'universitat	Temps Parcial	29	0,00	0,00	
Dret Privat	DC040165	Mallorca	CA	TS	L	Professor contractat doctor	Temps complet		0,00	15.996,96	
Dret Privat	DC040433	Mallorca	CA	TS	L	Professor contractat doctor	Temps complet		0,00	15.996,96	
Dret Privat	DC040436	Mallorca	CA	TS	L	Professor contractat doctor	Temps complet		0,00	15.996,96	
Dret Privat	DC040173	Mallorca	CM	TS	L	Professor contractat doctor interí	Temps complet		0,00	15.996,96	
Dret Privat	DC040179	Mallorca	CM	TS	L	Professor contractat doctor interí	Temps complet		0,00	15.996,96	
Dret Privat	DC040449	Mallorca	CM	TS	L	Professor contractat doctor interí	Temps complet		0,00	15.996,96	
Dret Privat	DC040451	Mallorca	CM	TS	L	Professor contractat doctor interí	Temps complet		0,00	15.996,96	
Dret Privat	DC040536	Mallorca	CM	TS	L	Professor contractat doctor interí	Temps complet		0,00	15.996,96	
Dret Privat	DC040163	Mallorca	CM	TS	L	Ajudant	Temps complet		0,00	2.584,44	
Dret Privat	DC040181	Mallorca	CM	TS	L	Ajudant	Temps complet		0,00	2.584,44	
Dret Privat	DC040182	Mallorca	CM	TS	L	Ajudant	Temps complet		0,00	2.584,44	
Dret Privat	DC040448	Mallorca	CM	TS	L	Ajudant	Temps complet		0,00	2.584,44	
Dret Privat	DC040537	Mallorca	CM	TS	L	Ajudant	Temps complet		0,00	2.584,44	
Dret Privat	DC040150	Mallorca	CM	TS	L	Professor associat	Temps parcial		0,00	2.376,96	
Dret Privat	DC040177	Mallorca	CM	TS	L	Professor associat	Temps parcial		0,00	2.376,96	
Dret Privat	DC040424	Mallorca	CM	TS	L	Professor associat	Temps parcial		0,00	2.376,96	
Dret Privat	DC040523	Mallorca	CM	TS	L	Professor associat	Temps parcial		0,00	2.376,96	
Dret Privat	DC040167	Mallorca	CM	TS	L	Professor associat	Temps parcial		0,00	2.376,96	
Dret Privat	DC040705	Mallorca	CM	TS	L	Professor associat	Temps parcial		0,00	1.980,72	
Dret Privat	DC040524	Mallorca	CM	TS	L	Professor associat	Temps parcial		0,00	1.980,72	
Dret Privat	DC040434	Mallorca	CM	TS	L	Professor associat	Temps parcial		0,00	1.980,72	
Dret Privat	DC040423	Mallorca	CM	TS	L	Professor associat	Temps parcial		0,00	1.980,72	
Dret Privat	DC040169	Mallorca	CM	TS	L	Professor associat	Temps parcial		0,00	1.584,72	
Dret Privat	DC040701	Mallorca	CM	TS	L	Professor associat	Temps parcial		0,00	1.188,48	
Dret Privat	DC040531	Mallorca	CM	TS	L	Professor associat	Temps parcial		0,00	1.188,48	
Dret Privat	DC040530	Mallorca	CM	TS	L	Professor associat	Temps parcial		0,00	1.188,48	
Dret Privat	DC040538	Mallorca	CM	TS	L	Professor associat	Temps parcial		0,00	1.188,48	
Dret Privat	DC040174	Mallorca	CM	TS	L	Professor associat	Temps parcial		0,00	990,60	
Dret Privat	DC040183	Mallorca	CM	TS	L	Professor associat	Temps parcial		0,00	990,60	
Dret Privat	DC040602	Mallorca	CM	TS	L	Professor associat	Temps parcial		0,00	792,36	
Dret Privat	DC040445	Mallorca	CM	TS	L	Professor associat	Temps parcial		0,00	792,36	
Dret Privat	DC040539	Mallorca	CM	TS	L	Professor associat	Temps parcial		0,00	792,36	
Dret Privat	DC040197	Eivissa	CM	TS	L	Professor associat	Temps parcial		0,00	2.376,96	
Dret Privat	DC040528	Eivissa	CM	TS	L	Professor associat	Temps parcial		0,00	2.376,96	



Relació de llocs de treball de personal docent i investigador (PDI)

Departament	Plaça	Illa	Provisió	Sub-grup	Règim jurídic	CCE	Dedicació	Nivell	C. específic	Complementàries	Propera desdotació
Dret Privat	DC040499	Menorca	CM	TS	L	Professor associat	Temps parcial		0,00	2.376,96	
Dret Privat	DC040198	Menorca	CM	TS	L	Professor associat	Temps parcial		0,00	2.376,96	
Dret Privat	DC040172	Menorca	CM	TS	L	Professor associat	Temps parcial		0,00	990,60	
Dret Privat	DC040167	Mallorca	LD	TS	L	Professor associat	Temps parcial		0,00	2.376,96	
Dret Privat	DC040533	Mallorca	LD	TS	L	Professor associat	Temps parcial		0,00	1.980,72	
Dret Privat	DC040434	Mallorca	LD	TS	L	Professor associat	Temps parcial		0,00	1.980,72	
Dret Públic	DF050201	Mallorca	CA	A1	F	Catedràtic d'universitat	Temps complet	29	12.509,04	0,00	
Dret Públic	DF050304	Mallorca	CA	A1	F	Catedràtic d'universitat	Temps complet	29	12.509,04	0,00	
Dret Públic	DF050501	Mallorca	CA	A1	F	Catedràtic d'universitat	Temps complet	29	12.509,04	0,00	
Dret Públic	DF050602	Mallorca	CA	A1	F	Catedràtic d'universitat	Temps complet	29	12.509,04	0,00	
Dret Públic	DF050733	Mallorca	CA	A1	F	Catedràtic d'universitat	Temps complet	29	12.509,04	0,00	
Dret Públic	DF050901	Mallorca	CA	A1	F	Catedràtic d'universitat	Temps complet	29	12.509,04	0,00	
Dret Públic	DF050910	Mallorca	CA	A1	F	Catedràtic d'universitat	Temps complet	29	12.509,04	0,00	
Dret Públic	DF050211	Mallorca	CA	A1	F	Professor titular d'universitat	Temps complet	27	5.835,60	0,00	
Dret Públic	DF050401	Mallorca	CA	A1	F	Professor titular d'universitat	Temps complet	27	5.835,60	0,00	
Dret Públic	DF050409	Mallorca	CA	A1	F	Professor titular d'universitat	Temps complet	27	5.835,60	0,00	
Dret Públic	DF050417	Mallorca	CA	A1	F	Professor titular d'universitat	Temps complet	27	5.835,60	0,00	
Dret Públic	DF050426	Mallorca	CA	A1	F	Professor titular d'universitat	Temps complet	27	5.835,60	0,00	
Dret Públic	DF050615	Mallorca	CA	A1	F	Professor titular d'universitat	Temps complet	27	5.835,60	0,00	
Dret Públic	DF050618	Mallorca	CA	A1	F	Professor titular d'universitat	Temps complet	27	5.835,60	0,00	
Dret Públic	DF050716	Mallorca	CA	A1	F	Professor titular d'universitat	Temps complet	27	5.835,60	0,00	
Dret Públic	DF050723	Mallorca	CA	A1	F	Professor titular d'universitat	Temps complet	27	5.835,60	0,00	
Dret Públic	DF050735	Mallorca	CA	A1	F	Professor titular d'universitat	Temps complet	27	5.835,60	0,00	
Dret Públic	DF050803	Mallorca	CA	A1	F	Professor titular d'universitat	Temps complet	27	5.835,60	0,00	
Dret Públic	DF050811	Mallorca	CA	A1	F	Professor titular d'universitat	Temps complet	27	5.835,60	0,00	
Dret Públic	DF050202	Mallorca	CA	A1	F	Professor titular d'universitat	Temps Parcial	27	0,00	0,00	
Dret Públic	DF050425	Mallorca	CA	A1	F	Professor titular d'universitat	Temps Parcial	27	0,00	0,00	
Dret Públic	DC050232	Mallorca	CA	TS	L	Professor contractat doctor	Temps complet		0,00	15.996,96	
Dret Públic	DC050233	Mallorca	CA	TS	L	Professor contractat doctor	Temps complet		0,00	15.996,96	
Dret Públic	DC050320	Mallorca	CA	TS	L	Professor contractat doctor	Temps complet		0,00	15.996,96	
Dret Públic	DC050433	Mallorca	CA	TS	L	Professor contractat doctor	Temps complet		0,00	15.996,96	
Dret Públic	DC050617	Mallorca	CA	TS	L	Professor contractat doctor	Temps complet		0,00	15.996,96	
Dret Públic	DC050909	Mallorca	CA	TS	L	Professor contractat doctor	Temps complet		0,00	15.996,96	
Dret Públic	DC050239	Mallorca	CM	TS	L	Professor contractat doctor interí	Temps complet		0,00	15.996,96	
Dret Públic	DC050519	Mallorca	CM	TS	L	Professor contractat doctor interí	Temps complet		0,00	15.996,96	
Dret Públic	DC050629	Mallorca	CM	TS	L	Professor contractat doctor interí	Temps complet		0,00	15.996,96	
Dret Públic	DC050732	Mallorca	CM	TS	L	Professor contractat doctor interí	Temps complet		0,00	15.996,96	
Dret Públic	DC050429	Mallorca	CM	TS	L	Ajudant doctor	Temps complet		0,00	8.816,04	
Dret Públic	DC050522	Mallorca	CM	TS	L	Ajudant doctor	Temps complet		0,00	8.816,04	
Dret Públic	DC050237	Mallorca	CM	TS	L	Ajudant	Temps complet		0,00	2.584,44	
Dret Públic	DC050326	Mallorca	CM	TS	L	Ajudant	Temps complet		0,00	2.584,44	

Relació de llocs de treball de personal docent i investigador (PDI)

Departament	Plaça	Illa	Provisió	Sub-grup	Règim jurídic	CCE	Dedicació	Nivell	C. específic	Complementàries	Propera desdotació
Dret Públic	DC050327	Mallorca	CM	TS	L	Ajudant	Temps complet		0,00	2.584,44	
Dret Públic	DC050911	Mallorca	CM	TS	L	Ajudant	Temps complet		0,00	2.584,44	
Dret Públic	DC050234	Mallorca	CM	TS	L	Professor associat	Temps parcial		0,00	2.376,96	
Dret Públic	DC050309	Mallorca	CM	TS	L	Professor associat	Temps parcial		0,00	2.376,96	
Dret Públic	DC050439	Mallorca	CM	TS	L	Professor associat	Temps parcial		0,00	2.376,96	
Dret Públic	DC050724	Mallorca	CM	TS	L	Professor associat	Temps parcial		0,00	2.376,96	
Dret Públic	DC050308	Mallorca	CM	TS	L	Professor associat	Temps parcial		0,00	1.980,72	
Dret Públic	DC050317	Mallorca	CM	TS	L	Professor associat	Temps parcial		0,00	1.584,72	
Dret Públic	DC050727	Mallorca	CM	TS	L	Professor associat	Temps parcial		0,00	1.188,48	
Dret Públic	DC050736	Mallorca	CM	TS	L	Professor associat	Temps parcial		0,00	1.188,48	
Dret Públic	DC050231	Mallorca	CM	TS	L	Professor associat	Temps parcial		0,00	792,36	
Dret Públic	DC050241	Mallorca	CM	TS	L	Professor associat	Temps parcial		0,00	792,36	
Dret Públic	DC050319	Mallorca	CM	TS	L	Professor associat	Temps parcial		0,00	792,36	
Dret Públic	DC050523	Mallorca	CM	TS	L	Professor associat	Temps parcial		0,00	792,36	
Dret Públic	DC050524	Mallorca	CM	TS	L	Professor associat	Temps parcial		0,00	792,36	
Dret Públic	DC050525	Mallorca	CM	TS	L	Professor associat	Temps parcial		0,00	792,36	
Dret Públic	DC050526	Mallorca	CM	TS	L	Professor associat	Temps parcial		0,00	792,36	
Dret Públic	DC050527	Mallorca	CM	TS	L	Professor associat	Temps parcial		0,00	792,36	
Dret Públic	DC050529	Mallorca	CM	TS	L	Professor associat	Temps parcial		0,00	792,36	
Dret Públic	DC050530	Mallorca	CM	TS	L	Professor associat	Temps parcial		0,00	792,36	
Dret Públic	DC050236	Mallorca	CM	TS	L	Professor associat	Temps parcial		0,00	594,24	
Dret Públic	DC050312	Mallorca	CM	TS	L	Professor associat	Temps parcial		0,00	396,00	
Dret Públic	DC050627	Mallorca	CM	TS	L	Professor associat	Temps parcial		0,00	396,00	
Dret Públic	DC050720	Mallorca	CM	TS	L	Professor associat	Temps parcial		0,00	396,00	
Dret Públic	DC050227	Eivissa	CM	TS	L	Professor associat	Temps parcial		0,00	990,60	
Dret Públic	DC050437	Eivissa	CM	TS	L	Professor associat	Temps parcial		0,00	990,60	
Dret Públic	DC050512	Eivissa	CM	TS	L	Professor associat	Temps parcial		0,00	990,60	
Dret Públic	DC050728	Eivissa	CM	TS	L	Professor associat	Temps parcial		0,00	990,60	
Dret Públic	DC050511	Menorca	CM	TS	L	Professor associat	Temps parcial		0,00	2.376,96	
Dret Públic	CD050235	Menorca	CM	TS	L	Professor associat	Temps parcial		0,00	990,60	
Dret Públic	DC050225	Menorca	CM	TS	L	Professor associat	Temps parcial		0,00	990,60	
Dret Públic	DC050226	Menorca	CM	TS	L	Professor associat	Temps parcial		0,00	990,60	
Dret Públic	DC050235	Menorca	CM	TS	L	Professor associat	Temps parcial		0,00	990,60	
Dret Públic	DC050729	Menorca	CM	TS	L	Professor associat	Temps parcial		0,00	990,60	
Dret Públic	DC050515	Menorca	CM	TS	L	Professor associat	Temps parcial		0,00	396,00	
Economia Aplicada	DF060221	Mallorca	CA	A1	F	Catedràtic d'universitat	Temps complet	29	12.509,04	0,00	
Economia Aplicada	DF060909	Mallorca	CA	A1	F	Catedràtic d'universitat	Temps complet	29	12.509,04	0,00	
Economia Aplicada	DF602177	Mallorca	CA	A1	F	Catedràtic d'universitat	Temps complet	29	12.509,04	0,00	
Economia Aplicada	DF602199	Mallorca	CA	A1	F	Catedràtic d'universitat	Temps complet	29	12.509,04	0,00	
Economia Aplicada	DF602269	Mallorca	CA	A1	F	Catedràtic d'universitat	Temps complet	29	12.509,04	0,00	
Economia Aplicada	DF602270	Mallorca	CA	A1	F	Catedràtic d'universitat	Temps complet	29	12.509,04	0,00	

Relació de llocs de treball de personal docent i investigador (PDI)

Departament	Plaça	Illa	Provisió	Sub-grup	Règim jurídic	CCE	Dedicació	Nivell	C. específic	Complementàries	Propera desdotació
Economia Aplicada	DF060219	Mallorca	CA	A1	F	Professor titular d'universitat	Temps complet	27	5.835,60	0,00	
Economia Aplicada	DF060222	Mallorca	CA	A1	F	Professor titular d'universitat	Temps complet	27	5.835,60	0,00	
Economia Aplicada	DF060225	Mallorca	CA	A1	F	Professor titular d'universitat	Temps complet	27	5.835,60	0,00	
Economia Aplicada	DF060226	Mallorca	CA	A1	F	Professor titular d'universitat	Temps complet	27	5.835,60	0,00	
Economia Aplicada	DF060227	Mallorca	CA	A1	F	Professor titular d'universitat	Temps complet	27	5.835,60	0,00	
Economia Aplicada	DF060232	Mallorca	CA	A1	F	Professor titular d'universitat	Temps complet	27	5.835,60	0,00	
Economia Aplicada	DF060234	Mallorca	CA	A1	F	Professor titular d'universitat	Temps complet	27	5.835,60	0,00	
Economia Aplicada	DF060237	Mallorca	CA	A1	F	Professor titular d'universitat	Temps complet	27	5.835,60	0,00	
Economia Aplicada	DF060243	Mallorca	CA	A1	F	Professor titular d'universitat	Temps complet	27	5.835,60	0,00	
Economia Aplicada	DF060244	Mallorca	CA	A1	F	Professor titular d'universitat	Temps complet	27	5.835,60	0,00	
Economia Aplicada	DF060267	Mallorca	CA	A1	F	Professor titular d'universitat	Temps complet	27	5.835,60	0,00	
Economia Aplicada	DF060268	Mallorca	CA	A1	F	Professor titular d'universitat	Temps complet	27	5.835,60	0,00	
Economia Aplicada	DF060275	Mallorca	CA	A1	F	Professor titular d'universitat	Temps complet	27	5.835,60	0,00	
Economia Aplicada	DF060285	Mallorca	CA	A1	F	Professor titular d'universitat	Temps complet	27	5.835,60	0,00	
Economia Aplicada	DF060286	Mallorca	CA	A1	F	Professor titular d'universitat	Temps complet	27	5.835,60	0,00	
Economia Aplicada	DF060901	Mallorca	CA	A1	F	Professor titular d'universitat	Temps complet	27	5.835,60	0,00	
Economia Aplicada	DF060913	Mallorca	CA	A1	F	Professor titular d'universitat	Temps complet	27	5.835,60	0,00	
Economia Aplicada	DF602106	Mallorca	CA	A1	F	Professor titular d'universitat	Temps complet	27	5.835,60	0,00	
Economia Aplicada	DF602108	Mallorca	CA	A1	F	Professor titular d'universitat	Temps complet	27	5.835,60	0,00	
Economia Aplicada	DF602114	Mallorca	CA	A1	F	Professor titular d'universitat	Temps complet	27	5.835,60	0,00	
Economia Aplicada	DF602115	Mallorca	CA	A1	F	Professor titular d'universitat	Temps complet	27	5.835,60	0,00	
Economia Aplicada	DF602116	Mallorca	CA	A1	F	Professor titular d'universitat	Temps complet	27	5.835,60	0,00	
Economia Aplicada	DF602206	Mallorca	CA	A1	F	Professor titular d'universitat	Temps complet	27	5.835,60	0,00	
Economia Aplicada	DF602212	Mallorca	CA	A1	F	Professor titular d'universitat	Temps complet	27	5.835,60	0,00	
Economia Aplicada	DF602256	Mallorca	CA	A1	F	Professor titular d'universitat	Temps complet	27	5.835,60	0,00	
Economia Aplicada	DF602268	Mallorca	CA	A1	F	Professor titular d'universitat	Temps complet	27	5.835,60	0,00	
Economia Aplicada	DF602288	Mallorca	CA	A1	F	Professor titular d'universitat	Temps complet	27	5.835,60	0,00	
Economia Aplicada	DF602289	Mallorca	CA	A1	F	Professor titular d'universitat	Temps complet	27	5.835,60	0,00	
Economia Aplicada	DF602290	Mallorca	CA	A1	F	Professor titular d'universitat	Temps complet	27	5.835,60	0,00	
Economia Aplicada	DF602292	Mallorca	CA	A1	F	Professor titular d'universitat	Temps complet	27	5.835,60	0,00	
Economia Aplicada	DF060238	Mallorca	CA	A1	F	Professor titular d'escola universitària	Temps complet	26	3.603,00	0,00	
Economia Aplicada	DF060274	Mallorca	CA	A1	F	Professor titular d'escola universitària	Temps complet	26	3.603,00	0,00	
Economia Aplicada	DF060276	Mallorca	CA	A1	F	Professor titular d'escola universitària	Temps complet	26	3.603,00	0,00	
Economia Aplicada	DF602117	Mallorca	CA	A1	F	Professor titular d'escola universitària	Temps complet	26	3.603,00	0,00	
Economia Aplicada	DC060917	Mallorca	CA	TS	L	Professor contractat doctor	Temps complet		0,00	15.996,96	
Economia Aplicada	DC602150	Mallorca	CA	TS	L	Professor contractat doctor	Temps complet		0,00	15.996,96	
Economia Aplicada	DC602154	Mallorca	CA	TS	L	Professor contractat doctor	Temps complet		0,00	15.996,96	
Economia Aplicada	DC602156	Mallorca	CA	TS	L	Professor contractat doctor	Temps complet		0,00	15.996,96	
Economia Aplicada	DC602231	Mallorca	CA	TS	L	Professor contractat doctor	Temps complet		0,00	15.996,96	
Economia Aplicada	DC602232	Mallorca	CA	TS	L	Professor contractat doctor	Temps complet		0,00	15.996,96	
Economia Aplicada	DC602244	Mallorca	CM	TS	L	Professor contractat doctor interí	Temps complet		0,00	15.996,96	

Relació de llocs de treball de personal docent i investigador (PDI)

Departament	Plaça	Illa	Provisió	Sub-grup	Règim jurídic	CCE	Dedicació	Nivell	C. específic	Complementàries	Propera desdotació
Economia Aplicada	DC602267	Mallorca	CM	TS	L	Professor contractat doctor interí	Temps complet		0,00	15.996,96	
Economia Aplicada	DC602275	Mallorca	CM	TS	L	Professor contractat doctor interí	Temps complet		0,00	15.996,96	
Economia Aplicada	DC602277	Mallorca	CM	TS	L	Professor contractat doctor interí	Temps complet		0,00	15.996,96	
Economia Aplicada	DC602293	Mallorca	CM	TS	L	Professor contractat doctor interí	Temps complet		0,00	15.996,96	
Economia Aplicada	DC602167	Mallorca	CM	TS	L	Professor col·laborador	Temps complet		0,00	12.517,56	
Economia Aplicada	DC602236	Mallorca	CM	TS	L	Ajudant doctor	Temps complet		0,00	8.816,04	
Economia Aplicada	DC602271	Mallorca	CM	TS	L	Ajudant doctor	Temps complet		0,00	8.816,04	
Economia Aplicada	DC602272	Mallorca	CM	TS	L	Ajudant doctor	Temps complet		0,00	8.816,04	
Economia Aplicada	DC602276	Mallorca	CM	TS	L	Ajudant doctor	Temps complet		0,00	8.816,04	
Economia Aplicada	DC602294	Mallorca	CM	TS	L	Professor visitant	Temps complet		0,00	8.816,04	
Economia Aplicada	DC602296	Mallorca	CM	TS	L	Professor visitant	Temps complet		0,00	8.816,04	
Economia Aplicada	DC060270	Mallorca	CM	TS	L	Professor associat	Temps parcial		0,00	2.376,96	
Economia Aplicada	DC060282	Mallorca	CM	TS	L	Professor associat	Temps parcial		0,00	990,60	
Economia Aplicada	DC602113	Mallorca	CM	TS	L	Professor associat	Temps parcial		0,00	1.980,72	
Economia Aplicada	DC602127	Mallorca	CM	TS	L	Professor associat	Temps parcial		0,00	1.584,72	
Economia Aplicada	DC602130	Mallorca	CM	TS	L	Professor associat	Temps parcial		0,00	2.178,96	
Economia Aplicada	DC602138	Mallorca	CM	TS	L	Professor associat	Temps parcial		0,00	1.188,48	
Economia Aplicada	DC602157	Mallorca	CM	TS	L	Professor associat	Temps parcial		0,00	1.188,48	
Economia Aplicada	DC602160	Mallorca	CM	TS	L	Professor associat	Temps parcial		0,00	792,36	
Economia Aplicada	DC602209	Mallorca	CM	TS	L	Professor associat	Temps parcial		0,00	1.584,72	
Economia Aplicada	DC602230	Mallorca	CM	TS	L	Professor associat	Temps parcial		0,00	1.584,72	
Economia Aplicada	DC602235	Mallorca	CM	TS	L	Professor associat	Temps parcial		0,00	1.188,48	
Economia Aplicada	DC602247	Mallorca	CM	TS	L	Professor associat	Temps parcial		0,00	2.376,96	
Economia Aplicada	DC602249	Mallorca	CM	TS	L	Professor associat	Temps parcial		0,00	792,36	
Economia Aplicada	DC602252	Mallorca	CM	TS	L	Professor associat	Temps parcial		0,00	792,36	
Economia Aplicada	DC602257	Mallorca	CM	TS	L	Professor associat	Temps parcial		0,00	1.980,72	
Economia Aplicada	DC602264	Mallorca	CM	TS	L	Professor associat	Temps parcial		0,00	1.584,72	
Economia Aplicada	DC602284	Mallorca	CM	TS	L	Professor associat	Temps parcial		0,00	792,36	
Economia Aplicada	DC602297	Mallorca	CM	TS	L	Professor associat	Temps parcial		0,00	396,00	
Economia Aplicada	DC602298	Mallorca	CM	TS	L	Professor associat	Temps parcial		0,00	792,36	
Economia Aplicada	DC602299	Mallorca	CM	TS	L	Professor associat	Temps parcial		0,00	792,36	
Economia Aplicada	DC602300	Mallorca	CM	TS	L	Professor associat	Temps parcial		0,00	792,36	
Economia Aplicada	DC602112	Eivissa	CM	TS	L	Professor associat	Temps parcial		0,00	990,60	
Economia Aplicada	DC602146	Eivissa	CM	TS	L	Professor associat	Temps parcial		0,00	990,60	
Economia Aplicada	DC602171	Eivissa	CM	TS	L	Professor associat	Temps parcial		0,00	1.188,48	
Economia Aplicada	DC602238	Eivissa	CM	TS	L	Professor associat	Temps parcial		0,00	1.980,72	
Economia Aplicada	DC602163	Menorca	CM	TS	L	Professor associat	Temps parcial		0,00	1.980,72	
Economia Aplicada	DC602172	Menorca	CM	TS	L	Professor associat	Temps parcial		0,00	1.188,48	
Economia Aplicada	DC602239	Menorca	CM	TS	L	Professor associat	Temps parcial		0,00	990,60	
Economia Aplicada	DC602266	Mallorca	CM	TS	L	Emèrit	Temps parcial		0,00	5.063,41	
Economia de l'Empresa	DF060336	Mallorca	CA	A1	F	Catedràtic d'universitat	Temps complet	29	12.509,04	0,00	

Relació de llocs de treball de personal docent i investigador (PDI)

Departament	Plaça	Illa	Provisió	Sub-grup	Règim jurídic	CCE	Dedicació	Nivell	C. específic	Complementàries	Propera desdotació
Economia de l'Empresa	DF060534	Mallorca	CA	A1	F	Catedràtic d'universitat	Temps complet	29	12.509,04	0,00	
Economia de l'Empresa	DF603171	Mallorca	CA	A1	F	Catedràtic d'universitat	Temps complet	29	12.509,04	0,00	
Economia de l'Empresa	DF603178	Mallorca	CA	A1	F	Catedràtic d'universitat	Temps complet	29	12.509,04	0,00	
Economia de l'Empresa	DF060105	Mallorca	CA	A1	F	Professor titular d'universitat	Temps complet	27	5.835,60	0,00	
Economia de l'Empresa	DF060110	Mallorca	CA	A1	F	Professor titular d'universitat	Temps complet	27	5.835,60	0,00	
Economia de l'Empresa	DF060111	Mallorca	CA	A1	F	Professor titular d'universitat	Temps complet	27	5.835,60	0,00	
Economia de l'Empresa	DF060309	Mallorca	CA	A1	F	Professor titular d'universitat	Temps complet	27	5.835,60	0,00	
Economia de l'Empresa	DF060311	Mallorca	CA	A1	F	Professor titular d'universitat	Temps complet	27	5.835,60	0,00	
Economia de l'Empresa	DF060316	Mallorca	CA	A1	F	Professor titular d'universitat	Temps complet	27	5.835,60	0,00	
Economia de l'Empresa	DF060320	Mallorca	CA	A1	F	Professor titular d'universitat	Temps complet	27	5.835,60	0,00	
Economia de l'Empresa	DF060321	Mallorca	CA	A1	F	Professor titular d'universitat	Temps complet	27	5.835,60	0,00	
Economia de l'Empresa	DF060322	Mallorca	CA	A1	F	Professor titular d'universitat	Temps complet	27	5.835,60	0,00	*
Economia de l'Empresa	DF060325	Mallorca	CA	A1	F	Professor titular d'universitat	Temps complet	27	5.835,60	0,00	
Economia de l'Empresa	DF060328	Mallorca	CA	A1	F	Professor titular d'universitat	Temps complet	27	5.835,60	0,00	
Economia de l'Empresa	DF060345	Mallorca	CA	A1	F	Professor titular d'universitat	Temps complet	27	5.835,60	0,00	
Economia de l'Empresa	DF060367	Mallorca	CA	A1	F	Professor titular d'universitat	Temps complet	27	5.835,60	0,00	
Economia de l'Empresa	DF060374	Mallorca	CA	A1	F	Professor titular d'universitat	Temps complet	27	5.835,60	0,00	
Economia de l'Empresa	DF060376	Mallorca	CA	A1	F	Professor titular d'universitat	Temps complet	27	5.835,60	0,00	
Economia de l'Empresa	DF060377	Mallorca	CA	A1	F	Professor titular d'universitat	Temps complet	27	5.835,60	0,00	
Economia de l'Empresa	DF060506	Mallorca	CA	A1	F	Professor titular d'universitat	Temps complet	27	5.835,60	0,00	
Economia de l'Empresa	DF060507	Mallorca	CA	A1	F	Professor titular d'universitat	Temps complet	27	5.835,60	0,00	
Economia de l'Empresa	DF060515	Mallorca	CA	A1	F	Professor titular d'universitat	Temps complet	27	5.835,60	0,00	
Economia de l'Empresa	DF060532	Mallorca	CA	A1	F	Professor titular d'universitat	Temps complet	27	5.835,60	0,00	
Economia de l'Empresa	DF603172	Mallorca	CA	A1	F	Professor titular d'universitat	Temps complet	27	5.835,60	0,00	
Economia de l'Empresa	DF060103	Mallorca	CA	A1	F	Professor titular d'escola universitària	Temps complet	26	3.603,00	0,00	
Economia de l'Empresa	DF060302	Mallorca	CA	A1	F	Professor titular d'escola universitària	Temps complet	26	3.603,00	0,00	
Economia de l'Empresa	DF060314	Mallorca	CA	A1	F	Professor titular d'escola universitària	Temps complet	26	3.603,00	0,00	
Economia de l'Empresa	DF060327	Mallorca	CA	A1	F	Professor titular d'escola universitària	Temps complet	26	3.603,00	0,00	
Economia de l'Empresa	DF060333	Mallorca	CA	A1	F	Professor titular d'escola universitària	Temps complet	26	3.603,00	0,00	
Economia de l'Empresa	DF060350	Mallorca	CA	A1	F	Professor titular d'escola universitària	Temps complet	26	3.603,00	0,00	
Economia de l'Empresa	DF060524	Mallorca	CA	A1	F	Professor titular d'escola universitària	Temps Parcial	26	0,00	0,00	
Economia de l'Empresa	DC060540	Mallorca	CA	TS	L	Professor contractat doctor	Temps complet		0,00	15.996,96	
Economia de l'Empresa	DC060545	Mallorca	CA	TS	L	Professor contractat doctor	Temps complet		0,00	15.996,96	
Economia de l'Empresa	DC060556	Mallorca	CA	TS	L	Professor contractat doctor	Temps complet		0,00	15.996,96	
Economia de l'Empresa	DC603106	Mallorca	CA	TS	L	Professor contractat doctor	Temps complet		0,00	15.996,96	
Economia de l'Empresa	DC603125	Mallorca	CA	TS	L	Professor contractat doctor	Temps complet		0,00	15.996,96	
Economia de l'Empresa	DC603138	Mallorca	CA	TS	L	Professor contractat doctor	Temps complet		0,00	15.996,96	
Economia de l'Empresa	DC060132	Mallorca	CM	TS	L	Professor contractat doctor interí	Temps complet		0,00	15.996,96	
Economia de l'Empresa	DC060591	Mallorca	CM	TS	L	Professor contractat doctor interí	Temps complet		0,00	15.996,96	
Economia de l'Empresa	DC060592	Mallorca	CM	TS	L	Professor contractat doctor interí	Temps complet		0,00	15.996,96	
Economia de l'Empresa	DC060593	Mallorca	CM	TS	L	Professor contractat doctor interí	Temps complet		0,00	15.996,96	

Relació de llocs de treball de personal docent i investigador (PDI)

Departament	Plaça	Illa	Provisió	Sub-grup	Règim jurídic	CCE	Dedicació	Nivell	C. específic	Complementàries	Propera desdotació
Economia de l'Empresa	DC060598	Mallorca	CM	TS	L	Professor contractat doctor interí	Temps complet		0,00	15.996,96	
Economia de l'Empresa	DC605168	Mallorca	CM	TS	L	Professor contractat doctor interí	Temps complet		0,00	15.996,96	
Economia de l'Empresa	DC605169	Mallorca	CM	TS	L	Professor contractat doctor interí	Temps complet		0,00	15.996,96	
Economia de l'Empresa	DC605178	Mallorca	CM	TS	L	Professor contractat doctor interí	Temps complet		0,00	15.996,96	
Economia de l'Empresa	DC603157	Mallorca	CM	TS	L	Ajudant doctor	Temps complet		0,00	8.816,04	
Economia de l'Empresa	DC060136	Mallorca	CM	TS	L	Professor visitant	Temps complet		0,00	15.996,96	
Economia de l'Empresa	DC060190	Mallorca	CM	TS	L	Professor visitant	Temps complet		0,00	15.996,96	
Economia de l'Empresa	DC060569	Mallorca	CM	TS	L	Professor visitant	Temps complet		0,00	15.996,96	
Economia de l'Empresa	DC603163	Mallorca	CM	TS	L	Professor visitant	Temps complet		0,00	8.816,04	
Economia de l'Empresa	DC603168	Mallorca	CM	TS	L	Professor visitant	Temps complet		0,00	8.816,04	
Economia de l'Empresa	DC603170	Mallorca	CM	TS	L	Professor visitant	Temps complet		0,00	15.996,96	
Economia de l'Empresa	DC605170	Mallorca	CM	TS	L	Professor visitant	Temps complet		0,00	15.996,96	
Economia de l'Empresa	DC605171	Mallorca	CM	TS	L	Professor visitant	Temps complet		0,00	15.996,96	
Economia de l'Empresa	DC605174	Mallorca	CM	TS	L	Professor visitant	Temps complet		0,00	8.816,04	
Economia de l'Empresa	DC605175	Mallorca	CM	TS	L	Professor visitant	Temps complet		0,00	8.816,04	
Economia de l'Empresa	DC605181	Mallorca	CM	TS	L	Professor visitant	Temps complet		0,00	15.996,96	
Economia de l'Empresa	DC060119	Mallorca	CM	TS	L	Professor associat	Temps parcial		0,00	2.376,96	
Economia de l'Empresa	DC060131	Mallorca	CM	TS	L	Professor associat	Temps parcial		0,00	2.376,96	
Economia de l'Empresa	DC060191	Mallorca	CM	TS	L	Professor associat	Temps parcial		0,00	2.376,96	
Economia de l'Empresa	DC060571	Mallorca	CM	TS	L	Professor associat	Temps parcial		0,00	2.376,96	
Economia de l'Empresa	DC603120	Mallorca	CM	TS	L	Professor associat	Temps parcial		0,00	2.376,96	
Economia de l'Empresa	DC603137	Mallorca	CM	TS	L	Professor associat	Temps parcial		0,00	2.376,96	
Economia de l'Empresa	DC603145	Mallorca	CM	TS	L	Professor associat	Temps parcial		0,00	2.376,96	
Economia de l'Empresa	DC603162	Mallorca	CM	TS	L	Professor associat	Temps parcial		0,00	2.376,96	
Economia de l'Empresa	DC603165	Mallorca	CM	TS	L	Professor associat	Temps parcial		0,00	2.376,96	
Economia de l'Empresa	DC060135	Mallorca	CM	TS	L	Professor associat	Temps parcial		0,00	2.178,96	
Economia de l'Empresa	DC060348	Mallorca	CM	TS	L	Professor associat	Temps parcial		0,00	2.178,96	
Economia de l'Empresa	DC060363	Mallorca	CM	TS	L	Professor associat	Temps parcial		0,00	2.178,96	
Economia de l'Empresa	DC060555	Mallorca	CM	TS	L	Professor associat	Temps parcial		0,00	1.980,72	
Economia de l'Empresa	DC060586	Mallorca	CM	TS	L	Professor associat	Temps parcial		0,00	1.980,72	
Economia de l'Empresa	DC605164	Mallorca	CM	TS	L	Professor associat	Temps parcial		0,00	1.980,72	
Economia de l'Empresa	DC060587	Mallorca	CM	TS	L	Professor associat	Temps parcial		0,00	1.782,84	
Economia de l'Empresa	DC603142	Mallorca	CM	TS	L	Professor associat	Temps parcial		0,00	1.782,84	
Economia de l'Empresa	DC060330	Mallorca	CM	TS	L	Professor associat	Temps parcial		0,00	1.584,72	
Economia de l'Empresa	DC603160	Mallorca	CM	TS	L	Professor associat	Temps parcial		0,00	1.584,72	
Economia de l'Empresa	DC603174	Mallorca	CM	TS	L	Professor associat	Temps parcial		0,00	1.584,72	
Economia de l'Empresa	DC060386	Mallorca	CM	TS	L	Professor associat	Temps parcial		0,00	1.386,84	
Economia de l'Empresa	DC603169	Mallorca	CM	TS	L	Professor associat	Temps parcial		0,00	1.386,84	
Economia de l'Empresa	DC060395	Mallorca	CM	TS	L	Professor associat	Temps parcial		0,00	1.188,48	
Economia de l'Empresa	DC603173	Mallorca	CM	TS	L	Professor associat	Temps parcial		0,00	1.188,48	
Economia de l'Empresa	DC605161	Mallorca	CM	TS	L	Professor associat	Temps parcial		0,00	1.188,48	

Relació de llocs de treball de personal docent i investigador (PDI)

Departament	Plaça	Illa	Provisió	Sub-grup	Règim jurídic	CCE	Dedicació	Nivell	C. específic	Complementàries	Propera desdotació
Economia de l'Empresa	DC605165	Mallorca	CM	TS	L	Professor associat	Temps parcial		0,00	1.188,48	
Economia de l'Empresa	DC605182	Mallorca	CM	TS	L	Professor associat	Temps parcial		0,00	1.188,48	
Economia de l'Empresa	DC060541	Mallorca	CM	TS	L	Professor associat	Temps parcial		0,00	990,60	
Economia de l'Empresa	DC060578	Mallorca	CM	TS	L	Professor associat	Temps parcial		0,00	990,60	
Economia de l'Empresa	DC060121	Mallorca	CM	TS	L	Professor associat	Temps parcial		0,00	792,36	
Economia de l'Empresa	DC060575	Mallorca	CM	TS	L	Professor associat	Temps parcial		0,00	792,36	
Economia de l'Empresa	DC603147	Mallorca	CM	TS	L	Professor associat	Temps parcial		0,00	792,36	
Economia de l'Empresa	DC603154	Mallorca	CM	TS	L	Professor associat	Temps parcial		0,00	792,36	
Economia de l'Empresa	DC603155	Mallorca	CM	TS	L	Professor associat	Temps parcial		0,00	792,36	
Economia de l'Empresa	DC603161	Mallorca	CM	TS	L	Professor associat	Temps parcial		0,00	792,36	
Economia de l'Empresa	DC605101	Mallorca	CM	TS	L	Professor associat	Temps parcial		0,00	792,36	
Economia de l'Empresa	DC605163	Mallorca	CM	TS	L	Professor associat	Temps parcial		0,00	792,36	
Economia de l'Empresa	DC605177	Mallorca	CM	TS	L	Professor associat	Temps parcial		0,00	792,36	
Economia de l'Empresa	DC605180	Mallorca	CM	TS	L	Professor associat	Temps parcial		0,00	792,36	
Economia de l'Empresa	DC603133	Mallorca	CM	TS	L	Professor associat	Temps parcial		0,00	396,00	
Economia de l'Empresa	DC603135	Mallorca	CM	TS	L	Professor associat	Temps parcial		0,00	396,00	
Economia de l'Empresa	DC603164	Mallorca	CM	TS	L	Professor associat	Temps parcial		0,00	396,00	
Economia de l'Empresa	DC060396	Eivissa	CM	TS	L	Professor associat	Temps parcial		0,00	1.782,84	
Economia de l'Empresa	DC060198	Eivissa	CM	TS	L	Professor associat	Temps parcial		0,00	990,60	
Economia de l'Empresa	DC603149	Eivissa	CM	TS	L	Professor associat	Temps parcial		0,00	990,60	
Economia de l'Empresa	DC060375	Menorca	CM	TS	L	Professor associat	Temps parcial		0,00	2.376,96	
Economia de l'Empresa	DC060383	Menorca	CM	TS	L	Professor associat	Temps parcial		0,00	2.376,96	
Economia de l'Empresa	DC060112	Menorca	CM	TS	L	Professor associat	Temps parcial		0,00	990,60	
Economia de l'Empresa	DC060364	Menorca	CM	TS	L	Professor associat	Temps parcial		0,00	990,60	
Economia de l'Empresa	DC605173	Menorca	CM	TS	L	Professor associat	Temps parcial		0,00	990,60	
Economia de l'Empresa	DC603177	Mallorca	LD	TS	L	Professor associat	Temps parcial		0,00	1.188,48	
Economia de l'Empresa	DC603166	Mallorca	LD	TS	L	Professor associat	Temps parcial		0,00	990,60	
Economia de l'Empresa	DC603158	Mallorca	LD	TS	L	Professor associat	Temps parcial		0,00	792,36	
Economia de l'Empresa	DC603175	Mallorca	LD	TS	L	Professor associat	Temps parcial		0,00	792,36	
Economia de l'Empresa	DC603176	Mallorca	LD	TS	L	Professor associat	Temps parcial		0,00	792,36	
Economia de l'Empresa	DC603167	Mallorca	LD	TS	L	Professor associat	Temps parcial		0,00	2.376,96	
Filologia Catalana i Lingüística General	DF070118	Mallorca	CA	A1	F	Catedràtic d'universitat	Temps complet	29	12.509,04	0,00	
Filologia Catalana i Lingüística General	DF070162	Mallorca	CA	A1	F	Catedràtic d'universitat	Temps complet	29	12.509,04	0,00	
Filologia Catalana i Lingüística General	DF070170	Mallorca	CA	A1	F	Catedràtic d'universitat	Temps complet	29	12.509,04	0,00	
Filologia Catalana i Lingüística General	DF701102	Mallorca	CA	A1	F	Catedràtic d'universitat	Temps complet	29	12.509,04	0,00	
Filologia Catalana i Lingüística General	DF701115	Mallorca	CA	A1	F	Catedràtic d'universitat	Temps complet	29	12.509,04	0,00	
Filologia Catalana i Lingüística General	DF070103	Mallorca	CA	A1	F	Professor titular d'universitat	Temps complet	27	5.835,60	0,00	
Filologia Catalana i Lingüística General	DF070105	Mallorca	CA	A1	F	Professor titular d'universitat	Temps complet	27	5.835,60	0,00	
Filologia Catalana i Lingüística General	DF070131	Mallorca	CA	A1	F	Professor titular d'universitat	Temps complet	27	5.835,60	0,00	
Filologia Catalana i Lingüística General	DF070137	Mallorca	CA	A1	F	Professor titular d'universitat	Temps complet	27	5.835,60	0,00	
Filologia Catalana i Lingüística General	DF070150	Mallorca	CA	A1	F	Professor titular d'universitat	Temps complet	27	5.835,60	0,00	

Relació de llocs de treball de personal docent i investigador (PDI)

Departament	Plaça	Illa	Provisió	Sub-grup	Règim jurídic	CCE	Dedicació	Nivell	C. específic	Complementàries	Propera desdotació
Filologia Catalana i Lingüística General	DF070152	Mallorca	CA	A1	F	Professor titular d'universitat	Temps complet	27	5.835,60	0,00	
Filologia Catalana i Lingüística General	DF070155	Mallorca	CA	A1	F	Professor titular d'universitat	Temps complet	27	5.835,60	0,00	
Filologia Catalana i Lingüística General	DF070171	Mallorca	CA	A1	F	Professor titular d'universitat	Temps complet	27	5.835,60	0,00	
Filologia Catalana i Lingüística General	DF701101	Mallorca	CA	A1	F	Professor titular d'universitat	Temps complet	27	5.835,60	0,00	
Filologia Catalana i Lingüística General	DC701103	Mallorca	CM	TS	L	Professor contractat doctor interí	Temps complet		0,00	15.996,96	
Filologia Catalana i Lingüística General	DC701112	Mallorca	CM	TS	L	Professor contractat doctor interí	Temps complet		0,00	15.996,96	
Filologia Catalana i Lingüística General	DC701113	Mallorca	CM	TS	L	Professor contractat doctor interí	Temps complet		0,00	15.996,96	
Filologia Catalana i Lingüística General	DC701114	Mallorca	CM	TS	L	Professor contractat doctor interí	Temps complet		0,00	15.996,96	
Filologia Catalana i Lingüística General	DC701117	Mallorca	CM	TS	L	Ajudant doctor	Temps complet		0,00	8.816,04	
Filologia Catalana i Lingüística General	DC070102	Mallorca	CM	TS	L	Professor associat	Temps parcial		0,00	2.376,96	
Filologia Catalana i Lingüística General	DC070114	Mallorca	CM	TS	L	Professor associat	Temps parcial		0,00	1.980,72	
Filologia Catalana i Lingüística General	DC070154	Mallorca	CM	TS	L	Professor associat	Temps parcial		0,00	1.980,72	
Filologia Catalana i Lingüística General	DC070185	Mallorca	CM	TS	L	Professor associat	Temps parcial		0,00	1.584,72	
Filologia Catalana i Lingüística General	DC070198	Mallorca	CM	TS	L	Professor associat	Temps parcial		0,00	1.584,72	
Filologia Catalana i Lingüística General	DC070142	Mallorca	CM	TS	L	Professor associat	Temps parcial		0,00	1.188,48	
Filologia Catalana i Lingüística General	DC070188	Mallorca	CM	TS	L	Professor associat	Temps parcial		0,00	1.188,48	
Filologia Catalana i Lingüística General	DC070203	Mallorca	CM	TS	L	Professor emèrit propi	Temps parcial		0,00	1.188,48	
Filologia Catalana i Lingüística General	DC070135	Mallorca	CM	TS	L	Professor associat	Temps parcial		0,00	792,36	
Filologia Catalana i Lingüística General	DC701116	Mallorca	CM	TS	L	Professor emèrit propi	Temps parcial		0,00	2.531,77	
Filologia Catalana i Lingüística General	DC701119	Mallorca	CM	TS	L	Professor associat	Temps parcial		0,00	594,24	
Filologia Catalana i Lingüística General	DC701108	Eivissa	CM	TS	L	Professor associat	Temps parcial		0,00	2.376,96	
Filologia Catalana i Lingüística General	DC070168	Eivissa	CM	TS	L	Professor associat	Temps parcial		0,00	1.188,48	
Filologia Catalana i Lingüística General	DC070165	Eivissa	CM	TS	L	Professor associat	Temps parcial		0,00	990,60	
Filologia Catalana i Lingüística General	DC070166	Eivissa	CM	TS	L	Professor associat	Temps parcial		0,00	792,36	
Filologia Catalana i Lingüística General	DC070164	Menorca	CM	TS	L	Professor associat	Temps parcial		0,00	2.376,96	
Filologia Catalana i Lingüística General	DC701110	Menorca	CM	TS	L	Professor associat	Temps parcial		0,00	2.376,96	
Filologia Catalana i Lingüística General	DC070167	Menorca	CM	TS	L	Professor associat	Temps parcial		0,00	990,60	
Filologia Catalana i Lingüística General	DC701111	Mallorca	LD	TS	L	Professor associat	Temps parcial		0,00	1.584,72	
Filologia Catalana i Lingüística General	DC701118	Mallorca	LD	TS	L	Professor associat	Temps parcial		0,00	1.188,48	
Filologia Catalana i Lingüística General	DC070112	Mallorca	LD	TS	L	Professor associat	Temps parcial		0,00	1.188,48	
Filologia Espanyola, Moderna i Clàssica	DF080703	Mallorca	CA	A1	F	Catedràtic d'universitat	Temps complet	29	12.509,04	0,00	
Filologia Espanyola, Moderna i Clàssica	DF081104	Mallorca	CA	A1	F	Catedràtic d'universitat	Temps complet	29	12.509,04	0,00	
Filologia Espanyola, Moderna i Clàssica	DF081136	Mallorca	CA	A1	F	Catedràtic d'universitat	Temps complet	29	12.509,04	0,00	
Filologia Espanyola, Moderna i Clàssica	DF081137	Mallorca	CA	A1	F	Catedràtic d'universitat	Temps complet	29	12.509,04	0,00	
Filologia Espanyola, Moderna i Clàssica	DF081240	Mallorca	CA	A1	F	Catedràtic d'universitat	Temps complet	29	12.509,04	0,00	
Filologia Espanyola, Moderna i Clàssica	DF081241	Mallorca	CA	A1	F	Catedràtic d'universitat	Temps complet	29	12.509,04	0,00	
Filologia Espanyola, Moderna i Clàssica	DF803121	Mallorca	CA	A1	F	Catedràtic d'universitat	Temps complet	29	12.509,04	0,00	
Filologia Espanyola, Moderna i Clàssica	DF080204	Mallorca	CA	A1	F	Professor titular d'universitat	Temps complet	27	5.835,60	0,00	
Filologia Espanyola, Moderna i Clàssica	DF080301	Mallorca	CA	A1	F	Professor titular d'universitat	Temps complet	27	5.835,60	0,00	
Filologia Espanyola, Moderna i Clàssica	DF080321	Mallorca	CA	A1	F	Professor titular d'universitat	Temps complet	27	5.835,60	0,00	
Filologia Espanyola, Moderna i Clàssica	DF080324	Mallorca	CA	A1	F	Professor titular d'universitat	Temps complet	27	5.835,60	0,00	



Relació de llocs de treball de personal docent i investigador (PDI)

Departament	Plaça	Illa	Provisió	Sub-grup	Règim jurídic	CCE	Dedicació	Nivell	C. específic	Complementàries	Propera desdotació
Filologia Espanyola, Moderna i Clàssica	DF080325	Mallorca	CA	A1	F	Professor titular d'universitat	Temps complet	27	5.835,60	0,00	
Filologia Espanyola, Moderna i Clàssica	DF080326	Mallorca	CA	A1	F	Professor titular d'universitat	Temps complet	27	5.835,60	0,00	
Filologia Espanyola, Moderna i Clàssica	DF080333	Mallorca	CA	A1	F	Professor titular d'universitat	Temps complet	27	5.835,60	0,00	
Filologia Espanyola, Moderna i Clàssica	DF080338	Mallorca	CA	A1	F	Professor titular d'universitat	Temps complet	27	5.835,60	0,00	
Filologia Espanyola, Moderna i Clàssica	DF080365	Mallorca	CA	A1	F	Professor titular d'universitat	Temps complet	27	5.835,60	0,00	
Filologia Espanyola, Moderna i Clàssica	DF080607	Mallorca	CA	A1	F	Professor titular d'universitat	Temps complet	27	5.835,60	0,00	
Filologia Espanyola, Moderna i Clàssica	DF080618	Mallorca	CA	A1	F	Professor titular d'universitat	Temps complet	27	5.835,60	0,00	
Filologia Espanyola, Moderna i Clàssica	DF080905	Mallorca	CA	A1	F	Professor titular d'universitat	Temps complet	27	5.835,60	0,00	
Filologia Espanyola, Moderna i Clàssica	DF081106	Mallorca	CA	A1	F	Professor titular d'universitat	Temps complet	27	5.835,60	0,00	
Filologia Espanyola, Moderna i Clàssica	DF081107	Mallorca	CA	A1	F	Professor titular d'universitat	Temps complet	27	5.835,60	0,00	
Filologia Espanyola, Moderna i Clàssica	DF081112	Mallorca	CA	A1	F	Professor titular d'universitat	Temps complet	27	5.835,60	0,00	
Filologia Espanyola, Moderna i Clàssica	DF081214	Mallorca	CA	A1	F	Professor titular d'universitat	Temps complet	27	5.835,60	0,00	
Filologia Espanyola, Moderna i Clàssica	DF081243	Mallorca	CA	A1	F	Professor titular d'universitat	Temps complet	27	5.835,60	0,00	
Filologia Espanyola, Moderna i Clàssica	DF080341	Mallorca	CA	A1	F	Professor titular d'universitat int.	Temps complet	27	5.835,60	0,00	
Filologia Espanyola, Moderna i Clàssica	DF081228	Mallorca	CA	A1	F	Professor titular d'universitat int.	Temps complet	27	5.835,60	0,00	
Filologia Espanyola, Moderna i Clàssica	DF080202	Mallorca	CA	A1	F	Professor titular d'escola universitària	Temps complet	26	3.603,00	0,00	
Filologia Espanyola, Moderna i Clàssica	DF080305	Mallorca	CA	A1	F	Professor titular d'escola universitària	Temps complet	26	3.603,00	0,00	
Filologia Espanyola, Moderna i Clàssica	DF080312	Mallorca	CA	A1	F	Professor titular d'escola universitària	Temps complet	26	3.603,00	0,00	
Filologia Espanyola, Moderna i Clàssica	DF080313	Mallorca	CA	A1	F	Professor titular d'escola universitària	Temps complet	26	3.603,00	0,00	
Filologia Espanyola, Moderna i Clàssica	DF080706	Mallorca	CA	A1	F	Professor titular d'escola universitària	Temps complet	26	3.603,00	0,00	
Filologia Espanyola, Moderna i Clàssica	DC080382	Mallorca	CA	TS	L	Professor contractat doctor	Temps complet		0,00	15.996,96	
Filologia Espanyola, Moderna i Clàssica	DC081129	Mallorca	CA	TS	L	Professor contractat doctor	Temps complet		0,00	15.996,96	
Filologia Espanyola, Moderna i Clàssica	DC081239	Mallorca	CA	TS	L	Professor contractat doctor	Temps complet		0,00	15.996,96	
Filologia Espanyola, Moderna i Clàssica	DC080222	Mallorca	CM	TS	L	Professor contractat doctor interí	Temps complet		0,00	15.996,96	
Filologia Espanyola, Moderna i Clàssica	DC080914	Mallorca	CM	TS	L	Professor contractat doctor interí	Temps complet		0,00	15.996,96	
Filologia Espanyola, Moderna i Clàssica	DC803103	Mallorca	CM	TS	L	Professor contractat doctor interí	Temps complet		0,00	15.996,96	
Filologia Espanyola, Moderna i Clàssica	DC803106	Mallorca	CM	TS	L	Professor contractat doctor interí	Temps complet		0,00	15.996,96	
Filologia Espanyola, Moderna i Clàssica	DC803122	Mallorca	CM	TS	L	Professor contractat doctor interí	Temps complet		0,00	15.996,96	
Filologia Espanyola, Moderna i Clàssica	DC803123	Mallorca	CM	TS	L	Professor contractat doctor interí	Temps complet		0,00	15.996,96	
Filologia Espanyola, Moderna i Clàssica	DC803132	Mallorca	CM	TS	L	Professor contractat doctor interí	Temps complet		0,00	15.996,96	
Filologia Espanyola, Moderna i Clàssica	DC803139	Mallorca	CM	TS	L	Professor contractat doctor interí	Temps complet		0,00	15.996,96	
Filologia Espanyola, Moderna i Clàssica	DC803140	Mallorca	CM	TS	L	Professor contractat doctor interí	Temps complet		0,00	15.996,96	
Filologia Espanyola, Moderna i Clàssica	DC803141	Mallorca	CM	TS	L	Professor contractat doctor interí	Temps complet		0,00	15.996,96	
Filologia Espanyola, Moderna i Clàssica	DC080119	Mallorca	CM	TS	L	Ajudant doctor	Temps complet		0,00	8.816,04	
Filologia Espanyola, Moderna i Clàssica	DC080619	Mallorca	CM	TS	L	Ajudant doctor	Temps complet		0,00	8.816,04	
Filologia Espanyola, Moderna i Clàssica	DC081130	Mallorca	CM	TS	L	Ajudant doctor	Temps complet		0,00	8.816,04	
Filologia Espanyola, Moderna i Clàssica	DC081242	Mallorca	CM	TS	L	Ajudant doctor	Temps complet		0,00	8.816,04	
Filologia Espanyola, Moderna i Clàssica	DC801138	Mallorca	CM	TS	L	Ajudant doctor	Temps complet		0,00	8.816,04	
Filologia Espanyola, Moderna i Clàssica	DC803124	Mallorca	CM	TS	L	Ajudant doctor	Temps complet		0,00	8.816,04	
Filologia Espanyola, Moderna i Clàssica	DC803133	Mallorca	CM	TS	L	Ajudant doctor	Temps complet		0,00	8.816,04	
Filologia Espanyola, Moderna i Clàssica	DC803142	Mallorca	CM	TS	L	Ajudant doctor	Temps complet		0,00	8.816,04	

Relació de llocs de treball de personal docent i investigador (PDI)

Departament	Plaça	Illa	Provisió	Sub-grup	Règim jurídic	CCE	Dedicació	Nivell	C. específic	Complementàries	Propera desdotació
Filologia Espanyola, Moderna i Clàssica	DC803143	Mallorca	CM	TS	L	Ajudant doctor	Temps complet		0,00	8.816,04	
Filologia Espanyola, Moderna i Clàssica	DC080215	Mallorca	CM	TS	L	Ajudant	Temps complet		0,00	2.584,44	
Filologia Espanyola, Moderna i Clàssica	DC080111	Mallorca	CM	TS	L	Professor associat	Temps parcial		0,00	2.376,96	
Filologia Espanyola, Moderna i Clàssica	DC080114	Mallorca	CM	TS	L	Professor associat	Temps parcial		0,00	2.376,96	
Filologia Espanyola, Moderna i Clàssica	DC080115	Mallorca	CM	TS	L	Professor associat	Temps parcial		0,00	2.376,96	
Filologia Espanyola, Moderna i Clàssica	DC080209	Mallorca	CM	TS	L	Professor associat	Temps parcial		0,00	2.376,96	
Filologia Espanyola, Moderna i Clàssica	DC080357	Mallorca	CM	TS	L	Professor associat	Temps parcial		0,00	2.376,96	
Filologia Espanyola, Moderna i Clàssica	DC080358	Mallorca	CM	TS	L	Professor associat	Temps parcial		0,00	2.376,96	
Filologia Espanyola, Moderna i Clàssica	DC080359	Mallorca	CM	TS	L	Professor associat	Temps parcial		0,00	2.376,96	
Filologia Espanyola, Moderna i Clàssica	DC080363	Mallorca	CM	TS	L	Professor associat	Temps parcial		0,00	2.376,96	
Filologia Espanyola, Moderna i Clàssica	DC080368	Mallorca	CM	TS	L	Professor associat	Temps parcial		0,00	2.376,96	
Filologia Espanyola, Moderna i Clàssica	DC080388	Mallorca	CM	TS	L	Professor associat	Temps parcial		0,00	2.376,96	
Filologia Espanyola, Moderna i Clàssica	DC081221	Mallorca	CM	TS	L	Professor associat	Temps parcial		0,00	2.376,96	
Filologia Espanyola, Moderna i Clàssica	DC803115	Mallorca	CM	TS	L	Professor associat	Temps parcial		0,00	2.376,96	
Filologia Espanyola, Moderna i Clàssica	DC803120	Mallorca	CM	TS	L	Professor associat	Temps parcial		0,00	2.376,96	
Filologia Espanyola, Moderna i Clàssica	DC080350	Mallorca	CM	TS	L	Professor associat	Temps parcial		0,00	2.178,96	
Filologia Espanyola, Moderna i Clàssica	DC080370	Mallorca	CM	TS	L	Professor associat	Temps parcial		0,00	2.178,96	
Filologia Espanyola, Moderna i Clàssica	DC080390	Mallorca	CM	TS	L	Professor associat	Temps parcial		0,00	2.178,96	
Filologia Espanyola, Moderna i Clàssica	DC080346	Mallorca	CM	TS	L	Professor associat	Temps parcial		0,00	1.980,72	
Filologia Espanyola, Moderna i Clàssica	DC080355	Mallorca	CM	TS	L	Professor associat	Temps parcial		0,00	1.980,72	
Filologia Espanyola, Moderna i Clàssica	DC080394	Mallorca	CM	TS	L	Professor associat	Temps parcial		0,00	1.980,72	
Filologia Espanyola, Moderna i Clàssica	DC803144	Mallorca	CM	TS	L	Professor associat	Temps parcial		0,00	1.980,72	
Filologia Espanyola, Moderna i Clàssica	DC080318	Mallorca	CM	TS	L	Professor associat	Temps parcial		0,00	1.584,72	
Filologia Espanyola, Moderna i Clàssica	DC080343	Mallorca	CM	TS	L	Professor associat	Temps parcial		0,00	1.584,72	
Filologia Espanyola, Moderna i Clàssica	DC080354	Mallorca	CM	TS	L	Professor associat	Temps parcial		0,00	1.584,72	
Filologia Espanyola, Moderna i Clàssica	DC080360	Mallorca	CM	TS	L	Professor associat	Temps parcial		0,00	1.584,72	
Filologia Espanyola, Moderna i Clàssica	DC080364	Mallorca	CM	TS	L	Professor associat	Temps parcial		0,00	1.584,72	
Filologia Espanyola, Moderna i Clàssica	DC080609	Mallorca	CM	TS	L	Professor associat	Temps parcial		0,00	1.584,72	
Filologia Espanyola, Moderna i Clàssica	DC081230	Mallorca	CM	TS	L	Professor associat	Temps parcial		0,00	1.584,72	
Filologia Espanyola, Moderna i Clàssica	DC803111	Mallorca	CM	TS	L	Professor associat	Temps parcial		0,00	1.584,72	
Filologia Espanyola, Moderna i Clàssica	DC080367	Mallorca	CM	TS	L	Professor associat	Temps parcial		0,00	1.386,84	
Filologia Espanyola, Moderna i Clàssica	DC080347	Mallorca	CM	TS	L	Professor associat	Temps parcial		0,00	1.188,48	
Filologia Espanyola, Moderna i Clàssica	DC080615	Mallorca	CM	TS	L	Professor associat	Temps parcial		0,00	1.188,48	
Filologia Espanyola, Moderna i Clàssica	DC803113	Mallorca	CM	TS	L	Professor associat	Temps parcial		0,00	1.188,48	
Filologia Espanyola, Moderna i Clàssica	DC080223	Mallorca	CM	TS	L	Professor associat	Temps parcial		0,00	990,60	
Filologia Espanyola, Moderna i Clàssica	DC080112	Mallorca	CM	TS	L	Professor associat	Temps parcial		0,00	792,36	
Filologia Espanyola, Moderna i Clàssica	DC080352	Mallorca	CM	TS	L	Professor associat	Temps parcial		0,00	792,36	
Filologia Espanyola, Moderna i Clàssica	DC080362	Mallorca	CM	TS	L	Professor associat	Temps parcial		0,00	792,36	
Filologia Espanyola, Moderna i Clàssica	DC081120	Mallorca	CM	TS	L	Professor associat	Temps parcial		0,00	792,36	
Filologia Espanyola, Moderna i Clàssica	DC803146	Mallorca	CM	TS	L	Professor associat	Temps parcial		0,00	594,24	
Filologia Espanyola, Moderna i Clàssica	DC081132	Mallorca	CM	TS	L	Professor associat	Temps parcial		0,00	396,00	

Relació de llocs de treball de personal docent i investigador (PDI)

Departament	Plaça	Illa	Provisió	Sub-grup	Règim jurídic	CCE	Dedicació	Nivell	C. específic	Complementàries	Propera desdotació
Filologia Espanyola, Moderna i Clàssica	DC803138	Mallorca	CM	TS	L	Professor associat	Temps parcial		0,00	396,00	
Filologia Espanyola, Moderna i Clàssica	DC080373	Eivissa	CM	TS	L	Professor associat	Temps parcial		0,00	2.376,96	
Filologia Espanyola, Moderna i Clàssica	DC080116	Eivissa	CM	TS	L	Professor associat	Temps parcial		0,00	1.980,72	
Filologia Espanyola, Moderna i Clàssica	DC080377	Eivissa	CM	TS	L	Professor associat	Temps parcial		0,00	1.980,72	
Filologia Espanyola, Moderna i Clàssica	DC803135	Eivissa	CM	TS	L	Professor associat	Temps parcial		0,00	990,60	
Filologia Espanyola, Moderna i Clàssica	DC080107	Eivissa	CM	TS	L	Professor associat	Temps parcial		0,00	792,36	
Filologia Espanyola, Moderna i Clàssica	DC803145	Eivissa	CM	TS	L	Professor associat	Temps parcial		0,00	594,24	
Filologia Espanyola, Moderna i Clàssica	DC080219	Menorca	CM	TS	L	Professor associat	Temps parcial		0,00	2.376,96	
Filologia Espanyola, Moderna i Clàssica	DC080379	Menorca	CM	TS	L	Professor associat	Temps parcial		0,00	2.376,96	
Filologia Espanyola, Moderna i Clàssica	DC080614	Menorca	CM	TS	L	Professor associat	Temps parcial		0,00	2.376,96	
Filologia Espanyola, Moderna i Clàssica	DC080108	Menorca	CM	TS	L	Professor associat	Temps parcial		0,00	2.178,96	
Filologia Espanyola, Moderna i Clàssica	DC803100	Menorca	CM	TS	L	Professor associat	Temps parcial		0,00	1.980,72	
Filologia Espanyola, Moderna i Clàssica	DC803134	Menorca	CM	TS	L	Professor associat	Temps parcial		0,00	1.980,72	
Filologia Espanyola, Moderna i Clàssica	DC803148	Menorca	CM	TS	L	Professor associat	Temps parcial		0,00	1.584,72	
Filologia Espanyola, Moderna i Clàssica	DC803147	Menorca	CM	TS	L	Professor associat	Temps parcial		0,00	594,24	
Filologia Espanyola, Moderna i Clàssica	DC080910	Mallorca	LD	TS	L	Professor associat	Temps parcial		0,00	2.376,96	
Filologia Espanyola, Moderna i Clàssica	DC081139	Mallorca	CM	TS	L	Emèrit	Temps parcial		0,00	16.520,32	
Filologia Espanyola, Moderna i Clàssica	DC080118	Mallorca	CM	TS	L	Professor emèrit propi	Temps parcial		0,00	7.595,04	
Filosofia i Treball Social	DF090416	Mallorca	CA	A1	F	Catedràtic d'universitat	Temps complet	29	12.509,04	0,00	
Filosofia i Treball Social	DF090621	Mallorca	CA	A1	F	Catedràtic d'universitat	Temps complet	29	12.509,04	0,00	
Filosofia i Treball Social	DF090208	Mallorca	CA	A1	F	Professor titular d'universitat	Temps complet	27	5.835,60	0,00	
Filosofia i Treball Social	DF090218	Mallorca	CA	A1	F	Professor titular d'universitat	Temps complet	27	5.835,60	0,00	
Filosofia i Treball Social	DF090417	Mallorca	CA	A1	F	Professor titular d'universitat	Temps complet	27	5.835,60	0,00	
Filosofia i Treball Social	DF090421	Mallorca	CA	A1	F	Professor titular d'universitat	Temps complet	27	5.835,60	0,00	
Filosofia i Treball Social	DF090606	Mallorca	CA	A1	F	Professor titular d'universitat	Temps complet	27	5.835,60	0,00	
Filosofia i Treball Social	DF090620	Mallorca	CA	A1	F	Professor titular d'universitat	Temps complet	27	5.835,60	0,00	
Filosofia i Treball Social	DF090625	Mallorca	CA	A1	F	Professor titular d'universitat	Temps complet	27	5.835,60	0,00	
Filosofia i Treball Social	DF090703	Mallorca	CA	A1	F	Professor titular d'universitat	Temps complet	27	5.835,60	0,00	
Filosofia i Treball Social	DF090801	Mallorca	CA	A1	F	Professor titular d'universitat	Temps complet	27	5.835,60	0,00	
Filosofia i Treball Social	DF090901	Mallorca	CA	A1	F	Professor titular d'universitat	Temps complet	27	5.835,60	0,00	
Filosofia i Treball Social	DF091304	Mallorca	CA	A1	F	Professor titular d'universitat	Temps complet	27	5.835,60	0,00	
Filosofia i Treball Social	DF090701	Mallorca	CA	A1	F	Professor titular d'escola universitària	Temps complet	26	3.603,00	0,00	
Filosofia i Treball Social	DF090702	Mallorca	CA	A1	F	Professor titular d'escola universitària	Temps complet	26	3.603,00	0,00	
Filosofia i Treball Social	DC090227	Mallorca	CA	TS	L	Professor contractat doctor	Temps complet		0,00	15.996,96	
Filosofia i Treball Social	DC090228	Mallorca	CA	TS	L	Professor contractat doctor	Temps complet		0,00	15.996,96	
Filosofia i Treball Social	DC090713	Mallorca	CA	TS	L	Professor contractat doctor	Temps complet		0,00	15.996,96	
Filosofia i Treball Social	DC090234	Mallorca	CM	TS	L	Professor contractat doctor interí	Temps complet		0,00	15.996,96	
Filosofia i Treball Social	DC090236	Mallorca	CM	TS	L	Professor contractat doctor interí	Temps complet		0,00	15.996,96	
Filosofia i Treball Social	DC090423	Mallorca	CM	TS	L	Professor contractat doctor interí	Temps complet		0,00	15.996,96	
Filosofia i Treball Social	DC090624	Mallorca	CM	TS	L	Professor contractat doctor interí	Temps complet		0,00	15.996,96	
Filosofia i Treball Social	DC090742	Mallorca	CM	TS	L	Professor contractat doctor interí	Temps complet		0,00	15.996,96	

Relació de llocs de treball de personal docent i investigador (PDI)

Departament	Plaça	Illa	Provisió	Sub-grup	Règim jurídic	CCE	Dedicació	Nivell	C. específic	Complementàries	Propera desdotació
Filosofia i Treball Social	DC091317	Mallorca	CM	TS	L	Professor contractat doctor interi	Temps complet		0,00	15.996,96	
Filosofia i Treball Social	DC090725	Mallorca	CM	TS	L	Professor col·laborador	Temps complet		0,00	12.517,56	
Filosofia i Treball Social	DC090230	Mallorca	CM	TS	L	Ajudant doctor	Temps complet		0,00	8.816,04	*
Filosofia i Treball Social	DC090747	Mallorca	CM	TS	L	Ajudant doctor	Temps complet		0,00	8.816,04	
Filosofia i Treball Social	DC091318	Mallorca	CM	TS	L	Ajudant doctor	Temps complet		0,00	8.816,04	
Filosofia i Treball Social	DC090736	Mallorca	CM	TS	L	Ajudant	Temps complet		0,00	2.584,44	
Filosofia i Treball Social	DC090738	Mallorca	CM	TS	L	Ajudant	Temps complet		0,00	2.584,44	
Filosofia i Treball Social	DC090739	Mallorca	CM	TS	L	Ajudant	Temps complet		0,00	2.584,44	
Filosofia i Treball Social	DC090740	Mallorca	CM	TS	L	Ajudant	Temps complet		0,00	2.584,44	
Filosofia i Treball Social	DC090741	Mallorca	CM	TS	L	Ajudant	Temps complet		0,00	2.584,44	
Filosofia i Treball Social	DC090746	Mallorca	CM	TS	L	Ajudant	Temps complet		0,00	2.584,44	
Filosofia i Treball Social	DC091321	Mallorca	CM	TS	L	Ajudant	Temps complet		0,00	2.584,44	
Filosofia i Treball Social	DC090223	Mallorca	CM	TS	L	Professor associat	Temps parcial		0,00	2.376,96	
Filosofia i Treball Social	DC091311	Mallorca	CM	TS	L	Professor associat	Temps parcial		0,00	2.178,96	
Filosofia i Treball Social	DC091307	Mallorca	CM	TS	L	Professor associat	Temps parcial		0,00	1.980,72	
Filosofia i Treball Social	DC091319	Mallorca	CM	TS	L	Professor associat	Temps parcial		0,00	1.782,84	
Filosofia i Treball Social	DC090721	Mallorca	CM	TS	L	Professor associat	Temps parcial		0,00	1.188,48	
Filosofia i Treball Social	DC090744	Mallorca	CM	TS	L	Professor associat	Temps parcial		0,00	1.188,48	
Filosofia i Treball Social	DC090714	Mallorca	CM	TS	L	Professor associat	Temps parcial		0,00	990,60	
Filosofia i Treball Social	DC090723	Mallorca	CM	TS	L	Professor associat	Temps parcial		0,00	990,60	
Filosofia i Treball Social	DC090731	Mallorca	CM	TS	L	Professor associat	Temps parcial		0,00	990,60	
Filosofia i Treball Social	DC091306	Mallorca	CM	TS	L	Professor associat	Temps parcial		0,00	990,60	
Filosofia i Treball Social	DC091320	Mallorca	CM	TS	L	Professor associat	Temps parcial		0,00	990,60	
Filosofia i Treball Social	DC090419	Mallorca	CM	TS	L	Professor associat	Temps parcial		0,00	792,36	
Filosofia i Treball Social	DC090710	Mallorca	CM	TS	L	Professor associat	Temps parcial		0,00	792,36	
Filosofia i Treball Social	DC090722	Mallorca	CM	TS	L	Professor associat	Temps parcial		0,00	792,36	
Filosofia i Treball Social	DC090724	Mallorca	CM	TS	L	Professor associat	Temps parcial		0,00	792,36	
Filosofia i Treball Social	DC090215	Mallorca	CM	TS	L	Professor associat	Temps parcial		0,00	594,24	
Filosofia i Treball Social	DC090712	Mallorca	CM	TS	L	Professor associat	Temps parcial		0,00	594,24	
Filosofia i Treball Social	DC091308	Mallorca	CM	TS	L	Professor associat	Temps parcial		0,00	594,24	
Filosofia i Treball Social	DC090229	Mallorca	CM	TS	L	Professor associat	Temps parcial		0,00	396,00	
Filosofia i Treball Social	DC090235	Mallorca	CM	TS	L	Professor associat	Temps parcial		0,00	396,00	
Filosofia i Treball Social	DC090707	Mallorca	CM	TS	L	Professor associat	Temps parcial		0,00	396,00	
Física	DF101902	Mallorca	CA	A1	F	Catedràtic d'universitat	Temps complet	29	12.509,04	0,00	
Física	DF101922	Mallorca	CA	A1	F	Catedràtic d'universitat	Temps complet	29	12.509,04	0,00	
Física	DF101933	Mallorca	CA	A1	F	Catedràtic d'universitat	Temps complet	29	12.509,04	0,00	
Física	DF101940	Mallorca	CA	A1	F	Catedràtic d'universitat	Temps complet	29	12.509,04	0,00	
Física	DF102023	Mallorca	CA	A1	F	Catedràtic d'universitat	Temps complet	29	12.509,04	0,00	
Física	DF102102	Mallorca	CA	A1	F	Catedràtic d'universitat	Temps complet	29	12.509,04	0,00	
Física	DF102107	Mallorca	CA	A1	F	Catedràtic d'universitat	Temps complet	29	12.509,04	0,00	
Física	DF102127	Mallorca	CA	A1	F	Catedràtic d'universitat	Temps complet	29	12.509,04	0,00	

Relació de llocs de treball de personal docent i investigador (PDI)

Departament	Plaça	Illa	Provisió	Sub-grup	Règim jurídic	CCE	Dedicació	Nivell	C. específic	Complementàries	Propera desdotació
Física	DF102136	Mallorca	CA	A1	F	Catedràtic d'universitat	Temps complet	29	12.509,04	0,00	
Física	DF102221	Mallorca	CA	A1	F	Catedràtic d'universitat	Temps complet	29	12.509,04	0,00	
Física	DF102233	Mallorca	CA	A1	F	Catedràtic d'universitat	Temps complet	29	12.509,04	0,00	
Física	DF102236	Mallorca	CA	A1	F	Catedràtic d'universitat	Temps complet	29	12.509,04	0,00	
Física	DF102239	Mallorca	CA	A1	F	Catedràtic d'universitat	Temps complet	29	12.509,04	0,00	
Física	DF102255	Mallorca	CA	A1	F	Catedràtic d'universitat	Temps complet	29	12.509,04	0,00	
Física	DF102311	Mallorca	CA	A1	F	Catedràtic d'universitat	Temps complet	29	12.509,04	0,00	
Física	DF102323	Mallorca	CA	A1	F	Catedràtic d'universitat	Temps complet	29	12.509,04	0,00	
Física	DF102816	Mallorca	CA	A1	F	Catedràtic d'universitat	Temps complet	29	12.509,04	0,00	
Física	DF103131	Mallorca	CA	A1	F	Catedràtic d'universitat	Temps complet	29	12.509,04	0,00	
Física	DF103141	Mallorca	CA	A1	F	Catedràtic d'universitat	Temps complet	29	12.509,04	0,00	
Física	DF103147	Mallorca	CA	A1	F	Catedràtic d'universitat	Temps complet	29	12.509,04	0,00	
Física	DF101911	Mallorca	CA	A1	F	Professor titular d'universitat	Temps complet	27	5.835,60	0,00	
Física	DF101917	Mallorca	CA	A1	F	Professor titular d'universitat	Temps complet	27	5.835,60	0,00	
Física	DF101938	Mallorca	CA	A1	F	Professor titular d'universitat	Temps complet	27	5.835,60	0,00	
Física	DF101939	Mallorca	CA	A1	F	Professor titular d'universitat	Temps complet	27	5.835,60	0,00	
Física	DF102002	Mallorca	CA	A1	F	Professor titular d'universitat	Temps complet	27	5.835,60	0,00	
Física	DF102005	Mallorca	CA	A1	F	Professor titular d'universitat	Temps complet	27	5.835,60	0,00	
Física	DF102019	Mallorca	CA	A1	F	Professor titular d'universitat	Temps complet	27	5.835,60	0,00	
Física	DF102020	Mallorca	CA	A1	F	Professor titular d'universitat	Temps complet	27	5.835,60	0,00	
Física	DF102105	Mallorca	CA	A1	F	Professor titular d'universitat	Temps complet	27	5.835,60	0,00	
Física	DF102114	Mallorca	CA	A1	F	Professor titular d'universitat	Temps complet	27	5.835,60	0,00	
Física	DF102131	Mallorca	CA	A1	F	Professor titular d'universitat	Temps complet	27	5.835,60	0,00	
Física	DF102235	Mallorca	CA	A1	F	Professor titular d'universitat	Temps complet	27	5.835,60	0,00	
Física	DF102237	Mallorca	CA	A1	F	Professor titular d'universitat	Temps complet	27	5.835,60	0,00	
Física	DF102257	Mallorca	CA	A1	F	Professor titular d'universitat	Temps complet	27	5.835,60	0,00	
Física	DF102310	Mallorca	CA	A1	F	Professor titular d'universitat	Temps complet	27	5.835,60	0,00	
Física	DF102314	Mallorca	CA	A1	F	Professor titular d'universitat	Temps complet	27	5.835,60	0,00	
Física	DF102317	Mallorca	CA	A1	F	Professor titular d'universitat	Temps complet	27	5.835,60	0,00	
Física	DF102401	Mallorca	CA	A1	F	Professor titular d'universitat	Temps complet	27	5.835,60	0,00	
Física	DF102424	Mallorca	CA	A1	F	Professor titular d'universitat	Temps complet	27	5.835,60	0,00	
Física	DF103001	Mallorca	CA	A1	F	Professor titular d'universitat	Temps complet	27	5.835,60	0,00	
Física	DF103109	Mallorca	CA	A1	F	Professor titular d'universitat	Temps complet	27	5.835,60	0,00	
Física	DF103114	Mallorca	CA	A1	F	Professor titular d'universitat	Temps complet	27	5.835,60	0,00	
Física	DF103115	Mallorca	CA	A1	F	Professor titular d'universitat	Temps complet	27	5.835,60	0,00	
Física	DF103117	Mallorca	CA	A1	F	Professor titular d'universitat	Temps complet	27	5.835,60	0,00	
Física	DF103118	Mallorca	CA	A1	F	Professor titular d'universitat	Temps complet	27	5.835,60	0,00	
Física	DF103136	Mallorca	CA	A1	F	Professor titular d'universitat	Temps complet	27	5.835,60	0,00	
Física	DF103145	Mallorca	CA	A1	F	Professor titular d'universitat	Temps complet	27	5.835,60	0,00	
Física	DF103302	Mallorca	CA	A1	F	Professor titular d'universitat	Temps complet	27	5.835,60	0,00	
Física	DC102253	Mallorca	CA	TS	L	Professor contractat doctor	Temps complet		0,00	15.996,96	

Relació de llocs de treball de personal docent i investigador (PDI)

Departament	Plaça	Illa	Provisió	Sub-grup	Règim jurídic	CCE	Dedicació	Nivell	C. específic	Complementàries	Propera desdotació
Física	DC102326	Mallorca	CA	TS	L	Professor contractat doctor	Temps complet		0,00	15.996,96	
Física	DC102327	Mallorca	CA	TS	L	Professor contractat doctor	Temps complet		0,00	15.996,96	
Física	DC102402	Mallorca	CA	TS	L	Professor contractat doctor	Temps complet		0,00	15.996,96	
Física	DC102513	Mallorca	CA	TS	L	Professor contractat doctor	Temps complet		0,00	15.996,96	
Física	DC102516	Mallorca	CA	TS	L	Professor contractat doctor	Temps complet		0,00	15.996,96	
Física	DC102523	Mallorca	CA	TS	L	Professor contractat doctor	Temps complet		0,00	15.996,96	
Física	DC103201	Mallorca	CA	TS	L	Professor contractat doctor	Temps complet		0,00	15.996,96	
Física	DC102025	Mallorca	CM	TS	L	Professor contractat doctor interí	Temps complet		0,00	15.996,96	
Física	DC102135	Mallorca	CM	TS	L	Professor contractat doctor interí	Temps complet		0,00	15.996,96	
Física	DC102248	Mallorca	CM	TS	L	Professor contractat doctor interí	Temps complet		0,00	15.996,96	
Física	DC102419	Mallorca	CM	TS	L	Professor contractat doctor interí	Temps complet		0,00	15.996,96	
Física	DC102537	Mallorca	CM	TS	L	Professor contractat doctor interí	Temps complet		0,00	15.996,96	
Física	DC102541	Mallorca	CM	TS	L	Professor contractat doctor interí	Temps complet		0,00	15.996,96	
Física	DC102812	Mallorca	CM	TS	L	Professor contractat doctor interí	Temps complet		0,00	15.996,96	
Física	DC102817	Mallorca	CM	TS	L	Professor contractat doctor interí	Temps complet		0,00	15.996,96	
Física	DC102120	Mallorca	CM	TS	L	Ajudant doctor	Temps complet		0,00	8.816,04	
Física	DC102251	Mallorca	CM	TS	L	Ajudant doctor	Temps complet		0,00	8.816,04	
Física	DC102426	Mallorca	CM	TS	L	Ajudant doctor	Temps complet		0,00	8.816,04	
Física	DC102538	Mallorca	CM	TS	L	Ajudant doctor	Temps complet		0,00	8.816,04	
Física	DC102901	Mallorca	CM	TS	L	Ajudant doctor	Temps complet		0,00	8.816,04	
Física	DC103144	Mallorca	CM	TS	L	Ajudant doctor	Temps complet		0,00	8.816,04	
Física	DC102259	Mallorca	CM	TS	L	Ajudant	Temps complet		0,00	2.584,44	
Física	DC102529	Mallorca	CM	TS	L	Ajudant	Temps complet		0,00	2.584,44	
Física	DC102533	Mallorca	CM	TS	L	Ajudant	Temps complet		0,00	2.584,44	
Física	DC103142	Mallorca	CM	TS	L	Ajudant	Temps complet		0,00	2.584,44	
Física	DC103143	Mallorca	CM	TS	L	Ajudant	Temps complet		0,00	2.584,44	
Física	DC103149	Mallorca	CM	TS	L	Ajudant	Temps complet		0,00	2.584,44	
Física	DC102514	Mallorca	CM	TS	L	Professor associat	Temps parcial		0,00	2.376,96	
Física	DC103139	Mallorca	CM	TS	L	Professor associat	Temps parcial		0,00	2.178,96	
Física	DC102510	Mallorca	CM	TS	L	Professor associat	Temps parcial		0,00	1.980,72	
Física	DC102532	Mallorca	CM	TS	L	Professor associat	Temps parcial		0,00	1.980,72	
Física	DC103107	Mallorca	CM	TS	L	Professor associat	Temps parcial		0,00	1.980,72	
Física	DC102536	Mallorca	CM	TS	L	Professor associat	Temps parcial		0,00	1.584,72	
Física	DC103102	Mallorca	CM	TS	L	Professor associat	Temps parcial		0,00	1.386,84	
Física	DC102534	Mallorca	LD	TS	L	Professor associat	Temps parcial		0,00	1.188,48	
Física	DC102418	Mallorca	CM	TS	L	Professor associat	Temps parcial		0,00	990,60	
Física	DC102540	Mallorca	CM	TS	L	Professor associat	Temps parcial		0,00	990,60	
Física	DC102423	Mallorca	CM	TS	L	Professor associat	Temps parcial		0,00	792,36	
Física	DC102528	Mallorca	CM	TS	L	Professor associat	Temps parcial		0,00	792,36	
Física	DC102902	Mallorca	CM	TS	L	Professor associat	Temps parcial		0,00	792,36	
Física	DC102421	Mallorca	CM	TS	L	Professor associat	Temps parcial		0,00	594,24	

Relació de llocs de treball de personal docent i investigador (PDI)

Departament	Plaça	Illa	Provisió	Sub-grup	Règim jurídic	CCE	Dedicació	Nivell	C. específic	Complementàries	Propera desdotació
Física	DC102422	Mallorca	CM	TS	L	Professor associat	Temps parcial		0,00	396,00	
Física	DC102427	Mallorca	CM	TS	L	Professor associat	Temps parcial		0,00	396,00	
Física	DC102815	Mallorca	CM	TS	L	Professor associat	Temps parcial		0,00	396,00	
Física	DC103146	Mallorca	CM	TS	L	Professor associat	Temps parcial		0,00	396,00	
Física	DC102134	Mallorca	LD	TS	L	Professor associat	Temps parcial		0,00	396,00	
Física	DC102241	Mallorca	LD	TS	L	Professor associat	Temps parcial		0,00	1.386,84	
Física	DC101941	Mallorca	LD	TS	L	Professor associat	Temps parcial		0,00	792,36	
Geografia	DF110131	Mallorca	CA	A1	F	Catedràtic d'universitat	Temps complet	29	12.509,04	0,00	
Geografia	DF110140	Mallorca	CA	A1	F	Catedràtic d'universitat	Temps complet	29	12.509,04	0,00	
Geografia	DF110303	Mallorca	CA	A1	F	Catedràtic d'universitat	Temps complet	29	12.509,04	0,00	
Geografia	DF110326	Mallorca	CA	A1	F	Catedràtic d'universitat	Temps complet	29	12.509,04	0,00	
Geografia	DF110324	Mallorca	CA	A1	F	Catedràtic d'escola universitària	Temps complet	27	5.835,60	0,00	
Geografia	DF110104	Mallorca	CA	A1	F	Professor titular d'universitat	Temps complet	27	5.835,60	0,00	
Geografia	DF110120	Mallorca	CA	A1	F	Professor titular d'universitat	Temps complet	27	5.835,60	0,00	
Geografia	DF110121	Mallorca	CA	A1	F	Professor titular d'universitat	Temps complet	27	5.835,60	0,00	
Geografia	DF110130	Mallorca	CA	A1	F	Professor titular d'universitat	Temps complet	27	5.835,60	0,00	*
Geografia	DF110132	Mallorca	CA	A1	F	Professor titular d'universitat	Temps complet	27	5.835,60	0,00	
Geografia	DF110202	Mallorca	CA	A1	F	Professor titular d'universitat	Temps complet	27	5.835,60	0,00	
Geografia	DF110211	Mallorca	CA	A1	F	Professor titular d'universitat	Temps complet	27	5.835,60	0,00	
Geografia	DF110214	Mallorca	CA	A1	F	Professor titular d'universitat	Temps complet	27	5.835,60	0,00	
Geografia	DF110231	Mallorca	CA	A1	F	Professor titular d'universitat	Temps complet	27	5.835,60	0,00	
Geografia	DF110348	Mallorca	CA	A1	F	Professor titular d'universitat	Temps complet	27	5.835,60	0,00	
Geografia	DF110349	Mallorca	CA	A1	F	Professor titular d'universitat	Temps complet	27	5.835,60	0,00	
Geografia	DF110313	Mallorca	CA	A1	F	Professor titular d'escola universitària	Temps complet	26	3.603,00	0,00	
Geografia	DC110233	Mallorca	CM	TS	L	Professor contractat doctor interí	Temps complet		0,00	15.996,96	
Geografia	DC110353	Mallorca	CM	TS	L	Professor contractat doctor interí	Temps complet		0,00	15.996,96	
Geografia	DC110228	Mallorca	CM	TS	L	Ajudant doctor	Temps complet		0,00	8.816,04	
Geografia	DC110230	Mallorca	CM	TS	L	Ajudant doctor	Temps complet		0,00	8.816,04	
Geografia	DC110338	Mallorca	CM	TS	L	Ajudant doctor	Temps complet		0,00	8.816,04	
Geografia	DC110136	Mallorca	CM	TS	L	Professor associat	Temps parcial		0,00	2.376,96	
Geografia	DC110128	Mallorca	CM	TS	L	Professor associat	Temps parcial		0,00	1.980,72	
Geografia	DC110134	Mallorca	CM	TS	L	Professor associat	Temps parcial		0,00	1.980,72	
Geografia	DC110205	Mallorca	CM	TS	L	Professor associat	Temps parcial		0,00	1.188,48	
Geografia	DC110218	Mallorca	CM	TS	L	Professor associat	Temps parcial		0,00	1.188,48	
Geografia	DC110225	Mallorca	CM	TS	L	Professor associat	Temps parcial		0,00	1.188,48	
Geografia	DC110137	Mallorca	CM	TS	L	Professor associat	Temps parcial		0,00	792,36	
Geografia	DC110354	Mallorca	CM	TS	L	Professor associat	Temps parcial		0,00	792,36	
Geografia	DC110351	Mallorca	CM	TS	L	Professor associat	Temps parcial		0,00	396,00	
Geografia	DC110352	Mallorca	CM	TS	L	Professor associat	Temps parcial		0,00	396,00	
Geografia	DC110511	Mallorca	CM	TS	L	Professor associat	Temps parcial		0,00	396,00	
Geografia	DC110341	Eivissa	CM	TS	L	Professor associat	Temps parcial		0,00	990,60	

Relació de llocs de treball de personal docent i investigador (PDI)

Departament	Plaça	Illa	Provisió	Sub-grup	Règim jurídic	CCE	Dedicació	Nivell	C. específic	Complementàries	Propera desdotació
Geografia	DC110340	Menorca	CM	TS	L	Professor associat	Temps parcial		0,00	990,60	
Geografia	DC110232	Mallorca	LD	TS	L	Professor associat	Temps parcial		0,00	1.584,70	
Geografia	DC110215	Mallorca	LD	TS	L	Professor associat	Temps parcial		0,00	1.188,48	
Geografia	DC110350	Mallorca	LD	TS	L	Professor associat	Temps parcial		0,00	1.188,48	
Geografia	DC110234	Mallorca	LD	TS	L	Professor associat	Temps parcial		0,00	792,36	
Infermeria i Fisioteràpia	DF160985	Mallorca	CA	A1	F	Catedràtic d'universitat	Temps complet	29	12.509,04	0,00	
Infermeria i Fisioteràpia	DF160841	Mallorca	CA	A1	F	Catedràtic d'escola universitària	Temps complet	27	5.835,60	0,00	
Infermeria i Fisioteràpia	DF160807	Mallorca	CA	A1	F	Professor titular d'universitat	Temps complet	27	5.835,60	0,00	
Infermeria i Fisioteràpia	DF160808	Mallorca	CA	A1	F	Professor titular d'universitat	Temps complet	27	5.835,60	0,00	
Infermeria i Fisioteràpia	DF160810	Mallorca	CA	A1	F	Professor titular d'universitat	Temps complet	27	5.835,60	0,00	
Infermeria i Fisioteràpia	DF160850	Mallorca	CA	A1	F	Professor titular d'universitat	Temps complet	27	5.835,60	0,00	
Infermeria i Fisioteràpia	DF160856	Mallorca	CA	A1	F	Professor titular d'universitat	Temps complet	27	5.835,60	0,00	
Infermeria i Fisioteràpia	DF160899	Mallorca	CA	A1	F	Professor titular d'universitat	Temps complet	27	5.835,60	0,00	
Infermeria i Fisioteràpia	DF160902	Mallorca	CA	A1	F	Professor titular d'universitat	Temps complet	27	5.835,60	0,00	
Infermeria i Fisioteràpia	DF168254	Mallorca	CA	A1	F	Professor titular d'universitat	Temps complet	27	5.835,60	0,00	
Infermeria i Fisioteràpia	DF160851	Mallorca	CA	A1	F	Professor titular d'universitat	Temps Parcial	27	0,00	0,00	
Infermeria i Fisioteràpia	DF160802	Mallorca	CA	A1	F	Professor titular d'escola universitària	Temps complet	26	3.603,00	0,00	
Infermeria i Fisioteràpia	DF160820	Mallorca	CA	A1	F	Professor titular d'escola universitària	Temps complet	26	3.603,00	0,00	
Infermeria i Fisioteràpia	DF160842	Mallorca	CA	A1	F	Professor titular d'escola universitària	Temps complet	26	3.603,00	0,00	
Infermeria i Fisioteràpia	DF160854	Mallorca	CA	A1	F	Professor titular d'escola universitària	Temps complet	26	3.603,00	0,00	
Infermeria i Fisioteràpia	DC160939	Mallorca	CA	TS	L	Professor contractat doctor	Temps complet		0,00	15.996,96	
Infermeria i Fisioteràpia	DC160941	Mallorca	CA	TS	L	Professor contractat doctor	Temps complet		0,00	15.996,96	
Infermeria i Fisioteràpia	DC160943	Mallorca	CA	TS	L	Professor contractat doctor	Temps complet		0,00	15.996,96	
Infermeria i Fisioteràpia	DC160949	Mallorca	CA	TS	L	Professor contractat doctor	Temps complet		0,00	15.996,96	
Infermeria i Fisioteràpia	DC160951	Mallorca	CA	TS	L	Professor contractat doctor	Temps complet		0,00	15.996,96	
Infermeria i Fisioteràpia	DC160952	Mallorca	CA	TS	L	Professor contractat doctor	Temps complet		0,00	15.996,96	
Infermeria i Fisioteràpia	DC160953	Mallorca	CA	TS	L	Professor contractat doctor	Temps complet		0,00	15.996,96	
Infermeria i Fisioteràpia	DC160954	Mallorca	CA	TS	L	Professor contractat doctor	Temps complet		0,00	15.996,96	
Infermeria i Fisioteràpia	DC160955	Mallorca	CA	TS	L	Professor contractat doctor	Temps complet		0,00	15.996,96	
Infermeria i Fisioteràpia	DC160960	Mallorca	CA	TS	L	Professor contractat doctor	Temps complet		0,00	15.996,96	
Infermeria i Fisioteràpia	DC168113	Mallorca	CA	TS	L	Professor contractat doctor	Temps complet		0,00	15.996,96	
Infermeria i Fisioteràpia	DC168134	Mallorca	CA	TS	L	Professor contractat doctor	Temps complet		0,00	15.996,96	
Infermeria i Fisioteràpia	DC168141	Mallorca	CA	TS	L	Professor contractat doctor	Temps complet		0,00	15.996,96	
Infermeria i Fisioteràpia	DC160982	Mallorca	CM	TS	L	Professor contractat doctor interí	Temps complet		0,00	15.996,96	
Infermeria i Fisioteràpia	DC168216	Mallorca	CM	TS	L	Professor contractat doctor interí	Temps complet		0,00	15.996,96	
Infermeria i Fisioteràpia	DC168229	Mallorca	CM	TS	L	Professor contractat doctor interí	Temps complet		0,00	15.996,96	
Infermeria i Fisioteràpia	DC168230	Mallorca	CM	TS	L	Professor contractat doctor interí	Temps complet		0,00	15.996,96	
Infermeria i Fisioteràpia	DC168114	Mallorca	CM	TS	L	Professor col·laborador	Temps complet		0,00	12.517,56	
Infermeria i Fisioteràpia	DC160976	Mallorca	CM	TS	L	Ajudant	Temps complet		0,00	2.584,44	
Infermeria i Fisioteràpia	DC160984	Mallorca	CM	TS	L	Ajudant	Temps complet		0,00	2.584,44	
Infermeria i Fisioteràpia	DC168203	Mallorca	CM	TS	L	Ajudant	Temps complet		0,00	2.584,44	



Relació de llocs de treball de personal docent i investigador (PDI)

Departament	Plaça	Illa	Provisió	Sub-grup	Règim jurídic	CCE	Dedicació	Nivell	C. específic	Complementàries	Propera desdotació
Infermeria i Fisioteràpia	DC168226	Mallorca	CM	TS	L	Ajudant	Temps complet		0,00	2.584,44	
Infermeria i Fisioteràpia	DC168227	Mallorca	CM	TS	L	Ajudant	Temps complet		0,00	2.584,44	
Infermeria i Fisioteràpia	DC168228	Mallorca	CM	TS	L	Ajudant	Temps complet		0,00	2.584,44	
Infermeria i Fisioteràpia	DC168244	Mallorca	CM	TS	L	Ajudant	Temps complet		0,00	2.584,44	
Infermeria i Fisioteràpia	DC168252	Mallorca	CM	TS	L	Ajudant	Temps complet		0,00	2.584,44	
Infermeria i Fisioteràpia	DC168256	Mallorca	CM	TS	L	Professor visitant	Temps complet		0,00	8.816,04	
Infermeria i Fisioteràpia	DC160815	Mallorca	CM	TS	L	Professor associat	Temps parcial		0,00	2.376,96	
Infermeria i Fisioteràpia	DC160907	Mallorca	CM	TS	L	Professor associat	Temps parcial		0,00	2.376,96	
Infermeria i Fisioteràpia	DC160913	Mallorca	CM	TS	L	Professor associat	Temps parcial		0,00	2.376,96	
Infermeria i Fisioteràpia	DC160926	Mallorca	CM	TS	L	Professor associat	Temps parcial		0,00	2.376,96	
Infermeria i Fisioteràpia	DC160946	Mallorca	CM	TS	L	Professor associat	Temps parcial		0,00	2.376,96	
Infermeria i Fisioteràpia	DC160947	Mallorca	CM	TS	L	Professor associat	Temps parcial		0,00	2.376,96	
Infermeria i Fisioteràpia	DC160966	Mallorca	CM	TS	L	Professor associat	Temps parcial		0,00	2.376,96	
Infermeria i Fisioteràpia	DC160969	Mallorca	CM	TS	L	Professor associat	Temps parcial		0,00	2.376,96	
Infermeria i Fisioteràpia	DC160972	Mallorca	CM	TS	L	Professor associat	Temps parcial		0,00	2.376,96	
Infermeria i Fisioteràpia	DC160979	Mallorca	CM	TS	L	Professor associat	Temps parcial		0,00	2.376,96	
Infermeria i Fisioteràpia	DC160980	Mallorca	CM	TS	L	Professor associat	Temps parcial		0,00	2.376,96	
Infermeria i Fisioteràpia	DC168136	Mallorca	CM	TS	L	Professor associat	Temps parcial		0,00	2.376,96	
Infermeria i Fisioteràpia	DC168187	Mallorca	CM	TS	L	Professor associat	Temps parcial		0,00	2.376,96	
Infermeria i Fisioteràpia	DC168231	Mallorca	CM	TS	L	Professor associat	Temps parcial		0,00	2.376,96	
Infermeria i Fisioteràpia	DC168208	Mallorca	CM	TS	L	Professor associat	Temps parcial		0,00	2.178,96	
Infermeria i Fisioteràpia	DC160962	Mallorca	CM	TS	L	Professor associat	Temps parcial		0,00	2.178,96	
Infermeria i Fisioteràpia	DC160833	Mallorca	CM	TS	L	Professor associat	Temps parcial		0,00	1.980,72	
Infermeria i Fisioteràpia	DC160945	Mallorca	CM	TS	L	Professor associat	Temps parcial		0,00	1.980,72	
Infermeria i Fisioteràpia	DC160971	Mallorca	CM	TS	L	Professor associat	Temps parcial		0,00	1.980,72	
Infermeria i Fisioteràpia	DC160978	Mallorca	CM	TS	L	Professor associat	Temps parcial		0,00	1.980,72	
Infermeria i Fisioteràpia	DC168168	Mallorca	CM	TS	L	Professor associat	Temps parcial		0,00	1.980,72	
Infermeria i Fisioteràpia	DC168233	Mallorca	CM	TS	L	Professor associat	Temps parcial		0,00	1.782,84	
Infermeria i Fisioteràpia	DC160817	Mallorca	CM	TS	L	Professor associat	Temps parcial		0,00	1.584,72	
Infermeria i Fisioteràpia	DC160830	Mallorca	CM	TS	L	Professor associat	Temps parcial		0,00	1.584,72	
Infermeria i Fisioteràpia	DC160874	Mallorca	CM	TS	L	Professor associat	Temps parcial		0,00	1.584,72	
Infermeria i Fisioteràpia	DC160963	Mallorca	CM	TS	L	Professor associat	Temps parcial		0,00	1.584,72	
Infermeria i Fisioteràpia	DC160988	Mallorca	CM	TS	L	Professor associat	Temps parcial		0,00	1.584,72	
Infermeria i Fisioteràpia	DC168157	Mallorca	CM	TS	L	Professor associat	Temps parcial		0,00	1.584,72	
Infermeria i Fisioteràpia	DC168194	Mallorca	CM	TS	L	Professor associat	Temps parcial		0,00	1.584,72	
Infermeria i Fisioteràpia	DC168232	Mallorca	CM	TS	L	Professor associat	Temps parcial		0,00	1.584,72	
Infermeria i Fisioteràpia	DC168241	Mallorca	CM	TS	L	Professor associat	Temps parcial		0,00	1.584,72	
Infermeria i Fisioteràpia	DC160831	Mallorca	CM	TS	L	Professor associat	Temps parcial		0,00	1.386,84	
Infermeria i Fisioteràpia	DC160866	Mallorca	CM	TS	L	Professor associat	Temps parcial		0,00	1.386,84	
Infermeria i Fisioteràpia	DC160931	Mallorca	CM	TS	L	Professor associat	Temps parcial		0,00	1.386,84	
Infermeria i Fisioteràpia	DC168159	Mallorca	CM	TS	L	Professor associat	Temps parcial		0,00	1.386,84	

Relació de llocs de treball de personal docent i investigador (PDI)

Departament	Plaça	Illa	Provisió	Sub-grup	Règim jurídic	CCE	Dedicació	Nivell	C. específic	Complementàries	Propera desdotació
Infermeria i Fisioteràpia	DC168186	Mallorca	CM	TS	L	Professor associat	Temps parcial		0,00	1.386,84	
Infermeria i Fisioteràpia	DC160818	Mallorca	CM	TS	L	Professor associat	Temps parcial		0,00	1.188,48	
Infermeria i Fisioteràpia	DC160868	Mallorca	CM	TS	L	Professor associat	Temps parcial		0,00	1.188,48	
Infermeria i Fisioteràpia	DC160905	Mallorca	CM	TS	L	Professor associat	Temps parcial		0,00	1.188,48	
Infermeria i Fisioteràpia	DC160919	Mallorca	CM	TS	L	Professor associat	Temps parcial		0,00	1.188,48	
Infermeria i Fisioteràpia	DC160965	Mallorca	CM	TS	L	Professor associat	Temps parcial		0,00	1.188,48	
Infermeria i Fisioteràpia	DC160990	Mallorca	CM	TS	L	Professor associat	Temps parcial		0,00	1.188,48	
Infermeria i Fisioteràpia	DC168143	Mallorca	CM	TS	L	Professor associat	Temps parcial		0,00	1.188,48	
Infermeria i Fisioteràpia	DC168170	Mallorca	CM	TS	L	Professor associat	Temps parcial		0,00	1.188,48	
Infermeria i Fisioteràpia	DC168172	Mallorca	CM	TS	L	Professor associat	Temps parcial		0,00	1.188,48	
Infermeria i Fisioteràpia	DC168178	Mallorca	CM	TS	L	Professor associat	Temps parcial		0,00	1.188,48	
Infermeria i Fisioteràpia	DC168180	Mallorca	CM	TS	L	Professor associat	Temps parcial		0,00	1.188,48	
Infermeria i Fisioteràpia	DC168217	Mallorca	CM	TS	L	Professor associat	Temps parcial		0,00	1.188,48	
Infermeria i Fisioteràpia	DC168245	Mallorca	CM	TS	L	Professor associat	Temps parcial		0,00	1.188,48	
Infermeria i Fisioteràpia	DC160957	Mallorca	CM	TS	L	Professor associat	Temps parcial		0,00	1.188,48	
Infermeria i Fisioteràpia	DC168215	Mallorca	CM	TS	L	Professor associat	Temps parcial		0,00	1.188,48	
Infermeria i Fisioteràpia	DC160925	Mallorca	CM	TS	L	Professor associat	Temps parcial		0,00	990,60	
Infermeria i Fisioteràpia	DC160928	Mallorca	CM	TS	L	Professor associat	Temps parcial		0,00	990,60	
Infermeria i Fisioteràpia	DC160989	Mallorca	CM	TS	L	Professor associat	Temps parcial		0,00	990,60	
Infermeria i Fisioteràpia	DC160993	Mallorca	CM	TS	L	Professor associat	Temps parcial		0,00	990,60	
Infermeria i Fisioteràpia	DC168144	Mallorca	CM	TS	L	Professor associat	Temps parcial		0,00	990,60	
Infermeria i Fisioteràpia	DC168154	Mallorca	CM	TS	L	Professor associat	Temps parcial		0,00	990,60	
Infermeria i Fisioteràpia	DC168189	Mallorca	CM	TS	L	Professor associat	Temps parcial		0,00	990,60	
Infermeria i Fisioteràpia	DC168207	Mallorca	CM	TS	L	Professor associat	Temps parcial		0,00	990,60	
Infermeria i Fisioteràpia	DC168236	Mallorca	CM	TS	L	Professor associat	Temps parcial		0,00	990,60	
Infermeria i Fisioteràpia	DC168250	Mallorca	CM	TS	L	Professor associat	Temps parcial		0,00	990,60	
Infermeria i Fisioteràpia	DC168258	Mallorca	CM	TS	L	Professor associat	Temps parcial		0,00	990,60	
Infermeria i Fisioteràpia	DC160914	Mallorca	CM	TS	L	Professor associat	Temps parcial		0,00	990,60	
Infermeria i Fisioteràpia	DC168261	Mallorca	CM	TS	L	Professor associat	Temps parcial		0,00	792,36	
Infermeria i Fisioteràpia	DC160843	Mallorca	CM	TS	L	Professor associat	Temps parcial		0,00	792,36	
Infermeria i Fisioteràpia	DC160944	Mallorca	CM	TS	L	Professor associat	Temps parcial		0,00	792,36	
Infermeria i Fisioteràpia	DC160986	Mallorca	CM	TS	L	Professor associat	Temps parcial		0,00	792,36	
Infermeria i Fisioteràpia	DC168167	Mallorca	CM	TS	L	Professor associat	Temps parcial		0,00	792,36	
Infermeria i Fisioteràpia	DC168211	Mallorca	CM	TS	L	Professor associat	Temps parcial		0,00	792,36	
Infermeria i Fisioteràpia	DC168218	Mallorca	CM	TS	L	Professor associat	Temps parcial		0,00	792,36	
Infermeria i Fisioteràpia	DC168253	Mallorca	CM	TS	L	Professor associat	Temps parcial		0,00	792,36	
Infermeria i Fisioteràpia	DC160838	Mallorca	CM	TS	L	Professor associat	Temps parcial		0,00	594,24	
Infermeria i Fisioteràpia	DC160918	Mallorca	CM	TS	L	Professor associat	Temps parcial		0,00	594,24	
Infermeria i Fisioteràpia	DC160958	Mallorca	CM	TS	L	Professor associat	Temps parcial		0,00	594,24	
Infermeria i Fisioteràpia	DC168131	Mallorca	CM	TS	L	Professor associat	Temps parcial		0,00	594,24	
Infermeria i Fisioteràpia	DC168196	Mallorca	CM	TS	L	Professor associat	Temps parcial		0,00	594,24	

Relació de llocs de treball de personal docent i investigador (PDI)

Departament	Plaça	Illa	Provisió	Sub-grup	Règim jurídic	CCE	Dedicació	Nivell	C. específic	Complementàries	Propera desdotació
Infermeria i Fisioteràpia	DC168214	Mallorca	CM	TS	L	Professor associat	Temps parcial		0,00	594,24	
Infermeria i Fisioteràpia	DC168221	Mallorca	CM	TS	L	Professor associat	Temps parcial		0,00	594,24	
Infermeria i Fisioteràpia	DC168235	Mallorca	CM	TS	L	Professor associat	Temps parcial		0,00	594,24	
Infermeria i Fisioteràpia	DC168257	Mallorca	CM	TS	L	Professor associat	Temps parcial		0,00	594,24	
Infermeria i Fisioteràpia	DC168262	Mallorca	CM	TS	L	Professor associat	Temps parcial		0,00	594,24	
Infermeria i Fisioteràpia	DC160992	Mallorca	CM	TS	L	Professor associat	Temps parcial		0,00	396,00	
Infermeria i Fisioteràpia	DC160995	Mallorca	CM	TS	L	Professor associat	Temps parcial		0,00	396,00	
Infermeria i Fisioteràpia	DC168193	Mallorca	CM	TS	L	Professor associat	Temps parcial		0,00	396,00	
Infermeria i Fisioteràpia	DC168209	Mallorca	CM	TS	L	Professor associat	Temps parcial		0,00	396,00	
Infermeria i Fisioteràpia	DC168224	Mallorca	CM	TS	L	Professor associat	Temps parcial		0,00	396,00	
Infermeria i Fisioteràpia	DC168239	Mallorca	CM	TS	L	Professor associat	Temps parcial		0,00	396,00	
Infermeria i Fisioteràpia	DC168240	Mallorca	CM	TS	L	Professor associat	Temps parcial		0,00	396,00	
Infermeria i Fisioteràpia	DC168242	Mallorca	CM	TS	L	Professor associat	Temps parcial		0,00	396,00	
Infermeria i Fisioteràpia	DC168248	Mallorca	CM	TS	L	Professor associat	Temps parcial		0,00	396,00	
Infermeria i Fisioteràpia	DC168249	Mallorca	CM	TS	L	Professor associat	Temps parcial		0,00	396,00	
Infermeria i Fisioteràpia	DC168110	Eivissa	CM	TS	L	Professor associat	Temps parcial		0,00	2.376,96	
Infermeria i Fisioteràpia	DC168112	Eivissa	CM	TS	L	Professor associat	Temps parcial		0,00	2.376,96	
Infermeria i Fisioteràpia	DC168111	Eivissa	CM	TS	L	Professor associat	Temps parcial		0,00	1.980,72	
Infermeria i Fisioteràpia	DC168137	Eivissa	CM	TS	L	Professor associat	Temps parcial		0,00	1.980,72	
Infermeria i Fisioteràpia	DC160894	Eivissa	CM	TS	L	Professor associat	Temps parcial		0,00	1.782,84	
Infermeria i Fisioteràpia	DC168150	Eivissa	CM	TS	L	Professor associat	Temps parcial		0,00	1.782,84	
Infermeria i Fisioteràpia	DC160895	Eivissa	CM	TS	L	Professor associat	Temps parcial		0,00	1.386,84	
Infermeria i Fisioteràpia	DC160897	Eivissa	CM	TS	L	Professor associat	Temps parcial		0,00	990,60	
Infermeria i Fisioteràpia	DC168165	Eivissa	CM	TS	L	Professor associat	Temps parcial		0,00	990,60	
Infermeria i Fisioteràpia	DC168109	Menorca	CM	TS	L	Professor associat	Temps parcial		0,00	2.376,96	
Infermeria i Fisioteràpia	DC168163	Menorca	CM	TS	L	Professor associat	Temps parcial		0,00	2.376,96	
Infermeria i Fisioteràpia	DC160877	Menorca	CM	TS	L	Professor associat	Temps parcial		0,00	1.980,72	
Infermeria i Fisioteràpia	DC168133	Menorca	CM	TS	L	Professor associat	Temps parcial		0,00	1.980,72	
Infermeria i Fisioteràpia	DC168199	Menorca	CM	TS	L	Professor associat	Temps parcial		0,00	1.782,84	
Infermeria i Fisioteràpia	DC168238	Menorca	CM	TS	L	Professor associat	Temps parcial		0,00	1.782,84	
Infermeria i Fisioteràpia	DC168198	Menorca	CM	TS	L	Professor associat	Temps parcial		0,00	990,60	
Infermeria i Fisioteràpia	DC168155	Menorca	CM	TS	L	Professor associat	Temps parcial		0,00	594,24	
Infermeria i Fisioteràpia	DC168202	Mallorca	LD	TS	L	Professor associat	Temps parcial		0,00	1.188,48	
Infermeria i Fisioteràpia	DC160968	Mallorca	LD	TS	L	Professor associat	Temps parcial		0,00	1.188,48	
Infermeria i Fisioteràpia	DC160987	Mallorca	LD	TS	L	Professor associat	Temps parcial		0,00	792,36	
Infermeria i Fisioteràpia	DC168259	Mallorca	LD	TS	L	Professor associat	Temps parcial		0,00	792,36	
Infermeria i Fisioteràpia	DC168260	Mallorca	LD	TS	L	Professor associat	Temps parcial		0,00	792,36	
Infermeria i Fisioteràpia	DC160994	Mallorca	LD	TS	L	Professor associat	Temps parcial		0,00	594,24	
Infermeria i Fisioteràpia	DC160991	Mallorca	LD	TS	L	Professor associat	Temps parcial		0,00	396,00	
Medicina (en constitució)	DF231703	Mallorca	CA	A1	F	Catedràtic d'universitat	Temps complet	29	12.509,04	0,00	
Medicina (en constitució)	DF231702	Mallorca	CA	A1	F	Professor titular d'universitat	Temps complet	27	5.835,60	0,00	

Relació de llocs de treball de personal docent i investigador (PDI)

Departament	Plaça	Illa	Provisió	Sub-grup	Règim jurídic	CCE	Dedicació	Nivell	C. específic	Complementàries	Propera desdotació
Medicina (en constitució)	DC230209	Mallorca	CM	TS	L	Professor contractat doctor interí	Temps complet		0,00	15.996,96	
Medicina (en constitució)	DC230207	Mallorca	CM	TS	L	Professor associat	Temps parcial		0,00	1.980,72	
Medicina (en constitució)	DC231806	Mallorca	CM	TS	L	Professor associat	Temps parcial		0,00	1.782,84	
Medicina (en constitució)	DC230920	Mallorca	CM	TS	L	Professor associat	Temps parcial		0,00	1.386,84	
Medicina (en constitució)	DC230210	Mallorca	CM	TS	L	Professor associat	Temps parcial		0,00	1.386,84	
Medicina (en constitució)	DC230212	Mallorca	CM	TS	L	Professor associat	Temps parcial		0,00	1.386,84	
Medicina (en constitució)	DC230401	Mallorca	CM	TS	L	Professor associat	Temps parcial		0,00	1.386,84	
Medicina (en constitució)	DC230921	Mallorca	CM	TS	L	Professor associat	Temps parcial		0,00	1.386,84	
Medicina (en constitució)	DC230954	Mallorca	CM	TS	L	Professor associat	Temps parcial		0,00	1.188,48	
Medicina (en constitució)	DC230205	Mallorca	CM	TS	L	Professor associat	Temps parcial		0,00	1.188,48	
Medicina (en constitució)	DC230206	Mallorca	CM	TS	L	Professor associat	Temps parcial		0,00	1.188,48	
Medicina (en constitució)	DC230211	Mallorca	CM	TS	L	Professor associat	Temps parcial		0,00	1.188,48	
Medicina (en constitució)	DC230216	Mallorca	CM	TS	L	Professor associat	Temps parcial		0,00	1.188,48	
Medicina (en constitució)	DC230219	Mallorca	CM	TS	L	Professor associat	Temps parcial		0,00	1.188,48	
Medicina (en constitució)	DC230968	Mallorca	CM	TS	L	Professor associat	Temps parcial		0,00	990,60	
Medicina (en constitució)	DC230202	Mallorca	CM	TS	L	Professor associat	Temps parcial		0,00	990,60	
Medicina (en constitució)	DC230222	Mallorca	CM	TS	L	Professor associat	Temps parcial		0,00	990,60	
Medicina (en constitució)	DC230910	Mallorca	CM	TS	L	Professor associat	Temps parcial		0,00	990,60	
Medicina (en constitució)	DC230922	Mallorca	CM	TS	L	Professor associat	Temps parcial		0,00	990,60	
Medicina (en constitució)	DC230952	Mallorca	CM	TS	L	Professor associat	Temps parcial		0,00	792,36	
Medicina (en constitució)	DC230223	Mallorca	CM	TS	L	Professor associat	Temps parcial		0,00	792,36	
Medicina (en constitució)	DC230204	Mallorca	CM	TS	L	Professor associat	Temps parcial		0,00	792,36	
Medicina (en constitució)	DC230213	Mallorca	CM	TS	L	Professor associat	Temps parcial		0,00	792,36	
Medicina (en constitució)	DC230218	Mallorca	CM	TS	L	Professor associat	Temps parcial		0,00	792,36	
Medicina (en constitució)	DC230220	Mallorca	CM	TS	L	Professor associat	Temps parcial		0,00	792,36	
Medicina (en constitució)	DC230402	Mallorca	CM	TS	L	Professor associat	Temps parcial		0,00	792,36	
Medicina (en constitució)	DC230901	Mallorca	CM	TS	L	Professor associat	Temps parcial		0,00	792,36	
Medicina (en constitució)	DC230902	Mallorca	CM	TS	L	Professor associat	Temps parcial		0,00	792,36	
Medicina (en constitució)	DC230903	Mallorca	CM	TS	L	Professor associat	Temps parcial		0,00	792,36	
Medicina (en constitució)	DC230208	Mallorca	CM	TS	L	Professor associat	Temps parcial		0,00	594,24	
Medicina (en constitució)	DC230214	Mallorca	CM	TS	L	Professor associat	Temps parcial		0,00	594,24	
Medicina (en constitució)	DC230301	Mallorca	CM	TS	L	Professor associat	Temps parcial		0,00	594,24	
Medicina (en constitució)	DC230501	Mallorca	CM	TS	L	Professor associat	Temps parcial		0,00	594,24	
Medicina (en constitució)	DC230801	Mallorca	CM	TS	L	Professor associat	Temps parcial		0,00	594,24	
Medicina (en constitució)	DC230923	Mallorca	CM	TS	L	Professor associat	Temps parcial		0,00	594,24	
Medicina (en constitució)	DC230930	Mallorca	CM	TS	L	Professor associat	Temps parcial		0,00	594,24	
Medicina (en constitució)	DC230937	Mallorca	CM	TS	L	Professor associat	Temps parcial		0,00	594,24	
Medicina (en constitució)	DC230957	Mallorca	CM	TS	L	Professor associat	Temps parcial		0,00	594,24	
Medicina (en constitució)	DC230958	Mallorca	CM	TS	L	Professor associat	Temps parcial		0,00	594,24	
Medicina (en constitució)	DC230971	Mallorca	CM	TS	L	Professor associat	Temps parcial		0,00	594,24	
Medicina (en constitució)	DC230976	Mallorca	CM	TS	L	Professor associat	Temps parcial		0,00	594,24	

Relació de llocs de treball de personal docent i investigador (PDI)

Departament	Plaça	Illa	Provisió	Sub-grup	Règim jurídic	CCE	Dedicació	Nivell	C. específic	Complementàries	Propera desdotació
Medicina (en constitució)	DC230983	Mallorca	CM	TS	L	Professor associat	Temps parcial		0,00	594,24	
Medicina (en constitució)	DC230984	Mallorca	CM	TS	L	Professor associat	Temps parcial		0,00	594,24	
Medicina (en constitució)	DC231304	Mallorca	CM	TS	L	Professor associat	Temps parcial		0,00	594,24	
Medicina (en constitució)	DC230201	Mallorca	CM	TS	L	Professor associat	Temps parcial		0,00	396,00	
Medicina (en constitució)	DC230215	Mallorca	CM	TS	L	Professor associat	Temps parcial		0,00	396,00	
Medicina (en constitució)	DC230217	Mallorca	CM	TS	L	Professor associat	Temps parcial		0,00	396,00	
Medicina (en constitució)	DC230221	Mallorca	CM	TS	L	Professor associat	Temps parcial		0,00	396,00	
Medicina (en constitució)	DC230302	Mallorca	CM	TS	L	Professor associat	Temps parcial		0,00	396,00	
Medicina (en constitució)	DC230303	Mallorca	CM	TS	L	Professor associat	Temps parcial		0,00	396,00	
Medicina (en constitució)	DC230304	Mallorca	CM	TS	L	Professor associat	Temps parcial		0,00	396,00	
Medicina (en constitució)	DC230305	Mallorca	CM	TS	L	Professor associat	Temps parcial		0,00	396,00	
Medicina (en constitució)	DC230502	Mallorca	CM	TS	L	Professor associat	Temps parcial		0,00	396,00	
Medicina (en constitució)	DC230503	Mallorca	CM	TS	L	Professor associat	Temps parcial		0,00	396,00	
Medicina (en constitució)	DC230504	Mallorca	CM	TS	L	Professor associat	Temps parcial		0,00	396,00	
Medicina (en constitució)	DC230904	Mallorca	CM	TS	L	Professor associat	Temps parcial		0,00	396,00	
Medicina (en constitució)	DC230905	Mallorca	CM	TS	L	Professor associat	Temps parcial		0,00	396,00	
Medicina (en constitució)	DC230906	Mallorca	CM	TS	L	Professor associat	Temps parcial		0,00	396,00	
Medicina (en constitució)	DC230908	Mallorca	CM	TS	L	Professor associat	Temps parcial		0,00	396,00	
Medicina (en constitució)	DC230909	Mallorca	CM	TS	L	Professor associat	Temps parcial		0,00	396,00	
Medicina (en constitució)	DC230911	Mallorca	CM	TS	L	Professor associat	Temps parcial		0,00	396,00	
Medicina (en constitució)	DC230912	Mallorca	CM	TS	L	Professor associat	Temps parcial		0,00	396,00	
Medicina (en constitució)	DC230913	Mallorca	CM	TS	L	Professor associat	Temps parcial		0,00	396,00	
Medicina (en constitució)	DC230916	Mallorca	CM	TS	L	Professor associat	Temps parcial		0,00	396,00	
Medicina (en constitució)	DC230917	Mallorca	CM	TS	L	Professor associat	Temps parcial		0,00	396,00	
Medicina (en constitució)	DC230918	Mallorca	CM	TS	L	Professor associat	Temps parcial		0,00	396,00	
Medicina (en constitució)	DC230919	Mallorca	CM	TS	L	Professor associat	Temps parcial		0,00	396,00	
Medicina (en constitució)	DC230924	Mallorca	CM	TS	L	Professor associat	Temps parcial		0,00	396,00	
Medicina (en constitució)	DC230925	Mallorca	CM	TS	L	Professor associat	Temps parcial		0,00	396,00	
Medicina (en constitució)	DC230926	Mallorca	CM	TS	L	Professor associat	Temps parcial		0,00	396,00	
Medicina (en constitució)	DC230927	Mallorca	CM	TS	L	Professor associat	Temps parcial		0,00	396,00	
Medicina (en constitució)	DC230931	Mallorca	CM	TS	L	Professor associat	Temps parcial		0,00	396,00	
Medicina (en constitució)	DC230932	Mallorca	CM	TS	L	Professor associat	Temps parcial		0,00	396,00	
Medicina (en constitució)	DC230933	Mallorca	CM	TS	L	Professor associat	Temps parcial		0,00	396,00	
Medicina (en constitució)	DC230934	Mallorca	CM	TS	L	Professor associat	Temps parcial		0,00	396,00	
Medicina (en constitució)	DC230935	Mallorca	CM	TS	L	Professor associat	Temps parcial		0,00	396,00	
Medicina (en constitució)	DC230938	Mallorca	CM	TS	L	Professor associat	Temps parcial		0,00	396,00	
Medicina (en constitució)	DC230939	Mallorca	CM	TS	L	Professor associat	Temps parcial		0,00	396,00	
Medicina (en constitució)	DC230940	Mallorca	CM	TS	L	Professor associat	Temps parcial		0,00	396,00	
Medicina (en constitució)	DC230943	Mallorca	CM	TS	L	Professor associat	Temps parcial		0,00	396,00	
Medicina (en constitució)	DC230944	Mallorca	CM	TS	L	Professor associat	Temps parcial		0,00	396,00	
Medicina (en constitució)	DC230946	Mallorca	CM	TS	L	Professor associat	Temps parcial		0,00	396,00	

Relació de llocs de treball de personal docent i investigador (PDI)

Departament	Plaça	Illa	Provisió	Sub-grup	Règim jurídic	CCE	Dedicació	Nivell	C. específic	Complementàries	Propera desdotació
Medicina (en constitució)	DC230947	Mallorca	CM	TS	L	Professor associat	Temps parcial		0,00	396,00	
Medicina (en constitució)	DC230948	Mallorca	CM	TS	L	Professor associat	Temps parcial		0,00	396,00	
Medicina (en constitució)	DC230949	Mallorca	CM	TS	L	Professor associat	Temps parcial		0,00	396,00	
Medicina (en constitució)	DC230951	Mallorca	CM	TS	L	Professor associat	Temps parcial		0,00	396,00	
Medicina (en constitució)	DC230953	Mallorca	CM	TS	L	Professor associat	Temps parcial		0,00	396,00	
Medicina (en constitució)	DC230959	Mallorca	CM	TS	L	Professor associat	Temps parcial		0,00	396,00	
Medicina (en constitució)	DC230960	Mallorca	CM	TS	L	Professor associat	Temps parcial		0,00	396,00	
Medicina (en constitució)	DC230961	Mallorca	CM	TS	L	Professor associat	Temps parcial		0,00	396,00	
Medicina (en constitució)	DC230962	Mallorca	CM	TS	L	Professor associat	Temps parcial		0,00	396,00	
Medicina (en constitució)	DC230963	Mallorca	CM	TS	L	Professor associat	Temps parcial		0,00	396,00	
Medicina (en constitució)	DC230964	Mallorca	CM	TS	L	Professor associat	Temps parcial		0,00	396,00	
Medicina (en constitució)	DC230965	Mallorca	CM	TS	L	Professor associat	Temps parcial		0,00	396,00	
Medicina (en constitució)	DC230966	Mallorca	CM	TS	L	Professor associat	Temps parcial		0,00	396,00	
Medicina (en constitució)	DC230967	Mallorca	CM	TS	L	Professor associat	Temps parcial		0,00	396,00	
Medicina (en constitució)	DC230972	Mallorca	CM	TS	L	Professor associat	Temps parcial		0,00	396,00	
Medicina (en constitució)	DC230973	Mallorca	CM	TS	L	Professor associat	Temps parcial		0,00	396,00	
Medicina (en constitució)	DC230974	Mallorca	CM	TS	L	Professor associat	Temps parcial		0,00	396,00	
Medicina (en constitució)	DC230975	Mallorca	CM	TS	L	Professor associat	Temps parcial		0,00	396,00	
Medicina (en constitució)	DC230977	Mallorca	CM	TS	L	Professor associat	Temps parcial		0,00	396,00	
Medicina (en constitució)	DC230978	Mallorca	CM	TS	L	Professor associat	Temps parcial		0,00	396,00	
Medicina (en constitució)	DC230979	Mallorca	CM	TS	L	Professor associat	Temps parcial		0,00	396,00	
Medicina (en constitució)	DC230980	Mallorca	CM	TS	L	Professor associat	Temps parcial		0,00	396,00	
Medicina (en constitució)	DC230981	Mallorca	CM	TS	L	Professor associat	Temps parcial		0,00	396,00	
Medicina (en constitució)	DC230982	Mallorca	CM	TS	L	Professor associat	Temps parcial		0,00	396,00	
Medicina (en constitució)	DC231302	Mallorca	CM	TS	L	Professor associat	Temps parcial		0,00	396,00	
Medicina (en constitució)	DC231303	Mallorca	CM	TS	L	Professor associat	Temps parcial		0,00	396,00	
Medicina (en constitució)	DC231305	Mallorca	CM	TS	L	Professor associat	Temps parcial		0,00	396,00	
Medicina (en constitució)	DC231306	Mallorca	CM	TS	L	Professor associat	Temps parcial		0,00	396,00	
Medicina (en constitució)	DC231403	Mallorca	CM	TS	L	Professor associat	Temps parcial		0,00	396,00	
Medicina (en constitució)	DC231404	Mallorca	CM	TS	L	Professor associat	Temps parcial		0,00	396,00	
Medicina (en constitució)	DC231405	Mallorca	CM	TS	L	Professor associat	Temps parcial		0,00	396,00	
Medicina (en constitució)	DC231406	Mallorca	CM	TS	L	Professor associat	Temps parcial		0,00	396,00	
Medicina (en constitució)	DC231805	Mallorca	CM	TS	L	Professor associat	Temps parcial		0,00	396,00	
Medicina (en constitució)	DC231807	Mallorca	CM	TS	L	Professor associat	Temps parcial		0,00	396,00	
Pedag. Aplicada i Psicol. de l'Educació	DF210334	Mallorca	CA	A1	F	Catedràtic d'universitat	Temps complet	29	12.509,04	0,00	
Pedag. Aplicada i Psicol. de l'Educació	DF210346	Mallorca	CA	A1	F	Catedràtic d'universitat	Temps complet	29	12.509,04	0,00	
Pedag. Aplicada i Psicol. de l'Educació	DF210911	Mallorca	CA	A1	F	Catedràtic d'universitat	Temps complet	29	12.509,04	0,00	
Pedag. Aplicada i Psicol. de l'Educació	DF210964	Mallorca	CA	A1	F	Catedràtic d'universitat	Temps complet	29	12.509,04	0,00	
Pedag. Aplicada i Psicol. de l'Educació	DF213110	Mallorca	CA	A1	F	Catedràtic d'universitat	Temps complet	29	12.509,04	0,00	
Pedag. Aplicada i Psicol. de l'Educació	DF210319	Mallorca	CA	A1	F	Professor titular d'universitat	Temps complet	27	5.835,60	0,00	
Pedag. Aplicada i Psicol. de l'Educació	DF210322	Mallorca	CA	A1	F	Professor titular d'universitat	Temps complet	27	5.835,60	0,00	



Relació de llocs de treball de personal docent i investigador (PDI)

Departament	Plaça	Illa	Provisió	Sub-grup	Règim jurídic	CCE	Dedicació	Nivell	C. específic	Complementàries	Propera desdotació
Pedag. Aplicada i Psicol. de l'Educació	DC210397	Menorca	CM	TS	L	Professor associat	Temps parcial		0,00	2.376,96	
Pedag. Aplicada i Psicol. de l'Educació	DC213176	Menorca	CM	TS	L	Professor associat	Temps parcial		0,00	2.178,96	
Pedag. Aplicada i Psicol. de l'Educació	DC210940	Mallorca	CM	TS	L	Professor associat	Temps parcial		0,00	1.980,72	
Pedag. Aplicada i Psicol. de l'Educació	DC213120	Mallorca	CM	TS	L	Professor associat	Temps parcial		0,00	1.980,72	
Pedag. Aplicada i Psicol. de l'Educació	DC210369	Mallorca	CM	TS	L	Professor associat	Temps parcial		0,00	1.782,84	
Pedag. Aplicada i Psicol. de l'Educació	DC213195	Mallorca	CM	TS	L	Professor associat	Temps parcial		0,00	1.782,84	
Pedag. Aplicada i Psicol. de l'Educació	DC213157	Eivissa	CM	TS	L	Professor associat	Temps parcial		0,00	1.782,84	
Pedag. Aplicada i Psicol. de l'Educació	DC210955	Mallorca	CM	TS	L	Professor associat	Temps parcial		0,00	1.584,72	
Pedag. Aplicada i Psicol. de l'Educació	DC213192	Mallorca	CM	TS	L	Professor associat	Temps parcial		0,00	1.584,72	
Pedag. Aplicada i Psicol. de l'Educació	DC213193	Mallorca	CM	TS	L	Professor associat	Temps parcial		0,00	1.584,72	
Pedag. Aplicada i Psicol. de l'Educació	DC219109	Mallorca	CM	TS	L	Professor associat	Temps parcial		0,00	1.584,72	
Pedag. Aplicada i Psicol. de l'Educació	DC213178	Menorca	CM	TS	L	Professor associat	Temps parcial		0,00	1.584,72	
Pedag. Aplicada i Psicol. de l'Educació	DC210339	Mallorca	CM	TS	L	Professor associat	Temps parcial		0,00	1.386,84	
Pedag. Aplicada i Psicol. de l'Educació	DC210368	Mallorca	CM	TS	L	Professor associat	Temps parcial		0,00	1.386,84	
Pedag. Aplicada i Psicol. de l'Educació	DC210918	Mallorca	CM	TS	L	Professor associat	Temps parcial		0,00	1.188,48	
Pedag. Aplicada i Psicol. de l'Educació	DC210966	Mallorca	CM	TS	L	Professor associat	Temps parcial		0,00	1.188,48	
Pedag. Aplicada i Psicol. de l'Educació	DC210982	Mallorca	CM	TS	L	Professor associat	Temps parcial		0,00	1.188,48	
Pedag. Aplicada i Psicol. de l'Educació	DC213136	Mallorca	CM	TS	L	Professor associat	Temps parcial		0,00	1.188,48	
Pedag. Aplicada i Psicol. de l'Educació	DC213165	Mallorca	CM	TS	L	Professor associat	Temps parcial		0,00	1.188,48	
Pedag. Aplicada i Psicol. de l'Educació	DC213183	Mallorca	CM	TS	L	Professor associat	Temps parcial		0,00	1.188,48	
Pedag. Aplicada i Psicol. de l'Educació	DC219110	Mallorca	CM	TS	L	Professor associat	Temps parcial		0,00	1.188,48	
Pedag. Aplicada i Psicol. de l'Educació	DC219111	Mallorca	CM	TS	L	Professor associat	Temps parcial		0,00	1.188,48	
Pedag. Aplicada i Psicol. de l'Educació	DC219119	Mallorca	CM	TS	L	Professor associat	Temps parcial		0,00	1.188,48	
Pedag. Aplicada i Psicol. de l'Educació	DC210399	Eivissa	CM	TS	L	Professor associat	Temps parcial		0,00	1.188,48	
Pedag. Aplicada i Psicol. de l'Educació	DC210381	Mallorca	CM	TS	L	Professor associat	Temps parcial		0,00	990,60	
Pedag. Aplicada i Psicol. de l'Educació	DC210983	Mallorca	CM	TS	L	Professor associat	Temps parcial		0,00	990,60	
Pedag. Aplicada i Psicol. de l'Educació	DC213174	Mallorca	CM	TS	L	Professor associat	Temps parcial		0,00	990,60	
Pedag. Aplicada i Psicol. de l'Educació	DC213207	Mallorca	CM	TS	L	Professor associat	Temps parcial		0,00	990,60	
Pedag. Aplicada i Psicol. de l'Educació	DC213159	Eivissa	CM	TS	L	Professor associat	Temps parcial		0,00	990,60	
Pedag. Aplicada i Psicol. de l'Educació	DC213112	Menorca	CM	TS	L	Professor associat	Temps parcial		0,00	990,60	
Pedag. Aplicada i Psicol. de l'Educació	DC213129	Menorca	CM	TS	L	Professor associat	Temps parcial		0,00	990,60	
Pedag. Aplicada i Psicol. de l'Educació	DC213163	Menorca	CM	TS	L	Professor associat	Temps parcial		0,00	990,60	
Pedag. Aplicada i Psicol. de l'Educació	DC210321	Mallorca	CM	TS	L	Professor associat	Temps parcial		0,00	792,36	
Pedag. Aplicada i Psicol. de l'Educació	DC210389	Mallorca	CM	TS	L	Professor associat	Temps parcial		0,00	792,36	
Pedag. Aplicada i Psicol. de l'Educació	DC210941	Mallorca	CM	TS	L	Professor associat	Temps parcial		0,00	792,36	
Pedag. Aplicada i Psicol. de l'Educació	DC210972	Mallorca	CM	TS	L	Professor associat	Temps parcial		0,00	792,36	
Pedag. Aplicada i Psicol. de l'Educació	DC210976	Mallorca	CM	TS	L	Professor associat	Temps parcial		0,00	792,36	
Pedag. Aplicada i Psicol. de l'Educació	DC213105	Mallorca	CM	TS	L	Professor associat	Temps parcial		0,00	792,36	
Pedag. Aplicada i Psicol. de l'Educació	DC213138	Mallorca	CM	TS	L	Professor associat	Temps parcial		0,00	792,36	
Pedag. Aplicada i Psicol. de l'Educació	DC213189	Mallorca	CM	TS	L	Professor associat	Temps parcial		0,00	792,36	
Pedag. Aplicada i Psicol. de l'Educació	DC213194	Mallorca	CM	TS	L	Professor associat	Temps parcial		0,00	792,36	



Relació de llocs de treball de personal docent i investigador (PDI)

Departament	Plaça	Illa	Provisió	Sub-grup	Règim jurídic	CCE	Dedicació	Nivell	C. específic	Complementàries	Propera desdotació
Pedag. Aplicada i Psicol. de l'Educació	DC213198	Mallorca	CM	TS	L	Professor associat	Temps parcial		0,00	792,36	
Pedag. Aplicada i Psicol. de l'Educació	DC219104	Mallorca	CM	TS	L	Professor associat	Temps parcial		0,00	792,36	
Pedag. Aplicada i Psicol. de l'Educació	DC219107	Mallorca	CM	TS	L	Professor associat	Temps parcial		0,00	792,36	
Pedag. Aplicada i Psicol. de l'Educació	DC213202	Eivissa	CM	TS	L	Professor contractat doctor interí	Temps complet		0,00	15.996,96	
Pedag. Aplicada i Psicol. de l'Educació	DC219108	Mallorca	CM	TS	L	Professor associat	Temps parcial		0,00	792,36	
Pedag. Aplicada i Psicol. de l'Educació	DC210363	Mallorca	CM	TS	L	Professor associat	Temps parcial		0,00	594,24	
Pedag. Aplicada i Psicol. de l'Educació	DC210963	Mallorca	CM	TS	L	Professor associat	Temps parcial		0,00	594,24	
Pedag. Aplicada i Psicol. de l'Educació	DC213106	Mallorca	CM	TS	L	Professor associat	Temps parcial		0,00	594,24	
Pedag. Aplicada i Psicol. de l'Educació	DC213206	Mallorca	CM	TS	L	Professor associat	Temps parcial		0,00	594,24	
Pedag. Aplicada i Psicol. de l'Educació	DC219120	Mallorca	CM	TS	L	Professor associat	Temps parcial		0,00	594,24	
Pedag. Aplicada i Psicol. de l'Educació	DC210309	Menorca	CM	TS	L	Professor associat	Temps parcial		0,00	594,24	
Pedag. Aplicada i Psicol. de l'Educació	DC213111	Mallorca	CM	TS	L	Professor associat	Temps parcial		0,00	396,00	
Pedag. Aplicada i Psicol. de l'Educació	DC213181	Mallorca	CM	TS	L	Professor associat	Temps parcial		0,00	396,00	
Pedag. Aplicada i Psicol. de l'Educació	DC213184	Mallorca	CM	TS	L	Professor associat	Temps parcial		0,00	396,00	
Pedag. Aplicada i Psicol. de l'Educació	DC213203	Mallorca	CM	TS	L	Professor associat	Temps parcial		0,00	396,00	
Pedag. Aplicada i Psicol. de l'Educació	DC213205	Mallorca	CM	TS	L	Professor associat	Temps parcial		0,00	396,00	
Pedag. Aplicada i Psicol. de l'Educació	DC213208	Mallorca	CM	TS	L	Professor associat	Temps parcial		0,00	396,00	
Pedag. Aplicada i Psicol. de l'Educació	DC213156	Menorca	CM	TS	L	Professor associat	Temps parcial		0,00	396,00	
Pedag. Aplicada i Psicol. de l'Educació	DC219118	Mallorca	LD	TS	L	Professor associat	Temps parcial		0,00	2.376,96	
Pedag. Aplicada i Psicol. de l'Educació	DC213190	Mallorca	LD	TS	L	Professor associat	Temps parcial		0,00	396,00	
Pedag. Aplicada i Psicol. de l'Educació	DC213191	Mallorca	LD	TS	L	Professor associat	Temps parcial		0,00	396,00	
Pedag. Aplicada i Psicol. de l'Educació	DC213199	Mallorca	CM	TS	L	Professor emèrit propi	Temps parcial		0,00	7.594,90	
Pedagogia i Didàctiques Específiques	DF200803	Mallorca	CA	A1	F	Catedràtic d'universitat	Temps complet	29	12.509,04	0,00	
Pedagogia i Didàctiques Específiques	DF200813	Mallorca	CA	A1	F	Catedràtic d'universitat	Temps complet	29	12.509,04	0,00	
Pedagogia i Didàctiques Específiques	DF200865	Mallorca	CA	A1	F	Catedràtic d'universitat	Temps complet	29	12.509,04	0,00	
Pedagogia i Didàctiques Específiques	DF200830	Mallorca	CA	A1	F	Catedràtic d'escola universitària	Temps complet	27	5.835,60	0,00	
Pedagogia i Didàctiques Específiques	DF200401	Mallorca	CA	A1	F	Professor titular d'universitat	Temps complet	27	5.835,60	0,00	
Pedagogia i Didàctiques Específiques	DF200407	Mallorca	CA	A1	F	Professor titular d'universitat	Temps complet	27	5.835,60	0,00	
Pedagogia i Didàctiques Específiques	DF200447	Mallorca	CA	A1	F	Professor titular d'universitat	Temps complet	27	5.835,60	0,00	
Pedagogia i Didàctiques Específiques	DF200448	Mallorca	CA	A1	F	Professor titular d'universitat	Temps complet	27	5.835,60	0,00	
Pedagogia i Didàctiques Específiques	DF200602	Mallorca	CA	A1	F	Professor titular d'universitat	Temps complet	27	5.835,60	0,00	
Pedagogia i Didàctiques Específiques	DF200822	Mallorca	CA	A1	F	Professor titular d'universitat	Temps complet	27	5.835,60	0,00	
Pedagogia i Didàctiques Específiques	DF200838	Mallorca	CA	A1	F	Professor titular d'universitat	Temps complet	27	5.835,60	0,00	
Pedagogia i Didàctiques Específiques	DF200839	Mallorca	CA	A1	F	Professor titular d'universitat	Temps complet	27	5.835,60	0,00	
Pedagogia i Didàctiques Específiques	DF200845	Mallorca	CA	A1	F	Professor titular d'universitat	Temps complet	27	5.835,60	0,00	
Pedagogia i Didàctiques Específiques	DF200855	Mallorca	CA	A1	F	Professor titular d'universitat	Temps complet	27	5.835,60	0,00	
Pedagogia i Didàctiques Específiques	DF200836	Mallorca	CA	A1	F	Professor titular d'escola universitària	Temps Parcial	26	0,00	0,00	
Pedagogia i Didàctiques Específiques	DC200213	Mallorca	CA	TS	L	Professor contractat doctor	Temps complet		0,00	15.996,96	
Pedagogia i Didàctiques Específiques	DC200430	Mallorca	CA	TS	L	Professor contractat doctor	Temps complet		0,00	15.996,96	
Pedagogia i Didàctiques Específiques	DC200868	Mallorca	CA	TS	L	Professor contractat doctor	Temps complet		0,00	15.996,96	
Pedagogia i Didàctiques Específiques	DC200889	Mallorca	CA	TS	L	Professor contractat doctor	Temps complet		0,00	15.996,96	

Relació de llocs de treball de personal docent i investigador (PDI)

Departament	Plaça	Illa	Provisió	Sub-grup	Règim jurídic	CCE	Dedicació	Nivell	C. específic	Complementàries	Propera desdotació
Pedagogia i Didàctiques Específiques	DC200891	Mallorca	CA	TS	L	Professor contractat doctor	Temps complet		0,00	15.996,96	
Pedagogia i Didàctiques Específiques	DC200894	Mallorca	CA	TS	L	Professor contractat doctor	Temps complet		0,00	15.996,96	
Pedagogia i Didàctiques Específiques	DC200221	Mallorca	CM	TS	L	Professor contractat doctor interí	Temps complet		0,00	15.996,96	
Pedagogia i Didàctiques Específiques	DC200449	Mallorca	CM	TS	L	Professor contractat doctor interí	Temps complet		0,00	15.996,96	
Pedagogia i Didàctiques Específiques	DC200896	Mallorca	CM	TS	L	Professor contractat doctor interí	Temps complet		0,00	15.996,96	
Pedagogia i Didàctiques Específiques	DC200898	Mallorca	CM	TS	L	Professor contractat doctor interí	Temps complet		0,00	15.996,96	
Pedagogia i Didàctiques Específiques	DC201216	Mallorca	CM	TS	L	Professor contractat doctor interí	Temps complet		0,00	15.996,96	
Pedagogia i Didàctiques Específiques	DC201217	Mallorca	CM	TS	L	Professor contractat doctor interí	Temps complet		0,00	15.996,96	
Pedagogia i Didàctiques Específiques	DC208100	Mallorca	CM	TS	L	Professor contractat doctor interí	Temps complet		0,00	15.996,96	
Pedagogia i Didàctiques Específiques	DC208108	Mallorca	CM	TS	L	Professor contractat doctor interí	Temps complet		0,00	15.996,96	
Pedagogia i Didàctiques Específiques	DC208109	Mallorca	CM	TS	L	Professor contractat doctor interí	Temps complet		0,00	15.996,96	
Pedagogia i Didàctiques Específiques	DC208112	Mallorca	CM	TS	L	Ajudant doctor	Temps complet		0,00	8.816,04	
Pedagogia i Didàctiques Específiques	DC208113	Mallorca	CM	TS	L	Ajudant	Temps complet		0,00	2.584,44	
Pedagogia i Didàctiques Específiques	DC208114	Mallorca	CM	TS	L	Ajudant	Temps complet		0,00	2.584,44	
Pedagogia i Didàctiques Específiques	DC200205	Mallorca	CM	TS	L	Professor associat	Temps parcial		0,00	2.376,96	
Pedagogia i Didàctiques Específiques	DC200434	Mallorca	CM	TS	L	Professor associat	Temps parcial		0,00	2.376,96	
Pedagogia i Didàctiques Específiques	DC200869	Mallorca	CM	TS	L	Professor associat	Temps parcial		0,00	1.980,72	
Pedagogia i Didàctiques Específiques	DC200897	Mallorca	CM	TS	L	Professor associat	Temps parcial		0,00	1.980,72	
Pedagogia i Didàctiques Específiques	DC201202	Mallorca	CM	TS	L	Professor associat	Temps parcial		0,00	1.782,84	
Pedagogia i Didàctiques Específiques	DC200209	Mallorca	CM	TS	L	Professor associat	Temps parcial		0,00	1.584,72	
Pedagogia i Didàctiques Específiques	DC200443	Mallorca	CM	TS	L	Professor associat	Temps parcial		0,00	1.584,72	
Pedagogia i Didàctiques Específiques	DC200861	Mallorca	CM	TS	L	Professor associat	Temps parcial		0,00	1.584,72	
Pedagogia i Didàctiques Específiques	DC200866	Mallorca	CM	TS	L	Professor associat	Temps parcial		0,00	1.584,72	
Pedagogia i Didàctiques Específiques	DC200888	Mallorca	CM	TS	L	Professor associat	Temps parcial		0,00	1.584,72	
Pedagogia i Didàctiques Específiques	DC200895	Mallorca	CM	TS	L	Professor associat	Temps parcial		0,00	1.584,72	
Pedagogia i Didàctiques Específiques	DC200224	Mallorca	CM	TS	L	Professor associat	Temps parcial		0,00	1.386,84	
Pedagogia i Didàctiques Específiques	DC200890	Mallorca	CM	TS	L	Professor associat	Temps parcial		0,00	1.386,84	
Pedagogia i Didàctiques Específiques	DC200202	Mallorca	CM	TS	L	Professor associat	Temps parcial		0,00	1.188,48	
Pedagogia i Didàctiques Específiques	DC200223	Mallorca	CM	TS	L	Professor associat	Temps parcial		0,00	1.188,48	
Pedagogia i Didàctiques Específiques	DC200415	Mallorca	CM	TS	L	Professor associat	Temps parcial		0,00	1.188,48	
Pedagogia i Didàctiques Específiques	DC200892	Mallorca	CM	TS	L	Professor associat	Temps parcial		0,00	1.188,48	
Pedagogia i Didàctiques Específiques	DC201003	Mallorca	CM	TS	L	Professor associat	Temps parcial		0,00	1.188,48	
Pedagogia i Didàctiques Específiques	DC200438	Mallorca	CM	TS	L	Professor associat	Temps parcial		0,00	990,60	
Pedagogia i Didàctiques Específiques	DC200885	Mallorca	CM	TS	L	Professor associat	Temps parcial		0,00	990,60	
Pedagogia i Didàctiques Específiques	DC200893	Mallorca	CM	TS	L	Professor associat	Temps parcial		0,00	990,60	
Pedagogia i Didàctiques Específiques	DC201209	Mallorca	CM	TS	L	Professor associat	Temps parcial		0,00	990,60	
Pedagogia i Didàctiques Específiques	DC201214	Mallorca	CM	TS	L	Professor associat	Temps parcial		0,00	990,60	
Pedagogia i Didàctiques Específiques	DC200864	Mallorca	CM	TS	L	Professor associat	Temps parcial		0,00	792,36	
Pedagogia i Didàctiques Específiques	DC200847	Mallorca	CM	TS	L	Professor associat	Temps parcial		0,00	594,24	
Pedagogia i Didàctiques Específiques	DC200846	Mallorca	CM	TS	L	Professor associat	Temps parcial		0,00	396,00	
Pedagogia i Didàctiques Específiques	DC200445	Eivissa	CM	TS	L	Professor associat	Temps parcial		0,00	1.980,72	

Relació de llocs de treball de personal docent i investigador (PDI)

Departament	Plaça	Illa	Provisió	Sub-grup	Règim jurídic	CCE	Dedicació	Nivell	C. específic	Complementàries	Propera desdotació
Pedagogia i Didàctiques Específiques	DC200211	Eivissa	CM	TS	L	Professor associat	Temps parcial		0,00	990,60	
Pedagogia i Didàctiques Específiques	DC201206	Eivissa	CM	TS	L	Professor associat	Temps parcial		0,00	990,60	
Pedagogia i Didàctiques Específiques	DC200446	Menorca	CM	TS	L	Professor associat	Temps parcial		0,00	1.980,72	
Pedagogia i Didàctiques Específiques	DC200212	Menorca	CM	TS	L	Professor associat	Temps parcial		0,00	990,60	
Pedagogia i Didàctiques Específiques	DC200222	Menorca	CM	TS	L	Professor associat	Temps parcial		0,00	990,60	
Pedagogia i Didàctiques Específiques	DC201207	Menorca	CM	TS	L	Professor associat	Temps parcial		0,00	990,60	
Pedagogia i Didàctiques Específiques	DC200442	Mallorca	LD	TS	L	Professor associat	Temps parcial		0,00	792,36	
Pedagogia i Didàctiques Específiques	DC200899	Mallorca	CM	TS	L	Emèrit	Temps parcial		0,00	16.520,32	
Psicologia	DF130122	Mallorca	CA	A1	F	Catedràtic d'universitat	Temps complet	29	12.509,04	0,00	
Psicologia	DF130242	Mallorca	CA	A1	F	Catedràtic d'universitat	Temps complet	29	12.509,04	0,00	
Psicologia	DF130318	Mallorca	CA	A1	F	Catedràtic d'universitat	Temps complet	29	12.509,04	0,00	
Psicologia	DF130320	Mallorca	CA	A1	F	Catedràtic d'universitat	Temps complet	29	12.509,04	0,00	
Psicologia	DF130325	Mallorca	CA	A1	F	Catedràtic d'universitat	Temps complet	29	12.509,04	0,00	
Psicologia	DF130416	Mallorca	CA	A1	F	Catedràtic d'universitat	Temps complet	29	12.509,04	0,00	
Psicologia	DF130432	Mallorca	CA	A1	F	Catedràtic d'universitat	Temps complet	29	12.509,04	0,00	
Psicologia	DF130439	Mallorca	CA	A1	F	Catedràtic d'universitat	Temps complet	29	12.509,04	0,00	
Psicologia	DF130440	Mallorca	CA	A1	F	Catedràtic d'universitat	Temps complet	29	12.509,04	0,00	
Psicologia	DF130607	Mallorca	CA	A1	F	Catedràtic d'universitat	Temps complet	29	12.509,04	0,00	
Psicologia	DF130626	Mallorca	CA	A1	F	Catedràtic d'universitat	Temps complet	29	12.509,04	0,00	
Psicologia	DF130630	Mallorca	CA	A1	F	Catedràtic d'universitat	Temps complet	29	12.509,04	0,00	
Psicologia	DF130106	Mallorca	CA	A1	F	Professor titular d'universitat	Temps complet	27	5.835,60	0,00	
Psicologia	DF130114	Mallorca	CA	A1	F	Professor titular d'universitat	Temps complet	27	5.835,60	0,00	
Psicologia	DF130125	Mallorca	CA	A1	F	Professor titular d'universitat	Temps complet	27	5.835,60	0,00	
Psicologia	DF130131	Mallorca	CA	A1	F	Professor titular d'universitat	Temps complet	27	5.835,60	0,00	
Psicologia	DF130204	Mallorca	CA	A1	F	Professor titular d'universitat	Temps complet	27	5.835,60	0,00	
Psicologia	DF130207	Mallorca	CA	A1	F	Professor titular d'universitat	Temps complet	27	5.835,60	0,00	
Psicologia	DF130217	Mallorca	CA	A1	F	Professor titular d'universitat	Temps complet	27	5.835,60	0,00	
Psicologia	DF130223	Mallorca	CA	A1	F	Professor titular d'universitat	Temps complet	27	5.835,60	0,00	
Psicologia	DF130225	Mallorca	CA	A1	F	Professor titular d'universitat	Temps complet	27	5.835,60	0,00	
Psicologia	DF130227	Mallorca	CA	A1	F	Professor titular d'universitat	Temps complet	27	5.835,60	0,00	
Psicologia	DF130228	Mallorca	CA	A1	F	Professor titular d'universitat	Temps complet	27	5.835,60	0,00	
Psicologia	DF130402	Mallorca	CA	A1	F	Professor titular d'universitat	Temps complet	27	5.835,60	0,00	
Psicologia	DF130406	Mallorca	CA	A1	F	Professor titular d'universitat	Temps complet	27	5.835,60	0,00	
Psicologia	DF130408	Mallorca	CA	A1	F	Professor titular d'universitat	Temps complet	27	5.835,60	0,00	
Psicologia	DF130418	Mallorca	CA	A1	F	Professor titular d'universitat	Temps complet	27	5.835,60	0,00	
Psicologia	DF130419	Mallorca	CA	A1	F	Professor titular d'universitat	Temps complet	27	5.835,60	0,00	
Psicologia	DF130605	Mallorca	CA	A1	F	Professor titular d'universitat	Temps complet	27	5.835,60	0,00	
Psicologia	DF130634	Mallorca	CA	A1	F	Professor titular d'universitat	Temps complet	27	5.835,60	0,00	
Psicologia	DC130128	Mallorca	CA	TS	L	Professor contractat doctor	Temps complet		0,00	15.996,96	
Psicologia	DC130245	Mallorca	CA	TS	L	Professor contractat doctor	Temps complet		0,00	15.996,96	
Psicologia	DC130324	Mallorca	CA	TS	L	Professor contractat doctor	Temps complet		0,00	15.996,96	

Relació de llocs de treball de personal docent i investigador (PDI)

Departament	Plaça	Illa	Provisió	Sub-grup	Règim jurídic	CCE	Dedicació	Nivell	C. específic	Complementàries	Propera desdotació
Psicologia	DC130434	Mallorca	CA	TS	L	Professor contractat doctor	Temps complet		0,00	15.996,96	
Psicologia	DC130616	Mallorca	CA	TS	L	Professor contractat doctor	Temps complet		0,00	15.996,96	
Psicologia	DC130329	Mallorca	CM	TS	L	Ajudant doctor	Temps complet		0,00	8.816,04	
Psicologia	DC130445	Mallorca	CM	TS	L	Ajudant doctor	Temps complet		0,00	8.816,04	
Psicologia	DC130631	Mallorca	CM	TS	L	Ajudant doctor	Temps complet		0,00	8.816,04	
Psicologia	DC130248	Mallorca	CM	TS	L	Ajudant	Temps complet		0,00	2.584,44	
Psicologia	DC130635	Mallorca	CM	TS	L	Ajudant	Temps complet		0,00	2.584,44	
Psicologia	DC130433	Mallorca	CM	TS	L	Professor associat	Temps parcial		0,00	2.376,96	
Psicologia	DC130608	Mallorca	CM	TS	L	Professor associat	Temps parcial		0,00	2.376,96	
Psicologia	DC130620	Mallorca	CM	TS	L	Professor associat	Temps parcial		0,00	2.376,96	
Psicologia	DC130443	Mallorca	CM	TS	L	Professor associat	Temps parcial		0,00	2.178,96	
Psicologia	DC130632	Mallorca	CM	TS	L	Professor associat	Temps parcial		0,00	2.178,96	
Psicologia	DC130129	Mallorca	CM	TS	L	Professor associat	Temps parcial		0,00	1.584,72	
Psicologia	DC130621	Mallorca	CM	TS	L	Professor associat	Temps parcial		0,00	1.584,72	
Psicologia	DC130222	Mallorca	CM	TS	L	Professor associat	Temps parcial		0,00	1.188,48	
Psicologia	DC130224	Mallorca	CM	TS	L	Professor associat	Temps parcial		0,00	1.188,48	
Psicologia	DC130235	Mallorca	CM	TS	L	Professor associat	Temps parcial		0,00	1.188,48	
Psicologia	DC130240	Mallorca	CM	TS	L	Professor associat	Temps parcial		0,00	1.188,48	
Psicologia	DC130414	Mallorca	CM	TS	L	Professor associat	Temps parcial		0,00	1.188,48	
Psicologia	DC130610	Mallorca	CM	TS	L	Professor associat	Temps parcial		0,00	1.188,48	
Psicologia	DC130622	Mallorca	CM	TS	L	Professor associat	Temps parcial		0,00	1.188,48	
Psicologia	DC130633	Mallorca	CM	TS	L	Professor associat	Temps parcial		0,00	1.188,48	
Psicologia	DC130250	Mallorca	CM	TS	L	Professor associat	Temps parcial		0,00	990,60	
Psicologia	DC130247	Mallorca	CM	TS	L	Professor associat	Temps parcial		0,00	792,36	
Psicologia	DC130327	Mallorca	CM	TS	L	Professor associat	Temps parcial		0,00	792,36	
Psicologia	DC130442	Mallorca	CM	TS	L	Professor associat	Temps parcial		0,00	792,36	
Psicologia	DC130249	Mallorca	CM	TS	L	Professor associat	Temps parcial		0,00	594,24	
Psicologia	DC130636	Mallorca	CM	TS	L	Professor associat	Temps parcial		0,00	594,24	
Psicologia	DC130328	Mallorca	CM	TS	L	Professor associat	Temps parcial		0,00	396,00	
Psicologia	DC130615	Eivissa	CM	TS	L	Professor associat	Temps parcial		0,00	1.188,48	
Psicologia	DC130614	Menorca	CM	TS	L	Professor associat	Temps parcial		0,00	1.188,48	
Psicologia	DC130246	Mallorca	LD	TS	L	Professor associat	Temps parcial		0,00	2.178,96	
Psicologia	DC130441	Mallorca	LD	TS	L	Professor associat	Temps parcial		0,00	1.386,84	
Psicologia	DC130627	Mallorca	LD	TS	L	Professor associat	Temps parcial		0,00	792,36	
Psicologia	DC130638	Mallorca	LD	TS	L	Professor associat	Temps parcial		0,00	396,00	
Química	DF140113	Mallorca	CA	A1	F	Catedràtic d'universitat	Temps complet	29	12.509,04	0,00	
Química	DF140115	Mallorca	CA	A1	F	Catedràtic d'universitat	Temps complet	29	12.509,04	0,00	
Química	DF140116	Mallorca	CA	A1	F	Catedràtic d'universitat	Temps complet	29	12.509,04	0,00	
Química	DF140302	Mallorca	CA	A1	F	Catedràtic d'universitat	Temps complet	29	12.509,04	0,00	
Química	DF140317	Mallorca	CA	A1	F	Catedràtic d'universitat	Temps complet	29	12.509,04	0,00	
Química	DF140321	Mallorca	CA	A1	F	Catedràtic d'universitat	Temps complet	29	12.509,04	0,00	

Relació de llocs de treball de personal docent i investigador (PDI)

Departament	Plaça	Illa	Provisió	Sub-grup	Règim jurídic	CCE	Dedicació	Nivell	C. específic	Complementàries	Propera desdotació
Química	DF140401	Mallorca	CA	A1	F	Catedràtic d'universitat	Temps complet	29	12.509,04	0,00	
Química	DF140419	Mallorca	CA	A1	F	Catedràtic d'universitat	Temps complet	29	12.509,04	0,00	
Química	DF140427	Mallorca	CA	A1	F	Catedràtic d'universitat	Temps complet	29	12.509,04	0,00	
Química	DF140434	Mallorca	CA	A1	F	Catedràtic d'universitat	Temps complet	29	12.509,04	0,00	
Química	DF140519	Mallorca	CA	A1	F	Catedràtic d'universitat	Temps complet	29	12.509,04	0,00	
Química	DF140529	Mallorca	CA	A1	F	Catedràtic d'universitat	Temps complet	29	12.509,04	0,00	
Química	DF140530	Mallorca	CA	A1	F	Catedràtic d'universitat	Temps complet	29	12.509,04	0,00	
Química	DF140612	Mallorca	CA	A1	F	Catedràtic d'universitat	Temps complet	29	12.509,04	0,00	
Química	DF140615	Mallorca	CA	A1	F	Catedràtic d'universitat	Temps complet	29	12.509,04	0,00	
Química	DF140622	Mallorca	CA	A1	F	Catedràtic d'universitat	Temps complet	29	12.509,04	0,00	
Química	DF140628	Mallorca	CA	A1	F	Catedràtic d'universitat	Temps complet	29	12.509,04	0,00	
Química	DF140634	Mallorca	CA	A1	F	Catedràtic d'universitat	Temps complet	29	12.509,04	0,00	
Química	DF140303	Mallorca	CA	A1	F	Professor titular d'universitat	Temps complet	27	5.835,60	0,00	
Química	DF140323	Mallorca	CA	A1	F	Professor titular d'universitat	Temps complet	27	5.835,60	0,00	
Química	DF140332	Mallorca	CA	A1	F	Professor titular d'universitat	Temps complet	27	5.835,60	0,00	
Química	DF140433	Mallorca	CA	A1	F	Professor titular d'universitat	Temps complet	27	5.835,60	0,00	
Química	DF140436	Mallorca	CA	A1	F	Professor titular d'universitat	Temps complet	27	5.835,60	0,00	
Química	DF140518	Mallorca	CA	A1	F	Professor titular d'universitat	Temps complet	27	5.835,60	0,00	
Química	DF140531	Mallorca	CA	A1	F	Professor titular d'universitat	Temps complet	27	5.835,60	0,00	
Química	DF140623	Mallorca	CA	A1	F	Professor titular d'universitat	Temps complet	27	5.835,60	0,00	
Química	DF140633	Mallorca	CA	A1	F	Professor titular d'universitat	Temps complet	27	5.835,60	0,00	
Química	DF140607	Mallorca	CA	A1	F	Professor titular d'universitat	Temps Parcial	27	0,00	0,00	
Química	DC140120	Mallorca	CM	TS	L	Professor contractat doctor interí	Temps complet		0,00	15.996,96	
Química	DC140325	Mallorca	CM	TS	L	Professor contractat doctor interí	Temps complet		0,00	15.996,96	
Química	DC140333	Mallorca	CM	TS	L	Professor contractat doctor interí	Temps complet		0,00	15.996,96	
Química	DC140534	Mallorca	CM	TS	L	Professor contractat doctor interí	Temps complet		0,00	15.996,96	
Química	DC140635	Mallorca	CM	TS	L	Professor contractat doctor interí	Temps complet		0,00	15.996,96	
Química	DC140636	Mallorca	CM	TS	L	Professor contractat doctor interí	Temps complet		0,00	15.996,96	
Química	DC140438	Mallorca	CM	TS	L	Ajudant doctor	Temps complet		0,00	8.816,04	
Química	DC140505	Mallorca	CM	TS	L	Professor associat	Temps parcial		0,00	2.376,96	
Química	DC140426	Mallorca	CM	TS	L	Professor associat	Temps parcial		0,00	2.376,96	
Química	DC140435	Mallorca	CM	TS	L	Professor associat	Temps parcial		0,00	1.980,72	
Química	DC140331	Mallorca	CM	TS	L	Professor associat	Temps parcial		0,00	1.584,72	
Química	DC140314	Mallorca	CM	TS	L	Professor associat	Temps parcial		0,00	1.386,84	
Química	DC140413	Mallorca	CM	TS	L	Professor associat	Temps parcial		0,00	1.386,84	
Química	DC140114	Mallorca	CM	TS	L	Professor associat	Temps parcial		0,00	1.188,48	
Química	DC140121	Mallorca	CM	TS	L	Professor associat	Temps parcial		0,00	1.188,48	
Química	DC140122	Mallorca	CM	TS	L	Professor associat	Temps parcial		0,00	1.188,48	
Química	DC140624	Mallorca	CM	TS	L	Professor associat	Temps parcial		0,00	1.188,48	
Química	DC140533	Mallorca	CM	TS	L	Professor associat	Temps parcial		0,00	1.188,48	
Química	DC140437	Mallorca	CM	TS	L	Professor associat	Temps parcial		0,00	990,60	

Relació de llocs de treball de personal docent i investigador (PDI)

Departament	Plaça	Illa	Provisió	Sub-grup	Règim jurídic	CCE	Dedicació	Nivell	C. específic	Complementàries	Propera desdotació
Química	DC140329	Mallorca	CM	TS	L	Professor associat	Temps parcial		0,00	792,36	
Química	DC140515	Mallorca	CM	TS	L	Professor associat	Temps parcial		0,00	792,36	
Química	DC140535	Mallorca	CM	TS	L	Professor associat	Temps parcial		0,00	792,36	
Química	DC140627	Mallorca	CM	TS	L	Professor associat	Temps parcial		0,00	792,36	
Química	DC140632	Mallorca	CM	TS	L	Professor associat	Temps parcial		0,00	792,36	
Química	DC140327	Mallorca	CM	TS	L	Professor associat	Temps parcial		0,00	396,00	
Química	DC140330	Mallorca	CM	TS	L	Professor associat	Temps parcial		0,00	2.178,96	
Química	DC140432	Eivissa	CM	TS	L	Professor associat	Temps parcial		0,00	990,60	
Química	DC140431	Menorca	CM	TS	L	Professor associat	Temps parcial		0,00	396,00	
Química	DC140311	Mallorca	LD	TS	L	Professor associat	Temps parcial		0,00	1.188,48	
Química	DC140326	Mallorca	CM	TS	L	Emèrit	Temps parcial		0,00	24.780,20	

\* Està previst que es desdotin una sèrie de places en el moment que quedin vacants, segons les modificacions de plantilla aprovades i publicades als FOU que s'indiquen:

FOU núm 481, de 17 de maig de 2019. ACORD NORMATIU del dia 13 de maig de 2019 pel qual s'aprova la modificació de plantilla dels departaments de la UIB.

FOU núm 484, de 30 de juliol de 2019. ACORD NORMATIU del dia 25 de juliol de 2019 pel qual s'aprova la modificació de plantilla dels departaments de la UIB.

FOU nom 486, de 18 d'octubre de 2019. ACORD NORMATIU del dia 24 de setembre de 2019 pel qual s'aprova la modificació de plantilla dels departaments de la UIB.

**Llegenda**

CA: concurs d'accés

CM: concurs de mèrits

LD: lliure designació

TS: titulat superior

A1: funcionaris de cossos docents

F: funcionari

L: laboral

## Relació de llocs de treball del personal d'administració i serveis (PAS)

Codi de la plaça	Denominació del lloc per nivell de responsabilitat	Naturalesa	Cos	Subgrup	Grup dotat pressupostat	Nivell de la plaça	Forma de provisió	Jornada	C. específic anual	C. productivitat anual	C. equiparada anual	Requisits	Especialitat
	<b>GERÈNCIA</b>												
1	Gerent	F/L/E	CG	A1	A1	30	LD	DH	43.121,53	1.614,56			
2	Vicegerent d'Economia	F/L/E	CG	A1	A1	29	LD	DH	29.509,03	1.914,94			
3	Vicegerent	F/L/E	CG	A1	A1	29	LD	DH	29.509,03	1.914,94			
5054	Cap d'àrea	F	CE (TIC)	A1/A2	A1	23	CEsp	JM	4.934,14	3.963,92	5.433,67		
301	Cap d'àrea	F	CG	A2/C1	A2	23	CEsp	JM	10.347,07	1.999,42			
5224	Cap d'àrea	F	CE (AS)	A1/A2	A2	22	CEsp	JM	4.312,68	3.963,92	1.255,82	Estudis d'Informàtica o Telecomunicacions i experiència en avaluació de projectes	
5195	Cap d'àrea	F	CG	A2/C1	A2	22	CEsp	JM	5.749,80	1.877,89			
5196	Cap d'àrea	F	CG	A2/C1	A2	22	CEsp	JM	5.749,80	1.877,89			
5198	Secretari del Gerent	F	CG	A2/C1	C1	22	LD	JM	9.316,68	1.877,89			
16	Cap de negociat	F	CE (AS)	C2	C2	18	LD	DH	2.794,19	5.254,82	4.090,48		Conserge
17	Cap de negociat	F	CE (AS)	C2	C2	18	CGen	JM	2.064,32	5.254,82	2.489,11	Carnet de conduir B	Xòfer
23	Cap de negociat	F	CE (AS)	C2	C2	18	CGen	JM	2.064,32	5.254,82	2.489,11		Oficial d'oficis
24	Cap de negociat	F	CE (AS)	C2	C2	18	CGen	DH	2.064,32	5.254,82	2.489,11		Auxiliar de serveis

## Relació de llocs de treball del personal d'administració i serveis (PAS)

Codi de la plaça	Denominació del lloc per nivell de responsabilitat	Naturalesa	Cos	Subgrup	Grup dotat pressupostat	Nivell de la plaça	Forma de provisió	Jornada	C. específic anual	C. productivitat anual	C. equiparada anual	Requisits	Especialitat
865	Cap de negociat	F	CE (AS)	C2	C2	18	CGen	DH	2.794,19	5.254,82	4.276,93	Carnet de conduir B	Xòfer
26	Cap de negociat	F	CE (AS)	C2	C2	16	CGen	DH	1.395,21	5.254,82	2.066,24		Auxiliar de serveis
29	Cap de negociat	F	CE (AS)	C2	C2	16	CGen	JM	1.395,21	5.254,82	2.606,21	Carnet de conduir B	Auxiliar de serveis
5018	Cap de negociat	F	CE (AS)	C2	C2	16	CGen	JM	1.395,21	5.254,82	2.606,21		Auxiliar de serveis
25	Lloc base	F	CE (AS)	C2	C2	14	CGen	JT	1.395,21	5.254,82	663,47		Auxiliar de serveis
27	Lloc base	F	CE (AS)	C2	C2	14	CGen	JM	1.395,21	5.254,82	663,47		Auxiliar de serveis
30	Lloc base	F	CE (AS)	C2	C2	14	CGen	JT	1.395,21	5.254,82	663,47		Auxiliar de serveis
182	Lloc base	F	CE (AS)	C2	C2	14	CGen	JT	1.395,21	5.254,82	663,47		Telefonista
183	Lloc base	F	CE (AS)	C2	C2	14	CGen	JM	1.395,21	5.254,82	663,47		Telefonista
5244	Lloc base	F	CE (AS)	E	E	12	CGen	JM	0,00	0,00	0,00		



## Relació de llocs de treball del personal d'administració i serveis (PAS)

Codi de la plaça	Denominació del lloc per nivell de responsabilitat	Naturalesa	Cos	Subgrup	Grup dotat pressupostat	Nivell de la plaça	Forma de provisió	Jornada	C. específic anual	C. productivitat anual	C. equiparada anual	Requisits	Especialitat
<b>SERVEI D'ALUMNES I GESTIÓ ACADÈMICA</b>													
5204	Cap del Servei	F	CE (TIC)/CG	A1	A1	28	LD	DH	26.661,95	2.969,41	0,00		
33	Cap de secció	F	CG	A1/A2	A2	25	LD	JM	19.720,19	486,74			
2010	Cap de secció	F	CE (AS)	A1/A2	A1	25	LD	DH	4.934,14	3.963,92	1.960,37		
902	Cap d'àrea	F	CG	A2/C1	A2	23	CEsp	JM	8.546,07	1.877,89			
501	Cap d'àrea	F	CG	A2/C1	C1	23	LD	DH	12.045,36	1.877,89			
2020	Cap d'àrea	F	CG	A2/C1	C1	23	CEsp	JM	12.045,36	1.877,89			
291	Cap d'àrea	F	CG	A2/C1	C1	23	CEsp	JM	8.546,07	1.877,89			
1020	Responsable d'àrea	F	CE (AS)	A1/A2	A1	21	CGen	JM	3.268,06	3.807,35	711,28		
5308	Responsable d'àrea	F	CE (AS)	A2/C1	C1	21	CGen	JP1	3.268,06	3.807,35	1.238,60	Estudis en informàtica i Telecomunicacions	
1001	Responsable d'àrea	F	CG	A2/C1	C1	21	CGen	JM	5.567,57	2.052,24			
5288	Responsable d'àrea	F	CG	A2/C1	C1	21	CGen	JM	5.567,57	2.052,24			
35	Responsable d'àrea	F	CG	A2/C1	C1	21	CGen	JM	5.567,57	2.052,24			
641	Responsable d'àrea	F	CE (AS)/CG	A2/C1	C1	21	CGen	JM	3.268,06	3.807,35	711,28		
112	Responsable d'àrea	F	CE (AS)	C1	C1	21	CGen	JP2	4.244,14	3.807,35	711,28		
36	Responsable d'àrea	F	CG	A2/C1	C1	20	CGen	JM	1.395,21	5.642,10			
38	Cap de negociat	F	CG	C1/C2	C1	18	CGen	JM	1.395,21	5.254,82			

## Relació de llocs de treball del personal d'administració i serveis (PAS)

Codi de la plaça	Denominació del lloc per nivell de responsabilitat	Naturalesa	Cos	Subgrup	Grup dotat pressupostat	Nivell de la plaça	Forma de provisió	Jornada	C. específic anual	C. productivitat anual	C. equiparada anual	Requisits	Especialitat
2021	Cap de negociat	F	CG	C1/C2	C1	18	CGen	JM	1.395,21	5.254,82			
5182	Cap de negociat	F	CG	C1/C2	C1	18	CGen	JM	1.395,21	5.254,82			
1002	Cap de negociat	F	CG	C1/C2	C2	18	CGen	JM	1.395,21	5.254,82	663,47		
2051	Cap de negociat	F	CG	C1/C2	C2	18	CGen	JM	1.395,21	5.254,82	663,47		
39	Cap de negociat	F	CG	C1/C2	C1	16	CGen	JM	1.395,21	5.254,82			
40	Cap de negociat	F	CG	C1/C2	C1	16	CGen	JM	1.395,21	5.254,82	0,00		
5133	Cap de negociat	F	CG	C1/C2	C1	16	CGen	JP1	1.395,21	5.254,82			
5134	Cap de negociat	F	CG	C1/C2	C2	16	CGen	JP1	1.395,21	5.254,82			
	<b>SERVEI DE PRESSUPOSTS I TRESORERIA</b>												
43	Cap del Servei	F	CG	A1	A1	27	LD	DH	23.814,72	2.969,41			
45	Cap de secció	F	CG	A1/A2	A2	25	CEsp	JM	12.933,51	2.464,39			
2022	Cap d'àrea	F	CG	A2/C1	C1	23	CEsp	JM	8.546,07	1.877,89			
48	Responsable d'àrea	F	CG	A2/C1	C1	21	CGen	JM	5.567,57	2.052,24			
49	Responsable d'àrea	F	CG	A2/C1	A2	21	CGen	JM	5.567,57	2.052,24			
50	Responsable d'àrea (Tresoreria)	F	CG	A2/C1	C1	20	CGen	JM	1.395,21	5.642,10			
53	Cap de negociat	F	CG	C1/C2	C1	18	CGen	JM	1.395,21	5.254,82			
55	Cap de negociat	F	CG	C1/C2	C1	18	CGen	JM	1.395,21	5.254,82			

## Relació de llocs de treball del personal d'administració i serveis (PAS)

Codi de la plaça	Denominació del lloc per nivell de responsabilitat	Naturalesa	Cos	Subgrup	Grup dotat pressupostat	Nivell de la plaça	Forma de provisió	Jornada	C. específic anual	C. productivitat anual	C. equiparada anual	Requisits	Especialitat
58	Cap de negociat	F	CG	C1/C2	C1	16	CGen	JM	1.395,21	5.254,82			
60	Cap de negociat	F	CG	C1/C2	C1	16	CGen	JM	1.395,21	5.254,82			
61	Cap de negociat	F	CG/CE (AS)	C1/C2	C1	16	CGen	JM	1.395,21	5.254,82			
904	Cap de negociat	F	CG	C1/C2	C2	16	CGen	JP1	1.395,21	5.254,82			
<b>SERVEI DE CONTROL I COMPTABILITAT</b>													
5165	Cap del Servei	F	CG	A1	A1	27	LD	DH	23.814,72	2.969,41			
44	Cap de secció	F	CG	A1/A2	A2	25	CEsp	JM	12.933,51	2.464,39			
47	Cap d'àrea	F	CG	A2/C1	A2	23	CEsp	JM	8.546,07	1.877,89			
46	Cap d'àrea (Gestió econòmica)	F	CG	A2/C1	C1	23	CEsp	JM	8.546,07	1.877,89			
990	Responsable d'àrea	F	CG	A2/C1	C1	21	CGen	JM	5.567,57	2.052,24			
51	Responsable d'àrea	F	CG	A2/C1	C1	20	CGen	JM	1.395,21	5.642,10			
52	Cap de negociat (Gestió econòmica)	F	CG	C1/C2	C1	19	CGen	JM	1.729,66	5.642,10			
54	Cap de negociat	F	CG	C1/C2	C2	18	CGen	JM	1.395,21	5.254,82	663,47		
62	Cap de negociat	F	CG	C1/C2	C2	18	CGen	JM	1.395,21	5.254,82	663,47		
5081	Cap de negociat	F	CG	C1/C2	C2	16	CGen	JP1	1.395,21	5.254,82			
<b>SERVEI D'INTERVENCIÓ</b>													

## Relació de llocs de treball del personal d'administració i serveis (PAS)

Codi de la plaça	Denominació del lloc per nivell de responsabilitat	Naturalesa	Cos	Subgrup	Grup dotat pressupostat	Nivell de la plaça	Forma de provisió	Jornada	C. específic anual	C. productivitat anual	C. equiparada anual	Requisits	Especialitat
5290	Interventor		CG	A1	A1	29	LD	DH	29.509,03	1.914,94		Graduat/licenciat en Dret o en Economia o en Administració i Direcció d'Empreses (experiència en auditoria i control de despeses del sector públic)	
<b>SERVEI DE PATRIMONI, CONTRACTACIÓ, INFRASTRUCTURA I UNITAT TÈCNICA</b>													
63	Cap del Servei	F	CG	A1	A1	28	LD	DH	26.661,95	2.969,41			
302	Cap de secció	F	CG	A1/A2	A1	25	CEsp	JM	12.933,51	2.464,39			
303	Cap de secció	F	CG	A1/A2	A2	25	CEsp	JM	12.933,51	2.464,39			
401	Cap d'àrea	F	CE (AS)	A1	A1	23	CEsp	DH	4.934,14	3.963,92	6.502,91	Arquitecte	Arquitecte superior
5194	Cap d'àrea	F	CE (AS)	A1	A1	23	CEsp	DH	4.934,14	3.963,92	6.502,91	Màster en Enginyeria Industrial o enginyer industrial	Enginyer superior
911	Cap d'àrea	F	CG	A2/C1	A2	23	CEsp	JM	8.546,07	1.877,89			
5311	Cap d'àrea	F	CE (AS)	A1/A2	A2	23	CEsp	DH	4.312,68	3.963,92	4.941,40	Enginyer tècnic. Màster universitari oficial en Prevenció de Riscs Laborals en l'especialitat de Seguretat en el Treball.	Enginyer tècnic
5312	Cap d'àrea	F	CE (AS)	A2/C1	C1	23	CEsp	DH	3.268,06	4.755,18	3.062,48	Coneixement i experiència en telefonia IP, coneixements d'Autocad i de gestió d'espais.	
5257	Responsable d'àrea	F	CE (AS)	A2/C1	C1	21	CGen	JM	3.268,06	3.807,35	711,28	Titulació adaptada a l'especialitat	Delineant
1006	Responsable d'àrea	F	CG	A2/C1	C1	21	CGen	JM	5.567,57	2.052,24			
68	Cap de negociat	F	CG	C1/C2	C2	18	CGen	JM	1.395,21	5.254,82	663,47		
19	Cap de negociat	F	CE (AS)	C2	C2	18	LD	DH	2.064,32	5.254,82	2.489,11		Oficial d'oficis

## Relació de llocs de treball del personal d'administració i serveis (PAS)

Codi de la plaça	Denominació del lloc per nivell de responsabilitat	Naturalesa	Cos	Subgrup	Grup dotat pressupostat	Nivell de la plaça	Forma de provisió	Jornada	C. específic anual	C. productivitat anual	C. equiparada anual	Requisits	Especialitat
21	Cap de negociat	F	CE (AS)	C2	C2	18	CGen	JM	2.064,32	5.254,82	2.489,11		Oficial d'oficis
70	Cap de negociat	F	CG	C1/C2	C2	16	CGen	JM	1.395,21	5.254,82	663,47		
912	Cap de negociat	F	CG	C1/C2	C2	16	CGen	JP1	1.395,21	5.254,82			
2046	Cap de negociat	F	CG	C1/C2	C2	16	CGen	JP1	1.395,21	5.254,82			
5126	Cap de negociat	F	CG	C1/C2	C2	16	CGen	JP1	1.395,21	5.254,82			
5292	Cap de negociat	F	CG	C1/C2	C2	16	CGen	JP1	1.395,21	5.254,82			
5095	Lloc base	F	CE (AS)	C2	C2	14	CGen	JM	1.395,21	5.254,82	663,47	Certificat de formació de conductor de vehicles que transporten mercaderies perilloses	Oficial d'oficis
5140	Lloc base	F	CE (AS)	C2	C2	14	CGen	JM	1.395,21	5.254,82	663,47		Oficial d'oficis
	<b>SERVEI DE RECURSOS HUMANS</b>												
74	Cap del servei	F	CG	A1/A2	A2	26	LD	DH	23.814,72	4.325,13			
75	Cap de secció	F	CG	A1/A2	A2	25	CEsp	JM	12.933,51	2.464,39			
77	Cap d'àrea (PAS)	F	CG	A2/C1	C1	23	CEsp	JM	8.546,07	1.877,89			
78	Cap d'àrea (PDI)	F	CG	A2/C1	C1	23	CEsp	JM	8.546,07	1.877,89			
5042	Cap d'àrea (Formació)	F	CG	A2/C1	C1	23	CEsp	JM	8.546,07	1.877,89			
81	Responsable d'àrea	F	CG	A2/C1	A2	21	CGen	JM	5.567,57	2.052,24			
79	Responsable d'àrea	F	CG	A2/C1	A2	21	CGen	JM	5.567,57	2.052,24			
5099	Responsable d'àrea	F	CG	A2/C1	C1	21	CGen	JM	5.567,57	2.052,24			

## Relació de llocs de treball del personal d'administració i serveis (PAS)

Codi de la plaça	Denominació del lloc per nivell de responsabilitat	Naturalesa	Cos	Subgrup	Grup dotat pressupostat	Nivell de la plaça	Forma de provisió	Jornada	C. específic anual	C. productivitat anual	C. equiparada anual	Requisits	Especialitat
154	Responsable d'àrea	F	CG	A2/C1	C1	20	CGen	JM	1.395,21	5.642,10			
5316	Responsable d'àrea	F	CG	A2/C1	C1	20	CGen	JM	1.395,21	5.642,10			
83	Cap de negociat	F	CG	A2/C1	A2	18	CGen	JM	1.395,21	5.254,82			
82	Cap de negociat	F	CG	C1/C2	C1	18	CGen	JM	1.395,21	5.254,82			
5270	Cap de negociat	F	CG	C1/C2	C1	18	CGen	JM	1.395,21	5.254,82			
5271	Cap de negociat	F	CG	C1/C2	C1	18	CGen	JM	1.395,21	5.254,82			
5118	Cap de negociat	F	CG	C1/C2	C1	16	CGen	JP1	1.395,21	5.254,82			
5119	Cap de negociat	F	CG	C1/C2	C2	16	CGen	JP1	1.395,21	5.254,82			
5052	Cap de negociat	F	CG	C1/C2	C1	16	CGen	JP1	1.395,21	5.254,82			
4010	Cap de negociat	F	CG	C1/C2	C2	16	CGen	JP1	1.395,21	5.254,82	663,47		
5106	Cap de negociat	F	CG	C1/C2	C2	16	CGen	JM	1.395,21	5.254,82			
	<b>SERVEI DE NÒMINES I SEGURETAT SOCIAL</b>												
5109	Cap del Servei	F	CG	A1	A1	27	LD	DH	23.814,72	2.969,41			
920	Cap de secció	F	CG	A1/A2	A2	25	CEsp	JM	12.933,51	2.464,39			
76	Cap d'àrea	F	CG	A2/C1	A2	23	CEsp	JM	8.546,07	1.877,89			
80	Responsable d'àrea	F	CG	A2/C1	A2	21	CGen	JM	5.567,57	2.052,24			
667	Cap de negociat	F	CG	C1/C2	C1	19	CGen	JM	1.729,66	5.642,10			

## Relació de llocs de treball del personal d'administració i serveis (PAS)

Codi de la plaça	Denominació del lloc per nivell de responsabilitat	Naturalesa	Cos	Subgrup	Grup dotat pressupostat	Nivell de la plaça	Forma de provisió	Jornada	C. específic anual	C. productivitat anual	C. equiparada anual	Requisits	Especialitat
5218	Cap de negociat	F	CG	C1/C2	C2	18	CGen	JM	1.395,21	5.254,82	663,47		
756	Cap de negociat	F	CG	C1/C2	C1	16	CGen	JP1	1.395,21	5.254,82			
2047	Cap de negociat	F	CG	C1/C2	C2	16	CGen	JP1	1.395,21	5.254,82			
84	Cap de negociat	F	CG	C1/C2	C1	16	CGen	JM	1.395,21	5.254,82	0,00		
701	Cap de negociat	F	CG	C1/C2	C2	16	CGen	JP1	1.395,21	5.254,82			
5051	Cap de negociat	F	CG	C1/C2	C2	16	CGen	JP1	1.395,21	5.254,82			
5291	Cap de negociat	F	CG	C1/C2	C2	16	CGen	JP1	1.395,21	5.254,82			
<b>SERVEI DE PREVENCIÓ</b>													
3007	Cap d'àrea	F	CE (AS)	A1	A1	23	CEsp	DH	4.934,14	3.963,92	7.460,37	Doctor en Biologia. Llicenciat en Ciències Biològiques. Tècnic nivell superior en Prevenció de R. laborals, especialitat en Seguretat en el treball. Higiene industrial. Ergonomia i Psicosociologia aplicada.	
3006	Cap d'àrea	F	CE (AS)	A1	A1	23	CEsp	DH	4.934,14	3.963,92	7.460,37	Llicenciat en Medicina i Cirurgia. Especialitat: Medicina del treball.	Metge
4011	Cap d'àrea	F	CE (AS)	A1	A1	23	CEsp	DH	4.934,14	3.963,92	7.460,37	Llicenciat en Medicina i Cirurgia. Especialitat: Medicina del treball.	Metge

## Relació de llocs de treball del personal d'administració i serveis (PAS)

Codi de la plaça	Denominació del lloc per nivell de responsabilitat	Naturalesa	Cos	Subgrup	Grup dotat pressupostat	Nivell de la plaça	Forma de provisió	Jornada	C. específic anual	C. productivitat anual	C. equiparada anual	Requisits	Especialitat
5302	Cap de secció	F	CE (AS)	A1	A1	23	CEsp	DH	4.934,14	3.963,92	7.460,37	Graduat/Llicenciat en Psicologia. Màster universitari oficial en Prevenció de Riscs Laborals en l'especialitat d'Ergonomia i Psicologia aplicada.	
5021	Cap d'àrea	F	CE (AS)	A2	A2	22	CEsp	JM	2.415,01	3.963,92	81,48	Diplomat en Infermeria. Especialitat: Infermeria del treball	Infermer
232	Responsable d'àrea	F	CE (AS)	A2/C1	C1	21	CGen	JM	3.268,06	3.807,35	711,28	Coneixements de prevenció de riscos	
<b>RECTORAT</b>													
5108	Cap de l'Assessoria Jurídica	F	CG	A1	A1	29	LD	DH	29.509,03	1.914,94		Llicenciat en Dret	
12	Director Coral Universitària	F	CE (AS)	A1	A1	25	CEsp	DH	4.934,14	3.963,92	2.177,65		
5012	Cap de secció	F	CG	A1/A2	A1	25	CEsp	JM	12.933,51	2.464,39			
704	Director del Servei d'Activitats Culturals	F	CE (AS)	A1/A2	A1	25	CEsp	DH	4.934,14	3.963,92	4.710,12		
3017	Cap de secció	F	CE (AS)	A1/A2	A1	25	CEsp	DH	4.934,14	3.963,92	5.433,67		
5199	Cap de secció	F	CG	A1/A2	A1	25	LD	DH	12.933,51	2.464,39			
5256	Cap de secció (OSNE)	F	CE (AS)	A1/A2	A1	25	CEsp	DH	4.312,68	3.963,92	3.319,98	Estudis de Psicopedagogia, Pedagogia o Psicologia. Experiència en inclusió de persones amb discapacitats i dificultats específiques d'aprenentatge	
5284	Cap de secció	F	CE (TIC)	A1/A2	A1	25	LD	JM	4.934,14	3.963,92	7.802,69		
5306	Cap d'àrea	F	CE (AS)	A1/A2	A2	23	CEsp	DH	8.546,07	1.877,89		Experiència en el disseny i realització de programes i activitats de captació d'alumnat i per a la transició a la Universitat.	



## Relació de llocs de treball del personal d'administració i serveis (PAS)

Codi de la plaça	Denominació del lloc per nivell de responsabilitat	Naturalesa	Cos	Subgrup	Grup dotat pressupostat	Nivell de la plaça	Forma de provisió	Jornada	C. específic anual	C. productivitat anual	C. equiparada anual	Requisits	Especialitat
90	Cap d'àrea	F	CG	A2/C1	A2	23	CEsp	JM	8.546,07	1.877,89			
109	Cap d'àrea	F	CE (AS)	A1/A2	A1	23	CEsp	JM	4.464,83	3.963,92	57,57		
5221	Cap d'àrea	F	CG	A1	A1	23	CEsp	JM	8.546,07	1.877,89		Llicenciat en Dret	
703	Cap d'àrea	F	CE (AS)	A1/A2	A2	22	LD	DH	4.312,68	3.963,92	1.344,89		
5014	Cap d'àrea (OCDS)	F	CE (AS)	A1/A2	A2	22	CEsp	JM	2.415,01	3.963,92	81,48		
5086	Cap d'àrea	F	CE (AS)	A1/A2	A2	22	CEsp	JM	2.415,01	3.963,92	81,48		
5197	Cap de la secretaria del Rector	F	CG	A2/C1	C1	22	LD	JM	9.316,68	1.877,89			
5087	Responsable d'àrea (OCDS)	F	CE (AS)	A2/C1	C1	21	CGen	DH	3.268,06	3.807,35	711,28		
5158	Responsable d'àrea	F	CG/CE (AS)	C1	C1	21	CGen	JM	5.567,57	2.052,24	0,00		
5294	Responsable d'àrea (gestió d'espais)	F	CG	A2/C1	C1	21	CGen	JM	5.567,57	2.052,24			
5297	Responsable d'àrea (Assessoria Jurídica)	F	CG	A1/A2	A2	21	CGen	JP1	5.567,57	2.052,24		Graduat/licenciat en Dret	
96	Responsable d'àrea	F	CG	A2/C1	C1	20	CGen	JM	1.395,21	5.642,10			
97	Responsable d'àrea	F	CG	A2/C1	C1	20	CGen	JM	1.395,21	5.642,10			
850	Responsable d'àrea	F	CG	A2/C1	C1	20	CGen	JM	1.395,21	5.642,10			
2042	Responsable d'àrea	F	CG	A2/C1	C1	20	CGen	JM	1.395,21	5.642,10			
4004	Cap de negociat (Sindicatura de Greuges)	F	CG	C1/C2	C1	19	LD	JM	2.826,84	5.642,10			
5293	Cap de negociat (OCDS)	F	CG	C1/C2	C1	19	CGen	JP1	1.729,66	5.642,10			

## Relació de llocs de treball del personal d'administració i serveis (PAS)

Codi de la plaça	Denominació del lloc per nivell de responsabilitat	Naturalesa	Cos	Subgrup	Grup dotat pressupostat	Nivell de la plaça	Forma de provisió	Jornada	C. específic anual	C. productivitat anual	C. equiparada anual	Requisits	Especialitat
174	Cap de negociat	F	CG	C1/C2	C1	18	CGen	JT	1.395,21	5.254,82			
69	Cap de negociat	F	CG	C1/C2	C1	18	CGen	JM	1.395,21	5.254,82			
98	Cap de negociat	F	CG	C1/C2	C2	18	CGen	JM	1.395,21	5.254,82	663,47		
99	Cap de negociat	F	CG	C1/C2	C1	18	CGen	JM	1.395,21	5.254,82			
991	Cap de negociat	F	CG	C1/C2	C1	18	CGen	JM	1.395,21	5.254,82			
992	Cap de negociat	F	CG	C1/C2	C1	18	CGen	JM	1.395,21	5.254,82			
5213	Cap de negociat	F	CG	C1/C2	C1	18	CGen	JP1	1.395,21	5.254,82			
5275	Cap de negociat	F	CG	C1/C2	C1	18	CGen	JM	1.395,21	5.254,82			
5283	Cap de negociat	F	CG	C1/C2	C1	18	CGen	JM	1.395,21	5.254,82			
5276	Cap de negociat	F	CG	C1/C2	C1	18	CGen	JM	1.395,21	5.254,82			
5274	Cap de negociat	F	CG	C1/C2	C2	18	CGen	JM	1.395,21	5.254,82			
5298	Cap de negociat	F	CG	C1/C2	C2	18	CGen	JM	1.395,21	5.254,82			
961	Cap de negociat	F	CG	C1/C2	C1	18	CGen	JM	1.395,21	5.254,82			
103	Cap de negociat	F	CG	C1/C2	C1	16	CGen	JM	1.395,21	5.254,82			
706	Cap de negociat	F	CG	C1/C2	C1	16	CGen	JP1	1.395,21	5.254,82			

## Relació de llocs de treball del personal d'administració i serveis (PAS)

Codi de la plaça	Denominació del lloc per nivell de responsabilitat	Naturalesa	Cos	Subgrup	Grup dotat pressupostat	Nivell de la plaça	Forma de provisió	Jornada	C. específic anual	C. productivitat anual	C. equiparada anual	Requisits	Especialitat
922	Cap de negociat	F	CG	C1/C2	C1	16	CGen	JP1	1.395,21	5.254,82			
962	Cap de negociat	F	CG	C1/C2	C1	16	CGen	JP1	1.395,21	5.254,82			
2015	Cap de negociat	F	CG	C1/C2	C1	16	CGen	JP1	1.395,21	5.254,82			
101	Cap de negociat	F	CG	C1/C2	C1	16	CGen	JM	1.395,21	5.254,82			
5225	Lloc base (suport a persones amb discapacitat)	F	CE (AS)	C1	C1	16	CGen	DH	1.395,21	5.254,82		Experiència amb persones amb discapacitat	
206	Cap de negociat	F	CG	C1/C2	C2	16	CGen	JP1	1.395,21	5.254,82			
	<b>OFICINA DE SUPORT A LA RECERCA</b>												
4012	Cap de secció	F	CG	A1/A2	A1	25	CEsp	DH	12.933,51	2.464,39			
5241	Cap de secció	F	CE (AS)	A1/A2	A1	25	CEsp	JM	4.312,68	3.963,92	3.319,98	Coneixements elevats d'anglès	
10	Cap de secció	F	CG	A1/A2	A2	25	CEsp	DH	12.933,51	2.464,39			
4013	Cap d'àrea	F	CE (AS)	A1/A2	A1	23	CEsp	JM	4.464,83	3.963,92	57,57	Coneixements elevats d'anglès	
5085	Responsable d'àrea	F	CE (AS)	A2/C1	C1	21	CGen	JM	3.268,06	4.755,18	1.238,60	Estudis d'Informàtica o Telecomunicacions	
5177	Responsable d'àrea	F	CE (AS)	A2/C1	C1	21	CGen	JM	3.268,06	4.755,18	1.238,60	Estudis d'Informàtica o Telecomunicacions	
5214	Responsable d'àrea	F	CG	A2/C1	C1	21	CGen	JP1	5.567,57	2.052,24			
5013	Cap de Negociat	F	CG	A2/C1	C1	18	CGen	JM	1.395,21	5.254,82			
5101	Cap de negociat	F	CG	C1/C2	C1	18	CGen	JM	1.395,21	5.254,82			
2039	Cap de negociat	F	CG	C1/C2	C1	18	CGen	JM	1.395,21	5.254,82			

## Relació de llocs de treball del personal d'administració i serveis (PAS)

Codi de la plaça	Denominació del lloc per nivell de responsabilitat	Naturalesa	Cos	Subgrup	Grup dotat pressupostat	Nivell de la plaça	Forma de provisió	Jornada	C. específic anual	C. productivitat anual	C. equiparada anual	Requisits	Especialitat
5212	Cap de negociat	F	CG	C1/C2	C2	16	CGen	JP1	1.395,21	5.254,82	663,47		
5131	Cap de negociat	F	CG	C1/C2	C2	16	CGen	JP1	1.395,21	5.254,82			
5132	Cap de negociat	F	CG	C1/C2	C2	16	CGen	JP1	1.395,21	5.254,82			
5272	Cap de negociat	F	CG	C1/C2	C2	16	CGen	JM	1.395,21	5.254,82			
5307	Cap de negociat	F	CE (AS)/CG	C1/C2	C1	16	CGen	JP1	1.395,21	5.254,82		Coneixement i experiència en gestió tècnica i econòmica de projectes europeus. Nivell B2 de coneixements d'anglès	
5059	Cap de negociat	F	CG	C1/C2	C2	16	CGen	JP1	1.395,21	5.254,82			
	<b>OFICINA DE SUPORT A LA DOCÈNCIA</b>												
5260	Cap d'àrea	F	CG	A2/C1	A2	23	CEsp	JM	8.546,07	1.877,89			
5067	Cap de negociat	F	CG	C1/C2	C1	16	CGen	JP1	1.395,21	5.254,82			
	<b>SERVEI DE RELACIONS INTERNACIONALS</b>												
5169	Cap del Servei	F	CE (AS)/CG	A1/A2	A2	25	LD	DH	12.933,51	1.877,89	1.088,39	Nivell B2 d'anglès, de francès, d'italià o d'altres llengües estrangeres	
5215	Cap d'àrea	F	CG	A1/A2	A2	23	CEsp	JM	8.546,07	1.877,89		Nivell B2 d'anglès, de francès, d'italià o d'altres llengües estrangeres	
5189	Cap d'àrea	F	CG	A2/C1	A2	22	CEsp	JM	5.749,80	1.877,89		Nivell B1 d'anglès, de francès, d'italià o d'altres llengües estrangeres	
93	Responsable d'àrea	F	CG	A2/C1	A2	21	CGen	JM	5.567,57	2.052,24		Nivell B1 d'anglès, de francès, d'italià o d'altres llengües estrangeres	

## Relació de llocs de treball del personal d'administració i serveis (PAS)

Codi de la plaça	Denominació del lloc per nivell de responsabilitat	Naturalesa	Cos	Subgrup	Grup dotat pressupostat	Nivell de la plaça	Forma de provisió	Jornada	C. específic anual	C. productivitat anual	C. equiparada anual	Requisits	Especialitat
693	Cap de negociat	F	CG	C1/C2	C2	16	CGen	JP1	1.395,21	5.254,82		Nivell B1 d'anglès, de francès, d'italià o d'altres llengües estrangeres	
334	Cap de negociat	F	CG	C1/C2	C2	16	CGen	JP1	1.395,21	5.254,82		Nivell B1 d'anglès, de francès, d'italià o d'altres llengües estrangeres	
5180	Cap de negociat	F	CG	C1/C2	C2	16	CGen	JP1	1.395,21	5.254,82		Nivell B1 d'anglès, de francès, d'italià o d'altres llengües estrangeres	
<b>CA N'OLEO</b>													
5170	Responsable d'àrea (secr. pres. C. Social)	F	CG/CE (AS)	A2/C1	C1	20	LD	JM	2.492,54	5.642,10			
185	Lloc base	F	CE (AS)	C2	C2	14	CGen	JM	1.395,21	5.254,82	1.652,06		Auxiliar de serveis
<b>SERVEI D'ESTADÍSTICA I QUALITAT UNIVERSITÀRIA</b>													
5035	Cap del Servei	F	CE (AS)	A1	A1	27	LD	DH	23.814,72	2.969,41	0,00		
507	Cap de secció	F	CE (AS)/CG	A1/A2	A1	25	CEsp	DH	4.312,68	3.963,92	3.319,98		
5166	Cap d'àrea	F	CG	A2/C1	C1	23	CEsp	JM	8.546,07	1.877,89			
144	Cap d'àrea	F	CE (AS)	A1/A2	A1	22	CEsp	DH	2.415,01	3.963,92	81,48		
2011	Cap d'àrea	F	CG/CE (AS)	A1/A2	A2	22	CEsp	JM	2.415,01	3.963,92	81,48		
5219	Responsable d'àrea	F	CE (AS)	A2/C1	C1	21	CGen	JM	3.268,06	3.807,35	711,28	Coneixements i experiència en el disseny de programes formatius adaptats a l'espai europeu d'educació superior	
5187	Cap de negociat	F	CG	C1/C2	C1	16	CGen	JM	1.395,21	5.254,82			

## Relació de llocs de treball del personal d'administració i serveis (PAS)

Codi de la plaça	Denominació del lloc per nivell de responsabilitat	Naturalesa	Cos	Subgrup	Grup dotat pressupostat	Nivell de la plaça	Forma de provisió	Jornada	C. específic anual	C. productivitat anual	C. equiparada anual	Requisits	Especialitat
5128	Cap de negociat	F	CG	C1/C2	C2	16	CGen	JP1	1.395,21	5.254,82			
<b>SERVEI LINGÜÍSTIC</b>													
5265	Cap del servei	F	CE (AS)	A1/A2	A1	25	LD	DH	4.312,68	3.963,92	3.319,98	Llicenciatura o grau en Filologia Catalana/Llicenciat en Filosofia i Lletres (secció: Filologia Catalana)	
234	Cap de secció	F	CE (AS)	A1	A1	25	LD	JM	4.934,14	3.963,92	1.960,37	Graduat en Llengua i Literatura Catalanes, llicenciat en Filologia Catalana, o llicenciat en Filosofia i Lletres (secció: Filologia Catalana)	Assessor lingüístic
3012	Cap d'àrea	F	CE (AS)	A1	A1	23	CEsp	DH	4.934,14	3.963,92	3.045,63	Graduat/Llicenciat en Estudis Anglesos o en Filologia anglesa o en Traducció i Interpretació (anglès)	Assessor lingüístic
3014	Cap d'àrea	F	CE (AS)	A1	A1	23	CEsp	DH	4.934,14	3.963,92	3.045,63	Llicenciat en Filologia Anglogermànica (alemany)	
1013	Cap d'àrea	F	CE (AS)	A1/A2	A1	23	CEsp	JM	4.464,83	3.963,92	57,57	Graduat en Llengua i Literatura Catalanes, llicenciat en Filologia Catalana o llicenciat en Filosofia i Lletres (secció: Filologia Catalana)	Assessor lingüístic
113	Cap d'àrea	F	CE (AS)	A1/A2	A2	22	CEsp	JM	4.312,68	1.545,59	947,00	Estudis en Filologia Catalana / Filologia Hispànica	
5259	Cap d'àrea	F	CE (AS)	A1/A2	A2	22	CEsp	JM	2.415,01	3.963,92	81,48	Estudis en Filologia Catalana / Filologia Hispànica	
5295	Responsable d'àrea	F	CG	A2/C1	C1	21	CGen	JM	5.567,57	2.052,24			
<b>EDIFICIS MATEU ORFILA I ROTGER I GUILLEM COLOM CASASNOVAS</b>													
5183	Administrador de centre	F	CG	A1/A2	A1	25	LD	DH	12.933,51	1.877,89	1.088,39		

## Relació de llocs de treball del personal d'administració i serveis (PAS)

Codi de la plaça	Denominació del lloc per nivell de responsabilitat	Naturalesa	Cos	Subgrup	Grup dotat pressupostat	Nivell de la plaça	Forma de provisió	Jornada	C. específic anual	C. productivitat anual	C. equiparada anual	Requisits	Especialitat
926	Cap d'àrea	F	CG	A2/C1	C1	23	CEsp	JM	8.524,76	1.873,21			
5304	Cap d'àrea	F	CE (AS)	A1/A2	A2	22	CEsp	JMT	4.934,14	3.963,92	4.003,22		
5176	Cap d'àrea	F	CG	A2/C1	C1	22	CEsp	JM	5.749,80	1.877,89			
397	Cap d'àrea	F	CE (AS)	A2/C1	C1	22	LD	JM	3.268,06	4.755,18	5.197,84	Experiència en tècniques de laboratori	
135	Cap d'àrea	F	CE (AS)	A2/C1	C1	22	CGen	JM	3.268,06	4.755,18	5.197,84	Experiència en tècniques de laboratori	
145	Responsable d'àrea	F	CE (AS)	A2/C1	C1	21	CGen	JM	3.268,06	4.755,18	3.062,48	Experiència en tècniques de laboratori	
930	Responsable d'àrea	F	CG	A2/C1	C1	21	CGen	JM	5.567,57	2.052,24			
121	Responsable d'àrea	F	CG	A2/C1	C1	20	CGen	JM	1.395,21	5.642,10			
123	Cap de negociat	F	CG	C1/C2	C1	18	CGen	JM	1.395,21	5.254,82			
124	Cap de negociat	F	CG	C1/C2	C2	18	CGen	JM	1.395,21	5.254,82	663,47		
4007	Cap de negociat	F	CE (AS)	C1/C2	C1	18	CGen	JM	2.064,32	5.254,82	2.489,11	Experiència en tècniques de laboratori	
680	Cap de negociat	F	CG	C1/C2	C1	18	CGen	JM	1.395,21	5.254,82			
136	Cap de negociat	F	CE (AS)	C1/C2	C2	18	CGen	JM	2.064,32	5.254,82	2.489,11	Experiència en tècniques de laboratori	Oficial de laboratori
137	Cap de negociat	F	CE (AS)	C1/C2	C2	18	CGen	JM	2.064,32	5.254,82	2.489,11	Experiència en tècniques de laboratori	Oficial de laboratori
146	Cap de negociat	F	CE (AS)	C1/C2	C2	18	CGen	JM	2.064,32	5.254,82	2.489,11	Experiència en tècniques de laboratori	Oficial de laboratori
147	Cap de negociat	F	CE (AS)	C1/C2	C2	18	CGen	JM	2.064,32	5.254,82	2.489,11	Experiència en tècniques de laboratori	Oficial de laboratori

## Relació de llocs de treball del personal d'administració i serveis (PAS)

Codi de la plaça	Denominació del lloc per nivell de responsabilitat	Naturalesa	Cos	Subgrup	Grup dotat pressupostat	Nivell de la plaça	Forma de provisió	Jornada	C. específic anual	C. productivitat anual	C. equiparada anual	Requisits	Especialitat
932	Cap de negociat	F	CE (AS)	C1/C2	C2	18	CGen	JM	2.064,32	5.254,82	2.489,11	Experiència en tècniques de laboratori	Oficial de laboratori
131	Cap de negociat	F	CE (AS)	C2	C2	18	LD	DH	2.064,32	5.254,82	2.284,46		Auxiliar de serveis
125	Cap de negociat	F	CG	C1/C2	C1	16	CGen	JM	1.395,21	5.254,82			
128	Cap de negociat	F	CG	C1/C2	C2	16	CGen	JM	1.395,21	5.254,82	663,47		
127	Cap de negociat	F	CG	C1/C2	C2	16	CGen	JM	1.395,21	5.254,82	???		
931	Cap de negociat	F	CG	C1/C2	C1	16	CGen	JP1	1.395,21	5.254,82			
5063	Cap de negociat	F	CG	C1/C2	C2	16	CGen	JP2	2.492,54	5.254,82			
139	Cap de negociat	F	CG	C2	C2	16	CGen	JM	2.473,27	5.380,43	862,56		
148	Cap de negociat	F	CE (AS)	C2	C2	16	CGen	JM	1.395,21	5.254,82	2.606,21	Experiència en tècniques de laboratori	Oficial de laboratori
130	Lloc base	F	CE (AS)	C2	C2	14	CGen	JM	1.395,21	5.254,82	663,47		Auxiliar de serveis
132	Lloc base	F	CE (AS)	C2	C2	14	CGen	JT	1.395,21	5.254,82	663,47		Auxiliar de serveis
141	Lloc base	F	CE (AS)	C2	C2	14	CGen	JT	1.395,21	5.254,82	663,47		Auxiliar de serveis
1035	Lloc base	F	CE (AS)	C2	C2	14	CGen	JT	1.395,21	5.254,82	663,47		Auxiliar de serveis
4006	Lloc base	F	CE (AS)	C2	C2	14	CGen	JM	1.395,21	5.254,82	663,47		Auxiliar de serveis
5115	Lloc base	F	CE (AS)	C2	C2	14	CGen	JM	1.395,21	5.254,82	663,47		Auxiliar de serveis
5137	Lloc base	F	CE (AS)	C2	C2	14	CGen	JP1	1.395,21	5.254,82	663,47	Experiència en tècniques de laboratori	Oficial de laboratori
5138	Lloc base	F	CE (AS)	C2	C2	14	CGen	JP1	1.395,21	5.254,82	663,47	Experiència en tècniques de laboratori	Oficial de laboratori



## Relació de llocs de treball del personal d'administració i serveis (PAS)

Codi de la plaça	Denominació del lloc per nivell de responsabilitat	Naturalesa	Cos	Subgrup	Grup dotat pressupostat	Nivell de la plaça	Forma de provisió	Jornada	C. específic anual	C. productivitat anual	C. equiparada anual	Requisits	Especialitat
5139	Lloc base	F	CE (AS)	C2	C2	14	CGen	JMT	1.395,21	5.254,82	663,47	Experiència en tècniques de laboratori	Oficial de laboratori
22	Lloc base	F	CE (AS)	C2	C2	14	CGen	JM	1.395,21	5.254,82	663,47	Experiència en tècniques de laboratori	Oficial de laboratori
5248	Lloc base	F	CE (AS)	C2	C2	14	CGen	JT(TP)	697,61	2.627,41	331,73	Experiència en tècniques de laboratori	Oficial de laboratori
5258	Lloc base	F	CE (AS)	C2	C2	14	CGen	JM(TP)	697,61	2.627,41	331,73	Experiència en tècniques de laboratori	Oficial de laboratori
<b>EDIFICI DELS SERVEIS CIENTIFICOTÈCNICS I INSTITUTS UNIVERSITARIS DE RECERCA</b>													
508	Responsable de centre	F	CG	A2/C1	C1	23	CEsp	JM	8.546,07	1.877,89			
5186	Responsable d'àrea	F	CG	A2/C1	A2	21	CGen	JM	5.567,57	2.052,24			
5278	Cap de negociat	F	CG	C1/C2	C1	18	CGen	JM	1.395,21	5.254,82			
2016	Cap de negociat	F	CG	C1/C2	C1	16	CGen	JP1	1.395,21	5.254,82		Nivell B1 d'anglès	
5167	Cap de negociat	F	CG	C1/C2	C1	16	CGen	JP1	1.395,21	5.254,82			
5200	Responsable d'àrea	F	CE (AS)	A2/C1	C1	21	CGen	JM	3.268,06	1.581,52	1.238,60	Estudis d'Informàtica o Telecomunicacions	
3002	Cap de negociat	F	CG	C1/C2	C1	16	CGen	JP1	1.395,21	5.254,82			
5217	Cap de negociat	F	CG	C1/C2	C2	16	CGen	JP1	1.395,21	5.254,82			
5163	Lloc base	F	CE (AS)	C2	C2	14	CGen	JM	1.395,21	5.254,82	663,47		Auxiliar de serveis
<b>SERVEIS CIENTIFICOTÈCNICS</b>													
142	Cap de secció	F	CE (AS)	A1	A1	25	CEsp	JMT	4.934,14	3.963,92	7.460,37	Llicenciat/graduat de la branca de Ciències	
143	Cap de secció	F	CE (AS)	A1	A1	25	CEsp	JMT	4.934,14	3.963,92	4.694,60	Llicenciat/graduat de la branca de Ciències	

## Relació de llocs de treball del personal d'administració i serveis (PAS)

Codi de la plaça	Denominació del lloc per nivell de responsabilitat	Naturalesa	Cos	Subgrup	Grup dotat pressupostat	Nivell de la plaça	Forma de provisió	Jornada	C. específic anual	C. productivitat anual	C. equiparada anual	Requisits	Especialitat
801	Cap de secció	F	CE (AS)	A1	A1	25	CEsp	JMT	4.934,14	3.963,92	4.003,22	Llicenciat/graduat de la branca de Ciències	
802	Cap de secció	F	CE (AS)	A1	A1	25	CEsp	JMT	4.934,14	3.963,92	4.003,22	Llicenciat/graduat de la branca de Ciències	
5155	Cap d'àrea	F	CE (AS)	A1	A1	22	CEsp	DH	4.934,14	3.963,92	4.003,22	Graduat/licenciat en Veterinària.Tenir la capacitació professional per a la funció de veterinari designat (VD), funció d'acord amb l'Ordre	Veterinari
4005	Cap d'àrea	F	CE (AS)	A1/A2	A1	22	CEsp	JMT	4.934,14	3.963,92	6.502,91	Llicenciat/graduat de la branca de Ciències	
5249	Cap d'àrea	F	CE (AS)	A1/A2	A1	22	CEsp	JMT	4.934,14	3.963,92	4.003,22	Llicenciat/graduat de la branca de Ciències	
710	Cap d'àrea	F	CE (AS)	A2/C1	C1	22	LD	JMT	3.268,06	4.755,18	5.197,84	FP2 en Tècniques de Laboratori	
5303	Cap d'àrea	F	CE (AS)	A1/A2	A2	22	CEsp	JMT	4.934,14	3.963,92	4.003,22	Graduat/licenciat en Química i llicència de supervisor d'instal·lacions radioactives	
711	Responsable d'àrea	F	CE (AS)	A2/C1	C1	21	CGen	JM	3.268,06	4.755,18	3.062,48	FP2 en Tècniques de Laboratori	
149	Cap de negociat	F	CE (AS)	C1/C2	C1	18	CGen	JM	2.064,32	5.254,82	2.489,11	FP2 en Tècniques de Laboratori	
933	Cap de negociat	F	CE (AS)	C2	C2	18	CGen	JM	2.064,32	5.254,82	2.489,11	Experiència en el maneig d'animals d'experimentació	Oficial de laboratori
<b>SERVEI DE SISTEMES D'INFORMACIÓ GEOGRÀFICA I TELEDETECCIÓ</b>													
857	Director del Servei	F	CE (AS)	A1	A1	25	CEsp	DH	4.934,14	3.963,92	5.433,67	Llicenciat/graduat en temàtiques mediambientals i territorials. Especialització en sistemes d'informació geogràfica	
5019	Cap d'àrea	F	CE (AS)	A2/C1	A2	22	CEsp	DH	2.415,01	3.963,92	81,48	Estudis universitaris d'Enginyeria Tècnica. Especialització en sistemes d'informació geogràfica	
<b>EDIFICI ANSELM TURMEDA</b>													
820	Administrador de centre	F	CG	A2/C1	C1	23	LD	DH	12.933,51	1.877,89	1.088,39		

## Relació de llocs de treball del personal d'administració i serveis (PAS)

Codi de la plaça	Denominació del lloc per nivell de responsabilitat	Naturalesa	Cos	Subgrup	Grup dotat pressupostat	Nivell de la plaça	Forma de provisió	Jornada	C. específic anual	C. productivitat anual	C. equiparada anual	Requisits	Especialitat
910	Cap d'àrea	F	CG	A2/C1	C1	23	CEsp	JM	8.546,07	1.877,89			
5175	Cap d'àrea	F	CG	A2/C1	C1	22	CEsp	JM	5.749,80	1.877,89			
5240	Cap d'àrea	F	CG	A2/C1	C1	22	CEsp	JM	5.749,80	1.877,89			
152	Responsable d'àrea	F	CG	A2/C1	A2	21	CGen	JM	5.567,57	2.052,24			
919	Responsable d'àrea	F	CG	A2/C1	C1	20	CGen	JM	1.395,21	5.642,10			
295	Cap de negociat	F	CG	C1/C2	C1	19	CGen	JM	1.729,66	5.642,10			
155	Cap de negociat	F	CG	C1/C2	C1	18	CGen	JM	1.395,21	5.254,82			
156	Cap de negociat	F	CG	C1/C2	C1	18	CGen	JM	1.395,21	5.254,82			
160	Cap de negociat	F	CE (AS)	C2	C2	18	LD	DH	2.064,32	5.254,82	2.511,15		Auxiliar de serveis
5191	Cap de negociat	F	CG	C1/C2	C2	16	CGen	JP1	1.395,21	5.254,82			
332	Cap de negociat	F	CG	C1/C2	C2	16	CGen	JP1	1.395,21	5.254,82			
5066	Cap de negociat	F	CG	C1/C2	C2	16	CGen	JP2	2.492,54	5.254,82			
163	Cap de negociat	F	CE (AS)	C2	C2	16	CGen	JT	1.395,21	5.254,82	663,47		Auxiliar de serveis
162	Lloc base	F	CE (AS)	C2	C2	14	CGen	JM	1.395,21	5.254,82	663,47		Auxiliar de serveis
5001	Lloc base	F	CE (AS)	C2	C2	14	CGen	JM	1.395,21	5.254,82	663,47	FP en Electricitat/Electrònica	Oficial de laboratori
5090	Lloc base	F	CE (AS)	C2	C2	14	CGen	JM	1.395,21	5.254,82	663,47		Auxiliar de serveis
5092	Lloc base	F	CE (AS)	C2	C2	14	CGen	JT	1.395,21	5.254,82	663,47		Auxiliar de serveis

## Relació de llocs de treball del personal d'administració i serveis (PAS)

Codi de la plaça	Denominació del lloc per nivell de responsabilitat	Naturalesa	Cos	Subgrup	Grup dotat pressupostat	Nivell de la plaça	Forma de provisió	Jornada	C. específic anual	C. productivitat anual	C. equiparada anual	Requisits	Especialitat
5094	Lloc base	F	CE (AS)	C2	C2	14	CGen	JT	1.395,21	5.254,82	663,47	FP en Electricitat/Electrònica	Oficial de laboratori
164	Lloc base	F	CE (AS)	C2	C2	14	CGen	JM	1.395,21	5.254,82	663,47	Estudis d'Informàtica	Oficial de laboratori
5223	Lloc base	F	CE (AS)	C2	C2	14	CGen	JP1 (TP)	697,61	2.627,41	331,73	Formació professional en especialitats de la família de manteniment i serveis de producció	Oficial de laboratori
<b>EDIFICI RAMON LLULL</b>													
840	Administrador de centre	F	CG	A1/A2	A1	25	LD	DH	12.933,51	1.877,89	1.088,39		
168	Cap d'àrea	F	CG	A2/C1	A2	23	CEsp	JM	8.546,07	1.877,89			
5173	Cap d'àrea	F	CG	A2/C1	C1	22	CEsp	JM	5.749,80	1.877,89			
169	Responsable d'àrea	F	CG	A2/C1	C1	21	CGen	JM	5.567,57	2.052,24			
171	Cap de negociat	F	CG	C1/C2	C2	19	CGen	JM	1.729,66	5.642,10	663,47		
56	Cap de negociat	F	CG	C1/C2	C2	18	CGen	JM	1.395,21	5.254,82	663,47		
5279	Cap de negociat	F	CG	C1/C2	C1	18	CGen	JM	1.395,21	5.254,82			
5280	Cap de negociat	F	CG	C1/C2	C1	18	CGen	JM	1.395,21	5.254,82			
5296	Cap de negociat	F	CG	C1/C2	C2	18	CGen	JM	1.395,21	5.254,82			
187	Cap de negociat	F	CE (AS)	C2	C2	18	LD	DH	2.064,32	5.254,82	2.511,15		Auxiliar de serveis
179	Cap de negociat	F	CG	C1/C2	C2	16	CGen	JM	1.395,21	5.254,82			
4003	Cap de negociat	F	CG	C1/C2	C2	16	CGen	JP1	1.395,21	5.254,82			
5062	Cap de negociat	F	CG	C1/C2	C2	16	CGen	JP2	2.492,54	5.254,82			

## Relació de llocs de treball del personal d'administració i serveis (PAS)

Codi de la plaça	Denominació del lloc per nivell de responsabilitat	Naturalesa	Cos	Subgrup	Grup dotat pressupostat	Nivell de la plaça	Forma de provisió	Jornada	C. específic anual	C. productivitat anual	C. equiparada anual	Requisits	Especialitat
333	Cap de negociat	F	CG	C1/C2	C2	16	CGen	JP1	1.395,21	5.254,82	663,47		
5188	Cap de negociat	F	CE (AS)	C2	C2	16	CGen	JT	1.395,21	5.254,82	663,47		Auxiliar de serveis
184	Lloc base	F	CE (AS)	C2	C2	14	CGen	JM	1.395,21	5.254,82	663,47		Auxiliar de serveis
772	Lloc base	F	CE (AS)	C2	C2	14	CGen	JT	1.395,21	5.254,82	663,47		Auxiliar de serveis
5048	Lloc base	F	CE (AS)	C2	C2	14	CGen	JP1	1.395,21	5.254,82	663,47		Auxiliar de serveis
	<b>EDIFICIS GUILLEM CIFRE DE COLONYA I BEATRIU DE PINÓS</b>												
304	Administrador de centre	F	CG	A1/A2	A2	25	LD	DH	12.933,51	1.877,89	1.088,39		
267	Cap d'àrea	F	CG	A2/C1	C1	23	CEsp	JM	8.546,07	1.877,89			
5172	Cap d'àrea	F	CG	A2/C1	C1	22	CEsp	JM	5.749,80	1.877,89			
191	Responsable d'àrea	F	CG	A2/C1	A2	21	CGen	JM	5.567,57	2.052,24			
173	Responsable d'àrea	F	CG	A2/C1	C1	20	CGen	JM	1.395,21	5.642,10			
5273	Responsable d'àrea	F	CG	A2/C1	C1	20	CGen	JM	1.395,21	5.642,10			
881	Cap de negociat	F	CG	C1/C2	C1	18	CGen	JM	1.395,21	5.254,82			
666	Cap de negociat	F	CG	C1/C2	C1	18	CGen	JM	1.395,21	5.254,82			
440	Cap de negociat	F	CE (AS)	C2	C2	18	LD	DH	2.064,32	5.254,82	2.511,15		Auxiliar de serveis
517	Cap de negociat	F	CG	C1/C2	C1	16	CGen	JP1	1.395,21	5.254,82			
685	Cap de negociat	F	CG	C1/C2	C2	16	CGen	JP1	1.395,21	5.254,82			

## Relació de llocs de treball del personal d'administració i serveis (PAS)

Codi de la plaça	Denominació del lloc per nivell de responsabilitat	Naturalesa	Cos	Subgrup	Grup dotat pressupostat	Nivell de la plaça	Forma de provisió	Jornada	C. específic anual	C. productivitat anual	C. equiparada anual	Requisits	Especialitat
2035	Cap de negociat	F	CG	C1/C2	C1	16	CGen	JP1	1.395,21	5.254,82			
4002	Cap de negociat	F	CG	C1/C2	C1	16	CGen	JP1	1.395,21	5.254,82			
682	Cap de negociat	F	CG	C1/C2	C2	16	CGen	JM	1.395,21	5.254,82	663,47		
5060	Cap de negociat	F	CG	C1/C2	C2	16	CGen	JP2	2.492,54	5.254,82			
5061	Cap de negociat	F	CG	C1/C2	C2	16	CGen	JP2	2.492,54	5.254,82			
5002	Cap de negociat	F	CE (AS)	C2	C2	16	LD	DH	1.395,21	5.254,82	2.066,24		Auxiliar de serveis
194	Lloc base	F	CE (AS)	C2	C2	14	CGen	JM	1.395,21	5.254,82	663,47		Auxiliar de serveis
195	Lloc base	F	CE (AS)	C2	C2	14	CGen	JM	1.395,21	5.254,82	663,47		Auxiliar de serveis
196	Lloc base	F	CE (AS)	C2	C2	14	CGen	JT	1.395,21	5.254,82	663,47		Auxiliar de serveis
197	Lloc base	F	CE (AS)	C2	C2	14	CGen	JT	1.395,21	5.254,82	663,47		Auxiliar de serveis
5114	Lloc base	F	CE (AS)	C2	C2	14	CGen	JT	1.395,21	5.254,82	663,47		Auxiliar de serveis
441	Lloc base	F	CE (AS)	C2	C2	14	CGen	JM	1.395,21	5.254,82	663,47		Auxiliar de serveis
5222	Lloc base	F	CE (AS)	C2	C2	14	CGen	JP1 (TP)	697,61	2.627,41	331,73	Formació professional sanitària i experiència clínica	Oficial de laboratori
5247	Lloc base	F	CE (AS)	C2	C2	14	CGen	JMT(TP)	697,61	2.627,41	331,73	Formació professional sanitària i experiència clínica	Oficial de laboratori
	<b>EDIFICI SA RIERA</b>												
305	Administrador de centre	F	CG	A1/A2	A2	25	LD	DH	12.933,51	1.877,89			
201	Responsable d'àrea	F	CG	A2/C1	C1	21	CGen	JM	5.567,57	2.052,24			

## Relació de llocs de treball del personal d'administració i serveis (PAS)

Codi de la plaça	Denominació del lloc per nivell de responsabilitat	Naturalesa	Cos	Subgrup	Grup dotat pressupostat	Nivell de la plaça	Forma de provisió	Jornada	C. específic anual	C. productivitat anual	C. equiparada anual	Requisits	Especialitat
202	Responsable d'àrea	F	CG	A2/C1	C1	21	CGen	JM	5.567,57	2.052,24			
5263	Responsable d'àrea	F	CG	A2/C1	C1	20	CGen	JM	1.395,21	5.642,10			
204	Cap de negociat	F	CG	C1/C2	C1	18	CGen	JM	1.395,21	5.254,82			
5310	Cap de negociat	F	CE (AS)	C2	C2	18	LD	DH	2.064,32	5.254,82	2.511,15		Auxiliar de serveis
5097	Cap de negociat	F	CG	C1/C2	C2	16	CGen	JP1	1.395,21	5.254,82			
5116	Cap de negociat	F	CG	C1/C2	C2	16	CGen	JP1	1.395,21	5.254,82			
210	Lloc base	F	CE (AS)	C2	C2	14	CGen	JT	1.395,21	5.254,82	663,47		Auxiliar de serveis
211	Lloc base	F	CE (AS)	C2	C2	14	CGen	JT	1.395,21	5.254,82	663,47		Auxiliar de serveis
208	Conserge	L/F	L	IV.1	IV.1		CGen	JM	0,00	0,00	285,99		Conserge
	<b>EDIFICI GASPAR MELCHOR DE JOVELLANOS</b>												
5185	Administrador de centre	F	CG	A1/A2	A1	25	LD	DH	12.933,51	1.877,89	1.088,39		
150	Cap d'àrea	F	CG	A2/C1	C1	23	CEsp	JM	8.546,07	1.877,89			
170	Responsable d'àrea	F	CG	A2/C1	A2	21	CGen	JM	5.567,57	2.052,24			
5096	Responsable d'àrea	F	CG	A2/C1	C1	21	CGen	JM	5.567,57	2.052,24			
5190	Responsable d'àrea	F	CG	A2/C1	C1	21	CGen	JM	5.567,57	2.052,24			
172	Responsable d'àrea	F	CG	A2/C1	C1	20	CGen	JM	1.395,21	5.642,10			
153	Cap de negociat	F	CG	C1/C2	C2	19	CGen	JM	1.729,66	5.642,10	663,47		

## Relació de llocs de treball del personal d'administració i serveis (PAS)

Codi de la plaça	Denominació del lloc per nivell de responsabilitat	Naturalesa	Cos	Subgrup	Grup dotat pressupostat	Nivell de la plaça	Forma de provisió	Jornada	C. específic anual	C. productivitat anual	C. equiparada anual	Requisits	Especialitat
1017	Cap de negociat	F	CG	C1/C2	C1	18	CGen	JM	1.395,21	5.254,82	0,00		
157	Cap de negociat	F	CG	C1/C2	C2	18	CGen	JM	1.395,21	5.254,82	663,47		
5023	Cap de negociat	F	CE (AS)	C2	C2	18	LD	DH	2.064,32	5.254,82	2.511,15		Auxiliar de serveis
1016	Cap de negociat	F	CG	C1/C2	C1	16	CGen	JM	1.395,21	5.254,82			
2074	Cap de negociat	F	CG	C1/C2	C1	16	CGen	JP1	1.395,21	5.254,82			
5033	Cap de negociat	F	CG	C1/C2	C1	16	CGen	JP1	1.395,21	5.254,82			
5034	Cap de negociat	F	CG	C1/C2	C1	16	CGen	JP1	1.395,21	5.254,82			
178	Cap de negociat	F	CG	C1/C2	C2	16	CGen	JM	1.395,21	5.254,82	663,47		
5050	Cap de negociat	F	CG	C1/C2	C2	16	CGen	JP1	1.395,21	5.254,82			
5064	Cap de negociat	F	CG	C1/C2	C2	16	CGen	JP1	1.395,21	5.254,82			
5065	Cap de negociat	F	CG	C1/C2	C2	16	CGen	JP2	2.492,54	5.254,82			
5083	Cap de negociat	F	CG	C1/C2	C2	16	CGen	JP2	2.492,54	5.254,82			
188	Cap de negociat	F	CE (AS)	C2	C2	16	CGen	JM	1.395,21	5.254,82	2.003,29		
5024	Lloc base	F	CE (AS)	C2	C2	14	CGen	JM	1.395,21	5.254,82	663,47		Auxiliar de serveis
5025	Lloc base	F	CE (AS)	C2	C2	14	CGen	JM	1.395,21	5.254,82	663,47		Auxiliar de serveis
5026	Lloc base	F	CE (AS)	C2	C2	14	CGen	JT	1.395,21	5.254,82	663,47		Auxiliar de serveis
5027	Lloc base	F	CE (AS)	C2	C2	14	CGen	JT	1.395,21	5.254,82	663,47		Auxiliar de serveis



## Relació de llocs de treball del personal d'administració i serveis (PAS)

Codi de la plaça	Denominació del lloc per nivell de responsabilitat	Naturalesa	Cos	Subgrup	Grup dotat pressupostat	Nivell de la plaça	Forma de provisió	Jornada	C. específic anual	C. productivitat anual	C. equiparada anual	Requisits	Especialitat
5093	Lloc base	F	CE (AS)	C2	C2	14	CGen	JM	1.395,21	5.254,82	663,47		Auxiliar de serveis
5245	Lloc base	F	CE (AS)	C2	C2	14	CGen	JT	1.395,21	5.254,82	663,47		Auxiliar de serveis
	<b>EDIFICI ANTONI MARIA ALCOVER I SUREDA</b>												
5201	Administrador de centre	F	CG	A1/A2	A1	25	LD	DH	12.933,51	1.877,89	1.088,39		
119	Cap d'àrea	F	CG	A2/C1	C1	23	CEsp	JM	8.546,07	1.877,89			
5255	Cap d'àrea	F	CG	A2/C1	C1	23	CEsp	JM	8.546,07	1.877,89			
5171	Cap d'àrea	F	CG	A2/C1	C1	22	CEsp	JM	5.749,80	1.877,89			
5206	Responsable d'àrea	F	CE (AS)	A2/C1	C1	21	CGen	JM	3.268,06	3.807,35	1.238,60	Estudis d'Informàtica o Telecomunicacions	
266	Responsable d'àrea	F	CG	A2/C1	C1	21	CGen	JM	5.567,57	2.052,24			
192	Responsable d'àrea	F	CG	A2/C1	C1	20	CGen	JM	1.395,21	5.642,10		Nivell B1 d'anglès	
829	Cap de negociat	F	CG	C1/C2	C1	19	CGen	JM	1.729,66	5.642,10			
2041	Cap de negociat	F	CG	C1/C2	C1	16	CGen	JM	1.395,21	5.254,82			
5226	Responsable d'àrea	F	CE (AS)	A2/C1	C1	21	CGen	JP1	3.268,06	1.581,52	1.238,60	Estudis d'Informàtica o Telecomunicacions	
503	Cap de negociat	F	CG	C1/C2	C1	16	CGen	JP1	1.395,21	5.254,82			
2029	Cap de negociat	F	CG	C1/C2	C2	16	CGen	JP1	1.395,21	5.254,82			
1034	Cap de negociat	F	CG	C1/C2	C2	16	CGen	JP1	1.395,21	5.254,82			
5082	Cap de negociat	F	CG	C1/C2	C2	16	CGen	JP1	1.395,21	5.254,82			

## Relació de llocs de treball del personal d'administració i serveis (PAS)

Codi de la plaça	Denominació del lloc per nivell de responsabilitat	Naturalesa	Cos	Subgrup	Grup dotat pressupostat	Nivell de la plaça	Forma de provisió	Jornada	C. específic anual	C. productivitat anual	C. equiparada anual	Requisits	Especialitat
5130	Cap de negociat	F	CG	C1/C2	C2	16	CGen	JP1	1.395,21	5.254,82			
5117	Cap de negociat	F	CG	C1/C2	C2	16	CGen	JP1	1.395,21	5.254,82		Nivell B1 d'anglès	
5211	Cap de negociat	F	CG	C1/C2	C2	16	CGen	JP2	2.492,54	5.254,82			
5202	Cap de negociat	F	CE (AS)	C2	C2	18	LD	DH	2.064,32	5.254,82	2.511,15		Auxiliar de serveis
161	Lloc base	F	CE (AS)	C2	C2	14	CGen	JM	1.395,21	5.254,82	663,47		Auxiliar de serveis
5091	Lloc base	F	CE (AS)	C2	C2	14	CGen	JT	1.395,21	5.254,82	663,47		Auxiliar de serveis
	<b>CENTRE DE TECNOLOGIES DE LA INFORMACIÓ</b>												
856	Cap del Servei	F	CE (TIC)	A1/A2	A1	26	LD	DH	23.814,72	2.969,41	0,00		
217	Cap de secció	F	CE (TIC)	A1/A2	A1	25	LD	JM	4.934,14	3.963,92	7.802,69		
712	Cap de secció	F	CE (TIC)	A1/A2	A1	25	LD	JM	4.934,14	3.963,92	7.802,69		
858	Cap de secció	F	CE (TIC)	A1/A2	A1	25	LD	JM	4.934,14	3.963,92	7.802,69		
5192	Cap de secció	F	CE (TIC)	A1/A2	A1	25	CEsp	JM	4.934,14	3.963,92	5.433,67		
713	Cap de secció	F	CE (TIC)	A1/A2	A2	25	LD	JM	4.934,14	3.963,92	7.802,69		
13	Cap d'àrea	F	CE (TIC)	A1/A2	A1	23	CEsp	JM	4.934,14	3.963,92	5.433,67		
165	Cap d'àrea	F	CE (TIC)	A1/A2	A1	23	CEsp	JM	4.934,14	3.963,92	5.433,67		
212	Cap d'àrea	F	CE (TIC)	A1/A2	A1	23	CEsp	JM	4.934,14	3.963,92	5.433,67		
213	Cap d'àrea	F	CE (TIC)	A1/A2	A1	23	CEsp	JM	4.934,14	3.963,92	5.433,67		

## Relació de llocs de treball del personal d'administració i serveis (PAS)

Codi de la plaça	Denominació del lloc per nivell de responsabilitat	Naturalesa	Cos	Subgrup	Grup dotat pressupostat	Nivell de la plaça	Forma de provisió	Jornada	C. específic anual	C. productivitat anual	C. equiparada anual	Requisits	Especialitat
214	Cap d'àrea	F	CE (TIC)	A1/A2	A1	23	CEsp	JM	4.934,14	3.963,92	5.433,67		
215	Cap d'àrea	F	CE (TIC)	A1/A2	A1	23	CEsp	JM	4.934,14	3.963,92	5.433,67		
218	Cap d'àrea	F	CE (TIC)	A1/A2	A1	23	CEsp	JM	4.934,14	3.963,92	5.433,67		
3001	Cap d'àrea	F	CE (TIC)	A1/A2	A1	23	CEsp	JM	4.934,14	3.963,92	5.433,67		
5205	Cap d'àrea	F	CE (TIC)	A1/A2	A1	23	CEsp	JM	4.934,14	3.963,92	5.433,67		
5227	Cap d'àrea	F	CE (TIC)	A1/A2	A2	23	CEsp	JM	4.934,14	3.963,92	5.433,67		
5242	Cap d'àrea	F	CE (TIC)	A1/A2	A2	23	CEsp	JM	4.934,14	3.963,92	5.433,67		
166	Cap d'àrea	F	CE (TIC)	A2/C1	A2	22	CEsp	JM	4.312,68	3.963,92	1.255,82		
167	Cap d'àrea	F	CE (TIC)	A1/A2	A1	22	CEsp	JM	4.312,68	3.963,92	1.255,82		
224	Cap d'àrea	F	CE (TIC)	A2/C1	A2	22	CEsp	JM	4.312,68	3.963,92	1.255,82		
5068	Cap d'àrea	F	CE (TIC)	A2/C1	A2	22	CEsp	JM	4.312,68	3.963,92	1.255,82		
5070	Cap d'àrea	F	CE (TIC)	A1/A2	A1	22	CEsp	JM	4.312,68	3.963,92	1.255,82		
5005	Cap d'àrea	F	CE (TIC)	A2/C1	A2	22	CEsp	JM	4.312,68	3.963,92	1.255,82		
5036	Responsable d'àrea	F	CE (TIC)	A2/C1	A2	21	CGen	JM	3.268,06	4.755,18	1.238,60		
5071	Responsable d'àrea	F	CE (TIC)	A2/C1	A2	21	CGen	JM	3.268,06	4.755,18	1.238,60		
5143	Responsable d'àrea	F	CE (TIC)	A2/C1	A2	21	CGen	JM	3.268,06	4.755,18	1.238,60		
222	Responsable d'àrea	F	CE (TIC)	A2/C1	A2	21	CGen	JM	3.268,06	4.755,18	1.238,60		

## Relació de llocs de treball del personal d'administració i serveis (PAS)

Codi de la plaça	Denominació del lloc per nivell de responsabilitat	Naturalesa	Cos	Subgrup	Grup dotat pressupostat	Nivell de la plaça	Forma de provisió	Jornada	C. específic anual	C. productivitat anual	C. equiparada anual	Requisits	Especialitat
223	Responsable d'àrea	F	CE (TIC)	A1/A2	A2	21	CGen	JM	3.268,06	4.755,18	1.238,60		
714	Responsable d'àrea	F	CE (TIC)	A1/A2	A2	21	CGen	JM	3.268,06	4.755,18	1.238,60		
5072	Responsable d'àrea	F	CE (TIC)	A2/C1	A2	21	CGen	JM	3.268,06	4.755,18	1.238,60		
5153	Responsable d'àrea	F	CE (TIC)	A2/C1	A2	21	CGen	JM	3.268,06	4.755,18	1.238,60		
5037	Responsable d'àrea	F	CE (TIC)	A2/C1	C1	21	CGen	JM	3.268,06	4.755,18	1.238,60		
221	Responsable d'àrea	F	CE (TIC)	A2/C1	A2	21	CGen	JM	3.268,06	4.755,18	1.238,60		
5057	Responsable d'àrea	F	CE (TIC)	A2/C1	A2	21	CGen	JM	3.268,06	4.755,18	1.238,60		
5144	Responsable d'àrea	F	CE (TIC)	A2/C1	A2	21	CGen	JM	3.268,06	4.755,18	1.238,60		
5145	Responsable d'àrea	F	CE (TIC)	A2/C1	A2	21	CGen	JM	3.268,06	4.755,18	1.238,60		
5146	Responsable d'àrea	F	CE (TIC)	A2/C1	C1	21	CGen	JM	3.268,06	4.755,18	1.238,60		
5147	Responsable d'àrea	F	CE (TIC)	A2/C1	A2	21	CGen	JM	3.268,06	4.755,18	1.238,60		
5266	Responsable d'àrea	F	CE (TIC)	A1/A2	A2	21	CGen	JM	3.268,06	4.755,18	1.238,60		
5267	Responsable d'àrea	F	CE (TIC)	A1/A2	A2	21	CGen	JM	3.268,06	4.755,18	1.238,60		
5268	Responsable d'àrea	F	CE (TIC)	A1/A2	A2	21	CGen	JM	3.268,06	4.755,18	1.238,60		
5208	Responsable d'àrea	F	CE (TIC)	A2/C1	A2	21	CGen	JM	3.268,06	4.755,18	1.238,60		
5210	Responsable d'àrea	F	CE (TIC)	A2/C1	A2	21	CGen	JM	3.268,06	4.755,18	1.238,60		
5281	Cap de negociat	F	CE (AS)	C2	C2	16	CGen	JM	1.395,21	5.254,82	663,47	FP2 branca Administrativa i Comercial, especialitat Informàtica de Gestió	Auxiliar de serveis

## Relació de llocs de treball del personal d'administració i serveis (PAS)

Codi de la plaça	Denominació del lloc per nivell de responsabilitat	Naturalesa	Cos	Subgrup	Grup dotat pressupostat	Nivell de la plaça	Forma de provisió	Jornada	C. específic anual	C. productivitat anual	C. equiparada anual	Requisits	Especialitat
<b>OFICINA WEB</b>													
5207	Cap de secció		CE (TIC)	A1/A2	A1	25	CEsp	DH	4.934,14	3.963,92	7.802,69		
5069	Cap d'àrea	F	CE (TIC)	A2/C1	A2	22	CEsp	JM	4.312,68	3.963,92	1.255,82		
5084	Cap d'àrea	F	CE (TIC)	A2/C1	A2	22	CEsp	JM	4.312,68	3.963,92	1.255,82		
5269	Responsable d'àrea	F	CE (TIC)	A1/A2	A2	21	CGen	JM	3.268,06	4.755,18	1.238,60		
<b>EDICIONS UIB</b>													
601	Cap de secció	F	CE (AS)	A1/A2	A1	25	LD	DH	4.934,14	3.963,92	5.668,47		
229	Responsable d'àrea	F	CE (AS)	A2/C1	C1	21	CGen	JM	3.268,06	3.807,35	711,28		
231	Responsable d'àrea	F	CE (AS)	C1	C1	21	CGen	DH	3.268,06	3.807,35	711,28	Experiència i coneixements en gestió, promoció i vendes en l'àmbit editorial	
5125	Cap de negociat	F	CG	C1/C2	C2	16	CGen	JP1	1.395,21	5.254,82			
5110	Lloc base	F	CE (AS)	C2	C2	14	CGen	JP1	1.395,21	5.254,82	1.652,06	Carnet de conduir B	Auxiliar de serveis
<b>SERVEI DE COMUNICACIÓ, PROMOCIÓ I IMATGE</b>													
4022	Cap de secció	F	CE (AS)	A1/A2	A2	25	LD	DH	4.312,68	3.963,92	3.319,98	Llicenciat en Ciències de la Informació	
5261	Cap de secció	F	CE (AS)	A1/A2	A2	25	LD	DH	4.312,68	3.963,92	3.319,98	Experiència en disseny gràfic i comunicació interna	
226	Cap d'àrea	F	CE (AS)	A1/A2	A1	23	CEsp	DH	4.464,83	3.963,92	57,57		
237	Cap d'àrea	F	CE (AS)	A1/A2	A2	22	CEsp	DH	2.415,01	3.963,92	81,48	Coneixements i experiència en el món de la comunicació i la informació. Esp. en gestor de comunitats ( <i>community manager</i> )	

## Relació de llocs de treball del personal d'administració i serveis (PAS)

Codi de la plaça	Denominació del lloc per nivell de responsabilitat	Naturalesa	Cos	Subgrup	Grup dotat pressupostat	Nivell de la plaça	Forma de provisió	Jornada	C. específic anual	C. productivitat anual	C. equiparada anual	Requisits	Especialitat
5156	Cap d'àrea	F	CE (AS)	A2	A2	22	CEsp	DH	2.415,01	3.963,92	81,48	Graduat/licenciat en l'àmbit del periodisme o la comunicació	
110	Responsable d'àrea	F	CE (AS)	A2/C1	C1	21	CGen	DH	3.268,06	4.755,18	2.376,89		
5159	Lloc base	F	CE (AS)	C1	C1	16	CGen	JP1	1.395,21	5.254,82			
5282	Cap de negociat	F	CE (AS)	C1	C1	16	CGen	JM	1.395,21	5.254,82		Coneixements i experiència professional en fotografia digital i tractament de la imatge	
20	Lloc base	F	CE (AS)	C1/C2	C1	16	CGen	JM	1.395,21	5.254,82			Tècnic especialista / Auxiliar de serveis
<b>SERVEI DE RECURSOS AUDIOVISUALS</b>													
603	Cap del Servei	F	CE (AS)	A1	A1	25	LD	DH	4.934,14	3.963,92	7.860,38	Coneixement i experiència professional en recursos audiovisuals	
239	Cap d'àrea	F	CE (AS)	A2/C1	C1	22	CEsp	DH	3.268,06	4.755,18	3.492,43	Coneixement i experiència professional en recursos audiovisuals	
240	Cap d'àrea	F	CE (AS)	A2/C1	C1	22	CEsp	DH	3.268,06	4.755,18	3.492,43	Coneixement i experiència professional en recursos audiovisuals	
5040	Responsable d'àrea	F	CE (AS)	A2/C1	A2	21	CGen	DH	3.268,06	3.807,35	711,28	Coneixement i experiència professional en recursos audiovisuals	
5039	Responsable d'àrea	F	CE (AS)	A2/C1	C1	21	CGen	DH	3.268,06	3.807,35	711,28	Coneixement i experiència professional en recursos audiovisuals	
5309	Responsable d'àrea	F	CE (AS)	A2/C1	C1	21	CGen	JP1	3.268,06	3.807,35	711,28	Coneixement i experiència professional en recursos audiovisuals	
715	Responsable d'àrea	F	CE (AS)	A2/C1	C1	21	CGen	DH	3.268,06	3.807,35	711,28	Coneixement i experiència professional en recursos audiovisuals	
<b>SERVEI DE BIBLIOTECA I DOCUMENTACIÓ</b>													

## Relació de llocs de treball del personal d'administració i serveis (PAS)

Codi de la plaça	Denominació del lloc per nivell de responsabilitat	Naturalesa	Cos	Subgrup	Grup dotat pressupostat	Nivell de la plaça	Forma de provisió	Jornada	C. específic anual	C. productivitat anual	C. equiparada anual	Requisits	Especialitat
750	Cap del Servei	F	CE (SBD)	A1	A1	27	LD	DH	23.814,72	2.969,41	0,00		
5250	Cap de secció	F	CE (SBD)	A1/A2	A1	25	LD	JM	4.312,68	3.963,92	3.319,98		
5251	Cap de secció	F	CE (SBD)	A1/A2	A1	25	LD	JM	4.312,68	3.963,92	3.319,98		
5252	Cap de secció	F	CE (SBD)	A1/A2	A1	25	LD	JM	4.312,68	3.963,92	3.319,98		
5253	Cap de secció	F	CE (SBD)	A1/A2	A1	25	LD	JM	4.312,68	3.963,92	3.319,98	Estudis d'Informàtica i Telecomunicacions	
751	Cap de Secció	F	CE (SBD)	A1/A2	A2	23	CEsp	JM	8.546,07	3.096,82			
1023	Cap de Secció	F	CE (SBD)	A2/C1	A2	23	CEsp	JM	8.546,07	1.877,89			
1025	Cap de Secció	F	CE (SBD)	A2/C1	A2	23	CEsp	JM	8.546,07	3.096,82			
246	Cap de Secció	F	CE (SBD)	A2/C1	C1	23	CEsp	JM	8.546,07	1.877,89			
1024	Cap de Secció	F	CE (SBD)	A2/C1	C1	23	CEsp	JM	8.546,07	1.877,89			
5074	Cap de Secció	F	CE (SBD)	A2/C1	C1	23	CEsp	JP1	8.546,07	1.877,89		Nivell B2 d'anglès	
5075	Cap de Secció	F	CE (SBD)	A2/C1	C1	23	CEsp	JP1	8.546,07	1.877,89			
5089	Cap de Secció	F	CE (SBD)	A2/C1	C1	23	CEsp	JP1	8.546,07	1.877,89			
5168	Cap de Secció	F	CE (SBD)	A2/C1	C1	23	CEsp	JM	8.546,07	1.877,89			
5055	Cap de Secció	F	CE (SBD)	A1/A2	A2	22	CEsp	JM	3.268,06	3.963,92	1.238,60	Estudis d'Informàtica i Telecomunicacions	
5029	Cap de Secció	F	CE (SBD)	A2/C1	A2	22	CEsp	JM	3.268,06	3.807,35	711,28		
227	Responsable d'àrea	F	CE (SBD)	A2/C1	A2	21	CGen	JM	3.268,06	3.807,35	711,28		

## Relació de llocs de treball del personal d'administració i serveis (PAS)

Codi de la plaça	Denominació del lloc per nivell de responsabilitat	Naturalesa	Cos	Subgrup	Grup dotat pressupostat	Nivell de la plaça	Forma de provisió	Jornada	C. específic anual	C. productivitat anual	C. equiparada anual	Requisits	Especialitat
256	Responsable d'àrea	F	CE (SBD)	A2/C1	A2	21	CGen	JM	3.268,06	3.807,35	711,28		
488	Responsable d'àrea	F	CE (SBD)	A2/C1	A2	21	CGen	JM	3.268,06	3.807,35	711,28		
5028	Responsable d'àrea	F	CE (SBD)	A2/C1	A2	21	CGen	JM	3.268,06	3.807,35	711,28		
5030	Responsable d'àrea	F	CE (SBD)	A2/C1	A2	21	CGen	JM	3.268,06	3.807,35	711,28		
228	Responsable d'àrea	F	CE (SBD)	A2/C1	C1	21	CGen	JM	3.268,06	3.807,35	711,28		
230	Responsable d'àrea	F	CE (SBD)	A2/C1	C1	21	CGen	JM	3.268,06	3.807,35	711,28		
245	Responsable d'àrea	F	CE (SBD)	A2/C1	C1	21	CGen	JM	3.268,06	3.807,35	711,28		
247	Responsable d'àrea	F	CE (SBD)	A2/C1	C1	21	CGen	JM	3.268,06	3.807,35	711,28		
252	Responsable d'àrea	F	CE (SBD)	A2/C1	C1	21	CGen	JM	3.268,06	3.807,35	711,28		
259	Responsable d'àrea	F	CE (SBD)	A2/C1	C1	21	CGen	JM	3.268,06	3.807,35	711,28		
263	Responsable d'àrea	F	CE (SBD)	A2/C1	C1	21	CGen	JT	3.268,06	3.807,35	711,28		
487	Responsable d'àrea	F	CE (SBD)	A2/C1	C1	21	CGen	JM	3.268,06	3.807,35	711,28		
653	Responsable d'àrea	F	CE (SBD)	A2/C1	C1	21	CGen	JM	3.268,06	3.807,35	711,28		
755	Responsable d'àrea	F	CE (SBD)	A2/C1	C1	21	CGen	JT	3.268,06	3.807,35	711,28		
4016	Responsable d'àrea	F	CE (SBD)	A2/C1	C1	21	CGen	JM	3.268,06	3.807,35	711,28		
4017	Responsable d'àrea	F	CE (SBD)	A2/C1	C1	21	CGen	JM	3.268,06	3.807,35	711,28		
5073	Responsable d'àrea	F	CE (SBD)	A2/C1	C1	21	CGen	JT	3.268,06	3.807,35	1.238,60	Estudis d'Informàtica i Telecomunicacions	



## Relació de llocs de treball del personal d'administració i serveis (PAS)

Codi de la plaça	Denominació del lloc per nivell de responsabilitat	Naturalesa	Cos	Subgrup	Grup dotat pressupostat	Nivell de la plaça	Forma de provisió	Jornada	C. específic anual	C. productivitat anual	C. equiparada anual	Requisits	Especialitat
796	Responsable d'àrea	F	CE (SBD)	A2/C1	C1	21	CGen	JP1	3.268,06	3.807,35	711,28		
752	Responsable d'àrea	F	CE (SBD)	C1	C1	21	CGen	DH	3.268,06	4.755,18	728,91		
754	Responsable d'àrea	F	CE (SBD)	C1	C1	21	CGen	JM	3.268,06	3.807,35	711,28		
2061	Responsable d'àrea	F	CE (SBD)	C1	C1	21	CGen	JM	3.268,06	3.807,35	711,28		
753	Responsable d'àrea	F	CE (SBD)	C1	C1	21	CGen	JT	3.268,06	3.807,35	711,28		
5289	Responsable d'àrea	F	CE (SBD)	A2/C1	C1	21	CGen	JM	3.268,06	3.807,35	711,28		
5317	Responsable d'àrea	F	CE (SBD)	A2/C1	C1	21	CGen	jm	3.268,06	3.807,35	711,28		
248	Cap de negociat	F	CE (SBD)	C1/C2	C1	18	CGen	JT	1.395,21	5.254,82	663,47		
257	Cap de negociat	F	CE (SBD)	C1/C2	C1	18	CGen	JM	1.395,21	5.254,82	663,47		
781	Cap de negociat	F	CE (SBD)	C1/C2	C1	18	CGen	JT	1.395,21	5.254,82	663,47		
859	Cap de negociat	F	CE (SBD)	C1/C2	C1	18	CGen	JT	1.395,21	5.254,82	663,47		
2062	Cap de negociat	F	CE (SBD)	C1/C2	C2	18	CGen	JP1	1.395,21	5.254,82	663,47		
258	Cap de negociat	F	CE (SBD)	C1/C2	C1	16	CGen	JM	1.395,21	5.254,82	663,47		
5313	Cap de negociat	F	CE (SBD)	C1/C2	C1	16	CGen	JT	1.395,21	5.254,82	663,47		
5315	Cap de negociat	F	CE (SBD)	C1/C2	C1	16	CGen	JT	1.395,21	5.254,82	663,47		
5076	Lloc base	F	CE (SBD)	C2	C2	14	CGen	JT	1.395,21	5.254,82	663,47		
249	Lloc base	F	CE (SBD)	C2	C2	14	CGen	JT	1.395,21	5.254,82	663,47		

## Relació de llocs de treball del personal d'administració i serveis (PAS)

Codi de la plaça	Denominació del lloc per nivell de responsabilitat	Naturalesa	Cos	Subgrup	Grup dotat pressupostat	Nivell de la plaça	Forma de provisió	Jornada	C. específic anual	C. productivitat anual	C. equiparada anual	Requisits	Especialitat
254	Lloc base	F	CE (SBD)	C2	C2	14	CGen	JM	1.395,21	5.254,82	663,47		
255	Lloc base	F	CE (SBD)	C2	C2	14	CGen	JT	1.395,21	5.254,82	663,47		
262	Lloc base	F	CE (SBD)	C2	C2	14	CGen	JT	1.395,21	5.254,82	663,47		
264	Lloc base	F	CE (SBD)	C2	C2	14	CGen	JT	1.395,21	5.254,82	663,47		
265	Lloc base	F	CE (SBD)	C2	C2	14	CGen	JT	1.395,21	5.254,82	663,47		
1027	Lloc base	F	CE (SBD)	C2	C2	14	CGen	JT	1.395,21	5.254,82	663,47		
5135	Lloc base	F	CE (SBD)	C2	C2	14	CGen	JT	1.395,21	5.254,82	663,47		
5136	Lloc base	F	CE (SBD)	C2	C2	14	CGen	JT	1.395,21	5.254,82	663,47		
260	Lloc base	F	CE (SBD)	C2	C2	14	CGen	JP1	1.395,21	5.254,82	663,47		
5142	Lloc base	F	CE (SBD)	E	E	12	CGen	JM	0,00	0,00	0,00		
	<b>HOSPITAL UNIVERSITARI SON ESPASES</b>												
5228	Administrador de centre	F	CG	A1/A2	A2	25	LD	DH	12.933,51	1.877,89	1.088,39		
5287	Cap d'àrea	F	CG	A2/C1	A2	23	CEsp	JM	8.546,07	1.877,89			
5229	Responsable d'àrea	F	CG	A2/C1	C1	21	CGen	JM	5.567,57	2.052,24			
5231	Responsable d'àrea	F	CE (AS)	A2/C1	C1	21	CGen	JMT	3.268,06	4.755,18	1.238,60	Estudis d'Informàtica o Telecomunicacions	



## Relació de llocs de treball del personal d'administració i serveis (PAS)

Codi de la plaça	Denominació del lloc per nivell de responsabilitat	Naturalesa	Cos	Subgrup	Grup dotat pressupostat	Nivell de la plaça	Forma de provisió	Jornada	C. específic anual	C. productivitat anual	C. equiparada anual	Requisits	Especialitat
2080	Administrador de centre	F	CE (AS)/CG	A2/C1	C1	23	LD	DH	10.347,07	2.357,48	0,00		
861	Cap de negociat	F	CG	C1/C2	C2	18	CGen	JP1	1.395,21	5.254,82	663,47		
5162	Lloc base	F	CE (AS)	C1	C1	16	CGen	JP2	3.120,93	2.532,38	976,18		
5045	Cap de negociat	F	CG	C1/C2	C2	16	CGen	JP2	2.492,54	5.254,82			
5120	Cap de negociat	F	CG	C1/C2	C2	16	CGen	JP2	2.492,54	5.254,82			
4020	Lloc base	F	CE (AS)	C2	C2	14	CGen	JT	1.395,21	5.254,82	663,47		Auxiliar de serveis
5113	Lloc base	F	CE (AS)	C2	C2	14	CGen	JM	1.395,21	5.254,82	663,47		Auxiliar de serveis
<b>SEU D'EIVISSA-FORMENTERA</b>													
5161	Responsable d'àrea	F	CE (AS)	C1	C1	21	CGen	JP2	3.120,93	3.164,25	2.376,89		
5181	Cap de negociat	F	CG	C1/C2	C2	19	LD	DH	10.923,67	5.642,10	663,47		
863	Cap de negociat	F	CG	C1/C2	C2	18	CGen	JP1	1.395,21	5.254,82	663,47		
5046	Cap de negociat	F	CG	C1/C2	C2	16	CGen	JP2	2.492,54	5.254,82			
5121	Cap de negociat	F	CG	C1/C2	C2	16	CGen	JP1	1.395,21	5.254,82			
4021	Lloc base	F	CE (AS)	C2	C2	14	CGen	JM	1.395,21	5.254,82	663,47		Auxiliar de serveis
5112	Lloc base	F	CE (AS)	C2	C2	14	CGen	JT	1.395,21	5.254,82	663,47		Auxiliar de serveis
<b>SERVEI DE CAMPUS DIGITAL</b>													
5254	Cap de seccio	F	CE (AS)	A1/A2	A2	25	LD	DH	4.312,68	3.963,92	3.319,98	Formació en Tecnologia Educativa (Moodle)	

## Relació de llocs de treball del personal d'administració i serveis (PAS)

Codi de la plaça	Denominació del lloc per nivell de responsabilitat	Naturalesa	Cos	Subgrup	Grup dotat pressupostat	Nivell de la plaça	Forma de provisió	Jornada	C. específic anual	C. productivitat anual	C. equiparada anual	Requisits	Especialitat
5305	Cap d'àrea	F	CE (AS)	A1/A2	A2	23	CEsp	JM	8.546,07	1.877,89		Formació en Tecnologia Educativa (Moodle)	
5008	Responsable d'àrea	F	CE (AS)	A2/C1	A2	21	CGen	JM	3.268,06	3.807,35	711,28		
5080	Responsable d'àrea	F	CE (AS)	A2/C1	A2	21	CGen	JM	3.268,06	3.807,35	711,28		
2002	Responsable d'àrea	F	CE (AS)	A2/C1	C1	21	CGen	JM	3.268,06	3.807,35	711,28	Experiència en gestió de programes de formació contínua en línia	
2005	Responsable d'àrea	F	CE (AS)	A2/C1	C1	21	CGen	JM	3.268,06	3.807,35	711,28		
5006	Responsable d'àrea	F	CE (AS)	A2/C1	C1	21	CGen	JM	3.268,06	3.807,35	711,28		
5009	Responsable d'àrea	F	CE (AS)	A2/C1	C1	21	CGen	JM	3.268,06	3.807,35	711,28		
5010	Responsable d'àrea	F	CE (AS)	A2/C1	C1	21	CGen	JM	3.268,06	3.807,35	727,74		
5011	Responsable d'àrea	F	CE (AS)	A2/C1	C1	21	CGen	JM	3.268,06	3.807,35	727,74		
5088	Responsable d'àrea	F	CE (AS)	A2/C1	C1	21	CGen	JM	3.268,06	3.807,35	711,28		
2007	Cap de negociat	F	CG	C1/C2	C2	16	CGen	JP1	1.395,21	5.254,82			

## Relació de llocs de treball del personal d'administració i serveis (PAS)

Codi de la plaça	Denominació del lloc per nivell de responsabilitat	Naturalesa	Cos	Subgrup	Grup dotat pressupostat	Nivell de la plaça	Forma de provisió	Jornada	C. específic anual	C. productivitat anual	C. equiparada anual	Requisits	Especialitat
------------------	--	------------	-----	---------	-------------------------	--------------------	-------------------	---------	--------------------	------------------------	---------------------	-----------	--------------

### Nomenclatura

#### Naturalesa

F	Funcionari
L	Laboral
E	Eventual

#### Cossos o escales

CG	Cos general
CE (AS)	Cos específic (altres serveis)
CE (TIC)	Cos específic (TIC)
CE (SBD)	Cos específic (SBD)

#### Forma de provisió

LD	Lliure designació
CEsp	Concurs específic
CGen	Concurs genèric

#### Jornada

DH	Disponibilitat horària
JP1	Jornada partida un dia per setmana
JP2	Jornada partida dos dies per setmana
JM	Jornada de matí
JT	Jornada d'horabaixa
JMT	Jornada de matí i horabaixa
JTP	Temps parcial

Despeses de personal. PDI numerari

APLICACIONS		DOTACIONS			120.00				121.00		121.01		121.02		TOTAL	TOTAL PLACES	
CATEGORIA	DEDICACIÓ	Alts càrrecs	Numeraris	Interi	SOU BASE (12)		Pagues extres (2)		C. DESTINACIÓ (14)		C. ESPECÍFICS (14)		C. RESIDÈNCIA (12)				
					Total	INDIV.	TOTAL	INDIV.	TOTAL	INDIV.	TOTAL	INDIV.	TOTAL	INDIV.	TOTAL	INDIV.	TOTAL
CU	TC	5	144	0	149	14.159,25	2.038.932,32	1.456,23	209.696,80	12.942,37	1.928.412,76	14.592,50	2.174.283,21	1.173,67	174.876,23	44.324,02	6.526.201,31
CU	TP		1		1	6.133,68	6.133,68	630,82	630,82	11.928,05	11.928,05	0,00	0,00	508,37	508,37	19.200,92	19.200,92
TUJ/CEU	TC	6	294	2	302	14.159,03	4.191.071,93	1.456,23	431.043,41	11.853,87	3.579.868,36	6.807,73	2.055.935,14	1.173,67	354.447,13	35.450,52	10.612.365,97
TUJ/CEU	TP 6h		3	0	3	6.133,68	18.401,05	630,82	1.892,45	8.084,20	24.252,59	0,00	0,00	508,37	1.525,11	15.357,07	46.071,20
TUJ/CEU	TP 3h		0	1	1	3.066,84	3.066,84	520,46	520,46	4.042,36	4.042,36	0,00	0,00	254,28	254,28	7.883,95	7.883,95
TEU	TC		33	1	34	14.159,03	481.406,91	1.456,23	49.511,74	10.399,41	353.580,08	4.203,10	142.905,56	1.173,67	39.904,64	31.391,44	1.067.308,94
TEU	TP 6h		0		0	6.133,68	0,00	630,82	0,00	6.325,74	0,00		0,00	508,37	0,00	13.598,61	0,00
TEU	TP 4h		1		1	4.089,08	4.089,08	420,54	420,54	4.217,26	4.217,26		0,00	338,95	338,95	9.065,82	9.065,82
TEU	TP 3h		0		0	3.066,84	0,00	315,40	0,00	3.162,87	0,00		0,00	254,28	0,00	6.799,40	0,00
<b>TOTAL</b>		<b>11</b>	<b>476</b>	<b>4</b>	<b>491</b>		<b>6.743.101,81</b>		<b>693.716,22</b>		<b>5.906.301,46</b>		<b>4.373.123,91</b>		<b>571.854,71</b>		<b>18.288.098,11</b>

PLACES MINORITZADES TUJ/CEU	6	14.159,03	84.954,16	1.456,23	8.737,37	11.853,87	71.123,21	6.807,73	40.846,39	1.173,67	7.042,00	35.450,52	212.703,13
PLACES MINORITZADES TEU	0	14.159,03	0,00	1.456,23	0,00	10.399,41	0,00	4.203,10	0,00	1.173,67	0,00	31.391,44	0,00
<b>TOTAL PROFESSORAT</b>	<b>485</b>		<b>6.658.147,65</b>		<b>684.978,85</b>		<b>5.835.178,25</b>		<b>4.332.277,52</b>		<b>564.812,72</b>		<b>18.075.394,98</b>

	Apl.		
SOU BASE ALTS CÀRRECS	100.00	183.272,23	
COMPLEMENT ALT CÀRREC	100.01	126.765,94	
PROMOCIONS De TU a CU	120.00	0,00	
RECOINEIXEMENT CAPS D'ESTUDIS	120.00	0,00	
MILLORES PLANTILLA PDI	120.00	150.000,00	
CÀRRECS ACADÈMICS (14 pagues)	121.01	667.883,15	
MÉRITS DOCENTS	121.01	3.822.894,28	
TRAMS D'INVESTIGACIÓ	150.00	1.753.389,70	
COMPL. RETRIBUTIUS COM. AUT. (mèrits invest. i excel.)	150.00	1.353.377,16	
COMPL. RETRIBUTIUS COM. AUT. (mèrits docència)	121.03	2.203.417,92	
MILLORA FINANÇAMENT MÀSTER	121.03	0,00	
DIRECTORS I SECRETARIS MÀSTERS I DOCTORATS	121.03	0,00	
INCREMENT DEDICACIÓ TFG	121.03	0,00	
MÉRITS NO UNIVERSITARIS	150.00	35.997,11	
TRIENNIS	120.05	2.506.058,20	
LLEI 3/2007	121.00	291.285,33	
ESTUDIS DE GRAU DE MEDICINA	120.00	46.666,67	
		TOTAL PARCIAL PDI	31.216.402,67
QUOTA PATRONAL	160.00	620.090,59	
Ajustament per l'estalvi previst de places temporalment no cobertes			1.100.953,69
		<b>TOTAL GLOBAL</b>	<b>30.735.539,57</b>





## Despeses de personal. PAS funcionari (I)

RETRIBUCIONS BÀSIQUES (apl. 120.00, 120.01, 120.02, 120.03 i 120.04) I RESIDÈNCIA (apl. 121.02)

CATEGORIA	GRUP	DOTACIONS	SOU BASE (12)			C. RESIDÈNCIA (12)			TOTAL	TOTAL
			APLICACIÓ	INDIV.	TOTAL	APLICACIÓ	INDIV.	TOTAL	INDIVIDUAL	GENERAL
C.G. TÈCNIC DE GESTIÓ	A1	1	100.00	14.159,25	14.159,25	121.02	1.173,68	1.173,68	15.332,92	15.332,92
C.G. TÈCNIC DE GESTIÓ	A1	17	120.00	14.159,25	240.707,21	121.02	1.173,68	19.952,50	15.332,92	260.659,70
C.G. ESCALA DE GESTIÓ	A2	36	120.01	12.243,11	440.752,05	121.02	943,78	33.976,04	13.186,89	474.728,09
C. G. ADMINISTRATIU	C1	132	120.02	9.192,56	1.213.417,76	121.02	821,50	108.437,54	10.014,06	1.321.855,29
C. G. AUXILIAR ADM.	C2	71	120.03	7.650,71	543.200,61	121.02	544,55	38.663,17	8.195,26	581.863,78
C. G. AUXILIAR ADM. (Seus)	C2	7	120.03	7.650,71	53.554,99	121,02	699,88	4.899,16	8.350,59	58.454,15
<b>TOTAL PLACES</b>		<b>264</b>			<b>2.505.791,85</b>			<b>207.102,09</b>		<b>2.712.893,95</b>

### APLICACIÓ

TOTAL GLOBAL RETRIBUCIONS BÀSIQUES I COMPLEMENTÀRIES DEL PAS FUNCIONARI										2.712.893,95
PAGUES EXTRES	120.00/01/02/03									353.126,54
TOTAL COMPLEMENT PERSONAL	121,03									10.564,67
TOTAL PRODUCTIVITAT EQUIPARADA	150,01									23.822,26
TOTAL COMPLEMENT DE DESTINACIÓ	121,00									1.756.594,27
TOTAL COMPLEMENT ESPECÍFIC	121,01									1.271.613,84
TOTAL PRODUCTIVITAT COMPENSADA	150,01									1.088.278,68
NOVES NECESSITATS CONJUNTURALS	120,03		Funcionaris CG i CE							45.441,55
CARRERA PROFESSIONAL HORIZONTAL CG/CE	120,01									1.861.575,03
ESTUDIS DE GRAU DE MEDICINA	120,03									7.430,00
CARRERA HORIZONTAL 2009	121,01									3.154,97
MILLORES PLACES CG/CE	121,01									75.000,00
TRIENNIS	120,05									658.991,10
LLEI 30/1990	121,00									0,00
GRATIFICACIONS	151,00									13.000,00
TOTAL RETRIBUCIONS PAS FUNCIONARI								TOTAL PARCIAL		<b>9.881.486,86</b>
QUOTA PATRONAL	160,00									<b>2.341.101,06</b>
Ajustament per l'estalvi previst de places temporalment no cobertes										<b>422.675,42</b>
								TOTAL GLOBAL		<b>11.799.912,50</b>

## Despeses de personal. PAS funcionari (II)

RETRIBUCIONS BÀSIQUES (apl. 120.00, 120.01, 120.02, 120.03 i 120.04) I RESIDÈNCIA (apl. 121.02)

CATEGORIA	GRUP	DOTACIONS	SOU BASE			C. RESIDÈNCIA			TOTAL	TOTAL
			APLICACIÓ	INDIV.	TOTAL	APLICACIÓ	INDIV.	TOTAL	INDIVIDUAL	GENERAL
E. TÈCNIC CTI	A1	20	120.00	14.159,25	283.184,95	121.02	1.173,68	23.473,53	15.332,92	306.658,48
E. TÈCNIC SUPERIOR	A1	34	120.00	14.159,25	481.414,42	121.02	1.173,68	39.904,99	15.332,92	521.319,41
E. FACULTATIU BIBL.	A1	5	120.00	14.159,25	70.796,24	121.02	1.173,68	5.868,38	15.332,92	76.664,62
C.E. AJUDANT BIBLIOTECA	A2	10	120.01	12.243,11	122.431,13	121.02	943,78	9.437,79	13.186,89	131.868,92
C.E. TÈCNIC MITJÀ CTI	A2	28	120.01	12.243,11	342.807,15	121.02	943,78	26.425,81	13.186,89	369.232,96
C.E. TÈCNIC MITJÀ	A2	22	120.01	12.243,11	269.348,48	121.02	943,78	20.763,14	13.186,89	290.111,61
C.E. TÈCNIC MITJÀ-TP	A2	0	120.01	7.489,55	0,00	121.02	567,38	0,00	8.056,93	0,00
C.E. AUXILIAR BIBLIOTECA	C1	33	120.02	9.192,56	303.354,44	121.02	821,50	27.109,38	10.014,06	330.463,82
C.E. TÈCN. ESPECIALISTA CTI	C1	2	120.02	9.192,56	18.385,12	121.02	821,50	1.642,99	10.014,06	20.028,11
C.E. TÈCNIC ESPECIALISTA	C1	52	120,02	9.192,56	478.013,06	121.02	821,50	42.717,82	10.014,06	520.730,87
C.E. AUXILIAR SERVEI BIBL.	C2	11	120,03	7.650,71	84.157,84	121,02	544,55	5.990,07	8.195,26	90.147,91
C.E. AUXILIAR TP	C2	5	120,03	3.741,38	18.706,90	121,02	266,34	1.331,70	4.007,72	20.038,60
C.E. AUXILIAR	C2	83	120,03	7.650,71	635.009,16	121,02	544,55	45.197,80	8.195,26	680.206,95
AUX. SUPORT ADM.	E	2	120,04	7.002,21	14.004,41	121,02	504,55	1.009,09	7.506,75	15.013,50
<b>TOTAL PLACES</b>		<b>307</b>			<b>3.121.613,27</b>			<b>250.872,49</b>		<b>3.372.485,76</b>

### APLICACIÓ

TOTAL GLOBAL RETRIBUCIONS BÀSIQUES I COMPLEMENTÀRIES DEL PAS FUNCIONARI		<b>3.372.485,76</b>
PAGUES EXTRES	120.00/01/02/03/04	<b>414.668,99</b>
TOTAL PRODUCTIVITAT EQUIPARADA	150,01	<b>558.846,00</b>
TOTAL PRODUCTIVITAT COMPENSADA	150,01	<b>1.329.355,83</b>
PROGRAMA PAS INTERNACIONALITZACIÓ	150,01	<b>52.539,88</b>
TOTAL COMPLEMENT ESPECÍFIC+ C. Adm.	121,01	<b>1.060.059,36</b>
TOTAL COMPLEMENT DE DESTINACIÓ	121,00	<b>2.066.740,05</b>
TOTAL COMPLEMENT DE ROBA	121,03	<b>73.449,06</b>
TOTAL COMPLEMENT PERSONAL	121	<b>34.276,25</b>
TRIENNIS	120,05	<b>658.991,10</b>
DIFERÈNCIA RESIDÈNCIA SEUS UNIV.	121,02	<b>1.682,81</b>
ESTUDIS DE GRAU DE MEDICINA	120,02	<b>7.430,00</b>
GRATIFICACIONS	151,00	<b>13.491,89</b>
TOTAL RETRIBUCIONS PAS FUNCIONARI	TOTAL PARCIAL	<b>9.644.016,98</b>
QUOTA PATRONAL	160,00	<b>2.314.564,07</b>
Ajustament per l'estalvi previst de places temporalment no cobertes		<b>413.545,67</b>
<b>TOTAL GLOBAL</b>		<b>11.545.035,38</b>

**Despeses de personal. PAS laboral**

RLT PERSONAL LABORAL

**SOU (apl. 130.00) I RESIDÈNCIA (apl. 130.01)+**

GRUP	DOTACIÓ	SOU BASE		C. RESIDÈNCIA		TOTAL	TOTAL
		INDIVIDUAL	TOTAL	INDIVIDUAL	TOTAL	INDIVIDUAL	GENERAL
IV.1	1	16.917,65	16.917,65	1.966,84	1.966,84	18.884,49	18.884,49
IV.2	0	15.811,25	0,00	1.933,02	0,00	17.744,27	0,00
<b>TOTAL</b>	<b>1</b>		<b>16.917,65</b>		<b>1.966,84</b>		<b>18.884,49</b>

**COMPLEMENT DE ROBA (apl. 130.01)+**

GRUP	DOTACIÓ	IMPORT	IMPORT
IV.1	1	686,39	686,39
IV.2	0	686,39	0,00
<b>TOTAL</b>	<b>1</b>		<b>686,39</b>

**COMPLEMENT DE LLOC (apl. 130.01)**

GRUP	DOTACIÓ	IMPORT	IMPORT
IV.1 (CES)	1	572,54	572,54
IV.2 (CES)	0		0,00
<b>TOTAL</b>	<b>1</b>		<b>572,54</b>

**COMPLEMENT PERSONAL (apl. 130.01)**

COMPL.	EFECTIUS	IMPORT	IMPORT
		INDIVIDUAL	ANUAL
CP	1	2.739,52	2.739,52
<b>TOTAL</b>	<b>1</b>		<b>2.739,52</b>

**COMPLEMENT PAGA EXTRA (apl. 130.00)**

GRUP	DOTACIÓ	IMPORT	IMPORT
		INDIVID.	ANUAL
IV.1	1	497,73	497,73
IV.2	0		0,00
<b>TOTAL</b>	<b>1</b>		<b>497,73</b>

TOTAL GLOBAL PLANTILLA PAS LABORAL DEL CONVENI		<b>23.380,67</b>
	APL	
1% INCREMENT C. ESPECÍFIC PAGUES EXTRES	130.00	233,81
LABORALS EVENTUALS PAS	131.00	5.632,96
GRATIFICACIONS	130.01	0,00
TRIENNIS	130.00	3.889,98
TOTAL RETRIBUCIONS PAS LABORAL		<b>33.137,42</b>
QUOTA PATRONAL	160.00	<b>10.272,60</b>
Ajustament per l'estalvi previst de places temporalment no cobertes		<b>1.501,18</b>
<b>TOTAL GLOBAL</b>		<b>41.908,83</b>

**Despeses de personal. Professors associats de les illes menors (curs 2019-20)**

CATEGORIA	Nre.places	Sou base unitari	Total sou base	Complements	Total compl.	Resid. unitari	Total resid.	100% p.extra	Total	Indemnització	Total indemn.	Total unitari	Total global
ASSOCIATS 6 h.	17	4.132,74	70.256,55	2.376,80	40.405,61	535,05	9.095,85	1.166,22	19.825,82	269,94	4.589,06	8.480,76	144.172,89
ASSOCIATS 5,5 h.	2	3.788,30	7.576,60	2.178,83	4.357,66	489,42	978,83	1.069,02	2.138,05	247,42	494,83	7.772,99	15.545,97
ASSOCIATS 5 h.	12	3.443,95	41.327,39	1.980,80	23.769,63	446,10	5.353,21	971,85	11.662,25	224,97	2.699,59	7.067,67	84.812,05
ASSOCIATS 4,5 h.	6	3.099,64	18.597,85	1.782,63	10.695,77	401,39	2.408,34	875,10	5.250,62	202,48	1.214,88	6.361,24	38.167,46
ASSOCIATS 4 h.	4	2.755,20	11.020,80	1.584,62	6.338,48	356,82	1.427,29	777,50	3.110,01	179,97	719,89	5.654,12	22.616,47
ASSOCIATS 3,5 h.	2	2.410,76	4.821,52	1.386,60	2.773,20	312,28	624,55	680,32	1.360,65	157,48	314,96	4.947,44	9.894,87
ASSOCIATS 3 h.	9	2.066,43	18.597,88	1.188,47	10.696,20	267,60	2.408,37	583,12	5.248,10	134,98	1.214,81	4.240,60	38.165,37
ASSOCIATS 2,5 h.	40	1.721,99	68.879,59	990,45	39.617,89	223,03	8.921,19	485,94	19.437,69	112,48	4.499,39	3.533,89	141.355,75
ASSOCIATS 2 h.	8	1.377,62	11.020,96	792,30	6.338,44	178,41	1.427,29	388,75	3.110,01	89,99	719,89	2.827,07	22.616,60
ASSOCIATS 1,5 h.	13	1.033,22	13.431,87	594,23	7.725,04	133,79	1.739,31	291,56	3.790,30	67,49	877,36	2.120,30	27.563,88
ASSOCIATS 1 h.	18	688,81	12.398,58	396,15	7.130,74	89,22	1.605,89	194,37	3.498,67	44,99	809,88	1.413,54	25.443,77
ASSOCIATS 0,5 h.	1	344,41	344,41	198,08	198,08	44,60	44,60	97,19	97,19	22,50	22,50	706,78	706,78
<b>132</b>													571.061,85
Complements addicionals													388.495,44
<b>TOTAL</b>													<b>959.557,29</b>



**Fundació**  
**Universitat**  
**Empresa**  
de les Illes Balears

**Pla d'actuacions i pressupost**  
**2020**

# Índex de continguts

- 1. Acord d'aprovació del pla d'actuacions i pressupost 2020**
- 2. Resum del pla d'actuacions 2020 i comparació amb el pla d'actuacions 2019**
- 3. Gràfics del pla d'actuacions 2020**
- 4. Memòria del pla d'actuacions 2020**
  - ✓ 1. Introducció
  - ✓ 2. Pla d'actuacions 2020
  - ✓ 3. Les xifres del pla d'actuacions 2020
  - ✓ 4. Programa d'inversions 2020
  - ✓ 5. Estadístiques, dades de funcionament, dades mediambientals
  - ✓ 6. Informació de preus FUEIB 2019-20
- 5. Annex I. Pla d'actuacions 2020. Pressupost detallat**
- 6. Annex II. Catàleg de llocs de treball de la FUEIB 2020**
- 7. Annex III. Activitats de l'entitat**
- 8. Annex IV. Previsió de recursos econòmics a emprar per l'entitat**
- 9. Annex V. Previsió de recursos econòmics a obtenir per l'entitat**
- 10. Evolució 2018-2020**
- 11. Resum del pla actuacions 2020 per centres d'activitat**

# Acord d'aprovació del pla d'actuacions per a l'any 2020 de la Fundació Universitat-Empresa de les Illes Balears

Acord del Patronat de la Fundació Universitat-Empresa de les Illes Balears pel qual s'aprova el pla d'actuacions per a l'exercici econòmic 2020 (segons els ingressos i les despeses detallats a l'annex I), per un import total de 7.801.579,47 euros, i el catàleg de llocs de treball de la FUEIB (detallat a l'annex II) per a l'exercici 2020.

**Resum del Pla Actuacions 2020: FUEIB**

Ingressos	euros	%
Campusesport	1.818.435,08	23,31%
Residència d'Estudiants	682.112,65	8,74%
Formació i Congressos	2.760.300,00	35,38%
Otri i Projectes	1.825.615,00	23,40%
DOIP	596.182,10	7,64%
Serveis Generals	118.934,64	1,52%
<b>TOTAL INGRESSOS 2020</b>	<b>7.801.579,47</b>	<b>100,00%</b>

Despeses	euros	%
Despeses de personal	2.323.123,59	29,78%
Treballs realitzats per altres emp.	224.148,50	2,87%
Reparacions i conservació	129.778,00	1,66%
Serveis de professionals independents	27.765,80	0,36%
Subministraments	270.062,03	3,46%
Publicitat i promoció	69.000,00	0,88%
Despeses gestió	76.100,00	0,98%
Aportacions a la UIB	291.625,00	3,74%
Despeses per congressos organitzats	180.500,00	2,31%
Despeses de curs organitzats	2.013.000,00	25,80%
Activitats esportives i oci	173.000,00	2,22%
Despeses contractes art. 83	1.332.375,00	17,08%
Altres Despeses Corrents	480.701,56	6,16%
Amortitzacions	210.400,00	2,70%
<b>TOTAL DESPESES 2020</b>	<b>7.801.579,47</b>	<b>100,00%</b>

**Comparació Pressupost 2019 i 2020**

Ingressos	2019	2020	var %
Campusesport	1.826.744,80	1.818.435,08	-0,45%
Residència d'Estudiants	680.043,44	682.112,65	0,30%
Serveis Generals	96.000,00	118.934,64	23,89%
Formació i Congressos	2.610.000,00	2.760.300,00	5,76%
Otri i Projectes	1.487.346,66	1.825.615,00	22,74%
DOIP	634.993,57	596.182,10	-6,11%
<b>TOTAL INGRESSOS</b>	<b>7.335.128,47</b>	<b>7.801.579,47</b>	<b>6,36%</b>

Despeses	2019	2020	var %
Despeses de personal	2.204.077,33	2.323.123,59	5,40%
Treballs realitzats per altres emp.	231.582,34	224.148,50	-3,21%
Reparacions i conservació	111.000,15	129.778,00	16,92%
Serveis de professionals independents	23.203,77	27.765,80	19,66%
Subministraments	304.477,34	270.062,03	-11,30%
Publicitat i promoció	50.577,40	69.000,00	36,42%
Despeses gestió	129.361,00	76.100,00	-41,17%
Aportacions a la UIB	292.083,33	291.625,00	-0,16%
Despeses per congressos organitzats	375.000,00	180.500,00	-51,87%
Despeses de curs organitzats	1.750.500,00	2.013.000,00	15,00%
Activitats esportives i oci	164.834,66	173.000,00	4,95%
Despeses contractes art. 83	1.004.583,33	1.332.375,00	32,63%
Altres Despeses Corrents	468.946,80	480.701,56	2,51%
Amortitzacions	224.901,01	210.400,00	-6,45%
<b>TOTAL DESPESES</b>	<b>7.335.128,46</b>	<b>7.801.579,47</b>	<b>6,36%</b>

Inversions i Operacions financeres	2019	2020	var %
Campusesport	390.000,00	100.000,00	-74,30%
Residència	40.000,00	40.000,00	0,00%
DOIP	25.000,00	25.000,00	0,00%
Serveis Generals	26.100,00	28.600,00	9,58%
Formació/Congressos	3.000,00	3.000,00	0,00%
OTRI/Projectes	3.000,00	2.600,00	-13,33%
<b>TOTAL INVERSIONS i OF</b>	<b>487.100,00</b>	<b>199.200,00</b>	<b>-59,10%</b>



## Pla Actuacions d'Ingressos 2020 Fundació Universitat-Empresa de Illes Balears

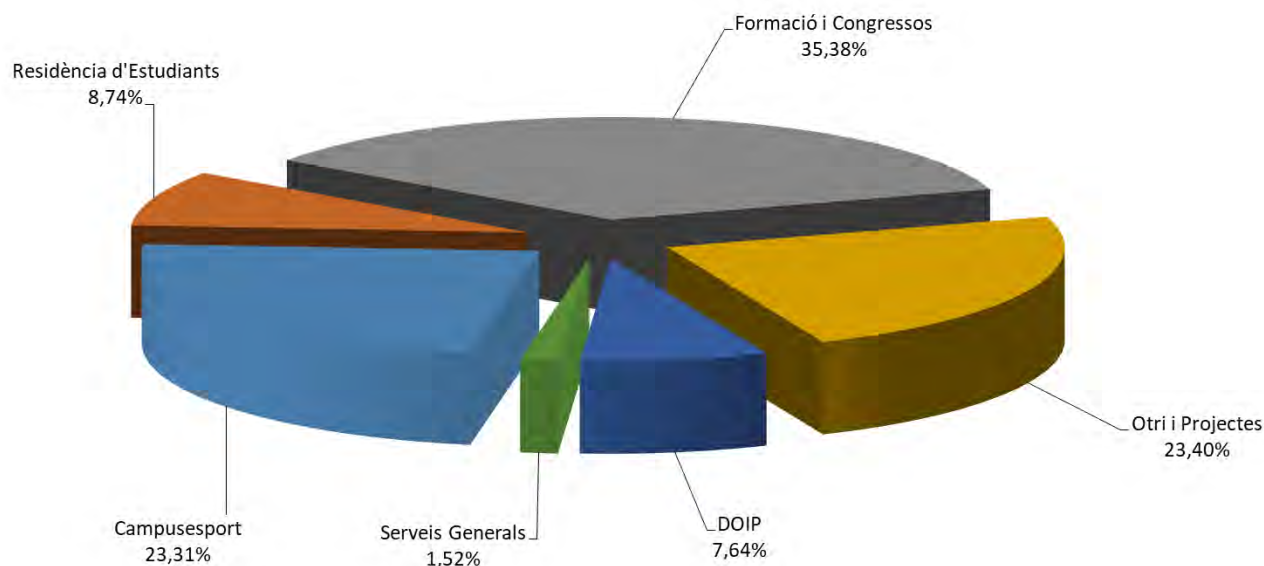

## Pla Actuacions de Despeses 2020 Fundació Universitat-Empresa de les Illes Balears

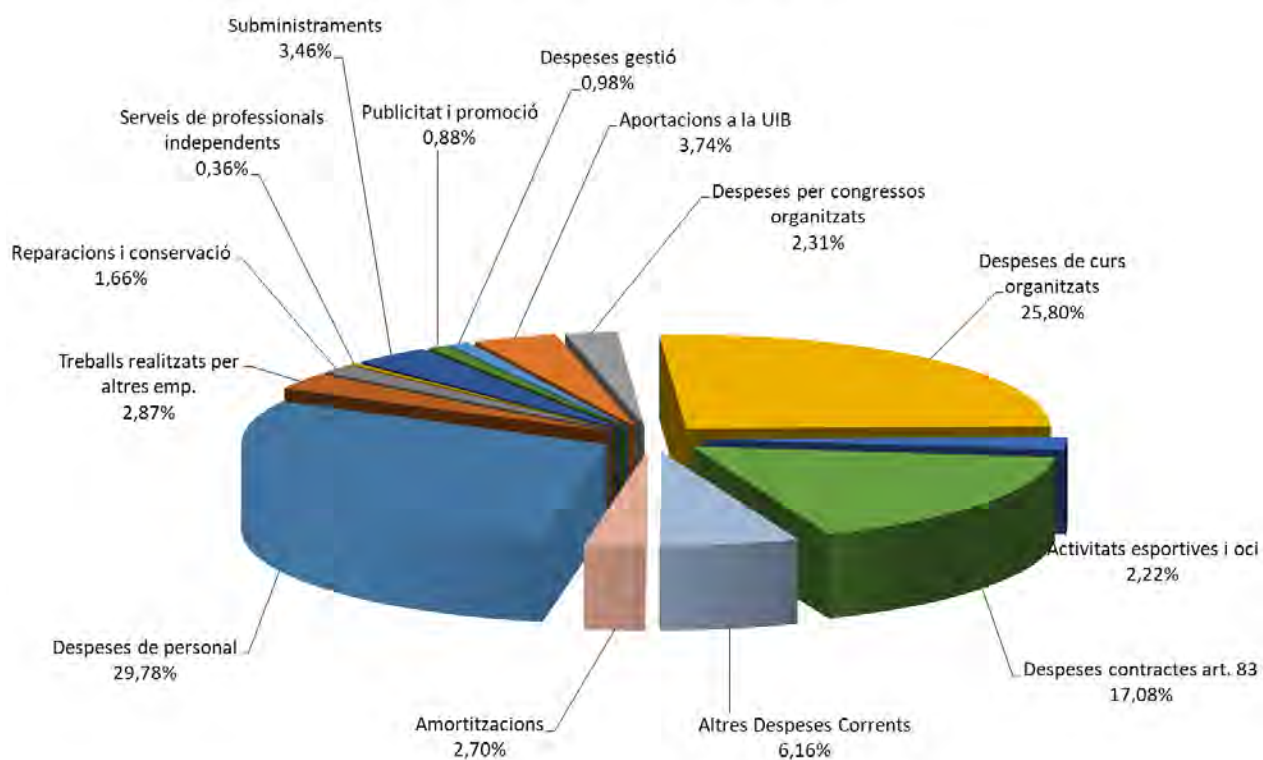

# Memòria del Pla d'actuacions per a l'any 2020

Document pendent de revisió lingüística

1. Introducció
2. Pla d'actuacions 2020
3. Les xifres del pla d'actuacions 2020
4. Programa d'inversions 2020
5. Estadístiques, dades de funcionament, dades mediambientals i informació de preus

## 1. Introducció

Per tal d'iniciar la memòria del pressupost de la Fundació Universitat-Empresa de les Illes Balears caldria recordar l'objecte que recullen els seus Estatuts:

*L'objecte i finalitat de la Fundació són fomentar, promoure i dur a terme activitats dirigides de forma genèrica al foment de l'educació, la investigació, la innovació, la cultura i l'esport en tots els aspectes de la vida econòmica i social que puguin contribuir a millorar la societat en què s'insereix la Fundació, dirigida a persones que de manera eventual o permanentment es relacionen amb la Universitat i hi viuen, entenent que són activitats fonamentals de la formació integral de la persona.*

*En particular, les activitats han de contribuir a establir vies de diàleg i col·laboració entre la Universitat de les Illes Balears (UIB) i les empreses i institucions del seu entorn econòmic, social i geogràfic, a afavorir la cooperació en els diferents departaments de la Universitat i a fomentar la transferència de coneixement i tecnologia entre la Universitat i la societat.*

*Per dur a terme aquestes activitats, **la Fundació té com a objectius:***

*— Recaptar fons, fins i tot recorrent al finançament extern, i utilitzar-los en la promoció i el finançament dels objectius de la Fundació.*

*— Proposar programes d'estudis, investigació o docència que vagin dirigits a donar resposta a les necessitats actuals i futures de la realitat socioeconòmica i de la societat en general. Propiciar amb aquest fi mecanismes de participació de les empreses en el disseny i seguiment dels programes de formació tant pel que fa a estudis nous com pel que fa als que ja hi ha i potenciar, així mateix, la formació continuada, el reciclatge tecnològic i la promoció de la investigació a les empreses.*

*— Subvencionar programes d'estudis, investigació o docència.*

*— Col·laborar en la creació, l'establiment, la construcció i la gestió d'instal·lacions i centres destinats a la docència, la investigació o l'ajuda a la investigació i, en general, en totes les activitats que puguin contribuir a la realització dels objectius principals.*

*— Potenciar sinergies en l'ús social d'instal·lacions de la Universitat en la línia dels objectius de la Fundació, especialment pensant a facilitar l'accés a l'esport de col·lectius necessitats per raons econòmiques, de minusvalidades i altres.*

— *Potenciar les transferències de tecnologia de la Universitat mitjançant l'assessorament, l'estímul i l'eventual participació en empreses per a la utilització, la difusió i la comercialització d'aquesta tecnologia.*

— *Promoure, fomentar, coordinar i desenvolupar tasques, treballs, assessoraments, investigacions i altres activitats de qualsevol naturalesa en matèria de cooperació internacional per al desenvolupament de les nacions, els Estats i els països tercers, així com participar-hi.*

— *Promoure la pràctica de l'activitat física i de l'esport entre la comunitat universitària.*

— *Donar suport a l'Administració pública en tasques de coordinació, seguiment, control i avaluació de polítiques públiques, programes i projectes, així com a tota mena d'operacions dutes a terme amb la participació de fons públics, entre d'altres, i sense caràcter limitatiu, accions formatives, serveis d'orientació i inserció professional, congressos i d'altres en relació amb les finalitats de la Fundació.*

## 2. Pla d'actuacions 2020

Les línies d'actuació de cada departament es detallen a continuació.

### Formació i congressos

- Potenciar la marca UIBTalent i cercar noves vies per fomentar i incentivar les matrícules anticipades durant el mes de juliol.
- Testejar i analitzar noves formes de captació d'alumnat pels estudis propis.
- Començar la implantació del nou aplicatiu de gestió d'estudis propis integrat amb el de la UIB: SIGMA.
- Seguir explorant el model de formació dual en noves convocatòries de sectors estratègics.
- Repensar el paper d'UIBCongrés dins la comunitat universitària.
- Publicar la segona edició del projecte #CongrésTéNomDeDona per donar més visibilitat pública a la tasca de recerca i transferència dels Congressos.
- Implementar l'aplicatiu de gestió d'UIBCongrés amb GS (Gestió econòmica).

### OTRI i projectes

- Aprofundir en l'estratègia de comunicació i imatge de la OTRI per tal d'arribar amb més fluïdesa tant als membres de la comunitat universitària, com són els grups d'investigació, com a les persones externes a aquesta, com són les empreses i institucions de la nostra comunitat. L'objectiu és aconseguir detectar, per una banda, el nou coneixement creat a la Universitat de les Illes Balears, i per l'altra, les necessitats de noves eines i noves tecnologies al món empresarial.
- Seguir amb la promoció d'activitats de captació de fons (fundraising) per facilitar el finançament públic i privat d'activitats d'innovació i transferència de la UIB, facilitant el desenvolupament d'experiències extraacadèmiques, amb la col·laboració d'empreses i institucions en la promoció de les activitats universitàries envers la societat (projectes singulars, esdeveniments, premis, beques, ajuts a la transferència de resultats de recerca, etc.), a més de les gestions de les càtedres Universitat-empresa.
- Incrementar el nombre de contactes amb empreses, associacions empresarials i clústers tecnològics, amb l'objectiu de generar sinèrgies i de millorar el nombre de projectes realitzats en comú entre la OTRI de la UIB i aquestes entitats.
- En referència a les accions concretes de promoció de la cultura emprenedora a la UIB, centrem els esforços de l'Oficina en el reforçament del Club d'Emprenedors de la UIB (<http://uibempren.org/>), on es recopilen les eines de les diferents institucions de les Illes Balears, així com les pròpies de la nostra universitat, per tal que cap potencial emprenedor de la UIB no deixi la seva idea aturada per falta d'acompanyament. En aquest sentit, es promouran itineraris de formació en emprenedoria, alineats amb els resultats de la recerca dels membres de la comunitat universitària.
- Com a via de foment de la transferència, el suport a projectes susceptibles de convertir-se en empresa derivada (spin off) és una de les activitats fonamentals, al mateix temps que el suport a les empreses derivades ja constituïdes. Igualment, es vol donar suport a la preparació de proves de concepte i prototips per part dels investigadors de la UIB.

- Gestionar la participació en projectes internacionals en l'àmbit de les relacions Universitat-empresa, i facilitar l'accés i vinculació dels resultats de recerca de la UIB a l'Enterprise Europe Network (EEN) per al període 2020-2021.
- Donar suport a investigadors de la UIB en la preparació i gestió de projectes finançats en els diferents programes de la UE i en les licitacions impulsades per l'administració pública.

### **Orientació i inserció professional (DOIP)**

- Donar resposta, quant a pràctiques extracurriculars en empreses, a les necessitats de les empreses/entitats: oferir-los talent de la UIB per cobrir els seus llocs de pràctiques i millorar el servei iniciant un seguiment més proper de les pràctiques, vetllar perquè siguin una experiència formativa i millorar-ne la difusió a través de la web, les xarxes socials i els orientadors.
- Donar resposta, quant a ofertes de feina, a les necessitats de les empreses/entitats: oferir-los talent de la UIB per cobrir els seus llocs de treball i millorar el servei augmentant els canals per fer difusió de les ofertes.
- Dur a terme el compromís acordat del Servei d'orientació professional, finançat pel SOIB, a les necessitats dels demandants universitaris d'ocupació: proposar-los un itinerari d'inserció professional que comenci per orientació professional (individual o grupal en format taller), pràctiques externes (curriculars i extracurriculars) i finalment ofertes de feina amb contracte laboral.
- Organitzar esdeveniments i accions de referència per a la inserció professional dels universitaris de la UIB: 14è Job day-Fòrum de l'Ocupació de la UIB, el Tech day, les càpsules formatives, entre d'altres.
- Posar en marxa un nou aplicatiu de gestió de les pràctiques, d'ofertes de feina i d'alta dels demandants de pràctiques i/o feina.

### **Residència**

- Mantenir un nivell d'ocupació total a les habitacions individuals durant el curs amb el sistema flexible de preus.
- Mantenir la fidelització dels clients.
- Continuar amb les activitats de promoció de la Residència.
- Treballar conjuntament amb la UIB per a l'edificació d'una nova residència de 200 places en una primera fase (almanco necessitem un total de 3 residències amb un nombre aproximat de 500 llits).
- Executar programes conjunts amb CampusEsport i altres departaments de la Fundació per tal de millorar l'ocupació de l'estiu.
- Fer millores al mobiliari i l'equipament de les habitacions i les zones comunes.

### **CampusEsport**

- Controlar els costos per tal de millorar l'eficiència en la prestació dels serveis. En especial amb l'aplicació de mesures d'estalvi energètic.
- Incorporar noves tendències del sector de fitness i de les activitats dirigides per poder ser més competitius i atreure nous clients.
- Dinamitzar l'esport universitari com a recurs per aconseguir una elevada taxa d'utilització de les instal·lacions esportives en els horaris de menys ocupació.

- Consolidar els programes actuals i iniciar-ne de nous que tinguin demanda en la societat actual.
- Millorar la comunicació amb els socis i usuaris actuals per així fidelitzar-los al màxim.
- Realitzar inversions per tal de mantenir en bon estat els espais esportius per que els usuaris en puguin fer bon ús d'ells.
- Reforçar vincles de col·laboració amb el SOIB treballant conjuntament en el projecte SOIB DONA.

### **Serveis generals**

- Avançar amb la millora contínua de la gestió econòmica i administrativa dels diferents centres de servei dependents de la Fundació.
- Desenvolupament de procediments de transparència i compliment normatiu.
- Desenvolupament de metodologies àgils i d'experiència del client.

### 3. Les xifres del pla d'actuacions 2020

El Pla d'actuacions per a l'any 2020 és de 7.801.579,47 euros. A continuació es detallen les xifres de més rellevància tant per a ingressos com per a despeses.

#### Ingressos

Referent als ingressos de la Residència, s'ha considerat un 100 per cent d'ocupació en les habitacions individuals durant el curs acadèmic i l'expectativa dels ingressos de l'estiu degut a la signatura d'acords. Els ingressos totals de la residència es preveuen en uns 682mil euros.

Quant als ingressos de CampusEsport, es preveu mantenir els ingressos per abonaments respecte de 2019. Es preveu un increment en la partida d'ingressos per activitats esportives i d'oci (cursos de natació, tennis, pàdel, escola de futbol, lligues de futbol, estades, etc.). S'estimen uns ingressos per a 2020 de 1.818.435,08 euros.

El Departament de Formació i Congressos preveu uns ingressos de gestió de 479.000 euros, obtinguts per l'organització d'activitats de formació i esdeveniments i per la signatura dels convenis de Formació DUAL amb el Servei d'Ocupació de les Illes Balears. La facturació total d'aquest departament està prevista en quasi 2,7 milions d'euros.

El Departament d'Orientació i Inserció Professional es finança mitjançant una encomana de gestió de la UIB de 144.000 euros, i dels ingressos de patrocinis i de facturació per serveis a les empreses. A més el conveni signat amb el Servei d'Ocupació de les Illes Balears suposarà uns ingressos d'uns 300 mil euros. Preveient uns ingressos totals de 596.182,10 euros.

El Departament d'OTRI i Projectes rep recursos d'un encàrrec de gestió de la UIB, per valor de 135.000 euros, i d'un altre encàrrec destinat a la captació de fons, per valor de 25.000 euros, a més dels ingressos de gestió de projectes, contractes art. 83, convenis de col·laboració i gestió de la propietat intel·lectual. La facturació prevista en 2020 és de 1.825.615,00 euros.

#### Despeses

Les despeses de personal suposen el 30% del total de les despeses i representa l'apartat de major dimensió en el pressupost de la Fundació. No s'ha pressupostat cap variació del sou del personal respecte del 2019. La revisió dels sous del personal de la Fundació està vinculat al que en aquest sentit s'estableixi per al personal al servei de la Universitat de les Illes Balears. Per a 2020 la Resolució de 22 de març de 2018, de la Secretaria d'Estat de Funció Pública, per la qual es publica el II Acord Govern-Sindicats per a la millora de l'ocupació pública i les condicions de treball, preveu un increment fix del 2% i un increment variable de fins a un 1% adicional en funció del creixement del PIB. Aquests increments s'aplicaran, si escau, des del moment de la seva aprovació i publicació en els corresponents butlletins oficials. A més, des de l'1 de gener de cada any es retribuirà l'antiguitat dels treballadors de la Fundació amb la següent fórmula: Es pagarà una quantitat fixa de 33,00 € bruts/mes en 12 pagues per cada trienni d'antiguitat complert el 31 de desembre anterior. S'estableix un període transitori en el qual es reconeixerà el 50% d'aquesta retribució. Aquest període transitori és des de l'1 de gener fins al 31 de desembre de 2020.

La suma de les despeses per activitats de formació i contractes gestionats suposa un total del 45,18% del pressupost. L'aportació de la FUEIB a la UIB per activitats gestionades de formació i contractes suposa un 3,74% del pressupost, amb un total de 291.625,00 euros.

La següent despesa en importància són els subministraments, que suposen un 3,46% del pressupost.



## 4. Programa d'inversions 2020

Les inversions pressupostades per a l'exercici 2020 seran finançades mitjançant el flux de caixa (*cash flow*) generat i l'aportació de 50.000 euros que la UIB destina a inversions per a la Fundació. Així mateix presentem un programa d'inversions que només es podrà executar segons disponibilitat pressupostària.

### Inversions 2020

Fundació Universitat-Empresa de les Illes Balears

<b>Naturalesa</b>	<b>PLA 2020</b>
<b>Residència</b>	
Millores edifici i inversions de reposició	40.000,00 €
	<b>40.000,00 €</b>
<b>Campusesport</b>	
Inversions de reposició i millora d'instal·lacions	100.000,00 €
	<b>100.000,00 €</b>
<b>DOIP</b>	
Aplicatiu DOIP	25.000,00 €
	<b>25.000,00 €</b>
<b>Formació</b>	
Aplicacions informàtiques	3.000,00 €
	<b>3.000,00 €</b>
<b>OTRI/PROJECTES</b>	
Equipament informàtic	2.600,00 €
	<b>2.600,00 €</b>
<b>Serveis Generals</b>	
Equipament informàtic i inversions de reposició	28.600,00 €
	<b>28.600,00 €</b>
<b>Total</b>	<b>199.200,00 €</b>

## 5. Estadístiques, dades de funcionament, dades mediambientals i informació de preus

### Principals indicadors de l'Oficina de Transferència, Projectes i Captació de Fons

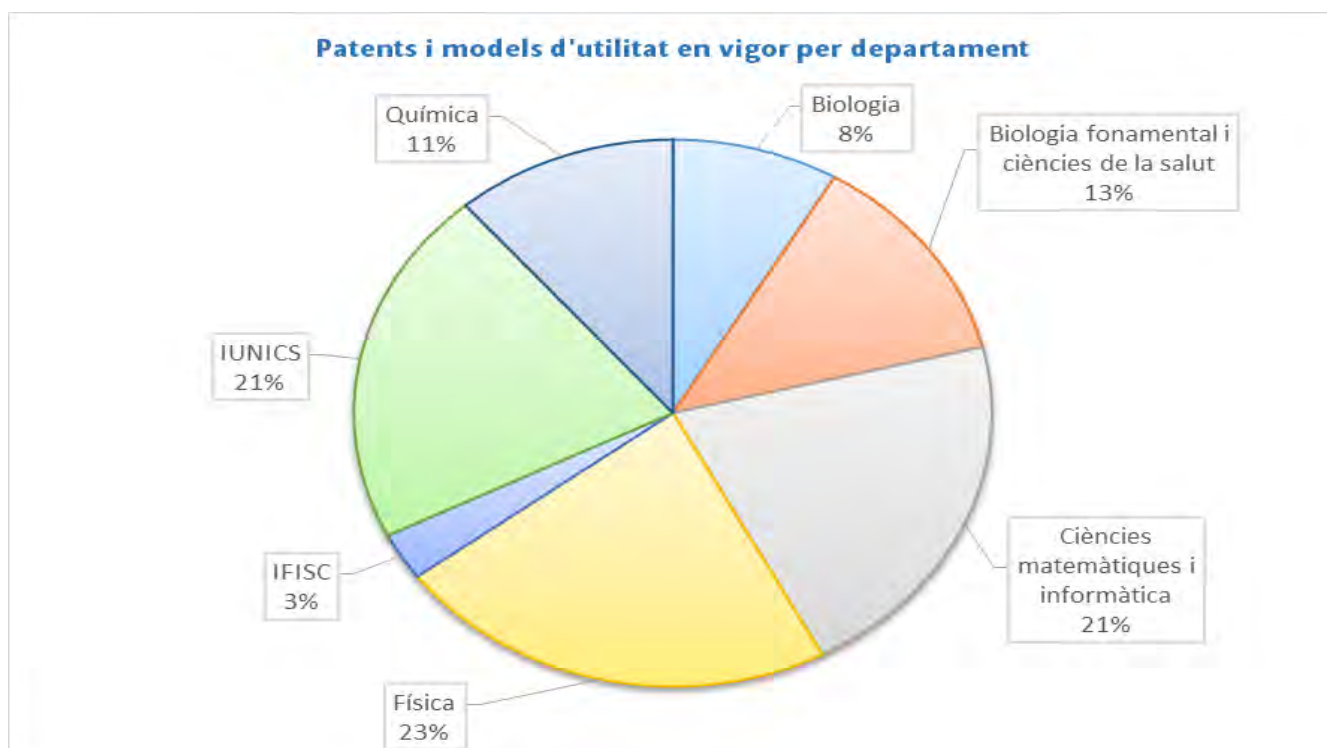
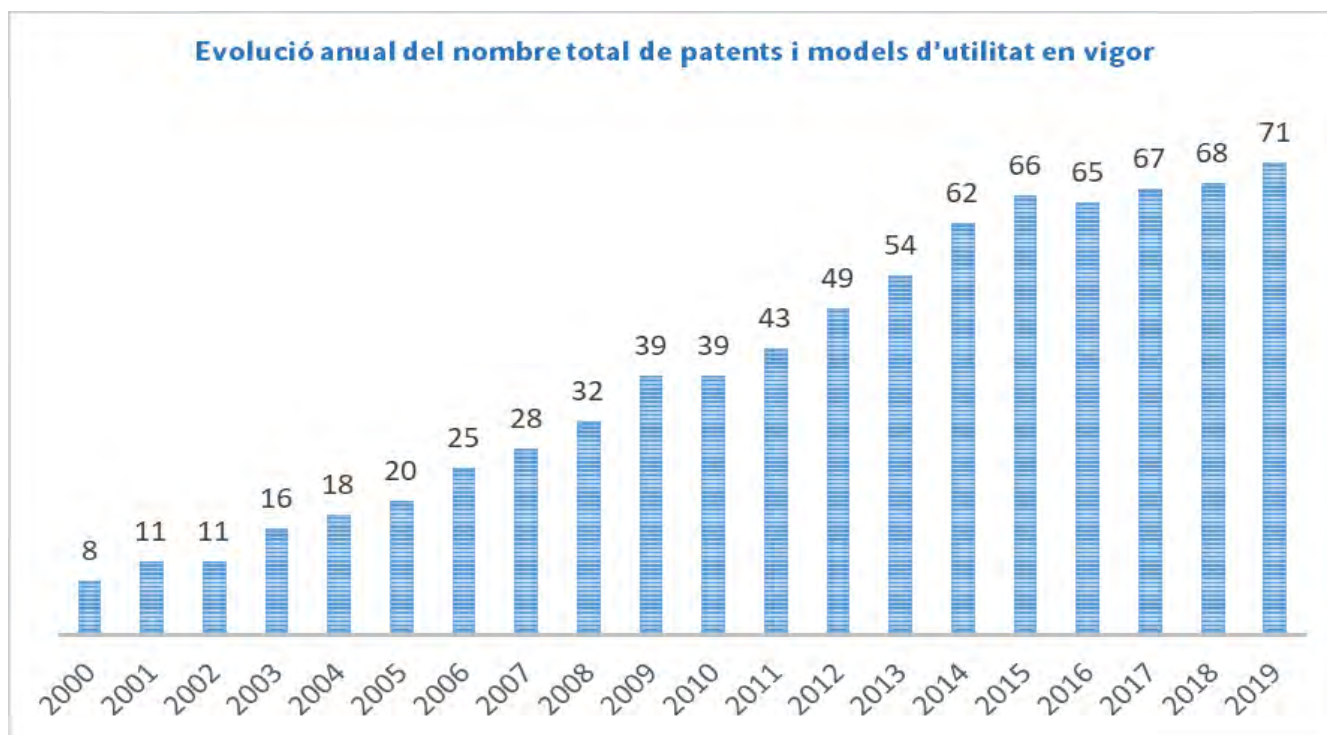

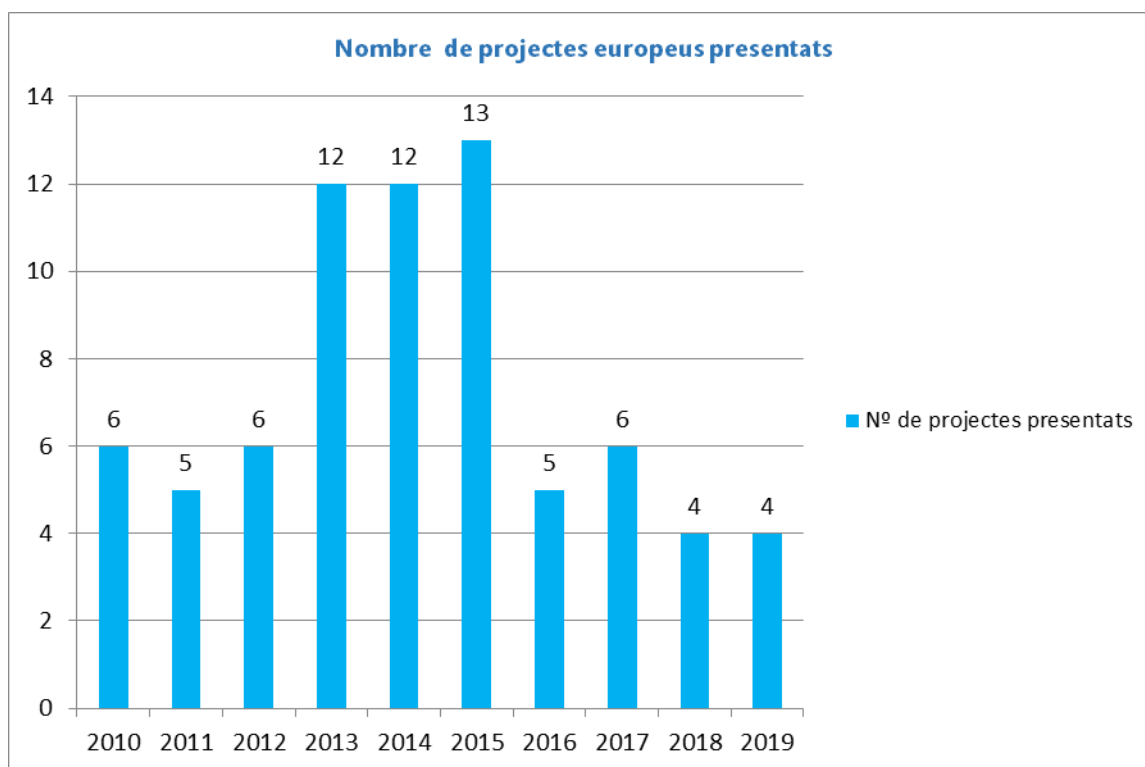
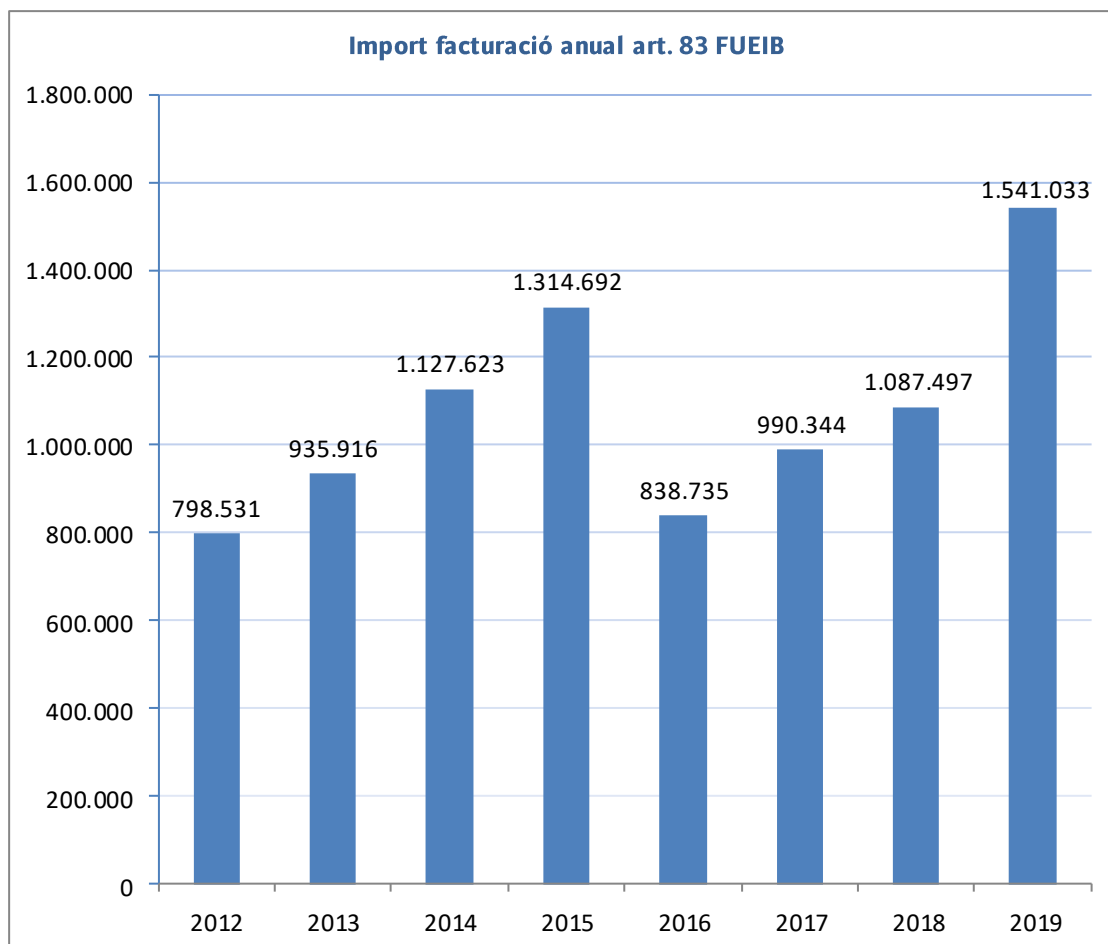

### Ocupació de la Residència d'Estudiants. Curs 2018-19

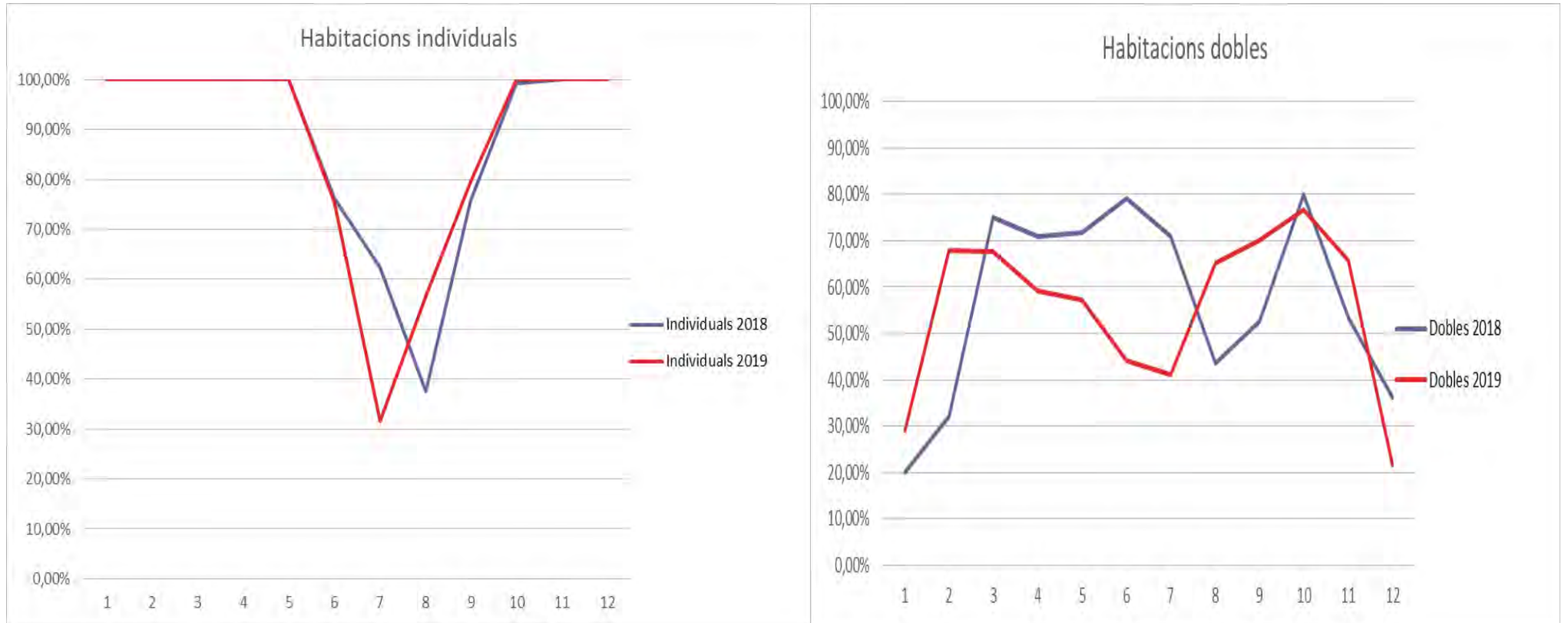

**Valoració a les enquestes sobre la Residència d'Estudiants. Curs 2018-19**

<b>Enquestes RESIDENTS 2017/2019</b>	<b>PROMITJOS</b>		
	<b>SERVEIS</b>	<b>Curs 17/18</b>	<b>Curs 18/19</b>
1. Habitació	6,95	7,30	<b>-0,35</b>
2. Servei de neteja	7,88	7,43	<b>0,44</b>
3. Roba de llit i tovalloles	6,69	7,42	<b>-0,73</b>
4. Servei de menjador	5,88	5,79	<b>0,09</b>
5. Servei de bugaderia d'autoservei	6,57	5,74	<b>0,82</b>
6. Tracte personal de les recepcionistes	7,53	7,71	<b>-0,18</b>
7. Eficàcia del servei de manteniment	8,12	7,56	<b>0,56</b>
8. Zones comunes	7,18	7,14	<b>0,04</b>
9. Rel·lació qualitat-preu	4,97	5,37	<b>-0,41</b>
10. Valoració general	7,10	6,95	<b>0,15</b>
% Participació	36,60%	34,33%	<b>2,27%</b>

## Valoració a les enquestes de les instal·lacions esportives 2019

Àrea / espai / servei	Tipus enquestats	Part específica 2018	Part específica 2019	Part General 2018	Part General 2019
PÀDEL	Lloguers	6,58	7,00	7,46	7,63
	Cursos	7,98	9,20		
TENNIS	Lloguers				
	Cursos	8,61	8,41		
CAMP FUTBOL	Lloguers	6,12			
	7 contra 7 (competicions)	7,50	7,67		
	Escola de Futbol	8,06	7,80		
PAVEL·LÓ	Lloguers	7,65	8,33		
	5 contra 5 (competicions)	6,83	7,89		
PISCINA	Abonats	7,05	7,78		
	Cursos natació	7,82	8,12		
	Escola de natació	8,67	7,78		
	Natació Artística	7,75	8,92		
	Waterpolo	7,53	9,00		
ACTIV.DIRIGIDES	Posa't en Marxa	7,64	7,66		
SALA FITNESS	Sala de Fitness	6,35	6,82		
CIRCUIT RUNNING		5,28	5,13		
PROMITJOS / TOTALS		7,34	7,83	7,46	7,63
Número enquestes contestades				467	342

Promitjos anuals	2018	2019	Diferència
Part general	7,46	7,63	0,17
Part específica	7,34	7,83	0,50
Promitj total	7,40	7,73	0,33

## Evolució de socis Campusesport

● Intègrants abonaments ● Intègrants abonaments any anterior



## Evolució de demandants d'ocupació inscrits al DOIP i característiques

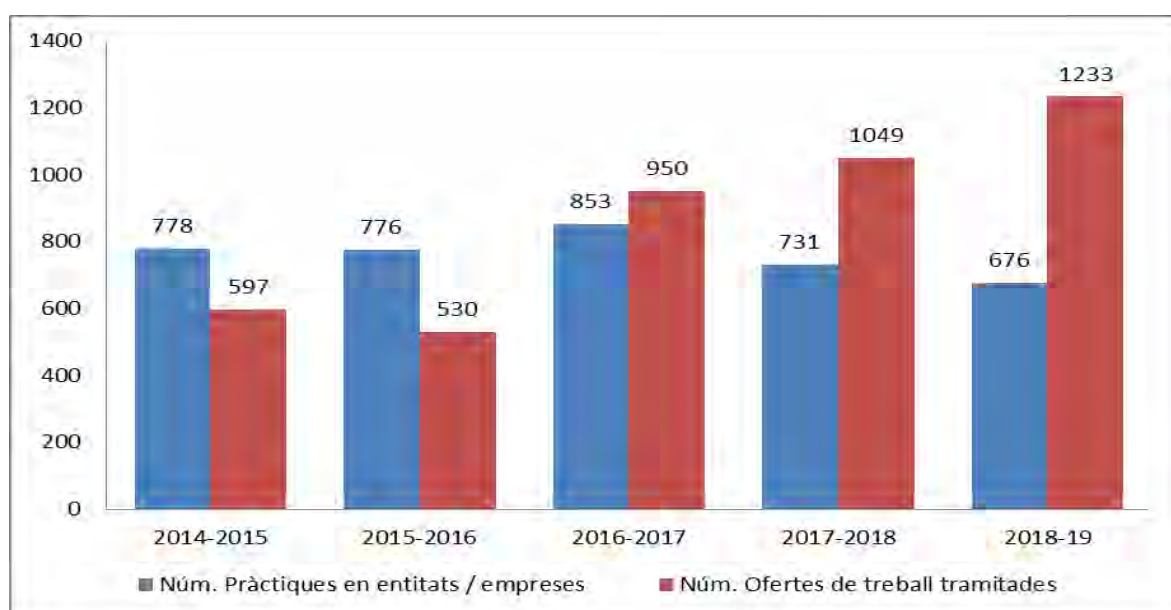
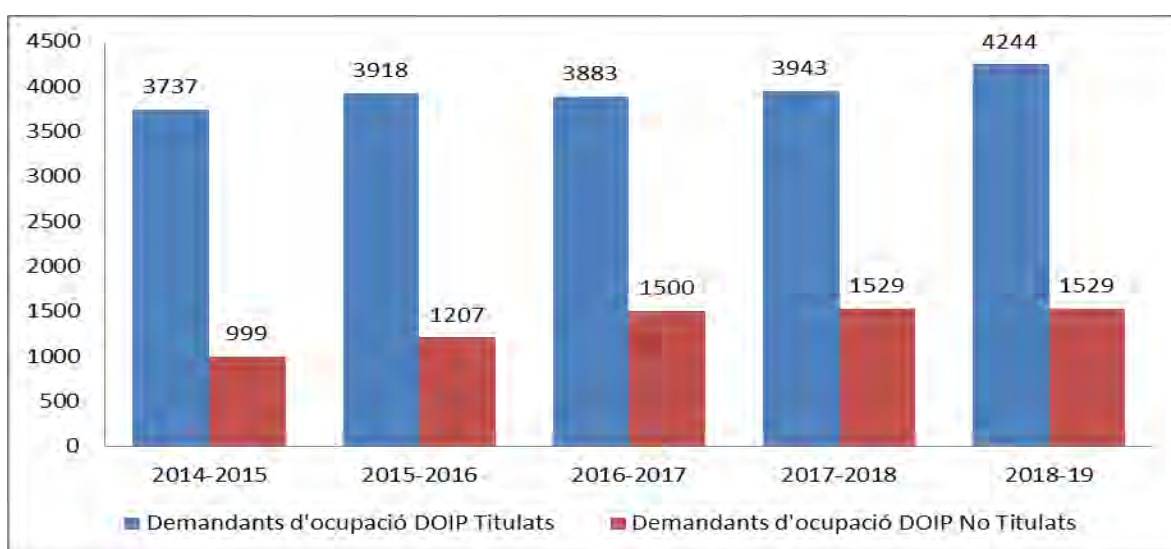
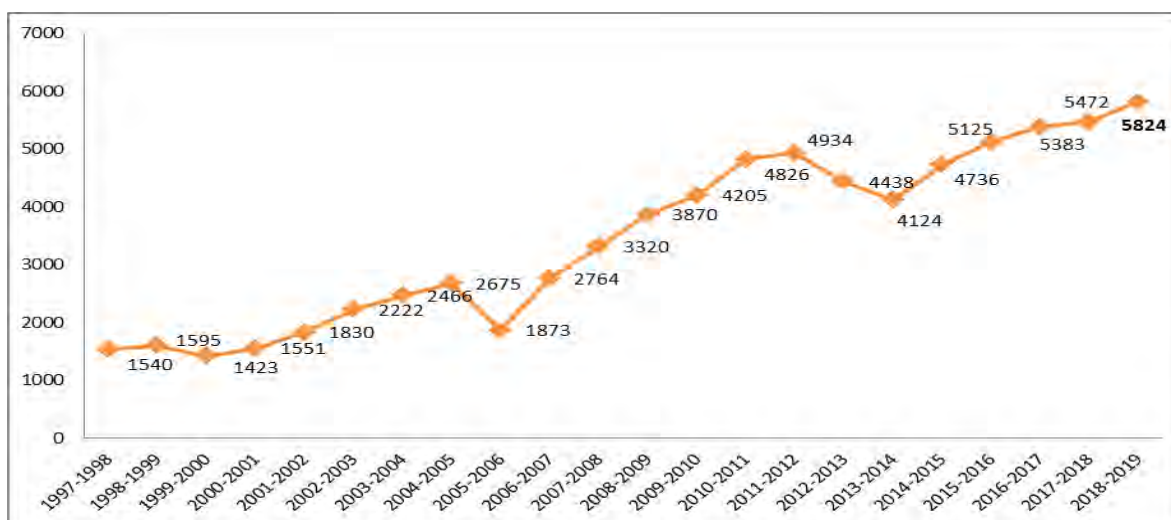



**Estadístiques de distribució de tipus de cursos, alumnes per tipus de curs i hores de docència del 2017 al 2020**

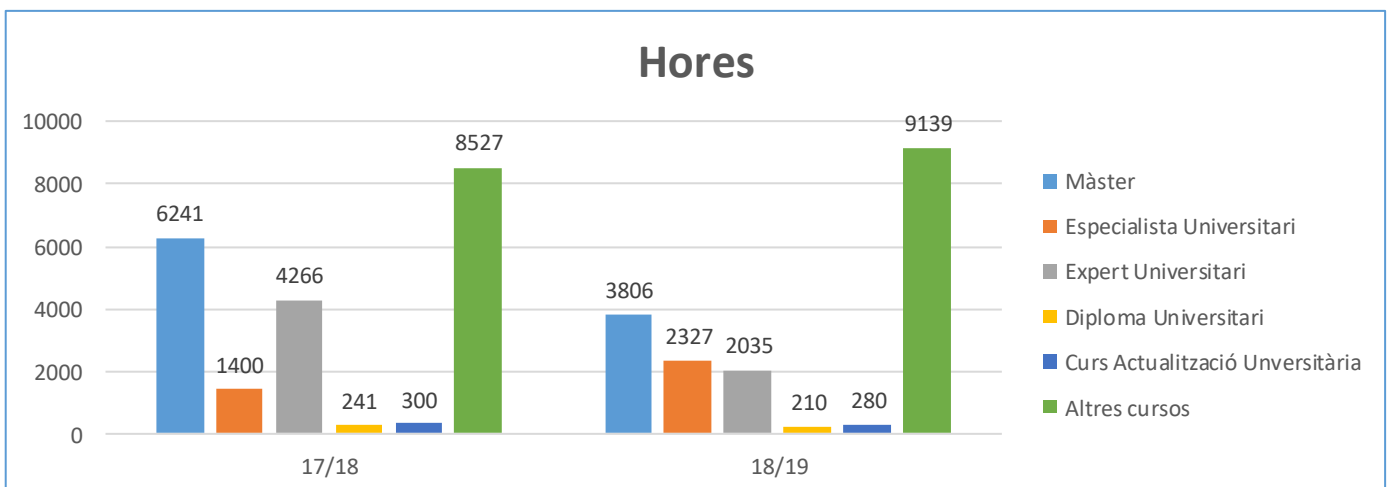
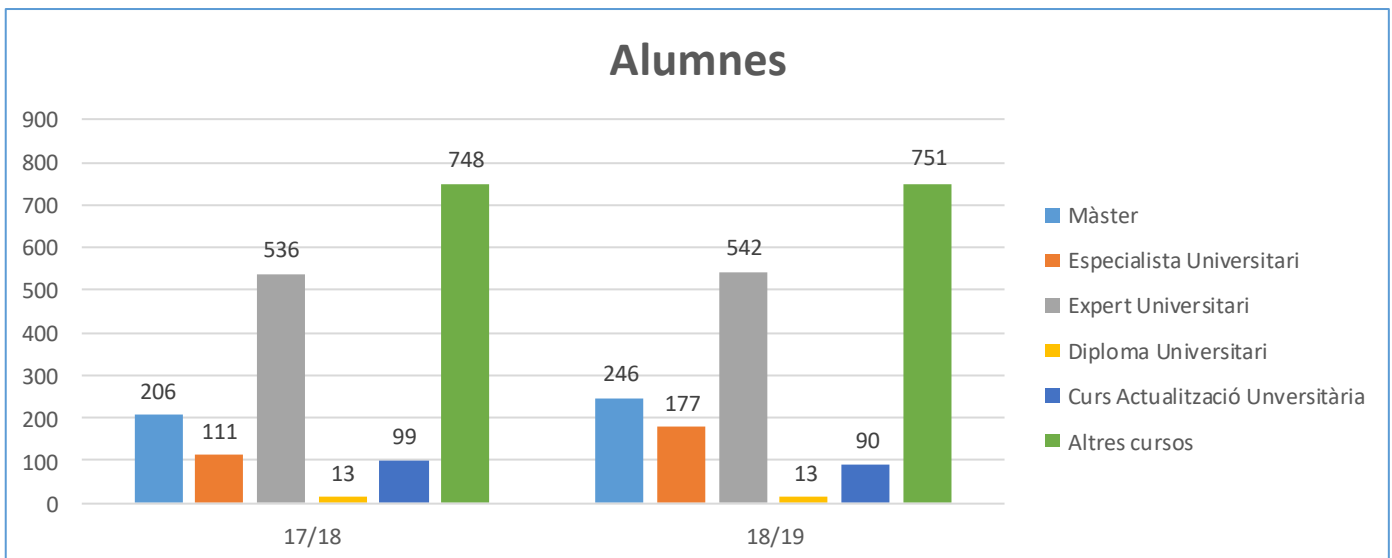
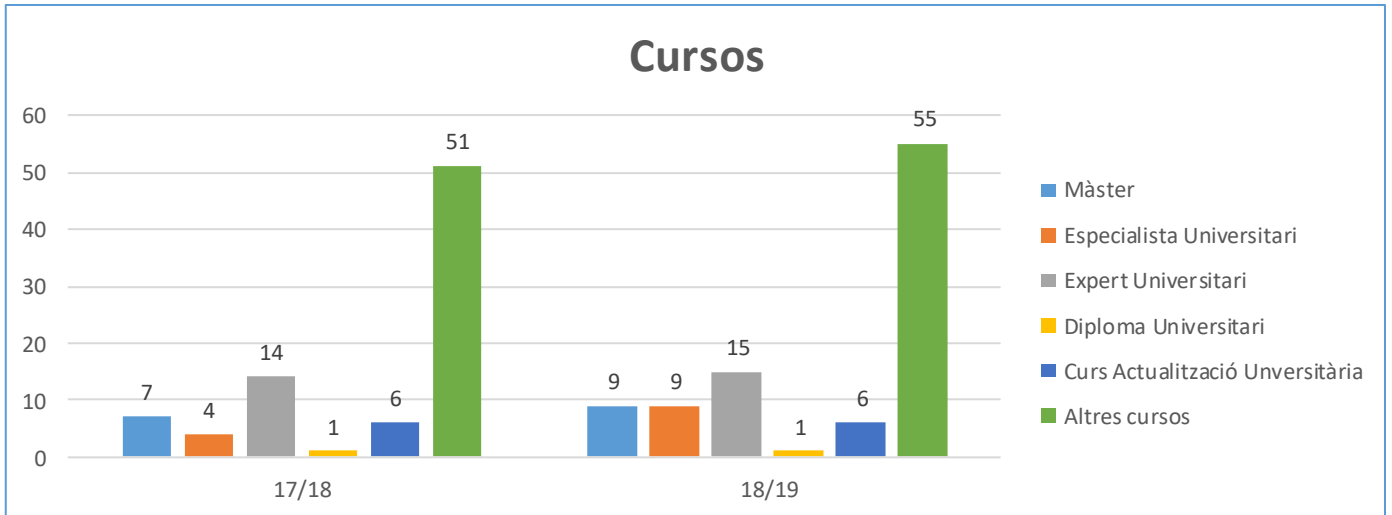

## Esdeveniments organitzats pel servei de congressos durant 2019

ESDEVENIMENT	DATA	PARTICIPANTS	ÀREA
Recent Trends in Nonlinear Science	Gener	59	Enginyeria i Arquitectura
7th International Conference on Meteorology and Climatology of the Mediterranean	Març	70	Ciències
XIV Encuentro de Oficinas de Congresos de las Universidades Españolas - OCUE	Març	20	Altres
International Week 2019 - Empowering students to harness the potential of Tourism	Abril	21	Ciències Socials i Jurídiques
XXVI Conferencia de Decanas y Decanos de Facultades de Derecho de España	Maig	60	Ciències Socials i Jurídiques
XI Jornada de Investigación en Docencia de la Contabilidad	Juny	33	Ciències Socials i Jurídiques
Critical Tourism Studies 8 (CTS8)	Juny	100	Ciències Socials i Jurídiques
International postgraduate course in Medical Response to Major Incidents (MRMI)	Octubre	70	Ciències de la Salut
NOMA - Nonlinear Maps and their applications	Octubre	25	Ciències
22nd International Conference of the Catalan Association for Artificial Intelligence	Octubre	75	Enginyeria i Arquitectura
VI Congreso Internacional y XXVII Nacional de Educación Física	Octubre	206	Ciències Socials i Jurídiques
Advancing Chemistry in Spain: Early Career ERC Researchers	Novembre	26	Ciències
<b>Participants total</b>		<b>765</b>	

## Congressos prevists per a 2020

- **Esdeveniment: XV Congreso de la Asociación Española de Profesores de Derecho Administrativo (AEPDA)**  
Data: del 7 al 8 de febrer de 2020  
Organitza: Joana M. Socias Camacho  
Assistents prevists: 250  
Lloc: Ca'n Ventosa – Eivissa
- **Esdeveniment: 3rd International Conference on Solar Technologies & Hybrid Mini Grids to improve energy access**  
Data: de l'1 al 3 d'abril de 2020  
Organitza: Andreu Moià Pol  
Assistents prevists: 150  
Lloc: UIB-Jovellanos
- **Esdeveniment: XXIII ENCUENTRO DE ECONOMÍA APLICADA**  
Data: del 4 al 5 de juny de 2020  
Organitzad: Francesc Oliver Rullán  
Assistents prevists: 100  
Lloc: UIB - UIB-Sa Riera
- **Esdeveniment: XVII Congreso Ibérico y XIII Congreso Iberoamericano de Energía Solar. Las Energías Renovables en la Transición Energética**  
Data: del 24 al 26 de juny de 2020  
Organitza: Andreu Moià Pol  
Lloc: Lisboa, Portugal
- **8th International Workshop on Layered Materials**  
Data: del 19 al 23 de juny de 2020  
Organitza: Imdea Energía  
Lloc: Hotel Beatriz Toledo Auditorium - Toledo
- **XVIII Reunión del Grupo de Taxonomía, Filogenia y Biodiversidad**  
Data: del 22 al 24 d'abril de 2020  
Organitza: Jordi Lalucat  
Lloc: Port de Sóller

## Dades mediambientals

Dades de l'1 de gener al 30 de novembre de 2019

Edifici	Consum Térmic (en Kwh)			Consum aigua (en litres)			Consum elèctric en kwh		
	2019	2018	Variació %	2019	2018	Variació %	2019	2018	Variació %
Instal·lacions esportives	1.249.212	1.291.641	-3,28%	15.809.000	16.952.000	-6,74%	548.096	566.712	-3,28%
Residència	231.800	232.748	-0,41%	4.781.000	5.066.000	-5,63%	165.665	160.588	3,16%
<b>Total</b>	<b>1.481.012</b>	<b>1.524.389</b>	<b>-2,85%</b>	<b>20.590.000</b>	<b>22.018.000</b>	<b>-6,49%</b>	<b>713.761</b>	<b>727.300</b>	<b>-1,86%</b>

## Informació de preus per al curs 2019-20

### - Instal·lacions esportives

Preus corresponents al curs 2019-20, aprovats pel Consell de Direcció de la Universitat de les Illes Balears.

2019-20	Alumnes i UIB		Col·lectius		No UIB	
€	Individual	Familiar	Individual	Familiar	Individual	Familiar
6 mesos	124,00 €	198,00 €	162,00 €	231,00 €	204,00 €	288,00 €
3 mesos	85,00 €	126,00 €	104,00 €	147,00 €	130,00 €	183,00 €
1 mes	38,00 €	57,00 €	54,00 €	77,00 €	67,00 €	96,00 €
1 dia	6,00 €	8,50 €	6,80 €	12,40 €	8,50 €	15,50 €
Oferta d'estiu (3 m)	54,50 €	87,00 €	78,00 €	101,00 €	98,00 €	127,00 €

Abonaments anuals							
2019-20	UIB alu	UIB		Col·lectius		No UIB	
Quotes anuals	8/9	9/10		10/11		11/12	
€	Individual	Individual	Familiar	Individual	Familiar	Individual	Familiar
Preu/mes	19,50 €	21,50 €	35,50 €	23,50 €	38,00 €	25,00 €	39,50 €
Oferta inicial 12 m	156,00 €	193,50 €	319,50 €	235,00 €	380,00 €	275,00 €	434,50 €
12 mesos	175,50 €	215,00 €	355,00 €	258,50 €	418,00 €	300,00 €	474,00 €

Lloguers 2019-20 (*)				
	Socis	UIB	Externs	Llum
Tennis	8,60 €	10,10 €	12,20 €	4,30 €
Pàdel de paret	8,60 €	10,20 €	11,70 €	3,30 €
Pàdel de vidre	8,60 €	10,20 €	11,70 €	3,30 €
1/3 de pavelló cobert	24,50 €		46,00 €	9,70 €
Pavelló cobert	46,00 €		70,50 €	18,50 €
Futbol 7	36,50 €		59,00 €	31,00 €
Futbol 11	54,00 €		100,00 €	50,00 €

(\*) 50% de descompte sobre les tarifes normals en lloguer d'espais entre les 8 i les 17, DL a DV (excepte festius)

- **Residència UIB**

Preus corresponents al curs 2019-20, aprovats pel Consell de Direcció de la Universitat de les Illes Balears.

<b>Serveis bàsics individuals</b>		<b>2019-20</b>
Habitació individual amb berenar		<b>540,00 €</b>
Habitació individual amb berenar 5 dies (només alumnes Mallorca)* *Limitat a un 20% de les places vacants		<b>400,00 €</b>

<b>Serveis complementaris</b>		<b>2019-20</b>
Llençols i tovalloles amb canvi setmanal		26,90 €
Neteja total 7 dies		100,00 €
Neteja total 5 dies		83,00 €
Mitja pensió 7 dies		162,00 €
Mitja pensió 5 dies		116,00 €
Pensió completa 7 dies		279,00 €
Pensió completa 5 dies		199,00 €

<b>Preu per habitació individual, servei complet 7 dies</b>	<b>845,90 €</b>
---	-----------------

<b>Serveis bàsics dobles</b>		<b>2019-20</b>
Habitació doble d'ús individual		<b>44,00 €</b>
Habitació doble d'ús doble (preu per persona)		<b>35,50 €</b>

- **DOIP**

Preus inclosos dins el pressupost de 2020 de la Universitat de les Illes Balears.

<b>Preus per becari i curs acadèmic (preus sense IVA)</b>	
A. Tarifa per becari i curs	200,00 €
B. Tarifa especial renovacions*	75,00 €

\* Tarifa especial per renovacions de beques per canvi de curs acadèmic. A més, s'aplicarà a empreses derivades, empreses amb càtedres UIB-FUEIB i ajuntaments que tenen centre universitari.

- **UIBTalent**

Preus inclosos dins el pressupost de 2020 de la Universitat de les Illes Balears.

Preu per a l'expedició de títols propis gestionats per la FUEIB	189,21 €
Preu per l'expedició de certificats acadèmics personals de títols propis	17,91 €
Preu pel lliurament d'una còpia autèntica de programes o continguts d'estudis propis gestionats per la FUEIB	35,00 €

**Annex I**  
**Pla d'Actuacions 2020**  
**Fundació Universitat-Empresa de les Illes Balears**

<b>Ingressos Campusesport</b>	<b>Pla actuacions 2020</b>
<b>Abonaments</b>	<b>681.100,00 €</b>
Anual	204.500,00 €
Semestral	62.700,00 €
Trimestral	92.500,00 €
Mensual i altres	22.700,00 €
Carnets Abonaments	8.700,00 €
Contracte	290.000,00 €
<b>Arrendament d'Instal.lacions</b>	<b>111.335,08 €</b>
Gespa Artificial	25.413,88 €
Pavelló Cobert	21.636,47 €
Tennis i pàdel	46.093,63 €
Altres arrendaments	18.191,10 €
<b>Activitats esportives i d'oci</b>	<b>970.000,00 €</b>
Natació i aigua	435.000,00 €
Tennis i pàdel	27.000,00 €
Programa Escolar de Natació	195.000,00 €
Competicions	115.000,00 €
Escola de Futbol Base	70.000,00 €
Estades LúdicoEsportives	110.000,00 €
Altres activitats d'estiu	0,00 €
Formació	0,00 €
Altres activitats	18.000,00 €
<b>Venda i lloguer de Material</b>	<b>9.000,00 €</b>
<b>Subvencions de capital traspasades a l'excedent</b>	<b>17.000,00 €</b>
<b>Subvencions a l'explotació</b>	<b>0,00 €</b>
<b>Altres ingressos</b>	<b>30.000,00 €</b>
Altres subvencions, donacions i patrocinis	0,00 €
Ingressos per serveis diversos	5.000,00 €
Ingressos cafeteria	25.000,00 €
<b>Total Ingressos Campusesport</b>	<b>1.818.435,08 €</b>

<b>Ingressos Residència d'Estudiants</b>	<b>Pla actuacions 2020</b>
<b>Curs Acadèmic</b>	<b>575.281,85 €</b>
Residents	545.281,85 €
Habitacions Dobles Curs	20.000,00 €
Servei de Menjador	10.000,00 €
<b>Estiu</b>	<b>85.000,00 €</b>
Habitacions i Pensions	85.000,00 €
<b>Altres Ingressos</b>	<b>6.830,80 €</b>
Lloguer màquines expenedores	800,00 €
Altres Ingressos	2.500,00 €
Donacions i Subvencions diverses	0,00 €
Subvenció SOIB dona	3.530,80 €
<b>Subvencions de capital traspasades a l'excedent</b>	<b>15.000,00 €</b>
<b>Total Ingressos Residència d'Estudiants</b>	<b>682.112,65 €</b>

<b>Ingressos Formació i Congressos</b>	<b><i>Pla actuacions 2020</i></b>
<b>Ingressos gestió</b>	<b>479.800,00 €</b>
Ingressos per gestió de congressos	26.300,00 €
Ingressos per gestió de cursos	285.000,00 €
Ingressos expedició títols	55.000,00 €
Ingressos per gestió DUAL	88.500,00 €
Altres Ingressos	25.000,00 €
<b>Ingressos per cursos organitzats</b>	<b>2.100.000,00 €</b>
<b>Ingressos per congressos organitzats</b>	<b>180.500,00 €</b>
<b>Ingressos Formació i Congressos</b>	<b>2.760.300,00 €</b>

<b>Ingressos OTRI i Projectes</b>	<b><i>Pla actuacions 2020</i></b>
<b>Ingressos gestió</b>	<b>318.615,00 €</b>
Encomana Gestió OTRI	135.000,00 €
Encomana Fundraising	25.000,00 €
Gestió Propietat Intel·lectual	9.000,00 €
Projecte Valorització i seguiment DG R+D	0,00 €
Projecte D'ahoy	9.840,00 €
Projecte B2EN	53.000,00 €
Projecte NETMEIN	0,00 €
Altres Projectes	0,00 €
Ingresso per gestió art. 83	86.775,00 €
<b>Ingressos art. 83 i Propietat Intel·lectual</b>	<b>1.157.000,00 €</b>
<b>Ingressos per Convenis, Encàrrecs i altres</b>	<b>350.000,00 €</b>
<b>Ingressos OTRI i Projectes</b>	<b>1.825.615,00 €</b>

<b>Ingressos DOIP</b>	<b><i>Pla actuacions 2020</i></b>
<b>Ingressos gestió</b>	<b>596.182,10 €</b>
Fórum	5.500,00 €
Encomana de gestió	144.000,00 €
Pràctiques CIM	30.000,00 €
Ingressos per pràctiques	115.000,00 €
Plataforma ALUMNI	0,00 €
Altres ingressos	1.000,00 €
Subvencions	0,00 €
Ingressos Convenis	300.682,10 €
<b>Total Ingressos DOIP</b>	<b>596.182,10 €</b>

<b>Ingressos Serveis Generals</b>	<b><i>Pla actuacions 2020</i></b>
<b>Ingressos gestió</b>	<b>4.650,00 €</b>
<b>Ingressos gestió Coral UIB</b>	<b>46.500,00 €</b>
<b>Ingressos gestió Joves Qualificats</b>	<b>67.784,64 €</b>
<b>Total Ingressos Serveis Generals</b>	<b>118.934,64 €</b>

	<b><i>Pla actuacions 2020</i></b>
<b>TOTAL INGRESSOS</b>	<b>7.801.579,47 €</b>



<b>Despeses Campusesport</b>	<b><i>Pla actuacions 2020</i></b>
<b>Despeses de personal</b>	<b>1.063.896,79 €</b>
Sous i salaris	805.982,42 €
Quotes socials	257.914,37 €
Indemnitzacions	0,00 €
Formació	0,00 €
<b>Compres de mercaderies</b>	<b>6.000,00 €</b>
<b>Treballs realitzats per altres emp.</b>	<b>6.500,00 €</b>
Seguretat	0,00 €
Altres serveis	6.500,00 €
<b>Arrendaments i canons</b>	<b>9.000,00 €</b>
<b>Reparacions i manteniment</b>	<b>112.500,00 €</b>
Manteniment preventiu	20.500,00 €
Manteniment específic piscina	45.000,00 €
Reparacions	22.000,00 €
Material de manteniment	25.000,00 €
<b>Primes d'assegurances</b>	<b>12.000,00 €</b>
<b>Publicitat i promoció</b>	<b>24.000,00 €</b>
Publicitat	24.000,00 €
Obsequis participants en activitats	0,00 €
<b>Subministraments</b>	<b>209.635,00 €</b>
Telefon	3.000,00 €
Servei WIFI	2.178,00 €
Aigua	38.000,00 €
Combustibles	15.000,00 €
Energia tèrmica	86.457,00 €
Energia elèctrica	65.000,00 €
<b>Ajuts individuals</b>	<b>10.950,00 €</b>
<b>Activitats esportives i oci</b>	<b>173.000,00 €</b>
Posa't en marxa	0,00 €
Natació i aigua	80.000,00 €
Competicions	28.000,00 €
Escola de Futbol Base	20.000,00 €
Estades LúdicoEsportives	42.000,00 €
Formació	0,00 €
Altres activitats	3.000,00 €
<b>Altres Despeses Corrents</b>	<b>40.500,00 €</b>
Material Esportiu	7.500,00 €
Productes neteja	10.000,00 €
Altres despeses	21.000,00 €
Serveis bancaris	2.000,00 €
<b>Despeses Financeres</b>	<b>750,00 €</b>
<b>Amortitzacions</b>	<b>95.000,00 €</b>
<b>Despeses Campusesport</b>	<b>1.763.731,79 €</b>

<b>Despeses Residencia</b>	<b><i>Pla actuacions 2020</i></b>
<b>Despeses de personal</b>	<b>197.405,74 €</b>
Sous i salaris	150.277,07 €
Quotes socials	47.128,66 €
Formació	0,00 €

<b>Treballs realitzats per altres emp.</b>	<b>194.902,70 €</b>
Neteja	2.000,00 €
Servei de vigilància	41.300,00 €
Servei de menjador	151.602,70 €
<b>Reparacions i conservació</b>	<b>14.278,00 €</b>
Reparacions i manteniment	2.510,00 €
Manteniment ascensor	1.768,00 €
Material de manteniment	10.000,00 €
<b>Primes d'assegurances</b>	<b>850,00 €</b>
<b>Publicitat i promoció</b>	<b>5.000,00 €</b>
<b>Subministraments</b>	<b>54.693,03 €</b>
Energia Eléctrica	20.969,72 €
Agua	13.823,21 €
Telefon	1.700,00 €
Energia Tèrmica	15.320,10 €
Combustibles	400,00 €
Televisió	1.080,00 €
Gas cuina	1.400,00 €
<b>Altres Despeses Corrents</b>	<b>19.700,00 €</b>
Activitats Culturals Residents	4.500,00 €
Arrendaments	0,00 €
Productes de neteja	5.200,00 €
Tancament Nadal	2.000,00 €
Altres despeses	8.000,00 €
<b>Despeses Financeres</b>	<b>416,63 €</b>
<b>Provisions</b>	<b>0,00 €</b>
<b>Amortitzacions</b>	<b>32.000,00 €</b>
<b>Total Despeses Residència</b>	<b>519.246,10 €</b>

<b>Despeses Formació i Congressos</b>	<i>Pla actuacions 2020</i>
<b>Despeses personal</b>	<b>237.282,94 €</b>
Sous i salaris	174.576,99 €
Becaris	1.000,00 €
Quotes socials	61.705,95 €
Formació	0,00 €
<b>Publicitat i promoció</b>	<b>1.500,00 €</b>
<b>Treballs realitzats per altres empreses</b>	<b>0,00 €</b>
<b>Altres despeses</b>	<b>18.200,00 €</b>
<b>Subministraments</b>	<b>800,00 €</b>
Telèfon	800,00 €
Energia Elèctrica	0,00 €
<b>Manteniment aplicacions informàtiques</b>	<b>7.660,00 €</b>
Manteniment programa	7.660,00 €
<b>Amortitzacions</b>	<b>42.200,00 €</b>
<b>Assegurances</b>	<b>3.700,00 €</b>
<b>Despeses de cursos organitzats</b>	<b>1.953.000,00 €</b>
<b>Despeses de cursos DUAL</b>	<b>60.000,00 €</b>
<b>Aportació a la UIB per cursos organitzats</b>	<b>147.000,00 €</b>
<b>Despeses per congressos organitzats</b>	<b>180.500,00 €</b>
<b>Despeses Formació i Congressos</b>	<b>2.651.842,94 €</b>

<b>Despeses OTRI i Projectes</b>	<b><i>Pla actuacions 2020</i></b>
<b>Despeses de personal</b>	<b>191.435,63 €</b>
Sous i salaris	150.484,95 €
Becaris	0,00 €
Quotes socials	40.950,68 €
Formació	0,00 €
<b>Publicitat, promoció i RRPP</b>	<b>1.500,00 €</b>
<b>Subministraments</b>	<b>400,00 €</b>
<b>Despeses gestió</b>	<b>30.100,00 €</b>
DocuSign	100,00 €
Despeses projecte DGR+I	0,00 €
Despeses diverses	30.000,00 €
<b>Altres Despeses Corrents</b>	<b>2.750,00 €</b>
<b>Amortitzacions</b>	<b>1.200,00 €</b>
<b>Despeses de contractes art. 83</b>	<b>1.012.375,00 €</b>
<b>Despeses de Convenis, Encàrrecs i altres</b>	<b>320.000,00 €</b>
<b>Aportació a la UIB per art. 83</b>	<b>144.625,00 €</b>
<b>Provisions</b>	<b>0,00 €</b>
<b>Despeses OTRI i Projectes</b>	<b>1.704.385,63 €</b>

<b>Despeses DOIP</b>	<b><i>Pla actuacions 2020</i></b>
<b>Despeses de personal</b>	<b>168.331,83 €</b>
Sous i salaris	127.547,86 €
Becaris	0,00 €
Quotes socials	40.783,97 €
<b>Despeses Subvencionables Convenis</b>	<b>280.399,67 €</b>
<b>Publicitat, promoció i RRPP</b>	<b>2.000,00 €</b>
<b>Subministraments</b>	<b>250,00 €</b>
<b>Despeses gestió activitats</b>	<b>11.000,00 €</b>
Despeses Plataforma Alumni	0,00 €
Despeses nou aplicatiu	0,00 €
Despeses Forum	11.000,00 €
<b>Altres Despeses Corrents</b>	<b>7.800,00 €</b>
Despeses diverses	6.000,00 €
DocuSign	1.800,00 €
<b>Assegurances</b>	<b>400,00 €</b>
<b>Amortitzacions</b>	<b>6.000,00 €</b>
<b>Provisions</b>	<b>0,00 €</b>
<b>Despeses DOIP</b>	<b>476.181,50 €</b>

<b>Despeses Serveis Generals</b>	<b><i>Pla actuacions 2020</i></b>
<b>Despeses de personal</b>	<b>464.770,66 €</b>
Sous i salaris	352.348,87 €
Quotes socials	104.921,79 €
Pla Formació FUEIB	7.500,00 €
<b>Treballs realitzats per altres emp.</b>	<b>22.745,80 €</b>
Servei de prevenció	5.000,00 €
Contracte Gsbase	6.200,00 €

DocuSign	200,00 €
Altres serveis realitzats per altres empreses	11.345,80 €
<b>Serveis de professional independents</b>	<b>20.105,80 €</b>
<b>Reparacions i conservacions</b>	<b>3.000,00 €</b>
<b>Assegurances</b>	<b>1.500,00 €</b>
<b>Publicitat, promoció i RRPP</b>	<b>35.000,00 €</b>
<b>Subministraments</b>	<b>4.284,00 €</b>
<b>Despeses Financeres</b>	<b>183,97 €</b>
<b>Altres Despeses Corrents</b>	<b>12.000,00 €</b>
<b>Despeses Joves Qualificats</b>	<b>53.601,29 €</b>
<b>Despeses gestió Coral UIB</b>	<b>35.000,00 €</b>
<b>Amortitzacions</b>	<b>34.000,00 €</b>
<b>Despeses Serveis Generals</b>	<b>686.191,52 €</b>

	<i>Pla actuacions 2020</i>
<b>TOTAL DESPESES</b>	<b>7.801.579,47 €</b>

<b>RESULTAT</b>	<b>-0,00 €</b>
-----------------	----------------

<b>Inversions i operacions financeres</b>	<i>Pla actuacions 2020</i>
<b>Inversions Campusesport</b>	<b>100.000,00 €</b>
<b>Inversions Residència</b>	<b>40.000,00 €</b>
<b>Inversions DOIP</b>	<b>25.000,00 €</b>
<b>Inversions SG</b>	<b>28.600,00 €</b>
<b>Inversions OTRI-PROJECTES</b>	<b>2.600,00 €</b>
<b>Inversions Formació</b>	<b>3.000,00 €</b>
<b>Amortització Leasing</b>	<b>11.184,50 €</b>
<b>Total inversions i operacions financeres</b>	<b>210.384,50 €</b>

**Annex II. Catàleg de llocs de treball 2020. FUEIB**

<b>Codi Lloc</b>	<b>Denominació del Lloc</b>	<b>Nombre de places</b>	<b>Departament</b>	<b>Categoria</b>	<b>Relació Laboral</b>
F001	Director	1	Serveis generals FUEIB	D	AD
F002	Responsable de control de gestió	1	Serveis generals FUEIB	N2	I
F003	Responsable de comptabilitat	1	Serveis generals FUEIB	N2	I
F004	Responsable de sistemes de gestió	1	Serveis generals FUEIB	N2	I
F005	Responsable de manteniment	1	Serveis generals FUEIB	N2	I
F006	Responsable de comunicació	1	Serveis generals FUEIB	N2	I
F007	Administratiu comptabilitat	1	Serveis generals FUEIB	N3	I
F007	Administratiu	1	Serveis generals FUEIB	N4	T
F008	Tècnic de Manteniment superior	1	Serveis generals FUEIB	N3	I
F009	Tècnic de Manteniment	1	Serveis generals FUEIB	N4	I
F010	Auxiliar de Manteniment	1	Serveis generals FUEIB	N5	I
F011	Auxiliar Tècnic de Manteniment	1	Serveis generals FUEIB	N6	I
F012	Tècnic de comunicació	1	Serveis generals FUEIB	N3	I
F101	Cap de departament i Cap d'Administració	1	Residència UIB	N1	I
F102	Responsable de Recepció	1	Residència UIB	N2B	I
F103	Recepcionista	2	Residència UIB	N6	T
F104	Cambrera de pis	3	Residència UIB	N5	I
F201	Cap de departament	1	Formació i congressos	N1	I
F202	Responsable de UIBcongres	1	Formació i congressos	N2	I
F203	Tècnic superior de formació	2	Formació i congressos	N2	I
F204	Tècnic Administratiu	2	Formació i congressos	N3	I
F301	Cap de departament	1	Orientació i inserció professional	N1	I
F302	Tècnic superior	2	Orientació i inserció professional	N2	I
F303	Administratiu	1	Orientació i inserció professional	N4	I
F401	Cap de departament	1	Campusesport	N1	I
F402	Subdirector	1	Campusesport	N1B	I
F403	Director tècnic Escola Natació	1	Campusesport	N2	I
F404	Recepcionista	1	Campusesport	N4	I
F405	Coordinador de Recepció	1	Campusesport	N2	I
F406	Coordinador Esportiu Aerobic	1	Campusesport	N2B	I
F407	Coordinador Esportiu EIC	1	Campusesport	N2B	I
F408	Coordinador Ac. Aquàtiques	1	Campusesport	N3	I
F409	Coordinador Act. per a nins	1	Campusesport	N2B	I
F410	Tècnic Sala Fitness	1	Campusesport	N3	I
F411	Coordinadors escoles esportives	3	Campusesport	N4B	I
F411B	Coordinadors escoles esportives	1	Campusesport	N4B	T
F413	Recepcionista	1	Campusesport	N6	I
F413B	Recepcionista	3	Campusesport	N6	T
F414	Monitor escoles esportives	4	Campusesport	N5B	I
F414B	Monitor escoles esportives	12	Campusesport	N5B	T
F415	Monitors activitats dirigides	1	Campusesport	N7	I
F415B	Monitors activitats dirigides	3	Campusesport	N7	T
F416	Coordinadora Neteja	1	Campusesport	N5	I

<b>F417</b>	Neteja	3	Campusesport	N6	I
<b>F417B</b>	Neteja	1	Campusesport	N6	T
<b>F418</b>	Monitors tennis i pàdel	1	Campusesport	N7	I
<b>F418B</b>	Monitors tennis i pàdel	1	Campusesport	N7	T
<b>F419</b>	Socorrista	1	Campusesport	N7	I
<b>F419B</b>	Socorrista	7	Campusesport	N7	T
<b>F420</b>	Monitors altres activitats	3	Campusesport	N7	T
<b>F501</b>	Cap de departament	1	OTRI i projectes	N1	I
<b>F502</b>	Tècnic superior OTRI	3	OTRI i projectes	N2	I
<b>F503</b>	Tècnic especialista OTRI	1	OTRI i projectes	N3	T

<b>Categoria</b>	<b>Descripció categoria</b>	<b>Sou brut anual 2020</b>	<b>Tarifes horàries per encàrrecs de gestió</b>
D	Direcció	72.320,02 €	70,72 €
N1	Caps de departament	42.697,40 €	41,76 €
N1B	Subdirector	35.492,16 €	34,71 €
N2	Tècnics superiors	28.287,03 €	27,66 €
N2B	Tècnics mitjans i coordinadors d'àrea	24.600,00 €	24,06 €
N3	Tècnics especialistes	22.416,14 €	21,92 €
N4	Administratius	20.281,27 €	19,83 €
N4B	Coordinadors d'unitat	18.450,00 €	18,04 €
N5	Auxiliars administratius i cambres de pis	17.110,98 €	16,73 €
N5B	Tècnics auxiliars	15.798,46 €	15,45 €
N6	Auxiliars, neteja i llocs base	12.812,50 €	12,53 €
N7	Personal per torns i horaris especials	consignació presupostaria	

<b>C1</b>	Complement mensual retribució antiguitat	33,00 €
-----------	--	---------

La jornada laboral dels treballadors de la FUEIB a temps complet serà de 37,5 hores setmanals

S'estableix un complement de nocturnitat de un 25% des de les 22hs fins les 6hs.

No s'ha pressupostat cap variació del sou del personal respecte del 2019. La revisió dels sous del personal de la Fundació està vinculat al que en aquest sentit s'estableixi per al personal al servei de la Universitat de les Illes Balears. Per a 2020 la Resolució de 22 de març de 2018, de la Secretaria d'Estat de Funció Pública, per la qual es publica el II Acord Govern-Sindicats per a la millora de l'ocupació pública i les condicions de treball, preveu un increment fix del 2% i un increment variable de fins a un 1% adicional en funció del creixement del PIB. Aquests increments s'aplicaran, si escau, des del moment de la seva aprovació i publicació en els corresponents butlletins oficials.

Des de l'1 de gener de cada any es retribuirà l'antiguitat dels treballadors de la Fundació amb la següent fórmula: Es pagarà una quantitat fixa de 33,00 € bruts/mes en 12 pagues per cada trienni d'antiguitat complert el 31 de desembre anterior. S'estableix un període transitori en el qual es reconeixerà el 50% d'aquesta retribució. Aquest període transitori és des de l'1 de gener fins al 31 de desembre de 2020.

### Annex III

## Activitats de l'Entitat

#### Activitat 1

##### A) Identificació.

Denominació de l'activitat	CAMPUSESPORT
Tipus d'activitat	Pròpia
Identificació de les activitats per sectors	A0191
Lloc desenvolupament activitat	Instal·lacions esportives de la UIB

##### Descripció detallada de l'activitat prevista.

CampusEsport gestiona els serveis i les instal·lacions esportives de la Universitat de les Illes Balears al campus situat a la carretera de Valldemossa. La major part d'aquests serveis i instal·lacions són oberts a qualsevol persona. CampusEsport organitza una gran varietat de cursos i d'activitats dins i fora de les instal·lacions esportives, sempre amb monitors titulats i amb unes condicions materials molt bones. A més compta amb les Escoles de Natació i Futbol que promou l'esport pels més petits, així com les competicions de Futbol i Pádel pels més grans.

##### B) Recursos humans emprats en l'activitat.

Tipus	Nombre	Nº hores / any
	Previst (EJC)	Previst
Personal assalariat	36,5	70.628
Personal amb contracte de serveis	0	0
Personal voluntari	0	0

**C) Beneficiaris o usuaris de l'activitat.**

Tipus	Nombre
	Previst
Persones físiques	16.017
Persones jurídiques	45
Projectes sense quantificar beneficiaris	X

**D) Objectius i indicadors de realització de l'activitat.**

Objectiu	Indicador	Quantificació		
		2018	2019	Prev. 2020
Fomentar l'ús de les instal·lacions esportives	Mitja d'accesos diària a les instal·lacions	463	478	570
Satisfacció dels clients. Objectiu puntuació: 7	Puntuació de la valoració general d'instal·lacions i activitats (1 a 10)	7,4	7,63	8,5

Activitat 2**A) Identificació.**

Denominació de l'activitat	RESIDENCIA UIB
Tipus d'activitat	Pròpia
Identificació de les activitats per sectors	A0191
Lloc desenvolupament activitat	Residència de la UIB

**Descripció detallada de l'activitat prevista.**

La Residència d'Estudiants situada a l'edifici Bartomeu Rosselló-Pòrcel, té com a objectiu oferir el servei d'allotjament i manutenció als estudiants de la Universitat de les Illes Balears (UIB), a altres membres de la comunitat universitària i a tots els que tinguin alguna vinculació amb la Universitat.



**B) Recursos humans emprats en l'activitat.**

Tipus	Nombre	Nº hores / any
	Previst (EJC)	Previst
Personal assalariat	7	13.010
Personal amb contracte de serveis	0	0
Personal voluntari	0	0

**C) Beneficiaris o usuaris de l'activitat.**

Tipus	Nombre
	Previst
Persones físiques	200
Persones jurídiques	15
Projectes sense quantificar beneficiaris	0

**D) Objectius i indicadors de realització de l'activitat.**

Objectiu	Indicador	Quantificació		
		2018	2019	Prev. 2020
Plena ocupació de la Residència al curs acadèmic	Tasa d'ocupació d'habitacions	83,75%	86,96%	85,00%
Satisfacció dels residents. Objectiu Puntuació: 5	Puntuació de la valoració general d'instal·lacions i serveis (1 a 10)	6,43	7	7

Activitat 3**A) Identificació.**

Denominació de l'activitat	DOIP
Tipus d'activitat	Pròpia
Identificació de les activitats per sectors	A0191
Lloc desenvolupament activitat	Instal·lacions esportives de la UIB

**Descripció detallada de l'activitat prevista.**

El Departament d'Orientació i Inserció Professional (DOIP) de la Fundació Universitat - Empresa de les Illes Balears (FUEIB) és un servei adreçat als universitaris i a les empreses per a afavorir l'ocupació dels universitaris de les Illes Balears.

**B) Recursos humans emprats en l'activitat.**

Tipus	Nombre	Nº hores / any
	Previst (EJC)	Previst
Personal assalariat	4	7.800
Personal amb contracte de serveis	0	0
Personal beques	0	0
Personal voluntari	0	0

**C) Beneficiaris o usuaris de l'activitat.**

Tipus	Nombre
	Previst
Persones físiques	5.824
Persones jurídiques	708
Projectes sense quantificar beneficiaris	X

**D) Objectius i indicadors de realització de l'activitat.**

Objectiu	Indicador	Quantificació		
		2018	2019	Prev. 2020
Afavorir l'ocupació dels universitaris	Núm. pràctiques en entitats/empreses	731	676	650
	Núm. ofertes de treball tramitades	1049	1218	1200
Satisfacció dels usuaris. Màxima puntuació: 5	Valoració de pràctiques (estudiants)	4,8	4,23	-
	Valoració de pràctiques (empreses)	4,3	4,35	-
Valoració DOIP. Màxima puntuació: 10	Valoració de l'empresa	-	8,35	-
	Valoració del estudiant	-	7,5	-

#### Activitat 4

##### A) Identificació.

Denominació de l'activitat	Projectes - OTRI
Tipus d'activitat	Pròpia
Identificació de les activitats per sectors	A0191
Lloc desenvolupament activitat	Residència UIB/Instal·lacions esportives

##### Descripció detallada de l'activitat prevista.

Per la part que fa referència a Projectes, aquesta activitat comprèn la gestió, captació i seguiment de projectes europeus, nacionals, a més d'internacionals (no EU) en els àmbits de l'educació i la formació, medi ambient i urbanisme, turisme, TIC, emprenedoria, transferència i innovació, dins una xarxa de col·laboradors internacionals.

Captació i gestió de projectes art. 83 LOU per a la Universitat de les Illes Balears

Per altra banda, el servei donat per OTRI comprèn des del foment de la cultura emprenedora, passant per la valorització de la idea de negoci, assessorament en la realització del pla d'empresa, consultoria especialitzada en l'orientació de l'estratègia tecnològica i de negoci, assessorament economicofinancer i recerca de finançament públic i privat, entre d'altres.

##### B) Recursos humans emprats en l'activitat.

Tipus	Nombre	Nº hores / any
	Previst (EJC)	Previst
Personal assalariat	5	9.152
Personal amb contracte de serveis	0	0
Personal beques	0	0
Personal amb contracte UIB (inclou fase formació)	0	0
Personal voluntari	0	0

**C) Beneficiaris o usuaris de l'activitat.**

Tipus	Nombre
	Previst
Persones físiques	2.850
Persones jurídiques	490
Projectes sense quantificar beneficiaris	X

**D) Objectius i indicadors de realització de l'activitat.**

Objectiu	Indicador	Quantificació		
		2018	2019	Prev. 2020
Participació i incidència en projectes europeus en l'àmbit de les relacions Universitat-Empresa	Nombre de propostes de col·laboració gestionades	20	12	10
	Nombre de projectes presentats	8	4	4
Promoció de la cultura emprenedora a la UIB	Persones participants a les diferents accions organitzades	350	335	350
Foment de la innovació empresarial i la investigació cooperativa	Nous contractes gestionats (Art.83)	84	128	108

Activitat 5**A) Identificació.**

Denominació de l'activitat	Formació - UIB Congrés
Tipus d'activitat	Pròpia
Identificació de les activitats per sectors	A0191
Lloc desenvolupament activitat	Sa Riera / Instal·lacions esportives

**Descripció detallada de l'activitat prevista.**

El departament de formació de la FUEIB és l'encarregat de gestionar els estudis propis i de formació continuada de la UIB, suport al disseny de propostes, acompanyament en el procediment d'aprovació, difusió, gestió administrativa de matriculació, suport a la direcció dels cursos, atenció al professorat ( actualment tenim contacte amb més de 900 docents per any acadèmic), reserva dels espais adients per a la docència tant físics com virtuals, gestió de la documentació acadèmica de materials i registre de qualificacions i tramitació de titulacions i tot aquell tipus de gestió necessària per tal que el curs sigui viable. A més és el servei encarregat de gestionar UIBCongres, oficina que ofereix un servei de suport en la organització de congressos i esdeveniments acadèmics i científics. Està destinat a donar suport logístic i organitzatiu als responsables de la organització de congressos, trobades, seminaris i jornades que es desenvolupin en el marc de la Universitat.

**B) Recursos humans emprats en l'activitat.**

Tipus	Nombre	Nº hores / any
	Previst (EJC)	Previst
Personal assalariat	5	10.790
Personal amb contracte de serveis	0	0
Personal beques	0	0
Personal voluntari	0	0

**C) Beneficiaris o usuaris de l'activitat.**

Tipus	Nombre
	Previst
Persones físiques	3.000
Persones jurídiques	No procedeix
Projectes sense quantificar beneficiaris	X

**D) Objectius i indicadors de realització de l'activitat.**

Objectiu	Indicador	Quantificació		
		2018	2019	Prev. 2020
Increment de alumnes de postgrau i formació continuada	Nombre de alumnes matriculats	2200	2250	2300
Increment de la oferta d'accions formatives	Nombre de cursos realitzats	80	89	95
Difusió de l'organització de congressos dins la comunitat universitària	Nombre de Congressos realitzats	18	14	7
Satisfacció dels participants. Objectiu puntuació: 7	Puntuació de la valoració de l'event organitzat (1 a 10)	8,01	8,69	8,72

## Annex IV

## Previsió de recursos econòmics a emprar per l'entitat

DESPESES / INVERSIONS	Activitat 1 Campusesport	Activitat 2 Residència UIB	Actividad 3 Formació i Congressos	Actividad 4 OTRI i Projectes	Actividad 4 DOIP	Total activitats	No imputats a les activitats	TOTAL
Despeses per ajudes i altres	10.950,00 €	- €	- €	- €	- €	10.950,00 €	- €	10.950,00 €
a) Ajudes monetàries	10.950,00 €	- €	- €	- €	- €	10.950,00 €	- €	10.950,00 €
b) Ajudes no monetàries	- €	- €	- €	- €	- €	- €	- €	- €
c) Despeses per col·laboracions i òrgans de govern	- €	- €	- €	- €	- €	- €	- €	- €
Variació d'existències de productes acabats i en curs de fabricació	- €	- €	- €	- €	- €	- €	- €	- €
Aprovisionaments	6.000,00 €	194.902,70 €	- €	- €	- €	200.902,70 €	22.745,80 €	223.648,50 €
Despeses de personal	1.063.896,79 €	197.405,74 €	237.282,94 €	191.435,63 €	168.331,83 €	1.858.352,93 €	464.770,66 €	2.323.123,59 €
Altres despeses d'explotació	587.135,00 €	94.521,03 €	2.372.360,00 €	1.511.750,00 €	301.849,67 €	4.867.615,70 €	164.491,09 €	5.032.106,79 €
Amortització de l'immobilitzat	95.000,00 €	32.000,00 €	42.200,00 €	1.200,00 €	6.000,00 €	176.400,00 €	34.000,00 €	210.400,00 €
Deterioració i resultat per alienació de immobilitzat	- €	- €	- €	- €	- €	- €	- €	- €
Despeses financeres	750,00 €	416,63 €	- €	- €	- €	1.166,63 €	183,97 €	1.350,60 €
Variacions de valor raonable en instruments financers	- €	- €	- €	- €	- €	- €	- €	- €
Diferències de canvi	- €	- €	- €	- €	- €	- €	- €	- €
Deterioració i resultat per alienacions d'instruments financers	- €	- €	- €	- €	- €	- €	- €	- €
Impost beneficis	- €	- €	- €	- €	- €	- €	- €	- €
<b>Subtotal despeses</b>	<b>1.763.731,79 €</b>	<b>519.246,10 €</b>	<b>2.651.842,94 €</b>	<b>1.704.385,63 €</b>	<b>476.181,50 €</b>	<b>7.115.387,96 €</b>	<b>686.191,52 €</b>	<b>7.801.579,47 €</b>
Adquisicions de immobilitzat (excepte Bens Patrimoni Històric)	100.000,00 €	40.000,00 €	3.000,00 €	2.600,00 €	25.000,00 €	170.600,00 €	28.600,00 €	199.200,00 €
Adquisicions Bens Patrimoni Històric	- €	- €	- €	- €	- €	- €	- €	- €
Cancel·lació deute no comercial	- €	- €	- €	- €	- €	- €	- €	- €
<b>Subtotal inversions</b>	<b>100.000,00 €</b>	<b>40.000,00 €</b>	<b>3.000,00 €</b>	<b>2.600,00 €</b>	<b>25.000,00 €</b>	<b>170.600,00 €</b>	<b>28.600,00 €</b>	<b>199.200,00 €</b>
<b>TOTAL RECURSOS EMPRATS</b>	<b>1.863.731,79 €</b>	<b>559.246,10 €</b>	<b>2.654.842,94 €</b>	<b>1.706.985,63 €</b>	<b>501.181,50 €</b>	<b>7.285.987,96 €</b>	<b>714.791,52 €</b>	<b>8.000.779,47 €</b>

## Annex V

# Previsió de recursos econòmics a obtenir per l'entitat

## 1) Previsió d'ingressos a obtenir per l'entitat

<b>INGRESSOS</b>	<b>Import total</b>
Rendes i altres ingressos derivats del patrimoni	- €
Vendes i prestacions de serveis de les activitats pròpies	7.433.112,73 €
Ingressos ordinaris de les activitats mercantils	- €
Subvencions del sector públic	368.466,74 €
Aportacions privades	- €
Altres tipus d'ingressos	- €
<b>TOTAL INGRESSOS PREVISTOS</b>	<b>7.801.579,47 €</b>

## 2) Previsió d'altres recursos econòmics a obtenir per l'entitat

<b>ALTRES RECURSOS</b>	<b>Import total</b>
Deutes contrets	- €
Altres obligacions financeres assumides	- €
<b>TOTAL ALTRES RECURSOS PREVISTOS</b>	<b>- €</b>

# Evolució 2018-2019

Fundació Universitat-Empresa de les Illes Balears

Ingressos Campusesport	Liquidació 2018	Pla actuacions 2019	Estimació 2019	Pla actuacions 2020
Abonaments	655.850,03 €	655.227,83 €	655.397,12 €	681.100,00 €
Arrendament d'Instal.lacions	101.326,34 €	101.570,55 €	106.335,08 €	111.335,08 €
Activitats esportives i d'oci	918.456,62 €	963.546,97 €	989.858,22 €	970.000,00 €
Venda i lloguer de Material	8.449,50 €	10.000,00 €	9.040,09 €	9.000,00 €
Subvencions de capital traspasades a l'excedent	24.156,82 €	5.722,00 €	12.091,57 €	17.000,00 €
Subvencions a l'explotació	18.926,36 €	47.138,01 €	73.755,04 €	0,00 €
Altres ingressos	39.122,78 €	43.539,44 €	30.927,13 €	30.000,00 €
<b>Total Ingressos Campusesport</b>	<b>1.766.288,45 €</b>	<b>1.826.744,80 €</b>	<b>1.877.404,25 €</b>	<b>1.818.435,08 €</b>

Ingressos Residència d'Estudiants	Liquidació 2018	Pla actuacions 2019	Estimació 2019	Pla actuacions 2020
Curs Acadèmic	536.359,58 €	525.000,00 €	558.346,18 €	575.281,85 €
Estiu	112.502,35 €	130.000,00 €	86.554,25 €	85.000,00 €
Altres Ingressos	27.188,32 €	25.043,44 €	25.779,83 €	6.830,80 €
Subvencions de capital traspasades a l'excedent	3.340,79 €	0,00 €	11.625,10 €	15.000,00 €
<b>Total Ingressos Residència d'Estudiants</b>	<b>679.391,04 €</b>	<b>680.043,44 €</b>	<b>682.305,36 €</b>	<b>682.112,65 €</b>

Ingressos Formació i Congressos	Liquidació 2018	Pla actuacions 2019	Estimació 2019	Pla actuacions 2020
Ingressos gestió	446.276,68 €	535.000,00 €	371.666,97 €	479.800,00 €
Ingressos per cursos organitzats	1.815.898,72 €	1.700.000,00 €	2.040.980,65 €	2.100.000,00 €
Ingressos per congressos organitzats	340.277,49 €	375.000,00 €	271.731,23 €	180.500,00 €
<b>Ingressos Formació i Congressos</b>	<b>2.602.452,89 €</b>	<b>2.610.000,00 €</b>	<b>2.684.378,85 €</b>	<b>2.760.300,00 €</b>

Ingressos OTRI i Projectes	Liquidació 2018	Pla actuacions 2019	Estimació 2019	Pla actuacions 2020
Ingressos gestió	374.437,79 €	360.680,00 €	376.222,37 €	318.615,00 €
Ingressos art. 83 i Propietat Intel·lectual	1.059.286,93 €	976.666,66 €	1.542.957,98 €	1.157.000,00 €
Ingressos per Convenis, Encàrrecs i altres	129.251,75 €	150.000,00 €	365.476,83 €	350.000,00 €
<b>Ingressos OTRI i Projectes</b>	<b>1.562.976,47 €</b>	<b>1.487.346,66 €</b>	<b>2.284.657,18 €</b>	<b>1.825.615,00 €</b>

Ingressos DOIP	Liquidació 2018	Pla actuacions 2019	Estimació 2019	Pla actuacions 2020
Ingressos gestió	521.112,14 €	634.993,57 €	641.076,35 €	596.182,10 €
<b>Total Ingressos DOIP</b>	<b>521.112,14 €</b>	<b>634.993,57 €</b>	<b>641.076,35 €</b>	<b>596.182,10 €</b>



Ingressos Serveis Generals	Liquidació 2018	Pla actuacions 2019	Estimació 2019	Pla actuacions 2020
Ingressos gestió	5.710,84 €	36.000,00 €	4.957,14 €	4.650,00 €
Ingressos gestió Coral UIB	85.280,07 €	60.000,00 €	46.558,37 €	46.500,00 €
Ingressos gestió Joves Qualificats	170.425,39 €	0,00 €	77.468,16 €	67.784,64 €
<b>Total Ingressos Serveis Generals</b>	<b>261.416,30 €</b>	<b>96.000,00 €</b>	<b>128.983,67 €</b>	<b>118.934,64 €</b>

	Liquidació 2018	Pla actuacions 2019	Estimació 2019	Pla actuacions 2020
<b>TOTAL INGRESSOS</b>	<b>7.393.637,29 €</b>	<b>7.335.128,47 €</b>	<b>8.298.805,66 €</b>	<b>7.801.579,47 €</b>

Despeses Campusesport	Liquidació 2018	Pla actuacions 2019	Estimació 2019	Pla actuacions 2020
Despeses de personal	1.012.344,48 €	1.039.264,55 €	1.153.099,81 €	1.063.896,79 €
Compres de mercaderies	4.739,13 €	6.926,40 €	6.137,53 €	6.000,00 €
Treballs realitzats per altres emp.	3.702,46 €	3.938,43 €	6.490,84 €	6.500,00 €
Arrendaments i canons	8.572,21 €	9.220,24 €	8.294,50 €	9.000,00 €
Reparacions i manteniment	89.898,09 €	90.258,68 €	104.255,87 €	112.500,00 €
Primes d'assegurances	11.554,90 €	11.546,72 €	12.057,85 €	12.000,00 €
Publicitat i promoció	22.380,88 €	24.347,40 €	21.104,19 €	24.000,00 €
Subministraments	248.016,37 €	243.286,08 €	252.216,07 €	209.635,00 €
Ajuts individuals	10.750,00 €	11.201,85 €	12.148,10 €	10.950,00 €
Activitats esportives i oci	193.986,11 €	164.834,66 €	178.612,81 €	173.000,00 €
Altres Despeses Corrents	40.992,96 €	39.278,80 €	42.169,93 €	40.500,00 €
Despeses Financeres	1.035,33 €	1.059,14 €	786,15 €	750,00 €
Amortitzacions	107.920,36 €	100.000,00 €	80.755,23 €	95.000,00 €
<b>Despeses Campusesport</b>	<b>1.755.893,28 €</b>	<b>1.745.162,96 €</b>	<b>1.878.128,88 €</b>	<b>1.763.731,79 €</b>

Despeses Residència	Liquidació 2018	Pla actuacions 2019	Estimació 2019	Pla actuacions 2020
Despeses de personal	187.885,87 €	202.021,72 €	198.051,98 €	197.405,74 €
Treballs realitzats per altres emp.	220.715,18 €	214.384,74 €	185.560,74 €	194.902,70 €
Reparacions i conservació	30.376,02 €	17.741,47 €	19.497,21 €	14.278,00 €
Primes d'assegurances	976,26 €	998,71 €	840,71 €	850,00 €
Publicitat i promoció	10.688,26 €	10.000,00 €	4.803,92 €	5.000,00 €
Subministraments	53.724,60 €	56.138,72 €	54.314,75 €	54.693,03 €
Altres Despeses Corrents	21.621,72 €	33.000,00 €	16.994,34 €	19.700,00 €
Despeses Financeres	342,46 €	300,00 €	416,63 €	416,63 €
Provisions	0,00 €	0,00 €	0,00 €	0,00 €
Amortitzacions	33.092,84 €	33.700,00 €	31.647,22 €	32.000,00 €
<b>Total Despeses Residència</b>	<b>559.423,21 €</b>	<b>568.285,37 €</b>	<b>512.127,50 €</b>	<b>519.246,10 €</b>

Despeses Formació i Congressos	Liquidació 2018	Pla actuacions 2019	Estimació 2019	Pla actuacions 2020
Despeses personal	254.174,30 €	216.228,27 €	213.157,78 €	237.282,94 €
Publicitat i promoció	6.552,19 €	8.184,00 €	10.410,28 €	1.500,00 €

Treballs realitzats per altres empreses	0,00 €	0,00 €	0,00 €	0,00 €
Altres despeses	25.781,25 €	15.345,00 €	18.107,72 €	18.200,00 €
Subministraments	1.193,51 €	613,80 €	1.110,38 €	800,00 €
Manteniment aplicacions informàtiques	7.176,00 €	3.682,80 €	7.649,75 €	7.660,00 €
Amortitzacions	36.844,29 €	37.000,00 €	42.109,76 €	42.200,00 €
Assegurances	3.738,89 €	4.092,00 €	3.666,90 €	3.700,00 €
Despeses de cursos organitzats	1.643.602,91 €	1.530.000,00 €	1.902.965,00 €	1.953.000,00 €
Despeses de cursos DUAL	110.492,88 €	220.500,00 €	63.274,37 €	60.000,00 €
Aportació a la UIB per cursos organitzats	172.295,81 €	170.000,00 €	138.015,65 €	147.000,00 €
Despeses per congressos organitzats	340.277,49 €	375.000,00 €	271.731,23 €	180.500,00 €
Despeses Formació i Congressos	2.602.129,52 €	2.580.645,87 €	2.672.198,82 €	2.651.842,94 €

Despeses OTRI i Projectes	Liquidació 2018	Pla actuacions 2019	Estimació 2019	Pla actuacions 2020
Despeses de personal	138.073,14 €	155.360,39 €	153.340,83 €	191.435,63 €
Publicitat, promoció i RRPP	3.269,25 €	1.000,00 €	2.089,54 €	1.500,00 €
Subministraments	293,15 €	60,00 €	391,72 €	400,00 €
Despeses gestió	36.822,72 €	55.000,00 €	26.562,61 €	30.100,00 €
Altres Despeses Corrents	3.249,22 €	4.000,00 €	2.763,20 €	2.750,00 €
Amortitzacions	1.065,22 €	1.200,00 €	1.086,71 €	1.200,00 €
Despeses de contractes art. 83	942.440,33 €	854.583,33 €	365.476,83 €	1.012.375,00 €
Despeses de Convenis, Encàrrecs i altres	129.251,75 €	150.000,00 €	1.356.710,14 €	320.000,00 €
Aportació a la UIB per art. 83	116.846,60 €	122.083,33 €	186.247,84 €	144.625,00 €
Provisions	0,00 €	0,00 €	0,00 €	0,00 €
Despeses OTRI i Projectes	1.371.311,38 €	1.343.287,05 €	2.094.669,42 €	1.704.385,63 €

Despeses DOIP	Liquidació 2018	Pla actuacions 2019	Estimació 2019	Pla actuacions 2020
Despeses de personal	161.297,82 €	162.232,08 €	156.035,60 €	168.331,83 €
Assegurances	452,78 €	511,50 €	388,64 €	400,00 €
Despeses Subvencionables Conveni SOIB	159.072,72 €	297.705,85 €	281.392,76 €	280.399,67 €
Publicitat, promoció i RRPP	2.918,37 €	2.046,00 €	2.953,70 €	2.000,00 €
Subministraments	253,20 €	511,50 €	222,52 €	250,00 €
Despeses gestió activitats	12.786,92 €	14.361,00 €	20.689,96 €	11.000,00 €
Altres Despeses Corrents	10.016,59 €	7.017,30 €	7.593,99 €	7.800,00 €
Amortitzacions	6.522,52 €	7.000,00 €	5.837,54 €	6.000,00 €
Provisions	0,00 €	0,00 €	0,00 €	0,00 €
Despeses DOIP	353.320,92 €	491.385,23 €	475.114,71 €	476.181,50 €

Despeses Serveis Generals	Liquidació 2018	Pla actuacions 2019	Estimació 2019	Pla actuacions 2020
Despeses de personal	538.775,77 €	428.970,33 €	421.932,95 €	464.770,66 €

Treballs realitzats per altres emp.	14.977,57 €	13.259,17 €	21.078,16 €	22.745,80 €
Serveis de professional independents	19.747,42 €	19.520,97 €	25.182,79 €	20.105,80 €
Reparacions i conservacions	1.038,20 €	3.000,00 €	2.086,11 €	3.000,00 €
Assegurances	1.449,45 €	1.482,79 €	1.466,77 €	1.500,00 €
Publicitat, promoció i RRPP	15.867,24 €	5.000,00 €	28.212,89 €	35.000,00 €
Subministraments	3.974,04 €	3.867,23 €	4.316,75 €	4.284,00 €
Despeses Financeres	10.754,13 €	500,00 €	-3.918,04 €	183,97 €
Altres Despeses Corrents	15.283,01 €	24.760,50 €	12.624,00 €	12.000,00 €
Despeses gestió Coral UIB	0,00 €	60.000,00 €	34.532,14 €	35.000,00 €
Amortitzacions	45.942,29 €	46.001,01 €	33.201,70 €	34.000,00 €
Despeses Serveis Generals	761.870,49 €	606.362,00 €	672.367,72 €	686.191,52 €

	Liquidació 2018	Pla actuacions 2019	Estimació 2019	Pla actuacions 2020
<b>TOTAL DESPESES</b>	<b>7.403.948,80 €</b>	<b>7.335.128,47 €</b>	<b>8.304.607,05 €</b>	<b>7.801.579,47 €</b>

<b>RESULTAT</b>	<b>-10.311,51 €</b>	<b>-0,00 €</b>	<b>-5.801,39 €</b>	<b>-0,00 €</b>
-----------------	---------------------	----------------	--------------------	----------------

	Liquidació 2018	Pla actuacions 2019	Estimació 2019	Pla actuacions 2020
<b>Inversions i operacions financeres</b>				
Inversions Campusesport	74.363,70 €	390.000,00 €	394.157,86 €	100.000,00 €
Inversions Residència	31.217,71 €	40.000,00 €	31.108,76 €	40.000,00 €
Inversions DOIP	1.264,45 €	25.000,00 €	4.087,67 €	25.000,00 €
Inversions SG	4.684,78 €	26.100,00 €	16.703,63 €	28.600,00 €
Inversions OTRI-PROJECTES	389,00 €	3.000,00 €	812,43 €	2.600,00 €
Inversions Formació	17.496,82 €	3.000,00 €	1.855,87 €	3.000,00 €
Amortització Leasing	9.754,38 €	10.500,00 €	10.914,11 €	11.184,50 €
<b>Total inversions i operacions financeres</b>	<b>139.170,84 €</b>	<b>497.600,00 €</b>	<b>459.640,33 €</b>	<b>210.384,50 €</b>

## Resum del Pla Actuacions 2020 per centres de servei

Ingressos 2020	Campusesport	Residència	Formació i Congressos	Otri i Projectes	DOIP	Serveis Generals	TOTAL
Abonaments	681.100,00 €						681.100,00 €
Arrendament d'Instal.lacions	111.335,08 €						111.335,08 €
Activitats esportives i d'oci	970.000,00 €						970.000,00 €
Venda de Material	9.000,00 €						9.000,00 €
Subvencions de capital	17.000,00 €	15.000,00 €					32.000,00 €
Ingressos Residència Curs i Estiu		660.281,85 €					660.281,85 €
Ingressos per congressos organitzats			2.100.000,00 €				2.100.000,00 €
Ingressos per cursos organitzats			180.500,00 €				180.500,00 €
Ingressos art. 83				1.507.000,00 €			1.507.000,00 €
Altres Ingressos	30.000,00 €	6.830,80 €					36.830,80 €
Ingressos gestió			479.800,00 €	318.615,00 €	596.182,10 €	118.934,64 €	1.513.531,74 €
<b>Total Ingressos 2020</b>	<b>1.818.435,08 €</b>	<b>682.112,65 €</b>	<b>2.760.300,00 €</b>	<b>1.825.615,00 €</b>	<b>596.182,10 €</b>	<b>118.934,64 €</b>	<b>7.801.579,47 €</b>

Despeses 2020	Campusesport	Residència	Formació i Congressos	Otri i Projectes	DOIP	Serveis Generals	TOTAL
Despeses de personal	1.063.896,79 €	197.405,74 €	237.282,94 €	191.435,63 €	168.331,83 €	464.770,66 €	2.323.123,59 €
Compres de Material	6.000,00 €						6.000,00 €
Treballs realitzats per altres emp.	6.500,00 €	194.902,70 €	0,00 €			22.745,80 €	224.148,50 €
Reparacions i conservació	112.500,00 €	14.278,00 €				3.000,00 €	129.778,00 €
Serveis de professionals independents			7.660,00 €			20.105,80 €	27.765,80 €
Primes i assegurances	12.000,00 €	850,00 €	3.700,00 €		400,00 €	1.500,00 €	18.450,00 €
Publicitat i promoció	24.000,00 €	5.000,00 €	1.500,00 €	1.500,00 €	2.000,00 €	35.000,00 €	69.000,00 €
Subministraments	209.635,00 €	54.693,03 €	800,00 €	400,00 €	250,00 €	4.284,00 €	270.062,03 €
Activitats esportives i oci	173.000,00 €						173.000,00 €
Despeses per congressos organitzats			180.500,00 €				180.500,00 €
Despeses de cursos organitzats			1.953.000,00 €				1.953.000,00 €
Despeses de cursos DUAL			60.000,00 €				60.000,00 €
Despeses contracte art. 83				1.332.375,00 €			1.332.375,00 €
Altres Despeses Corrents	49.500,00 €	19.700,00 €	18.200,00 €	2.750,00 €	288.199,67 €	65.601,29 €	443.950,96 €
Aportacions a la UIB			147.000,00 €	144.625,00 €			291.625,00 €
Ajuts individuals	10.950,00 €						10.950,00 €
Renting							0,00 €
Despeses gestió				30.100,00 €	11.000,00 €	35.000,00 €	76.100,00 €
Despeses Financeres	750,00 €	416,63 €				183,97 €	1.350,60 €
Amortitzacions	95.000,00 €	32.000,00 €	42.200,00 €	1.200,00 €	6.000,00 €	34.000,00 €	210.400,00 €
<b>Total Despeses 2020</b>	<b>1.763.731,79 €</b>	<b>519.246,10 €</b>	<b>2.651.842,94 €</b>	<b>1.704.385,63 €</b>	<b>476.181,50 €</b>	<b>686.191,52 €</b>	<b>7.801.579,47 €</b>

	Campusesport	Residència	Formació i Congressos	Otri i Projectes	DOIP	Serveis Generals	TOTAL
<b>Resultat</b>	54.703,29 €	162.866,55 €	108.457,06 €	121.229,37 €	120.000,60 €	-567.256,88 €	-0,00 €
<b>Cash Flow generat</b>	132.703,29 €	179.866,55 €	150.657,06 €	122.429,37 €	126.000,60 €	-533.256,88 €	178.400,00 €

<b>Aportació UIB per inversions</b>	50.000,00 €	0,00 €	0,00 €	0,00 €	0,00 €	0,00 €	50.000,00 €
-------------------------------------	-------------	--------	--------	--------	--------	--------	-------------

<b>Inversions i O.F.</b>	111.184,50 €	40.000,00 €	3.000,00 €	2.600,00 €	25.000,00 €	28.600,00 €	210.384,50 €
--------------------------	--------------	-------------	------------	------------	-------------	-------------	--------------

## ESBORRANY PRESSUPOST 2020

CAPÍTOL	INGRESSOS	
<b>III</b>	<b>Taxes, preus públics i altres ingressos</b>	<b>4.000,00</b>
<b>IV</b>	<b>Transferències corrents</b>	<b>265.924,00</b>
	Aportació UIB (consignació pressupostària)	12.990,00
	Transferència conselleria d'Educació i Universitat per a despeses de personal i funcionament	252.934,00
<b>V</b>	<b>Ingressos patrimonials</b>	<b>0,00</b>
<b>VI</b>	<b>Alienació inversions reals</b>	<b>0,00</b>
<b>VII</b>	<b>Transferències de capital</b>	<b>0,00</b>
<b>VIII</b>	<b>Variació actius financers</b>	<b>0,00</b>
<b>IX</b>	<b>Variació passius financers</b>	<b>0,00</b>
	<b>TOTAL</b>	<b>269.924,00</b>

CAPÍTOL	DESPESES	
<b>I</b>	<b>Despeses de Personal</b>	<b>165.394,00</b>
	Remuneració de personal i seguretat social	165.394,00
<b>II</b>	<b>Despeses corrents en béns i serveis</b>	<b>102.530,00</b>
	Programes	76.030,00
	Material fungible	500,00
	Despeses corrents	23.000,00
	Viatges i despeses relacionades	2.500,00
	Formació, intercanvi i publicitat	500,00
<b>III</b>	<b>Despeses financeres</b>	<b>0,00</b>
<b>IV</b>	<b>Transferències corrents</b>	<b>0,00</b>
<b>VI</b>	<b>Inversions reals</b>	<b>2.000,00</b>
	Material inventariable	
<b>VII</b>	<b>Transferències de capital</b>	<b>0,00</b>
<b>VIII</b>	<b>Actius financers</b>	<b>0,00</b>
<b>IX</b>	<b>Passius financers</b>	<b>0,00</b>
	<b>TOTAL</b>	<b>269.924,00</b>

**ESTAT DE CONSOLIDACIÓ PER A L'EXERCICI 2020 DEL PRESSUPOST DE LA UIB, LA FUNDACIÓ UNIVERSITAT EMPRESA I L'AQUIB**

<b>INGRESSOS</b>	<b>PRESSUPOST PROPI</b>	<b>FUE</b>	<b>Ajustaments</b>	<b>AQUIB</b>	<b>Ajustaments</b>	<b>TOTAL CONSOLIDAT</b>
<b>Operacions corrents</b>						
Capítol III	15.414.137,52	7.082.066,57	304.000,00	4.000,00		22.196.204,09
Capítol IV	74.631.426,28	654.212,90	170.556,58	265.924,00	12.990,00	75.368.016,60
Capítol V	180.611,53	33.300,00				213.911,53
<b>Operacions de capital</b>						
Capítol VII	6.505.916,11	50.000,00	50.000,00			6.505.916,11
Capítol VIII	13.280.000,00	-				13.280.000,00
Capítol IX	-	-				-
<b>TOTAL</b>	<b>110.012.091,44</b>	<b>7.819.579,47</b>	<b>524.556,58</b>	<b>269.924,00</b>	<b>12.990,00</b>	<b>117.564.048,33</b>

<b>DESPESES</b>	<b>PRESSUPOST PROPI</b>	<b>FUE</b>	<b>Ajustaments</b>	<b>AQUIB</b>	<b>Ajustaments</b>	<b>TOTAL CONSOLIDAT</b>
<b>Operacions corrents</b>						
Capítol I	74.109.153,26	2.323.123,59		165.394,00		76.597.670,85
Capítol II	11.803.783,15	4.964.130,29	304.000,00	102.530,00	12.990,00	16.553.453,44
Capítol III	206.446,70	1.350,60				207.797,30
Capítol IV	884.314,84	302.575,00	170.556,58			1.016.333,26
Capítol V	60.300,00					60.300,00
<b>Operacions de capital</b>						
Capítol VI	21.834.742,04	199.200,00		2.000,00		22.035.942,04
Capítol VII	318.714,00		50.000,00			268.714,00
Capítol VIII		18.015,50				18.015,50
Capítol IX	794.637,45	11.184,50				805.821,95
<b>TOTAL</b>	<b>110.012.091,44</b>	<b>7.819.579,47</b>	<b>524.556,58</b>	<b>269.924,00</b>	<b>12.990,00</b>	<b>117.564.048,33</b>



## Aspectes de caràcter general

La feina del personal d'administració i serveis és clau en el funcionament de la Universitat. Per això la Gerència fa un esforç per dur a terme accions per al col·lectiu de PAS que redundin en benefici de l'organització i de la gestió. Aquest curs que ara s'acaba està marcat, de manera indiscutible, per la pandèmia de COVID-19 que vivim i per l'adaptació que a aquesta situació hem hagut de fer tots els treballadors de la Universitat, també el personal d'administració i serveis. En aquest sentit, durant el curs 2019-20 es poden destacar algunes actuacions més generals que, per la seva importància i magnitud, han centrat els esforços envers aquest col·lectiu:

- 1)** Per la seva importància i impacte en la tasca del personal d'administració i serveis en general i de tots i cada un dels funcionaris en particular, la primera gran actuació a remarcar aquest curs 2019-20 és l'adaptació de tot el col·lectiu a la nova situació i a la nova realitat de teletreball durant els mesos de confinament i a la realitat dual de treball presencial i no presencial que vivim a hores d'ara. La capacitat de gestió i d'adaptació de tots ha estat encomiable, fins al punt de no alterar els grans objectius que tenia la Gerència i de mantenir una tasca quotidiana similar a la d'una època normal.
- 2)** S'han acabat moltes de les convocatòries d'oposicions lliures del curs 2018-19. En concret, en acabar aquest curs, es preveu que en 19 de les 21 convocatòries ja s'hagin publicat els resultats definitius o directament els treballadors ja hagin pres possessió de la plaça. Quedaran, en fase de concurs, les convocatòries corresponents a auxiliars de serveis dels cossos específics d'altres serveis i a auxiliars administratius dels cossos generals. Tot i que la previsió era que els nous funcionaris de carrera acabassin el curs havent pres possessió de les places, la crisi de la COVID-19 ha allargat alguns mesos aquesta previsió.
- 3)** Aquest curs serà recordat també com el curs en què es començà la implantació del nou programa de gestió acadèmica, Acadèmic, en substitució del programa AGORA. Aquest és un dels objectius que no han sofert alteració respecte a les previsions d'implantació, i gràcies a l'esforç, la dedicació i la capacitat d'adaptació de tots i cada un dels membres de l'equip d'implantació i de l'equip motor, investim la matrícula del curs 2020-21 amb aquest nou programa. L'esforç que tots han fet ha anat més enllà del que era exigible i, per això, volem agrair i remarcar especialment el sentit institucional de tots ells.

- 4) També cal recalcar l'inici de la implantació del gestor documental Tangram, que serà cabdal en la transformació digital de la Universitat. Aquesta implantació, que s'ha iniciat aquest curs, és un dels altres objectius que no s'han vist alterats per la nova situació, per bé que els resultats no es preveu que es puguin veure fins al curs que ve.
- 5) Un objectiu de la Gerència que sí que s'ha vist afectat per la nova situació és l'avaluació de l'acompliment, una eina de gestió per objectius que ha de permetre avaluar de manera eficaç el nostre PAS en una triple vessant: avaluació individual, avaluació d'objectius de la unitat i avaluació per competències. Si bé durant aquest curs s'ha conclòs la primera avaluació, és evident que la situació de confinament ha alterat les previsions de la segona, que s'haurà d'allargar una mica en el temps. Tot i això, encara és una eina que permetrà un disseny de la senda laboral per la qual cada servei ha d'aconseguir els seus objectius, prèviament fixats i alineats en tot moment amb els objectius genèrics que marca la Gerència.
- 6) Aquesta nova situació ha propiciat que s'hagi fet un esforç per implantar procediments electrònics que permetin continuar les tasques previstes dels serveis afectats respectant els principis de seguretat establerts (concursos d'accés, convocatòries de PDI laboral, oposicions lliures...).

A part d'aquestes actuacions més generals, val la pena comentar-ne algunes de més específiques, no menys importants, però que han afectat un servei concret, o almenys un nombre més reduït de funcionaris:

- 1) Per la seva importància per al conjunt de la UIB, voldria tornar a destacar que continuam implantant, amb total normalitat, els estudis de Medicina, dels quals ja s'ha cursat el quart curs, amb la consolidació progressiva a la relació de llocs de treball de la plantilla d'un centre nou, l'Hospital Universitari Son Espases, amb la dotació de diferents funcionaris, que han contribuït d'una manera directa a l'èxit indubtable d'aquesta implantació. Caldrà anar-ne dotant altres places a mesura que es vagin implantant els darrers cursos.
- 2) La situació de pandèmia no ha permès fer enguany les anomenades Jornades de Gerència. El curs passat en férem, al mes de juny, la setena edició, però enguany s'han hagut d'ajornar, atès que en aquestes jornades la presencialitat és fonamental per aconseguir un dels seus objectius: crear i consolidar l'equip de la Gerència.



Quant a la formació, encara que s'havia potenciat i millorat l'oferta formativa del PAS, enfocada per àrees de gestió, impulsant les àrees on es detecten més necessitats (noves legislatives, idiomes, gestió econòmica, etc.), és evident que hi ha incidit especialment la crisi de la COVID-19, atès que molts de cursos estaven previstos de manera presencial. Alguns s'han ajustat i s'han fet de manera telemàtica i alguns altres s'han posposat per a després de l'estiu. També s'han incrementat els cursos «obligatoris», per tal de formar determinats funcionaris en aquelles novetats que s'han d'introduir en la seva tasca diària. D'entre aquests darrers, cal remarcar que aquest curs s'han fet molts de cursos de la nova eina de gestió acadèmica Acadèmic, per tal d'arribar a la fita de la matrícula en unes condicions adequades. Tot i això, és una àrea en la qual també continuem fent feina en l'increment de l'oferta de cursos en línia, per tal de facilitar la conciliació laboral i familiar dels empleats.

Una de les novetats del Pla de formació de l'any 2020 és el programa de mentories que s'havia d'iniciar dins el primer trimestre de l'any 2020. De moment està ajornat, i no sabem quan es podrà iniciar, ja que aquest programa de formació està pensat en un format presencial, atès el seu objectiu final.

Pel que fa al marc econòmic, cal destacar els aspectes següents:

- 1)** Pressupost 2020: aquest ha estat un any de contenció, atès que la transferència nominativa només s'ha incrementat 0,2 milions d'euros, sense comptar el conveni de Medicina, que s'ha incrementat en els imports previstos. Això fa que la transferència per estudiant baixi per l'increment en el nombre d'estudiants. En total, la transferència per estudiant és de 5.309 euros, menys que els 5.449 euros del curs passat.
- 2)** La inversió nominativa es manté invariable en els 2,275 milions d'euros, encara molt allunyada de la inversió nominativa que teníem l'any 2009.
- 3)** La CAIB, durant aquest any, ha continuat pagant puntualment la transferència nominativa, la qual cosa ha permès millorar i complir el termini de pagament als proveïdors, tràmit que aquest curs ens resultava més complicat, atès el canvi de criteri en la fórmula de càlcul imposat des del Ministeri d'Hisenda.
- 4)** S'ha continuat amb la tramitació per a l'execució de les inversions previstes en el programa operatiu fons FEDER per al període 2014-2020. Cal recordar que els projectes estan vinculats a temes de recerca, transferència, Administració electrònica, equipament de videoconferència, infraestructures (edifici interdepartamental de Ciències de la Salut), entre d'altres. Es troba a punt de



licitar l'edifici interdepartamental, que ha d'encabir els estudis relacionats amb Ciències de la Salut. Tal i com hem comentat, s'ha iniciat la implantació del programa Acadèmic i de Tangram, el gestor documental de la Universitat.

També cal recordar que durant aquest curs acadèmic ens hem adherit a l'acord marc del material de laboratori del Consorci de Serveis Universitaris de Catalunya, la qual cosa ha de permetre una simplificació i una major garantia en la tramitació d'aquest tipus de productes, de molta demanda a la nostra universitat. Tot i això, la crisi de la COVID-19 no ens ha permès encara implantar aquest acord marc en tota la seva extensió i potencial, tot i que esperam que en els primers mesos del proper curs estigui ja operatiu del tot.



## Memòria global (PAS i PDI) del Pla de formació de la UIB de l'any 2019.

Indicadors	Formació PAS i PDI	Formació específic a PDI	TOTAL
<b>1. Accions formatives planificades</b>	89	48	<b>137</b>
<b>2. Accions formatives no planificades</b>	14	2	<b>16</b>
<b>3. Accions formatives anul·lades</b>	3	1	<b>4</b>
<b>4. Accions formatives realitzades</b>	100	49	<b>149</b>
<b>5.1. Total d'hores presencials</b>	594	171	<b>765</b>
<b>5.2. Total d'hores no presencials</b>	302	206	<b>508</b>
<b>5. Total d'hores dels cursos</b>	896	377	<b>1.273</b>
<b>6.1. Certificats d'aprofitament</b>	1.384	257	<b>1.641</b>
<b>6.2. Certificats d'assistència</b>	866	320	<b>1.186</b>
<b>6. Total certificats (assistència i aprofitament)</b>	2.250	577	<b>2.827</b>
<b>7. Cost</b>	49.060,72	15.515,14	<b>64.575,86</b>
<b>8. Grau mitjà de satisfacció del PF UIB (valors del 0 al 4): mitjana del valor del curs i del valor del professor</b>	3,52	3,59	<b>3,56</b>
Notes explicatives:			
7. Cost: el cost total del pla inclou el material (llibres, fotocòpies, etc.) i els cursos del campus virtual G9 i altres accions externes.			
8. El grau mitjà de satisfacció de l'alumne és la valoració global sobre els continguts dels cursos i la valoració global dels professors que han impartit el curs.			



## Acció Social

### Imports d'ajudes d'acció social fetes efectives dins l'any 2019

Concepte	Import
Ajudes per viduïtat	7.200,00
Ajudes per orfenesa	3.000,00
Ajudes per discapacitats	1.208,40
Ajudes per dependència	908,62
Ajudes per estudis oficials	2.782,42
Ajudes per assistència sanitària	21.657,85
Subsidis de jubilació	6.000,00
Pòlissa de vida col·lectiva vida	33.664,76
Pòlisses assegurances professors convidats	6.000,00
<b>Total:</b>	<b>82.422,05</b>



## Activitats en l'àmbit de la internacionalització i la mobilitat universitària

Continuant el propòsit d'enfortir el grau d'internacionalitat de la UIB i d'augmentar la seva projecció internacional, el curs 2019-20 s'han dut a terme accions enfocades tant a consolidar els programes de mobilitat d'estudiants existents com a iniciar-ne de nous, al mateix temps que s'han posat en marxa les corresponents convocatòries de mobilitat per a professors i personal d'administració i serveis.

A més de la promoció i gestió de la mobilitat, s'han impulsat les relacions de col·laboració i cooperació interuniversitària, la participació en xarxes i consorcis i en projectes europeus de cooperació educativa, per continuar augmentant la presència internacional de la UIB.

### Mobilitat d'estudiants, de personal docent i investigador i de personal d'administració i serveis

Respecte dels programes de mobilitat per als alumnes, el programa ERASMUS+ és el que presenta el nombre d'intercanvis més elevat. El curs 2019-20, la UIB ha signat 615 acords bilaterals ERASMUS+, que han generat una oferta potencial de 1.366 places per fer estudis en l'àmbit europeu. L'acció ERASMUS+ per a estudis és finançada per la Comissió Europea a través de la seva Agència Nacional Erasmus (SEPIE), pel Ministeri de Ciència, Innovació i Universitats i pel Servei de Relacions Internacionals, entre d'altres.

El curs 2019-20, **174 alumnes** de la UIB, amb un total de 1.011 mesos d'estada, han fet un intercanvi en el marc d'aquest programa. Les titulacions que han tingut més estudiants acollits al programa ERASMUS+ Estudis han estat: grau de Turisme, grau d'Administració i Direcció d'Empreses, la doble titulació de grau d'Administració d'Empreses i grau de Turisme, el grau d'Estudis Anglesos i el grau de Psicologia. Els països de destinació més freqüentats pels estudiants de la UIB durant aquest curs acadèmic són, per aquest ordre, Alemanya, Itàlia, Polònia, el Regne Unit i Països Baixos. Pel que fa als alumnes provinents d'altres universitats que han triat la nostra universitat en aquest programa, la UIB ha rebut 280 estudiants europeus, majoritàriament als estudis de grau de Llengua i Literatura Espanyoles, grau de Turisme, grau d'Administració i d'Empreses, grau d'Estudis Anglesos, grau de Dret i grau d'Economia. Quant als països d'origen dels alumnes rebuts, s'observa que els estudiants provenen principalment d'Alemanya, Itàlia, dels Països Baixos i de França. El curs acadèmic 2019-20, 6 alumnes de la UIB han participat en el programa ERASMUS+ Pràctiques fent estades a Alemanya, Àustria, Dinamarca i Itàlia per un total de 17 mesos. D'altra banda, 6 alumnes d'universitats europees d'Alemanya, Croàcia i Itàlia han fet una estada a la UIB en el marc d'aquest programa per un total de 22 mesos. La major part d'aquests alumnes han desenvolupat les pràctiques als departament de Biologia d'aquesta universitat.



Des que es posà en marxa del programa ERASMUS+ Països associats (KA107) l'any 2017, s'ha consolidat amb dos projectes KA107 més, els anys 2018 i 2019, donant continuïtat a les mobilitats concedides el 2017, però també obrint noves mobilitats amb Albània, la Federació Russa i Cuba. El curs acadèmic 2019-20 s'han dut a terme 23 mobilitats entrants corresponents al programa KA107 2018-20. D'aquestes mobilitats, 16 han estat realitzades per estudiants de grau; 2, per estudiants de màster, i 5, per doctorands. A més, s'han rebut 3 membres del personal de les universitats sòcies (un, en visita docent STA; un per fer una estada formativa STT i un altre fent una estada combinada STA/STT). A causa de la situació sobrevinguda arreu del món amb la COVID-19 a partir del mes de març de 2020, tota l'activitat es va aturar amb el tancament de fronteres i quedaren pendents de realitzar 7 mobilitats de personal especialista d'universitats sòcies: 1 mobilitat STA i 3 STT de la Universitat Russa de l'Amistat dels Pobles; 1 mobilitat STA de la Universitat de Belgrad (Sèrbia) i 2 mobilitats STA de la Universitat Ibn Zohr del Marroc. Es preveu rebre aquestes persones el curs acadèmic 2020-21.

Així mateix, la UIB ha enviat 6 alumnes a universitats sòcies (4 alumnes de grau, a la Universitat de Belgrad i 2 alumnes —1 de grau i 1 de màster— a la Universitat Russa de l'Amistat dels Pobles ) i 6 membres de personal (5 en visita docent i 1 en visita formativa) a Tunísia, Albània, el Marroc i la Federació Russa. La mateixa situació ha afectat les mobilitats sortints de personal docent i d'administració i serveis de la UIB, que tampoc no han pogut dur a terme les visites STA i STT a causa de la pandèmia de la COVID-19. Per tant, han quedat 5 mobilitats pendents de fer (1 estada formativa STT a Rússia i 4 estades docents STA al Marroc, Tunísia i Sèrbia) i que es preveuen dur a terme el curs acadèmic 2020-21.

En total, han estat 38 mobilitats, 26 de les quals han estat entrants i 12, sortints.

El programa de convenis d'intercanvi d'estudiants prové dels acords bilaterals de col·laboració signats entre la UIB i universitats d'altres països, com l'Argentina, Bolívia, el Brasil, Canadà, Colòmbia, Equador, els Estats Units, Guatemala, l'Índia, el Japó, Mèxic, Perú, República Dominicana, Rússia, l'Uruguai, Xile i la Xina. El curs acadèmic 2019-20, 14 estudiants de la UIB han fet un intercanvi a l'estranger a través d'aquestes convocatòries, mentre que la UIB n'ha rebuts 43. Els països de destinació més freqüents han estat Mèxic, Canadà, Colòmbia, Cuba, Xile, Estats Units, Japó i la Xina. Pel que fa als alumnes entrants, els més nombrosos han estat de l'Argentina, el Brasil, Canadà, Colòmbia, Mèxic, Taiwan, Rússia, Xile i de la Xina.

El curs 2019-20 s'ha continuat l'execució del programa Beques Iberoamèrica, Estudiants de Grau, Santander Universitats, finançat pel Banc Santander amb una beca de 3.000 euros per a mobilitats d'un semestre amb universitats de l'Argentina, el Brasil, Colòmbia Mèxic o Xile. 4 alumnes de la UIB han gaudit d'aquesta beca, distribuïts de la manera següent: 3 alumnes a l'Argentina i 1 a Xile. Durant aquest curs acadèmic, la UIB també ha rebut 2 alumnes d'intercanvi en el marc d'aquest programa: 1 alumne de Colòmbia i 1 de Xile.



Els estudiants de la UIB que participen en algun dels programes esmentats anteriorment disposen de beques i ajuts complementaris convocats per l'SRI.

Fora dels programes d'intercanvi, és possible també fer estades d'estudis amb la UIB sota la figura d'alumne visitant i dels programes específics que es desenvolupen a demanda d'alguna universitat estrangera. En aquest sentit, la UIB ha rebut 3 alumnes amb el programa Vanderbilt (EUA) i 15 amb el programa per a l'alumnat del Council on International Educational Exchange - CIEE (EUA).

A través de la modalitat d'alumne visitant de postgrau, durant el curs 2019-20 la UIB ha rebut 11 alumnes de doctorat i màster per a una estada de recerca tutelada per fer la tesi doctoral o bé per cursar algunes assignatures dels programes oficials de màster de la UIB.

A banda de la mobilitat internacional, el Servei de Relacions Internacionals gestiona i promou el programa de mobilitat entre universitats espanyoles SICUE. Durant aquest curs 2019-20, han estat 62 els alumnes de la UIB que han fet part dels estudis en una altra universitat acollint-se a aquest programa. Les universitats que han tingut més demanda per part dels nostres alumnes han estat: Universitat del País Basc, Universitat de Sevilla, Universitat Autònoma de Barcelona, Universitat de Barcelona, Universitat d'Alacant i Universitat de Santiago. La UIB ha rebut 52 alumnes procedents d'altres universitats de l'Estat, el nombre més elevat dels quals s'ha incorporat de les següents: Universitat del País Basc, Universitat Autònoma de Barcelona, Universitat de Castella-la Manxa, Universitat d'Alacant, Universitat de Burgos, Universitat Pública de Navarra, Universitat de Barcelona, Universitat de Sevilla, Universitat de Santiago, Universitat Pablo de Olavide, i a la Universitat de València.

La implicació de la UIB en el procés de creació de l'espai europeu d'educació superior i la subsegüent adaptació dels estudis a les noves directrius han fet del tot necessari fomentar la participació del professorat i del personal d'administració en programes de mobilitat que els permetin conèixer altres experiències. Així, durant el curs 2019-20, **s'han fet 8 mobilitats del programa Erasmus+ Docència de les 35 previstes, a causa de l'estat d'alarma sanitària, perquè la gran majoria estaven previstes per al segon semestre. Això també ha afectat la mobilitat dels membres del PAS en el marc del programa Erasmus+ Formació, i les 9 mobilitats previstes al segon semestre s'han hagut d'ajornar o anul·lar.** En aquesta mateixa acció, s'han rebut 10 visites de professors per a docència i 5 de professors o personal d'administració per a formació.

També s'han promogut les visites de professorat i personal d'administració i serveis a universitats de fora d'Europa, amb el programa propi de la UIB d'ajuts per a activitats relacionades amb convenis, curs 2019-20, al qual s'ha acollit una professora de la UIB que va viatjar a fora. L'havien sol·licitat dos professors més de la UIB, però se'ls



cancel·là el viatge a causa de l'estat d'alarma; la resolució d'aquesta segona convocatòria del programa d'ajuts s'ha ajornat i es resoldrà juntament amb la tercera.

## Cooperació interuniversitària internacional

L'estratègia d'internacionalització de la UIB té en compte com a línia de treball imprescindible la consolidació de les relacions de col·laboració amb altres universitats i l'impuls de noves relacions. Les noves relacions s'inicien habitualment amb la firma de convenis marc bilaterals de col·laboració.

El curs 2019-20, s'han signat nous acords marc de col·laboració científica, acadèmica i cultural amb universitats i centres o instituts de recerca d'arreu del món, així com la renovació i la firma de nous convenis bilaterals d'intercanvi d'estudiants amb institucions de Mèxic, la Federació Russa, Itàlia, Alemanya i Hondures, entre d'altres.

D'altra banda, la UIB ha fet diverses visites i ha rebut delegacions i representants d'universitats d'arreu del món per establir i desenvolupar projectes de cooperació interuniversitària.

## Promoció de la internacionalització

En el marc de la convocatòria d'ajuts de novembre 2019 per a projectes d'internacionalització de centres de la UIB, i amb l'objectiu de garantir les iniciatives sostenibles en el temps i amb un impacte internacionalitzador real, aquesta convocatòria permet dur a terme actuacions al llarg dels cursos acadèmics 2019-20 i 2020-21. S'han finançat projectes de la Facultat de Turisme, la Facultat de Dret, del Centre d'Estudis de Postgrau i l'Escola de Doctorat, la Facultat d'Infermeria i Fisioteràpia, i de la Facultat d'Economia i Empresa, per desenvolupar activitats diverses encaminades a la internacionalització d'aquests centres.

## Programes de cooperació educativa internacional

Un any més, el Servei de Relacions Internacionals ha impulsat la participació de la institució en les darreres convocatòries de programes i projectes de cooperació educativa internacional finançats per la Comissió Europea. En aquest sentit, la UIB ha participat en el disseny i preparació de 13 projectes nous, i roman a l'espera de conèixer la resolució dels resultats de les sol·licituds presentades.

A més a més, el curs 2019-20 els professors i el personal d'administració de la UIB encarregat de desenvolupar els projectes seleccionats en edicions anteriors ha continuat fent les accions previstes i ha participat activament en les reunions de treball, en què ha exposat els resultats dels estudis duts a terme.

## Estadístiques dels programes de mobilitat



## Evolució del nombre d'alumnes participants en programes de mobilitat durant el període 2016-20

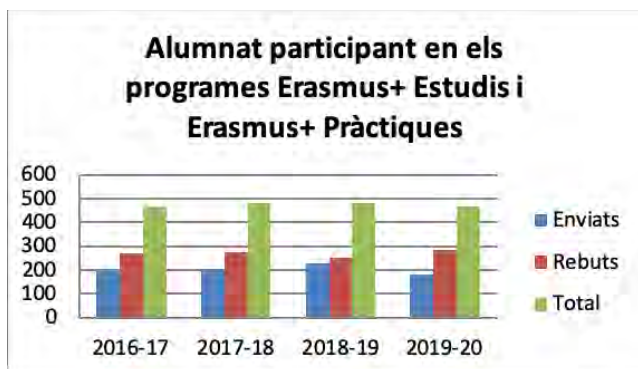

Any	Enviats	Rebutis	Total
2016-17	197	272	469
2017-18	206	275	481
2018-19	229	251	480
2019-20	180	286	466

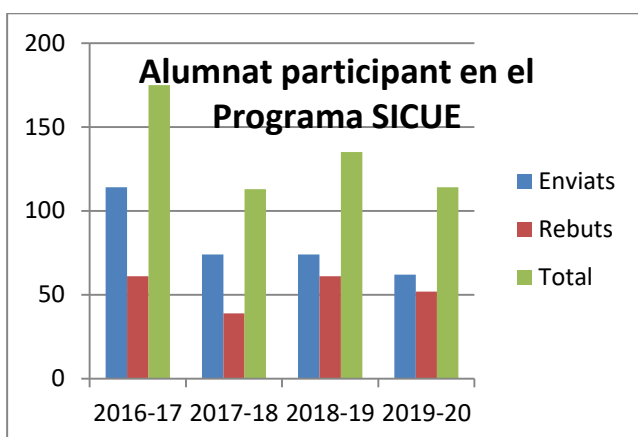

Any	Enviats	Rebutis	Total
2016-17	114	61	175
2017-18	74	39	113
2018-19	74	61	135
2019-20	62	52	114

Any	Enviats	Rebutis	Total
2016-17	343	452	795
2017-18	313	491	804
2018-19	331	469	800
2019-20	266	435	701

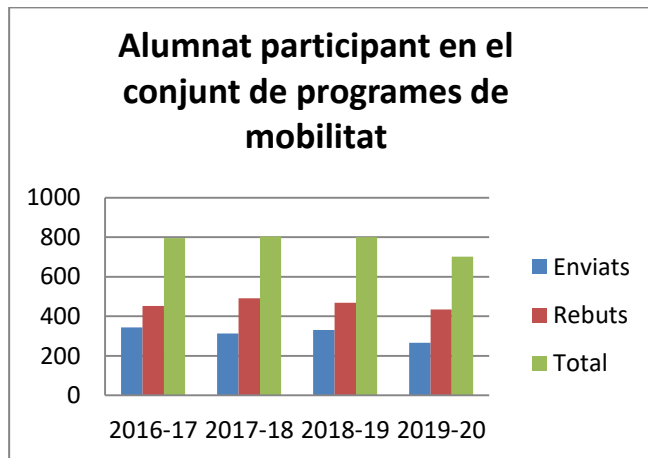



## Actuacions del Vicerectorat d'Estudiants

Organització conjunta amb la Conselleria d'Educació i Universitat de les olimpíades, miniolimpíades i concursos educatius. Enguany, per les circumstàncies derivades de la COVID-19, únicament s'han pogut organitzar 8 olimpíades i una miniolimpíada, i hi ha participat 742 estudiants de totes les Illes Balears.

Organització d'activitats al PortUIB (Programa d'Orientació i Transició a la Universitat). Vegeu la memòria de PortUIB.

Organització de la prova d'accés a la Universitat de les Illes Balears. Vegeu la memòria del Servei d'Alumnes i Gestió Acadèmica.

Col·laboració, juntament amb el DOIP, en l'organització del II Job Day UIB. 14è Fòrum de l'Ocupació de la UIB, els dies 10 i 11 de març de 2020. Lloc d'enllaç entre universitaris i empreses; més d'un miler empreses s'acostaren als universitaris per donar-los a conèixer devers 500 llocs treball i/o de pràctiques. Vegeu la memòria del DOIP.

Coordinació i suport a l'Oficina Universitària de Suport a Persones amb Necessitats Especials. Vegeu la memòria de l'Oficina Universitària de Suport a Persones amb Necessitats Especials

Participació activa en fòrums relacionats amb el procés d'accés, admissió i vida universitària d'àmbit estatal.

Contribució al foment de l'esperit d'associacionisme entre els estudiants de la UIB.

Col·laboració amb el Consell d'Estudiants. Vegeu la memòria del Consell d'Estudiants.

Convocatòria d'ajudes a associacions d'alumnes per finançar projectes destinats a activitats i intervencions que fomentin la participació estudiantil i les activitats culturals.

Organització, juntament amb el Vicerectorat de Cultura, Projecció Social i Seus Universitàries, de la VII Lliga de Debat Universitari de la UIB i de la XII Lliga de Debat Interuniversitari del G9, amb la col·laboració del Consell d'Estudiants de la UIB i el Parlament de les Illes Balears. Vegeu la memòria del Vicerectorat de Cultura, Projecció Social i Seus Universitàries.

Ajuda als alumnes perquè puguin continuar estudiant quan els sorgeixin problemes econòmics per circumstàncies personals sobrevingudes o estructurals, i/o amb la condició de refugiat o sol·licitant d'asil:



- X Convocatòria d'ajuts de matrícula de la UIB per a alumnes amb circumstàncies personals sobrevingudes o estructurals, i/o amb la condició de refugiat o sol·licitant d'asil.
- Suport a les actuacions de l'Associació Universitat Solidària Illes Balears (AUSIB).

Promoció de la signatura del conveni de pràctiques externes curriculars i extracurriculars amb institucions i empreses, peça clau per a la inserció laboral dels estudiants universitaris.

Treball amb la Conselleria de Treball, Comerç i Indústria i l'IBESTAT per a l'explotació de dades amb la finalitat d'analitzar la inserció laboral dels universitaris de la UIB.

Col·laboració amb el projecte Aula Balears (Paula), una experiència educativa i social que va tenir lloc el mes de novembre de 2019.

Promoció i difusió d'activitats organitzades per altres entitats i adreçades a alumnes universitaris.

Organització, juntament amb la Conselleria d'Educació, Universitat i Recerca, d'un programa d'enriquiment extracurricular (*MENTORiment*) per a alumnes de 3r i 4t d'ESO, batxillerat i/o formació professional amb altes capacitats intel·lectuals. Aquesta tercera edició ha tingut 226 participants. Vegeu la memòria de *MENTORiment*.

Desenvolupament i suport al programa PACiS (Programa d'Atenció a les Altes Capacitats Intel·lectuals). Al llarg del curs 2019-20, s'han atès 51 casos d'assessorament i diagnòstic. Vegeu la memòria del PACiS.



## Programa d'Orientació i Transició a la Universitat (PortUIB)

El PortUIB té com a finalitats principals facilitar la incorporació d'alumnes nous a la Universitat mitjançant la difusió de la importància de la formació superior entre els alumnes de l'educació secundària, i millorar les relacions entre l'educació secundària i la Universitat (<http://seras.uib.cat/portuib/>).

Durant el curs 2019-20, ha desenvolupat tota una sèrie d'activitats per assolir aconseguir els seus objectius, alhora que intenta millorar i enfortir les relacions entre la Universitat i els centres educatius de les Illes Balears. També incorpora a aquesta oferta moltes activitats per als estudiants de primària, per motivar-los des de ben petits a seguir la formació acadèmica i transmetre'ls l'atractiu i la importància de formar-se i cursar estudis superiors.

A la pàgina web Seràs UIB (<http://seras.uib.cat/>), hi ha l'oferta d'activitats d'informació i d'orientació, i també un seguit de recursos i consells.

Les activitats es desenvolupen en quatre grans blocs:

- La UIB et Visita. Els professors i el personal tècnic de la UIB es desplacen als centres educatius de les Illes Balears per informar-los i orientar-los sobre els estudis superiors i facilitar-los el procés de transició a la Universitat mitjançant xerrades i tallers. Mallorca: 322 sessions, 17.480 participants. Menorca: 11 sessions, 369 participants. Eivissa i Formentera: 18 sessions, 747 participants.
- Vine a la UIB. Obrim de pinte en ample la Universitat (el campus i les seus) per donar a conèixer els estudis de grau, les instal·lacions, etc. Fem jornades, trobades, campus d'estiu, tallers, visites, treballs pràctics... Mallorca: 225 sessions, 9.183 participants. Menorca: 97 sessions, 910 participants. Eivissa i Formentera: 96 sessions, 1.154 participants.
- Participa amb la UIB. Convocam olimpíades, miniolimpíades, premis i concursos amb la finalitat de difondre la importància dels estudis superiors. Mallorca: 973 participants. Menorca: 95 participants. Eivissa i Formentera: 108 participants.
- La Universitat dels Nins i de les Nines. Oferim als alumnes de primària la possibilitat de participar en activitats i formar part de la que serà la seva universitat. Mallorca: 2.347 participants.

Entre les novetats d'aquest curs acadèmic, cal destacar:

- T'Ajudam a Decidir. Presentacions de l'oferta d'estudis de la UIB per branques de coneixement, a càrrec de professors i alumnes de la UIB.
- Trobada amb els equips directius dels centres de secundària amb l'objectiu de d'escoltar i coordinar els agents de la comunitat educativa i treballar junts perquè l'educació continuï sent una palanca de progrés social.



- Tallers del Departament de Filologia Espanyola, Moderna i Clàssica sobre Cine, Narrativa Transmèdia i *Fandom*, i de literatura universal, de ficció audiovisual contemporània i creació col·lectiva d'històries.
- Tallers del Departament de Ciències Històriques i Teoria de les Arts sobre els instruments de dibuix i màquines prefotogràfiques.
- Tallers demostratius dels estudis propis d'Especialista en Allotjament i Comercialització Hotelera, i Especialista en Serveis de Cuina i Restauració de l'Escola d'Hoteleria de les Illes Balears.
- Tallers de l'Escola Universitària ADEMA per fomentar entre els alumnes de primària i secundària els hàbits saludables bucodentals i dietètics.

Per altra banda, aquest curs hem posat en marxa un servei d'orientació personalitzada ([http://seras.uib.cat/orientacio/atencio\\_personalitzada/](http://seras.uib.cat/orientacio/atencio_personalitzada/)), amb el propòsit d'orientar els futurs alumnes de la UIB sobre el seu camí acadèmic i professional, promoure'n la diversitat d'interessos, capacitats i motivacions. Aquest servei, que ha realitzat 105 sessions, és atès per dues psicòlogues (Programa SOIB Joves Qualificats)

També hem elaborat diversos consells i recursos, a més de materials i jocs interactius adreçats als alumnes de primària i secundària i a les seves famílies, i a professors dels centres educatius: <<https://seras.uib.cat/orientacio/recursos/>>. A més, hem creat un simulador per calcular les notes d'admissió als estudis de grau de la UIB:<[https://seras.uib.cat/simulador\\_notes](https://seras.uib.cat/simulador_notes)>.

A causa de l'estat d'alarma sanitària causada per la COVID-19, les activitats SeràsUIB es varen aturar el dia 12 de març de 2020. Les activitats que estaven programades per realitzar en els centres educatius es varen suspendre i algunes de les programades al campus i a les seves universitària de Menorca i Eivissa i Formentera es varen traslladar a l'entorn virtual. Ateses les circumstàncies, en crearem algunes de noves adaptades al moment i totes les desenvoluparem a través de les plataformes Collaborate, Google Meet i Zoom. Mallorca: 5.553 participants. Menorca: 252 participants. Eivissa i Formentera: 257 participants.

La participació en les activitats ha arribat aquest curs acadèmic a un nombre aproximat de 39.000 receptors directes (alumnes, professors i pares i mares d'alumnes). Aquest nombre és molt inferior als d'altres anys, a causa de la suspensió de nombroses activitats als centres educatius de les Illes Balears amb motiu de la COVID-19. Així i tot, cal destacar que durant l'estat d'alarma hem aconseguit que hi participassin més de 6.000 persones.



## Fitxa descripció activitats Memòria acadèmica

### Edicions UIB

#### Resum

La finalitat d'Edicions UIB és la producció, gestió i promoció de les edicions generades per la institució universitària. Ho fa en les col·leccions i les revistes científiques amb la doble responsabilitat de difondre els coneixements generats a la Universitat i proporcionar materials propis per a la tasca docent.

Aquesta activitat es desenvolupa tant en l'àmbit de la investigació especialitzada com en el de la divulgació. La voluntat d'arribar d'una manera eficient a tots els sectors fa que Edicions UIB col·labori també amb altres editorials.

La tasca editorial actual engloba l'ús d'eines informàtiques i tecnologies de la informació. Ara, Edicions UIB avança en l'edició digital i aprofundeix el seu projecte integrant al màxim les diverses instàncies que intervenen en el procés de difusió del coneixement.

### Llistat de títols de llibres publicats

#### Edició de llibres en paper

- *Materials didàctics per a la prevenció de la violència de gènere. Experiències a les Illes Balears*
- *Ejercicios de Mecánica Teórica.*
- *Unidos en armas. Coaliciones militares en el Occidente.*
- *Estadística aplicada con R 8. Análisis de la variancia unifactorial.*
- *Estadística aplicada con R 7. Análisis de la comparación de dos medias.*
- *Hem viscut la torrentada.*
  
- *Gestió ambiental post-incendi forestal.*

- *Public law of tourism. 5a edició revisada.*
- *Estadística aplicada con R 12. Análisis del diseño factorial intra con el Package P(AxBxS).*
- *Un acercamiento a la violencia de género en centros educativos. Desde la experiencia y la interdisciplinariedad.*
- *Pasqual Calbó i Caldés. Obra Científica, vol. I. Tractats de Matemàtiques Pures.*
- *When Apposition Meets Exemplification: A semantic and syntactic description of two related categories.*
- *Edad y violencia en el cine. Diálogos entre estudios etarios, de género y filmicos.*
- *Estadística aplicada con R 10. Análisis de la variancia unifactorial intra con el Package PkRM.*

#### Edició de llibres electrònics

- *Stylistiques? Introduction au comparatisme interartistique: horizons intersémiotiques et Hybridité des arts.*
- *Parcours de l'histoire culturelle et littéraire de la France. Perspectives comparatistes et traductologiques: mise en relation avec les littératures en langue anglaise.*
- *Pautes per millorar la intervenció educativa en esportistes i famílies en edat escolar.*
- *ICE 40 años. Cuarenta años de historia para mirar hacia el futuro de la educación.*
- *ICE 40 anys. Quaranta anys d'història per mirar cap al futur de l'educació.*
- *Gestió ambiental post-incendi forestal. Monitoratge i control de processos ecogeomorfològics amb tecnologies de precisió.*
- *Métodos y técnicas en biología molecular: cultivos celulares.*

#### Llistat de revistes actives





- **Edició de revistes en paper**

- *Educació i Història. Revista d'Història de l'Educació*, 34
- *Educació i Història. Revista d'Història de l'Educació*, 35

- **Edició de revistes electròniques**

- *Mayurqa V. Època*. Vol. 1 (2019)
- *Annals of Mediterranean Surgery (AMS)*. Vol. 2, núm. 1 (2019)
- *Annals of Mediterranean Surgery (AMS)*. Vol. 2, núm. 2 (2019)
- *Educació i Història. Revista d'Història de l'Educació*, 34
- *Educació i Història. Revista d'Història de l'Educació*, 35

#### Presentacions de llibres

- *Edifici Sa Riera, Palma*. 12/12/2019. ICE 40 anys. Quaranta anys d'història per mirar cap al futur de l'educació.
- *Edifici Ca n'Oleo, Palma*. 22/11/2019. *Mayurqa V època*. Vol. 1 (2019).
- *La Central del Raval, Barcelona*. 25/11/2019. *Subversiones artísticas en régimenes totalitarios y otras formas de intervencionismo estatal*.
- *Alaró, Santa Eugènia, Vilafranca de Bonany*. *Pioneres: dones que han obert nous camins. Sempre hi hem estat*.
- *Sala polivalent de l'Antic Mercat del Llibre, Muro*. 20/06/2018. *Pioneres dones que han obert nous camins. Sempre hi hem estat*.
- *Palma, Lloret, Randa i Sineu*. *Les llegendes del centre del món*.

#### Assistència a fires nacionals i internacionals

- *Fira del Llibre, Madrid*
- *Fira del Llibre, Bogotà, Colòmbia*
- *Fira del Llibre de Buenos Aires, Argentina*

#### Enllaços pàgina web

- [<https://edicions.uib.cat/>](https://edicions.uib.cat/)
- [<https://www.unebook.es/es/busqueda/listaLibros.php?pagSel=1&orden=fecha\\_edicion+desc&cuantos=10&autor=&codEditorial=26&codMateria=>](https://www.unebook.es/es/busqueda/listaLibros.php?pagSel=1&orden=fecha_edicion+desc&cuantos=10&autor=&codEditorial=26&codMateria=>)



- [https://www.amazon.es/s?k=UIB&i=stripbooks&\\_\\_mk\\_es\\_ES=%C3%85M%C3%85%C5%BD%C3%95%C3%91&ref=nb\\_sb\\_noss\\_2](https://www.amazon.es/s?k=UIB&i=stripbooks&__mk_es_ES=%C3%85M%C3%85%C5%BD%C3%95%C3%91&ref=nb_sb_noss_2)
- [https://www.e-buc.com/l/llistat.php?cerca\\_clau=&cerca\\_editorial=Edicions+UIB&cerca\\_any=&cerca\\_cdu=&format=Tots&ordre=fecha\\_public+DESC&enviar=Cercar](https://www.e-buc.com/l/llistat.php?cerca_clau=&cerca_editorial=Edicions+UIB&cerca_any=&cerca_cdu=&format=Tots&ordre=fecha_public+DESC&enviar=Cercar)



## Fitxa descripció activitats Memòria acadèmica

### Universitat Oberta per a Majors (UOM)

#### La UOM a Mallorca

- **Títols propis de la UOM (campus universitari):** del 4 d'octubre de 2019 al 3 de juny de 2020
  - El Diploma Sènior, títol propi de la UIB, consta de tres cursos (500 hores)
  - Els diplomes d'especialització de la UOM són títols propis de la UIB (100 hores):
    - Diploma d'especialització en Patrimoni de Mallorca (II)
    - Diploma d'especialització en Ciència, Tecnologia i Societat al segle XXI

**Total d'alumnes al campus:** 132 + 85 + 116 = 333 alumnes.

- **La UOM arreu de Mallorca:** del 20 d'abril al 29 de maig de 2020  
És un cicle de cinc conferències que s'havien de dur a terme a 28 municipis de Mallorca: es va cancel·lar a conseqüència de la pandèmia COVID-19.
- **La UOM al Centre Flassaders, Palma:** del 12 de novembre al 10 de novembre de 2019.  
És un cicle de cinc conferències que s'ha dut a terme al Centre Flassaders de Palma.
- **La UOM als barris de Palma, tardor:** del 28 d'octubre al 2 de desembre de 2019.  
És un cicle de cinc conferències que s'ha dut a terme a quatre barris de Palma: Establiments, Es Molinar, Es Rafal Vell i Sant Jordi.

**Total de La UOM al Centre Flassaders i La UOM als barris de Palma:** 7 + 155 = 162 participants

**Total a Mallorca:** 495 alumnes

#### La UOM a Menorca

- **La UOM a Menorca:** del 25 d'octubre de 2019 al 25 de març de 2020.  
Programa de 60 hores de durada, a més d'activitats complementàries, que s'ha dut a terme en cada un d'aquests tres municipis: Alaior, Ciutadella i Maó. El programa es va cancel·lar l'11 de març a causa de la pandèmia per COVID-19.



**Total a Menorca:**  $92 + 101 + 83 = 276$  alumnes.

### La UOM a Eivissa

- **La UOM a Eivissa:** del 17 d'octubre de 2019 al 21 de maig de 2020. Programa de 60 hores de durada que s'ha dut a terme a la Seu universitària d'Eivissa i Formentera. El programa es va cancel·lar l'11 de març a causa de la pandèmia COVID-19.

**Total a Eivissa:** 194 alumnes.

### La UOM a Formentera

- **La UOM a Formentera:** del 31 de gener al 22 de maig de 2020. Cicle de set conferències: tres a Sant Francesc Xavier, tres a Sant Ferran de ses Roques i una al Pilar de la Mola. El programa es va cancel·lar l'11 de març a causa de la pandèmia COVID-19.

**Total a Formentera:** 40 alumnes.

### La UOM en Línia

- **Nutrició i Salut:** del 27 de gener al 6 de març de 2020.
- **Pedres Mil·lenàries: Prehistòria i Arqueologia de les Illes Balears:** del 27 d'abril al 5 de juny de 2020

**Total de La UOM en Línia:**  $12 + 22 = 36$  alumnes.

### Altres activitats

- La lliçó inaugural del curs de la UOM a les illes d'Eivissa, Menorca i Mallorca fou impartida per la Dra. Josefa Donoso, del Departament de Química, amb el títol «**Dona i ciència, un binomi amb futur?**».
- Durant el curs s'han fet cinc debats en el marc del programa **Cafès debat de la UOM**, al campus de la UIB, i que foren:



- «**Arriba l'hivern a l'economia. Què ens espera: refredat, grip o pulmonia**», a càrrec del doctor Francesc Xavier Capó, professor del Departament d'Economia Aplicada de la UIB (dimecres, 27 de novembre de 2019).
- «**Terratrèmol electoral**», a càrrec del senyor Antoni Tarabini Castellani, president de la Fundació GADESO (dimecres, 11 de desembre de 2019).
- «**Podem viure sense cotxe?**», a càrrec del senyor Jaume Mateu Lladó, director General de Mobilitat i Transport Terrestre del Govern de les Illes Balears (dimecres, 22 de gener de 2020).
- «**Emergència climàtica: què significa i què implica?**», a càrrec del doctor Damià Gomis, professor del Departament de Física i director del Laboratori Interdisciplinari sobre el Canvi Climàtic (dimecres, 12 de febrer de 2020).
- «**Justícia amb perspectiva de gènere**», a càrrec de la senyora Francesca Mas Busquets, advocada, activista i expresidenta del Consell Social de la Universitat de les Illes Balears (dilluns, 9 de març de 2020).

**Total de participants:** 66 alumnes.

- Durant el curs s'han fet sis visites culturals en el marc del programa **Les píndoles de la UOM**
  - **Visita guiada a les terrasses de la Seu de Mallorca** (dilluns, 28 d'octubre de 2019)
  - **Visita guiada al palau del Consell Insular de Mallorca** (dimarts, 19 de novembre de 2019)
  - **Visita guiada al Centre Oceanogràfic de les Illes Balears** (dimarts, 10 de desembre de 2019)
  - **Visita guiada a Mercapalma, el rebost de Mallorca** (dimecres 29 de gener de 2020)
  - **Visita guiada al far de Portopí** (dijous, 20 de febrer de 2020)
  - **Visita a la planta depuradora d'aigües residuals (EDAR1) de Palma** (dimarts, dia 10 de març de 2020)

**Total de participants:** 117 alumnes.

- Se signà un conveni de col·laboració amb el Col·legi Oficial de Doctors i Llicenciats en Filosofia i Lletres i en Ciències de les Illes Balears.
- Participació en el **XI Seminario de Trabajo de la AEPUM: Integración de las TICs en los programas universitarios para mayores**. Santander, del 7 al 8 de novembre de 2019.
- Participació a les reunions del **Grup de treball de Programes Sènior de la Xarxa Vives**: València, 27 de setembre de 2019, i, a través de videosessió, el 21 de maig de 2020.
- Suport a activitats de l'Associació d'Alumnes i Exalumnes de la UOM a Mallorca i a Eivissa.
- Durant el setembre de 2019 es desenvolupà el projecte **CAS181904-Innovació docent i metodologies actives en els programes de la UOM**, finançat per l'IRIE.



**Universitat**  
de les Illes Balears

## Enllaços pàgina web

- [<uom,uib.cat>](mailto:uom@uib.cat)



## **Coral Universitat de les Illes Balears i corals filials**

### **Memòria acadèmica de l'any 2019-20 (de setembre de 2019 a juliol de 2020)**

L'any acadèmic 2019-20 ha estat marcat per la crisi sanitària provocada per la COVID-19, que ha alterat completament la programació prevista a principi de curs i ha dividit l'activitat de setembre de 2019 a mitjan març de 2020, i de mitjan març a juliol de 2020. Tots els concerts s'han celebrat durant la primera part de l'any acadèmic, posteriorment quedaren suspesos els assaigs presencials, així com alguns concerts, i d'altres quedaren ajornats.

#### **Activitat de setembre de 2019 a mitjan març de 2020**

El nombre d'actuacions de totes les corals ha estat de vint-i-cinc, a les quals s'han de sumar el tradicional concert de Nadal de totes les corals juntes i dos actes acadèmics (la inauguració de curs i la investidura com a doctor honoris causa del senyor Oriol Bonnín). Cal destacar la continuïtat en la vessant solidària ja iniciada fa anys per totes les agrupacions, amb col·laboracions amb associacions o entitats com l'Obra Social "la Caixa", el Centre Mater Misericordiae, la Fundació Vicenç Ferrer, el Casal Petit - Germanes Oblates, i la Unitat de Cures Pal·liatives i els hospitals. La Coral Universitat de les Illes Balears (CUIB) ha mantingut la col·laboració amb l'Orquestra Simfònica Illes Balears en dos concerts de temporada a Palma i Manacor i a la Seu. Les corals filials també han continuat participant en diversos projectes solidaris, a part de diferents concerts a Palma i als pobles (per a la Fundació Mallorca Literària, XXXV Festival de Música de Bunyola, I Certamen Coral de Binissalem, el cicle Cap Nadal sense Nades de l'Obra Social "la Caixa", col·laboració amb l'Orquestra UIB), així com diferents celebracions religioses. El concert de Nadal de la UIB va ser més familiar que mai, va ajuntar una família musical, que hi posà la veu (les corals de la UIB), i una família de sang i alhora musical (Volvox Brothers i família), que hi posà la part instrumental.

#### **Activitat de mitjan març a juliol de 2020**

Decretat l'estat d'alarma, atesa la suspensió d'activitat, es reorientà la programació mantenint el contacte pel web i les xarxes socials i oferint continguts en línia, dels quals cal destacar l'apartat «Cantaires a casa», on han participat cantaires de diverses corals de la UIB amb enregistraments molt variats: <https://www.coraluib.com/cantaires-a-casa/>. Algunes agrupacions (Cor de Pares i Mares, Coral Juvenil de Joventuts Musicals de Palma i Orfeó UIB) han continuat amb assaigs virtuals amb certa regularitat. I durant el mes de juny s'han dut a terme



sessions de tècnica vocal en línia per a totes les corals adultes. Durant aquesta etapa s'han vist afectats vint-i-un concerts prevists, i d'altres que s'haurien pogut programar.

### Enllaç a la pàgina web

- [<www.coraluib.com>](http://www.coraluib.com)





## Fitxa descripció d'activitats. Memòria acadèmica 2019-20

Activitats adscrites al Servei de Patrimoni, Contractació, Infraestructura i Unitat Tècnica

### A) Gestió patrimonial

Béns inventariats durant el curs 2018-19	Total
Mobles	1.163.428,77€
Millores a edificis i millores a terrenys	843.545,83€
<b>TOTAL</b>	<b>2.006.974,60€</b>

### B) Contractació administrativa

a) Expedients de contractació tramitats mitjançant procediment **obert**

#### Subministraments

Núm. expedient	Objecte	Import d'adjudicació (IVA exclòs)
4/19	Subministrament d'un difractòmetre de raigs X de monocristall per a la resolució atòmica de molècules petites i macromolècules per a la investigació en els Serveis Científicotècnics de la UIB (Projecte EQC2018-004265P)	449.900,00€
7/19	Adquisició i instal·lació d'una càmera de cultiu de plantes amb tres habitacles independents per a l'estudi de l'eficiència en l'ús de l'aigua i la resposta al canvi climàtic (Projecte EQC2018-004526-P AEI/FEDER UE)	198.400,00€
18/19	Subministrament d'un clúster computacional per a anàlisi de dades massives i simulacions numèriques intensives (Projecte EQC2018-004787-P AEI/FEDER UE).	250.630,00€
15/19	Adquisició d'un equip de dispersió de raigs X de baix angle (SAXS) per a la Universitat de les Illes Balears (Projecte EQC2018-004206-P AEI/FEDER UE).	599.000,00€
32/19	Subministrament de llicències d'ús del programari de Microsoft per a la Universitat de les Illes Balears.	131.226,24€
23/19	Subministrament d'energia elèctrica en mitja i baixa tensió per a la Universitat de les Illes Balears.	2.487.220,64€
39/19	Subministrament de gasos comprimits, nitrogen líquid, heli líquid i gel sec per als Serveis Científicotècnics i els diferents laboratoris i serveis de la Universitat de les Illes Balears.	221.946,20€
<b>Total</b>		<b>4.338.323,08€</b>



## Serveis

Núm. expedient	Objecte	Import d'adjudicació (IVA exclòs)
9/19	Servei de manteniment i evolució de tres aplicacions informàtiques: gestió comptable, gestió patrimonial i gestió de cursos de formació de la Universitat de les Illes Balears.	134.300,00€
5/19	Servei de manteniment del sistema de videoconferència de la Universitat de les Illes Balears. Lot 1: equips de videoconferència de la marca Avaya.	3.749,40€
	Servei de manteniment del sistema de videoconferència de la Universitat de les Illes Balears. Lot 2: equips de videoconferència de marca CISCO	30.500,00€
	Servei de manteniment del sistema de videoconferència de la Universitat de les Illes Balears. Lot 3: solució de comunicació Equinox de marca AVAYA formada per les màquines virtuals Equinox (software) i la Unitat de Conferència Multipunt Scopia Elite 5115.	44.801,04€
10/19	Servei de creació a mida d'una plataforma de tramitació electrònica, un gestor d'expedients i evolució de l'arquitectura actual d'administració electrònica de la Universitat de les Illes Balears.	239.552,71€
19/19	Manteniment de les zones ajardinades i de l'àrea rural de la UIB.	344.000,00€
22/19	Servei de manteniment integral de la UIB.	1.642.970,06€
34/19	Servei de manteniment dels elevadors. Lot 1: manteniment dels equips instal·lats a l'edifici Guillem Cifre de Colonya, a la Seu universitària de Menorca i a l'edifici Ramon Llull.	17.516,00€
	Servei de manteniment dels elevadors. Lot 2: manteniment dels equips instal·lats als edificis Anselm Turmeda, Gaspar Melchor de Jovellanos, Son Lledó i Guillem Colom Casasnovas.	17.816,00€
	Servei de manteniment dels elevadors. Lot 3: manteniment dels equips instal·lats als edificis Serveis Científicotècnics i Instituts Universitaris d'Investigació, Beatriu de Pinós, Ca n'Oleo, Mateu Orfila i Rotge, Centre de Tecnologies de la Informació (CTI), Antoni Maria Alcover i Sureda, enllaç (Mateu Orfila i Rotger - Guillem Colom Casasnovas), Sa Riera (Palma) i Comandància (Seu universitària d'Eivissa i Formentera).	20.564€
21.19	Servei d'atenció als usuaris, suport i manteniment de sistemes informàtics i de comunicacions de la Universitat de les Illes Balears.	404.638,27€
<b>Total</b>		<b>2.900.407,48€</b>

## b) Expedients de contractació tramitats mitjançant procediment **obert simplificat**

## Subministraments



Núm. expedient	Objecte	Import d'adjudicació (IVA exclòs)
11/19	Subministrament d'un vehicle (turisme) mitjançant lloguer sense opció de compra per al Rectorat de la Universitat de les Illes Balears.	16.460,64€
16/19	Subministrament de renovació de llicències: Lot 1: renovació de llicència d'Atlassian Jira Service Desk, Atlassian Jira Core i plugins; Lot 2: renovació de la llicència Atlassian Confluence, i Lot 3: renovació de la llicència Atlassian Jira Software.	38.527,00€
13/19	Subministrament d'equipament d'ofimàtica per a la Universitat de les Illes Balears. Lot 1.	9.298,56€
	Subministrament d'equipament d'ofimàtica per a la Universitat de les Illes Balears. Lot 2: adquisició de 17 escàners de sobretaula.	4.473,72€
17/19	Lot 1: subministrament i instal·lació a la Universitat de les Illes Balears d'equips de climatització als edificis del campus universitari. Lot 1: instal·lació d'equipament tipus <i>split</i> a l'edifici Guillem Colom Casanovas.	15.834,70€
	Lot 2: subministrament i instal·lació a la Universitat de les Illes Balears d'equips de climatització als edificis del campus universitari. Lot 2: instal·lació d'equips tipus <i>split</i> o <i>twin-split</i> a l'edifici Sa Riera (Palma) i al Ramon Llull del campus universitari.	18.152,52€
	Lot 3: subministrament i instal·lació a la Universitat de les Illes Balears d'equips de climatització als edificis del campus universitari. Lot 3: instal·lació d'un equipament específic per a sales d'ordinadors a l'edifici Gaspar Melchor de Jovellanos i compacte vertical a la biblioteca de l'edifici Son Lledó.	35.223,31€
	Lot 4 :subministrament i instal·lació a la Universitat de les Illes Balears d'equips de climatització als edificis del campus universitari. Lot 4: millora de la instal·lació de climatització de Son Lledó amb equips tipus ventilconvector ( <i>fan-coil</i> ) i xarxes de distribució d'aigua freda/calenta.	37.943,13€
	Lot 5: subministrament i instal·lació a la Universitat de les Illes Balears d'equips de climatització als edificis del campus universitari. Lot 5: substitució de planta refredadora / bomba de calor a l'edifici Mateu Orfila i Rotger. Departament de Física.	19.305,29€
	Lot 6: subministrament i instal·lació a la Universitat de les Illes Balears d'equips de climatització als edificis del campus universitari. Lot 6: instal·lació de planta refredadora / bomba de calor, nova distribució de canonades d'aigua freda/calenta i equips ventilconvectors a l'edifici Ramon Llull.	70.319,84€
29/19	Subministrament de dietes de manteniment i cria de animals, així com d'un llit d'encenalls per a les gàbies de l'estabulari de la Universitat. Lot 1: dieta de cria de rosegadors (rates i ratolins).	(2,40€/kg) 2.400,00€
	Subministrament de dietes de manteniment i cria de animals, així com d'un llit d'encenalls per a les gàbies de l'estabulari de la Universitat. Lot 2: dieta de manteniment de rosegadors (rates i ratolins).	(2,25€/kg) 11.250,00€
	Subministrament de dietes de manteniment i cria de animals, així	(1,45€/kg)



	com d'un llit d'encenalls per a les gàbies de l'estabulari de la Universitat. Lot 3: Llit/encenalls	4.350,00€
44/19	Subministrament de llicències d'ús il·limitat de productes Oracle per a la Universitat de les Illes Balears.	71.846,40€
<b>Total</b>		<b>355.385,11€</b>

c) Expedients de contractació tramitats mitjançant procediment **obert simplificat sumari**

**Subministraments**

<b>Núm. expedient</b>	<b>Objecte</b>	<b>Import d'adjudicació (IVA exclòs)</b>
24/19	Subministrament de dues col·leccions de preparacions histològiques especialitzades per a les pràctiques de Grau de Medicina de la Universitat de les Illes Balears.	7.994,20€
27/19	Subministrament d'equipament i petit material científic per a les pràctiques d'assignatures preclíniques de la Facultat de Medicina de la Universitat de les Illes Balears. Lot 1: material de pràctiques de Bioquímica i Lot 5: material per al laboratori de pràctiques d'Immunologia.	4.992,13€
	Subministrament d'equipament i petit material científic per a les pràctiques d'assignatures preclíniques de la Facultat de Medicina de la Universitat de les Illes Balears. Lot 2: material per al laboratori de pràctiques de Microscopia.	4.198,00€
	Subministrament d'equipament i petit material científic per a les pràctiques d'assignatures preclíniques de la Facultat de Medicina de la Universitat de les Illes Balears. Lot 3: material per al laboratori de pràctiques de Fisiologia General.	2.620,00€
	Subministrament d'equipament i petit material científic per a les pràctiques d'assignatures preclíniques de la Facultat de Medicina de la Universitat de les Illes Balears. Lot 4: material per al laboratori de pràctiques de Fisiologia: Aparells i Sistemes I.	2.488,00€
33/19	Adquisició de dos ecògrafs de sonda portàtils per a la Facultat de Medicina de la Universitat de les Illes Balears ubicada a l'Hospital Universitari Son Espases.	5.209,00€
36/19	Lot 1: 4 simuladors de pacient clínic: maniquí abdominal amb dos tòraxs, simulador masculí per a tacte rectal, entrenador de sondatge vesical i simulador de genoll.	13.888,00€
	Lot 2: 4 simuladors de pacient clínic: entrenador pelvià femení, simulador de fons d'ull, simulador d'ORL i simulador de punció lumbar.	10.879,01€
41/19	Lot 1: 5 ordinadors d'altres prestacions gràfiques per a ús de programari de realitat virtual.	7.130,40€



	Lot 2: 5 pantalles per visualitzar imatges generades per programari de realitat virtual.	1.398,22€
	Lot 3: 5 ulleres de realitat virtual d'última generació per interactuar amb els cinc ordinadors indicats.	1.792,12€
43/19	Adquisició d'un sistema aspirador d'encenalls per a l'estabulari de la Universitat de les Illes Balears.	29.990,00€
<b>Total</b>		<b>92.579,08€</b>

d) Expedients de contractació tramitats mitjançant procediment **negociat sense publicitat (ar. 168)**

### Subministrament

Núm. expedient	Objecte	Import d'adjudicació (IVA exclòs)
14/19	Suscripció anual de la llicència Campus de ChemDraw Professional per al Departament de Química de la Universitat de les Illes Balears.	5.350,00€
26/19	Subscripció anual de l'eina Encore, Índex Encore Duet i del servei Knowledge Base per al Servei de Biblioteca i Documentació de la Universitat de les Illes Balears.	23.316,94€
28/19	Adquisició d'un simulador de pacient sense fils i components per a pràctiques a la sala de simulació clínica que utilitzaran els estudiants del Grau de Medicina de la Universitat de les Illes Balears.	69.954,00€
42/19	Subministrament d'un escàner zenital COPIBOOK Open System A1 XD (Full config) – 400ppp Optical per a la unitat de Digitalització i Accés Obert del Servei de Biblioteca i Documentació.	44.900,00€
<b>Total</b>		<b>143.520,94€</b>

### Serveis

Núm. expedient	Objecte	Import d'adjudicació (IVA exclòs)
8/19	Servei de veu en web Readspeaker Enterprise per a la Universitat de les Illes Balears.	8.900,00€
<b>Total</b>		<b>8.900,00€</b>

### Obres

Núm. expedient	Objecte	Import d'adjudicació (IVA exclòs)
6/19	Obra de reforma de l'antiga cuina del menjador de l'edifici Son Lledó per al Servei de Biblioteca i Documentació de la Universitat de les Illes Balears.	<b>68.416,75€</b>

## Resum d'expedients

	Subministraments		Serveis		Obres		Total (euros, IVA exclòs)	Total exped
Procediments oberts	7	4.338.323,08€	7	2.900.407,48€	0		7.238.73,56€	
Procediments oberts simplificats	6	298.858,11€	0		0		298.858,11€	
Procediments oberts simplificats sumari	6	92.579,08€	0		1	68.416,75€	160.995,83€	
Procediments negociats	4	143.520,94€	1	8.900,00€	0		152.420,94€	
Acords marc	-	-		-		-	-	
<b>Total</b>	<b>23</b>		<b>8</b>		<b>1</b>			<b>32</b>

## Contractes per tipus i import

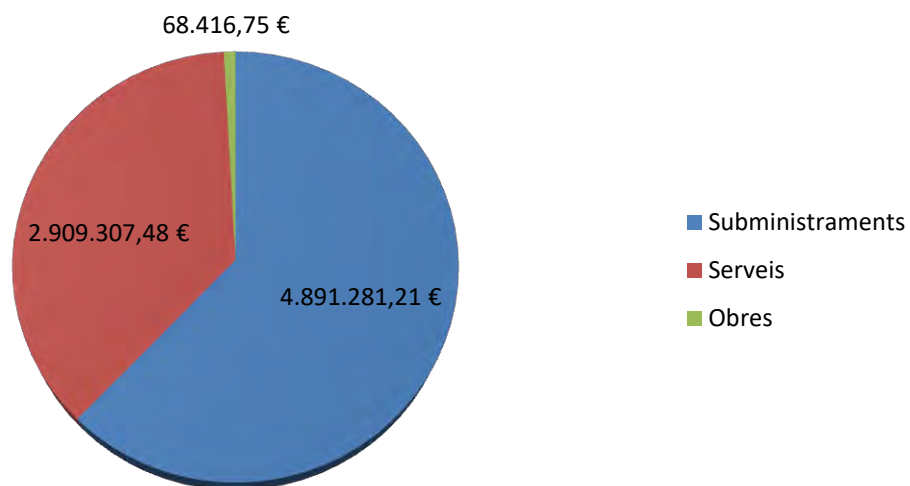

### Contracte per procediment i import

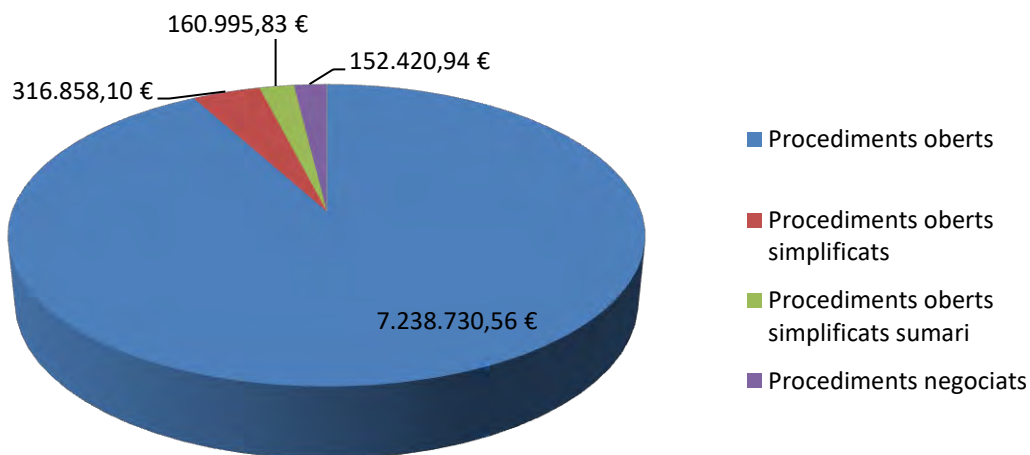

### C) Infraestructures

Comunicats de manteniment durant l'any acadèmic 2019-20			
Edifici	Correctius	Preventius	Totals
<b>Anselm turmeda+cti</b>	326	396	722
<b>Antoni maria alcover i sureda</b>	120	187	307
<b>Aulari</b>	1	2	3
<b>Beatriu de pinós</b>	140	98	238
<b>Ca n'oleo</b>	15	3	18
<b>Campus</b>	154	4	158
<b>Cas jai</b>	66	35	101
<b>Edifici científicotècnic</b>	161	161	322



<b>Estabulari</b>	22	46	68
<b>Gaspar melchor de jovellanos</b>	380	334	714
<b>Guillem cifre de colonya</b>	473	79	552
<b>Guillem colom casanovas</b>	294	132	426
<b>Mateu orfila i rotger</b>	372	47	524
<b>Ramon llull</b>	271	503	774
<b>Sa riera</b>	118	2	120
<b>Seu univers. Eivissa i formentera</b>	92	5	97
<b>Seu univers. Menorca</b>	125	5	130
<b>Son lledó</b>	351	21	372
<b>Facultat de medicina</b>	10	0	10
<b>TOTAL</b>	<b>3.835</b>	<b>2.456</b>	<b>6.291</b>



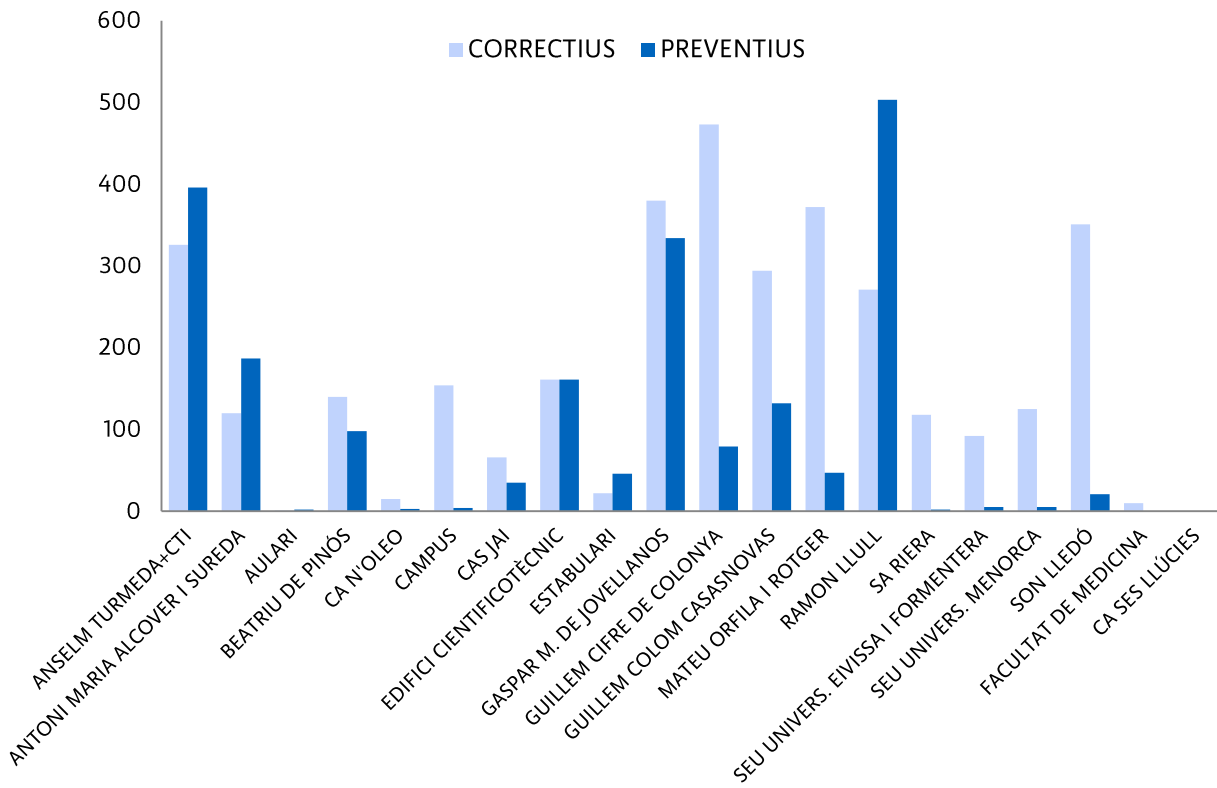

## Totals

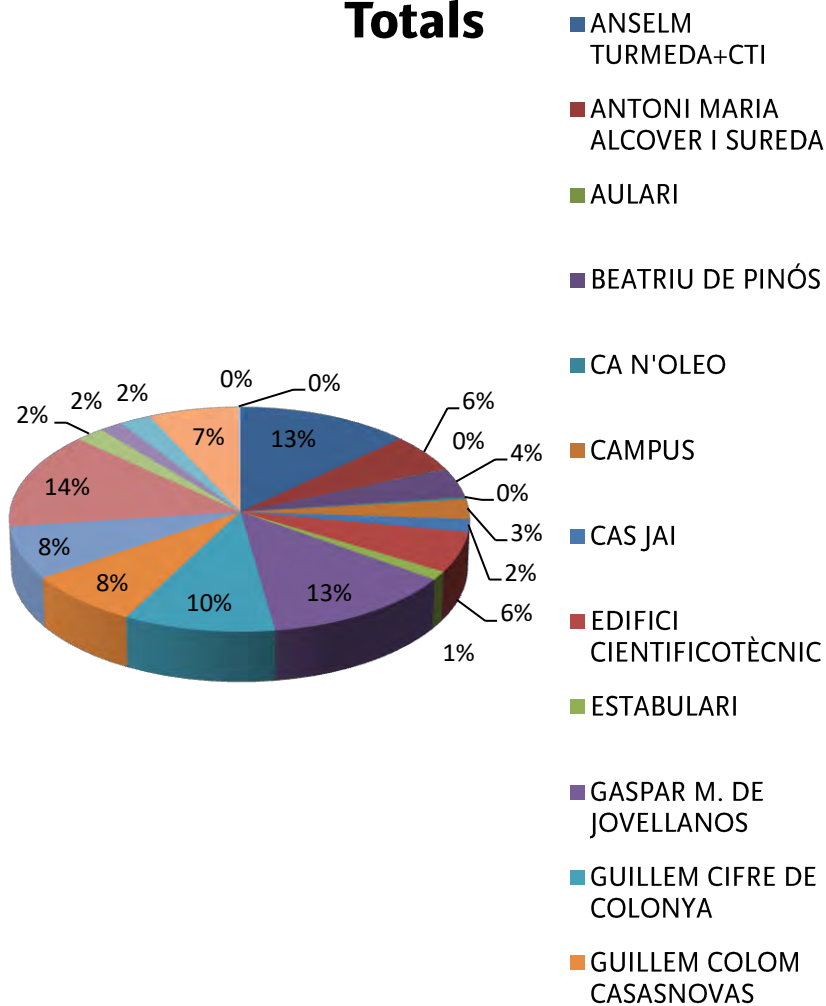

## D) Obres aprovades durant l'any acadèmic 2019-20

### 1. Obres menors

#### 1.1. Antoni Maria Alcover i Sureda

Número	Descripció	Import
1	Substitució dels dos jocs de portes del soterrani de l'edifici per la inundació ocorreguda el dia 11/09/19	8.719,26€
<b>TOTAL</b>		<b>8.719,26€</b>

### 1.2. Ca n'Oleo

Número	Descripció	Import
2	Restauració de les prestatgeries de la sala de juntes de l'edifici Sa Riera, atès que s'han de traslladar a l'edifici Ca n'Oleo	3.085,50€
<b>TOTAL</b>		<b>3.085,50€</b>

### 1.3. Campus universitari

Número	Descripció	Import
3	Instal·lació d'un embornal a la zona del propileu, atès que s'hi embassa l'aigua.	4.492,49
4	Instal·lació d'un nivell més a l'escala que comunica l'edifici Antoni Maria Alcover amb el caminal Mallorca i tapar les baranes metàl·liques del soterrani amb formigó per limitar el risc d'endegament a l'edifici.	3.021,37€
5	Obra civil necessària per a la instal·lació del parc de la cal·listènia. Excavació, col·locació d'un perfil de fusta, i subministrament i escampada d'arena per poder instal·lar-ho.	4.410,26€
6	Assistència tècnica per a les actuacions prèvies, documentació tècnica per a la sol·licitud i avantprojecte d'obra i instal·lació del centre de recerca, formació i validació tecnològica Tecnoindústria d'Aigua de les Illes Balears (Aqualab).	8.163,20€
7	Substitució de les dues cisternes d'acumulació i magatzem d'aigua que hi ha a Can Quintana, atès que perden aigua.	2.221,68€
8	Retirada de canonades de fibrociment amb amiant situades a l'hort dels tarongers de Son Lledó, al costat de la carretera de Valldemossa	3.172,62€
9	Modificació del projecte (de l'any 2007) i direcció d'obra de la reforma del Centre de Transformació anomenat Urbanització al Campus (propileu). Instal·lació d'un transformador de mitjana tensió i els aparells elèctrics necessaris per a l'alimentació elèctrica del nou edifici Interdepartamental.	6.255,70€
10	Muntatges de dues de les set pèrgoles de fusta situades al campus de la Universitat.	5.844,30€

11	Trasllat i custòdia de mobiliari, llibres, efectes i altres articles de la llibreria del campus, atès que s'ha de traslladar per a la construcció del nou edifici Interdepartamental.	3.693,50
12	Redacció del projecte tècnic bàsic i execució de l'ordenació paisatgística de l'entorn de les basses de depuració a la zona núm. 3 del PEUIB, inclou la direcció d'obra, per habilitar-ho per a una correcta utilització, amb camins adaptats i vegetació que transformi aquest espai en un referent natural per conèixer-hi.	14.459,50€
13	Trasllat de l'edifici modular de la Llibreria Campus a una nova ubicació a causa de la construcció imminent de l'edifici Interdepartamental.	3.591,47€
14	Tancament provisional d'obres a la parcel·la de l'aulari per demolar la solera on s'ubicarà el nou edifici Interdepartamental.	5.553,90€
15	Instal·lació de nou pilons a la zona de vianants del campus per controlar l'accés de vehicles i ampliació de l'aparcament de càrrega i descàrrega d'aquesta zona.	4.600,31€
16	Instal·lació d'un nou enllaç de fibra òptica monomode entre l'edifici de les instal·lacions esportives i el CPD1-CTI.	4.671,75€
<b>TOTAL</b>		<b>74.152,05€</b>

#### 1.4. Cas Jai

Número	Descripció	Import
17	Instal·lació d'una porta de vidre amb pany al passadís del Servei Mèdic per poder restringir-hi l'accés.	1.536,35€



<b>TOTAL</b>	<b>1.536,35€</b>
--------------	------------------

#### 1.5. Científicotècnic

<b>Número</b>	<b>Descripció</b>	<b>Import</b>
18	Subministrament de centraletes de control de les campanes de gasos i vitrines d'extracció dels laboratoris A-0, B-0, D-11 i D-12. Les centraletes actuals estan avariades i és necessari canviar-les a les campanes VG-01, VG-03, VG-04 i a les vitrines STC-02 i SCT-05.	3.430,05€
<b>TOTAL</b>		<b>3.430,05€</b>

#### 1.6. Diferents edificis

<b>Número</b>	<b>Descripció</b>	<b>Import</b>
19	Instal·lacions de connexió de les noves cambres de cultiu frigorífiques de l'INAGEA a l'edifici de Recerca i Desenvolupament del Parc BIT, Departament de Biologia.	2.585,60€
<b>TOTAL</b>		<b>2.585,60€</b>

#### 1.7. Enllaç

<b>Número</b>	<b>Descripció</b>	<b>Import</b>
20	Insonoritzar l'aula MOAV04 de l'edifici d'enllaç, segons indicacions del Servei de Recursos Audiovisuals.	6.680,19€
<b>TOTAL</b>		<b>6.680,19€</b>

#### 1.8. Gaspar Melchor de Jovellanos

<b>Número</b>	<b>Descripció</b>	<b>Import</b>
21	Adquisició dels puntals instal·lats a la junta de	2.054,58€

	dilatació C2-C3 de l'edifici Gaspar Melchor de Jovellanos.	
22	Substitució de les portes d'emergència de la planta baixa de l'edifici Gaspar Melchor de Jovellanos.	3.691,71€
23	Col·locació d'un enreixat entre columnes al soterrani de l'edifici Gaspar Melchor de Jovellanos per poder-lo destinar a magatzem.	3.590,07€
24	Substitució de les canonades d'aigua de 99 equips de climatització ubicats als despatxos i seminaris del bloc A del Departament de Dret de l'edifici Gaspar Melchor de Jovellanos. Les canonades són de petit diàmetre i estan obstruïdes, la qual cosa hi impedeix el pas de l'aigua per a la climatització.	20.645,81€
<b>TOTAL</b>		<b>29.982,17€</b>

#### 1.9. Guillem Cifre de Colonya

Número	Descripció	Import
25	Instal·lació de làmines de control solar a l'exterior dels despatxos A-116 i A-117 de l'edifici Guillem Cifre de Colonya, atès que es varen instal·lar unes cortines als despatxos per aturar la calor i han estat insuficients.	936,29€
<b>TOTAL</b>		<b>936,29€</b>

#### 1.10. Guillem Colom Casanovas

Número	Descripció	Import
26	Substitució dels vidres U-Glass del passadís del segon pis de l'edifici perquè estan trencats.	3.498,11€
27	Substitució de les dues piques petites que hi ha al laboratori de Biologia, ubicat al tercer pis de l'edifici Guillem Colom Casanovas (porta 7) per una pica grossa, per inoperativitat de les actuals, atès que són petites.	1.940,11€
<b>TOTAL</b>		<b>5.438,22€</b>

### 1.11. Instituts universitaris

Número	Descripció	Import
28	Pintar els espais adscrits a l'IFISC, despatxos, sala de reunions, seminari i passadissos. És necessari condicionar aquests espais, que es varen pintar quan es va inaugurar i, per l'ús i el fregament de les cadires, les parets estan brutes.	8.058,60€
<b>TOTAL</b>		<b>8.058,60€</b>

### 1.12. Mateu Orfila i Rotger

Número	Descripció	Import
29	Substitució de la planta refredadora de les aules 2, 3 i 4 de l'edifici Mateu Orfila i Rotger.	22.385,00€
30	Instal·lació d'un sistema de renovació d'aire als despatxos Q-8 i Q-11 de l'edifici Mateu Orfila i Rotger.	1.488,91€
31	Treballs d'instal·lació d'un nou equip de sistema d'alimentació ininterrompuda a la sala de SAIS de Física de l'edifici Mateu Orfila i Rotger i desinstal·lació de l'actual, que està obsolet.	665,50€
32	Pintar de color blanc els serveis administratius i el deganat de l'edifici Mateu Orfila i Rotger.	4.767,40€
33	Retirada de les canonades d'amiant dels lavabos del 2n pis de Física, a l'espai F-117, de l'edifici Mateu Orfila i Rotger, per part d'una empresa especialitzada. Són canonades addicionals que varen sorgir a l'obra de reparació dels lavabos.	1.314,04€
34	Instal·lar un sistema forçat de ventilació al laboratori QI-128, atès que s'hi fan servir habitualment productes químics que contaminen l'ambient i, segons l'avaluació de riscos del Departament de Química, s'ha de ventilar el laboratori.	1.540,17€

35	Instal·lació d'un equip de climatització per al despatx Q22, de l'edifici Mateu Orfila i Rotger. En aquest despatx hi ha vuit persones i l'equip actual està obsolet i no funciona.	2.948,47€
<b>TOTAL</b>		<b>35.109,49€</b>

### 1.13. Ramon Llull

Número	Descripció	Import
36	Substitució, per motius de seguretat elèctrica, de connexions elèctriques de mitjana tensió (15.000 v) a l'interior del Centre de Transformació de l'edifici Ramon Llull (3 connexions a cables de 150 mm <sup>2</sup> ).	3.952,28€
37	Instal·lació d'un equip de climatització al despatx CD02 de l'edifici Ramon Llull.	1.750,82€
38	Reparació de la planta refredadora de l'edifici Ramon Llull per part del servei tècnic oficial de la marca de l'aparell. Està avariada i hi ha moltes peticions de manteniment per causa de la deficient climatització dels despatxos de la part ampliada de l'edifici.	12.526,68€
<b>TOTAL</b>		<b>18.229,78€</b>

### 1.14. Sa Riera

Número	Descripció	Import
39	Arenar el sòcol de l'edifici Sa Riera per esborrar-ne els grafitos.	5.360,30€
40	Tractament del mur recentment arenat de la façana principal de l'edifici Sa Riera per evitar que hi tornin a pintar grafitos.	2.214,30€
41	Habilitar el passadís de la tercera planta de l'edifici Sa Riera, que connecta amb els despatxos 311, 312, 313, 315, 317, 318, per evitar que els usuaris hagin de sortir a la terrassa per accedir a aquestes dependències.	5.020,46€
42	Senyalització de la planta baixa i retolació de la	2.683,41€



	sala d'estudi de l'edifici Sa Riera, necessària per l'elevada assistència de personal aliè a la UIB als esdeveniments que tenen lloc a la sala d'actes, la Coral i l'Orfeó de la Universitat de les Illes Balears.	
43	Pintar les zones comunes i les aules 1 i 2 de l'edifici Sa Riera. Aplicar el color institucional a diverses zones de l'edifici, i arranjar i pintar el tasser del bar.	13.957,35€
<b>TOTAL</b>		<b>29.235,82€</b>

#### 1.15. Seu Universitària d'Eivissa i Formentera

Número	Descripció	Import
44	Reparació de la planta refredadora de climatització de la Seu Universitària d'Eivissa i Formentera, model EWYD-320.	19.147,28
45	Substitució dels pilons de tancament al costat del bar de la Seu Universitària d'Eivissa i Formentera per uns altres d'acer inoxidable.	3.084,23€
46	Insonorització de l'aula AVC04 de la Seu Universitària d'Eivissa i Formentera per millorar les sessions de videoconferències, que actualment causen problemes de comunicació entre els participants.	1.1637,66€
<b>TOTAL</b>		<b>33.869,17€</b>

#### 1.16. Seu Universitària de Menorca

Número	Descripció	Import
47	Instal·lació d'una pica per rentar-hi els estris que s'utilitzen en les sessions de l'assignatura de Plàstica al pati interior de la Seu Universitària de Menorca, a Can Salort, on hi ha una aixeta i un desaigua, davant l'aula Voltes.	1.119,12€
48	Reparar la cornissa de la façana de la Seu Universitària de Menorca (Can Salort). És urgent, atès que en cauen trossos de formigó i poden	2.908,60€



	lesionar algú.	
49	Llevar la grava, tela geotèxtil i aïllament tèrmic del terrat de dalt de la Seu Universitària de Menorca (Can Salort), per veure l'estat de la tela de PVC i reparar-ne les filtracions d'aigua. Llevada la grava i la tela, se n'han de refer pendents, pujar finestres, aïllar i canviar la claraboia, i fer-hi una prova d'estanquitat.	5.646,43€
50	Pintar la façana interior de la Seu Universitària de Menorca (Can Salort).	4.073,32€
<b>TOTAL</b>		<b>13.747,47€</b>

### 1.17.Son Lledó

Número	Descripció	Import
51	Pintar el Servei de Pressupost i Tresoreria.	2.255,44€
52	Despesa complementària per a la liquidació de l'obra de reforma de l'antiga cuina de l'edifici Son Lledó (expedient 6/18).	6.107,73€
53	Desplaçar la mampara de vidre que hi ha al Servei d'Assessoria Jurídica, situat a l'edifici Son Lledó, per ampliar-ne les instal·lacions.	5.813,63€
54	Reparació i impermeabilització de la terrassa de la sala d'actes de l'edifici Son Lledó.	17.129,74€
55	Reparació de les filtracions de la terrassa del Consell de Direcció.	5.132,76€
<b>TOTAL</b>		<b>36.439,30€€</b>

## 2. Obres majors

### 2.1. Campus

Número	Descripció	Import
--------	------------	--------



56	Reforma del centre de transformació de mitjana tensió per al campus de la Universitat de les Illes Balears. Procediment obert simplificat. Expt. 15/20. Aquesta reforma és necessària per a la connexió de l'edifici Interdepartamental.	203.276,27€
<b>TOTAL</b>		<b>203.276,27€</b>

### Resum de les obres

OBRES MAJORS	203.276,27€
OBRES MENORS	311.235,31€
<b>TOTAL</b>	<b>514.511,58€</b>



## Activitats en l'àmbit del campus universitari. Ocupació i usos dels espais (Vicerectorat de Campus, Cooperació i Universitat Saludable)

### Reserves d'espais

L'àrea de gestió d'espais del Vicerectorat de Campus, Cooperació i Universitat Saludable duu a terme reserves d'espais de la UIB de dos tipus:

- **Reserves externes:** les produïdes com a conseqüència de la cessió d'ús temporal d'espais de la Universitat (locals, immobles i instal·lacions) a institucions, a empreses públiques o privades i a particulars aliens a la Universitat de les Illes Balears.

El curs 2019-20 hem obert 91 expedients de reserva per a entitats externes a la UIB, 79 de les quals s'han dut a terme i 11 no, a causa de la situació d'emergència sanitària que hem viscut des que es decretà l'estat d'alarma, el 14 de març. Aquest fet ha provocat que molts de processos selectius, cursos, conferències, activitats..., tant d'empreses externes com activitats organitzades per departaments i/o facultats, no s'hagin pogut fer.

- **Reserves internes:** reserves d'espais d'ús comú (aula convencional, d'informàtica, seminari, sala d'actes, sala de reunions 2 de Son Lledó, vestíbul, etc.) que solen acollir activitats de docència, recerca, transferència i gestió que desenvolupen la funció universitària.

Els centres administratius de cada edifici de la UIB gestionen les seves pròpies reserves dels espais que tenen vinculats, en especial les corresponents a la inserció d'horaris i a les activitats de les facultats, departaments i centres d'investigació als quals donen suport. Les reserves internes que queden fora de la gestió dels centres administratius les assumeix el Vicerectorat. El curs 2019-20 s'han obert expedients corresponents a diferents grups de reserva. En destacam els següents:

- Reserves dels espais dels edificis sense servei administratiu propi (Son Lledó, Cas Jai, Ca n'Oleo)

Aquests espais solen acollir, per una banda, actes institucionals i de representació, i, per l'altra, les reunions dels serveis i oficines que hi estan ubicats.



El curs acadèmic 2019-20, la sala d'actes de Son Lledó ha acollit 20 activitats i la sala de reunions 2 del primer pis ha estat reservada per a 224 reunions. Per altra part, la sala de sessions del Consell de Govern de Cas Jai ha estat reservada per a 12 activitats i, a la sala de reunions de la 2a planta de Cas Jai, s'hi han fet 21 activitats.

Ca n'Oleo: el 23 de març de 2018 es va signar el Conveni de col·laboració entre la Conselleria de Cultura, Participació i Esports i la Universitat de les Illes Balears per a la cessió temporal d'espais i l'ús compartit de Ca n'Oleo (Ref. 3556). En aquest conveni queden estipulats els termes i condicions en què s'estableix la col·laboració d'ambdues institucions respecte de la posada en funcionament de l'edifici i se n'estableix un ús compartit. Els espais d'ús compartit de l'edifici són el pati, la sala de juntes i la sala d'actes, els quals, el curs 2019-20, ha acollit 45 activitats organitzades per la UIB, com ara congressos i jornades, reunions institucionals, rodes de premsa, concerts, presentacions de llibres, etc.

- Reserves provinents de serveis generals complementaris i oficines amb plans de formació i activitats anuals
- Pla de formació del Servei Lingüístic. Durant l'any acadèmic 2019-20, s'han reservat 8 aules per dur-hi a terme 5 proves de nivell i 3 cursos.
- Pla de formació del PAS i PDI, organitzat per l'àrea de formació del Servei de Recursos Humans (RRHH). Aquest pla de formació organitza els cursos en dos semestres de l'any natural. Durant el curs acadèmic 2019-20, aquest Vicerectorat ha fet les reserves corresponents a 46 cursos del pla de formació.
- Pla de formació del PDI de l'RIE. S'han reservat espais per a 11 cursos de formació específica per a PDI.
- Pla de formació de Council on International Educational Exchange. El CIEE té signat un conveni amb la UIB (Conveni entre el Council on International Educational Exchange (EUA) i la Universitat de les Illes Balears per establir un programa de formació acadèmica i cultural. Ref. 1205). Els cursos anteriors, el Vicerectorat gestionava les reserves d'espais recollides en el seu pla de formació, però, a partir del curs 2019-20, aquesta gestió la fan els serveis administratius de l'edifici Gaspar Melchor de Jovellanos.
- Oficina de Cooperació al Desenvolupament i Solidaritat (OCDS). Ha reservat espais per a activitats diverses, entre les quals destaquem: classes d'alfabetització en llengua castellana per a persones refugiades; jornades sobre sostenibilitat i Agenda 2030; lliurament dels premis als treballs de fi de grau i de màster, emmarcats en l'Agenda 2030; impuls al Portal de Voluntariat; cursos de formació de voluntariat en l'àmbit de la cooperació al desenvolupament; exposicions de



sensibilització sobre la pobresa, ecofeminisme, etc., als vestíbuls d'alguns edificis; taules rodones sobre investigació i transferència per al desenvolupament humà sostenible, etc.

- Oficina d'Universitat Saludable i Sostenible (OUSIS). Ha demanat reserva d'espais a diferents edificis per dur-hi a terme els seus plans de formació i sensibilització, entre els quals destaquem: parades informatives de prevenció d'addiccions i d'educació sexual; cursos i tallers sobre alimentació saludable i sostenible; campanya de prevenció solar; proves ràpides de detecció del VIH; exposicions de temàtica mediambiental i de foment d'hàbits alimentaris saludables, etc.
  - Reserves que, per la seva complexitat, impliquen espais d'edificis diferents
- Proves d'accés a la Universitat (PBAU) 2020

Enguany, a causa de la situació excepcional motivada per la COVID-19, les proves d'accés a la Universitat, ja sigui per a més grans de 25 i 45 anys com els processos d'accés PBAU, s'han dut a terme amb unes mesures sanitàries sense precedents, la qual cosa ha obligat a revisar tota la normativa del tribunal i els protocols d'actuació per adaptar-los a la situació. Pel que fa a les proves d'accés per a més grans de 25 i 45 anys, es varen dur a terme els dies 19 i 20 de juny al campus universitari i utilitzaren tots els espais dels edificis Gaspar Melchor de Jovellanos i Guillem Cifre de Colonya. Això a banda, la PBAU s'ha fet els dies 7, 8 i 9 de juliol, i, a causa del nombre de participants i per garantir un entorn de seguretat sanitària amb relació a la COVID-19, ha fet necessari ocupar tots els espais del campus universitari i altres indrets, com ara, a Mallorca, l'Auditori de Peguera (Calvià), la Fàbrica Ramis (Inca), el Poliesportiu Municipal d'Alcúdia, la terminal A de Son Sant Joan, el Palau de Congressos de Palma, el velòdrom de les Illes Balears (Palma) i l'Escola d'Art i Superior de Disseny de les Illes Balears, entre d'altres, així com altres espais a la resta d'illes.

Està previst que la convocatòria extraordinària de la PBAU es faci els dies 8, 9 i 10 de setembre de 2020, seguint les mesures sanitàries que s'estableixin en aquell moment.

- Activitats del Programa d'orientació i transició a la Universitat (PortUIB). A causa del gran nombre de persones que visiten la UIB per assistir a les activitats de PortUIB, el Vicerectorat fa les reserves que impliquen ocupar alhora espais a diferents edificis. Destaquem, entre d'altres: la Jornada de Portes Obertes, Els Dimarts a la UIB, trobades amb famílies, la trobada amb els més grans de 25, 40 i 45 anys, olimpíades i tallers de ciència, etc.
  - **Reserva de zones exteriors del campus** amb motiu d'activitats diverses: mercat ecològic de la UIB, curses al circuit, campanyes de donació de sang, Ciència per a Tothom 2020, activitats lúdiques dels diferents col·lectius



d'alumnes autoritzades pel Vicerectorat d'Estudiants (dinars, actuacions musicals, diades festives d'alumnes d'uns estudis determinats, etc.).

## Projecte SIGUIB

Pel que fa als projectes TIC que impulsa aquest Vicerectorat, hem continuat treballant en el projecte SIGUIB (Sistema d'Informació Geogràfica de la UIB). Aquesta eina permet:

- Consultar al web la cartografia dels espais dels edificis de la UIB
- Tractar la informació continguda en bases de dades de la Universitat (Hominis, Àgora, dades cartogràfiques, etc.) per tenir en tot moment un coneixement exacte de l'ocupació i dels usos dels espais de la UIB i poder fer-ne una gestió eficaç i una planificació al llarg termini.

Les accions més significatives dutes a terme el curs 2019-20 en relació amb el projecte SIGUIB són les següents:

- Redacció de l'informe «Localització d'esdeveniments», del mòdul d'Àgora del SIGUIB per al curs 2019-20.
- Implementació i posada en marxa de la sol·licitud d'UIBDigital que permet actualitzar les dades d'ubicació del personal al directori web de la Universitat.
- Incorporació, a través del SIGUIB, de les dades d'ubicació física del PDI a les seves fixes personals del Portal UIB.

## Reglament d'espais

Hem continuat treballant en l'esborrany de reglament d'espais de la Universitat i, quan la situació sanitària ho permeti, el reprendrem per mirar d'aprovar-lo definitivament. Aquest esborrany recull, en termes generals, els aspectes següents de la gestió dels espais de la UIB:

- Propietat i ús dels espais de la UIB. Defineix qui és el propietari dels espais de la UIB i qui pot tenir-ne la cessió d'ús.
- Descripció i tipificació dels espais. Descriu els tipus d'espais de la UIB i es classifiquen en funció de l'ús i règim d'accés.
- Assignació d'espais: definicions i responsables. Es defineixen els conceptes fonamentals associats a l'assignació d'espais i als seus responsables.
- Reserves internes i externes dels espais. Es defineixen les unitats de gestió que reserven espais i els conceptes lligats a aquest procés; s'estableix el procediment de reserva, i es desenvolupen les singularitats que poden sorgir atenent al tipus de reserva.



**Universitat**  
de les Illes Balears





## Fitxa resum de les principals actuacions en matèria de transparència, 2019-20

Secretaria General i Assessoria Jurídica

La Secretaria General i l'Assessoria Jurídica de la Universitat de les Illes Balears presenten el resum anual d'actuacions que han dut a terme en matèria de transparència durant l'any acadèmic 2019-20.

Les actuacions van destinades, per una banda, a complir les obligacions establertes a la Llei 19/2013, de 9 de desembre, de transparència, accés a la informació pública i bon govern (en endavant, LTAIBG); i, per l'altra, a millorar l'accessibilitat a la informació pública de la UIB, per tal de facilitar la rendició de comptes.

Principals actuacions dutes a terme durant l'any acadèmic 2019-20:

### 1. Reforçar l'estructura normativa i institucional de la UIB en matèria de transparència

#### 1.1. Normativa en matèria de transparència

Durant l'any acadèmic 2019-20 la UIB ha treballat en diferents normatives per impulsar la transparència de la Universitat; en concret parlem de:

- Acord executiu 13114/2019, del dia 28 de maig, pel qual es crea la Comissió de Transparència de la Universitat de les Illes Balears.
- Acord normatiu 13256/2019, del dia 8 de novembre, pel qual s'aprova el Reglament de transparència de la Universitat de les Illes Balears.
- Instrucció de la Secretaria General 1/2019, de 9 de setembre, d'agendes institucionals.
- Instrucció de la Secretaria General i la Gerència 2/2019, de 9 de setembre, de sol·licituds, requeriments i publicació de la informació.

De la mateixa manera, se segueix treballant en:

- Instrucció sobre els responsables, responsabilitats i terminis.
- Instrucció de transparència institucional dels membres del Consell de Direcció.

#### 1.2. Creació de la Comissió de Transparència i de la Comissió Tècnica de Transparència

Mitjançant l'Acord executiu 13114/2019, del dia 28 de maig, es creà la Comissió de Transparència de la Universitat de les Illes Balears.



D'acord amb l'Acord normatiu 13256/2019, del dia 8 de novembre, del Reglament de Transparència, es creà la Comissió Tècnica de Transparència de la Universitat de les Illes Balears.

### 1.3. Creació i nomenament d'una plaça de cap d'àrea de transparència

La Universitat de les Illes Balears, el 25 de juny de 2019, va treure una convocatòria per cobrir una plaça, amb el codi FP000090, de cap d'àrea de transparència, amb els requisits de tenir coneixements sobre la normativa de transparència i accés a la informació pública. El dia 1 d'agost de l'any 2019, la cap d'àrea de transparència va prendre possessió del càrrec.

## 2. Revisió dels continguts, l'estructura i la imatge del nou Portal de transparència

Amb la finalitat de respondre a les obligacions de publicitat activa establertes per la LTAIBG, publicar informació addicional que pugui ser d'interès per a la ciutadania i modernitzar la visualització i navegació del Portal de transparència, es varen dur a terme les actuacions següents:

### 2.1. Revisió dels continguts del portal creat l'any 2016

Per tal de determinar els ítems d'informació objecte de publicació al Portal de transparència de la UIB, es va fer durant l'any 2019 un estudi que va analitzar les fonts següents:

#### 2.1.1. Estudi de les obligacions de publicitat activa de la LTAIBG

Atenent els articles 6, 6bis, 7 i 8 de la LTAIBG, hi ha un sèrie d'informacions que la Universitat té el deure de publicar per atendre les obligacions de publicitat activa. Durant el curs 2019-20 es varen dur a terme diverses actuacions encaminades a publicar diferents continguts que responien a aquestes obligacions. D'entre aquestes actuacions destacam les següents:

- Disseny i publicació d'un organigrama navegable dels òrgans de govern unipersonals, que permet accedir a les pàgines de les diferents unitats i serveis que depenen de cada un d'ells.
- Millora del cercador que permet accedir als currículums dels professors.
- Publicació del registre d'activitats de tractament per respondre a l'article 6bis, de recent incorporació a la LTAIBG.

#### 2.1.2. Estudi comparatiu dels portals de transparència de les universitats amb major índex de transparència segons els rànquings

Es va fer un estudi dels portals de transparència de sis universitats espanyoles (de Burgos, Valladolid, Múrcia, Saragossa, Cadis i la Corunya), ben situades en els diferents rànquings que generen les institucions que s'encarreguen d'analitzar els portals de transparència.

L'objectiu era recopilar en un únic document les característiques i l'esquema dels seus portals de transparència, per poder avaluar la possibilitat d'incorporar les novetats més interessants al nou Portal que la UIB dissenyava.

### 2.1.3. Estudi dels indicadors de les principals institucions que elaboren rànquings en matèria de transparència a la Universitat

La Universitat de les Illes Balears, en el marc de les seves competències, i sempre respectant la Llei 19/2013, de 9 de desembre, de transparència, accés a la informació pública i bon govern, ha decidit fer servir com a eina de suport per definir els nous continguts a incorporar al Portal, els indicadors generats per diferents institucions encarregades d'avaluar la transparència de diferents institucions.

Durant l'any acadèmic 2019-20 l'evolució de la situació de la UIB als rànquings de transparència d'aquestes entitats és la següent:

- **Dyntra**

Dyntra és una plataforma col·laborativa que té com a objectiu mesurar la informació pública de governs, administracions públiques, partits polítics, càrrecs electes i els diferents actors socials d'una manera dinàmica, eficient, transparent i oberta.

#### Situació en el rànquing de transparència

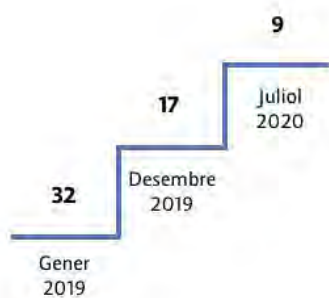

- **Fundació Compromís i Transparència**

Fundació Compromís i Transparència està formada per un grup de professionals procedents del món de l'empresa, l'acadèmia i el sector no lucratiu per impulsar el bon govern, la transparència, la rendició de comptes i l'impacte social de les institucions.



Aquesta fundació publica anualment un informe que avalua la transparència de les webs de les diferents universitats públiques i privades espanyoles.

La Fundació va publicar un informe el dia 29 de novembre de 2019 sobre l'estat de la informació que oferien els portals de transparència de 49 universitats públiques espanyoles durant l'any 2018. En aquest informe es modificaven els criteris d'avaluació respecte d'anys anteriors. S'hi introduïen quatre factors clau: la visibilitat, l'accessibilitat, l'actualitat i la integritat de la informació. I, a banda, s'hi va afegir un nou sistema de valoració anomenat «el semàfor», on es distingia la qualitat, la pertinència i l'actualitat de la informació.

La UIB se situava en la posició 17, entre les universitats translúcides, i complia un total de 33 punts.

- **CRUE**

Menció a part mereix la CRUE, que, malgrat que no genera cap rànquing de transparència, el 2019 va publicar un document de bones pràctiques en matèria de protecció de dades i transparència, del qual es varen extreure els principals indicadors per anar progressivament incorporant-los al Portal de transparència de la Universitat de les Illes Balears.

## 2.2. Modificació del disseny del Portal

La Comissió Tècnica de Transparència, amb el vistiplau de la Comissió de Transparència, va decidir donar una imatge més moderna al Portal de la Universitat de les Illes Balears.

Tot i que el nou Portal de transparència es va publicar dins l'any 2020, fou durant l'any 2019 que s'hi varen anar fent les diferents modificacions que ens permetrien tenir una nova imatge. El DIRCOM es va encarregar de crear les noves icones, i l'Oficina Web, amb el suport de la secretària de la Comissió de Transparència, varen editar el contingut del que seria el nou Portal de transparència.

La Comissió Tècnica de Transparència es va encarregar de fer-ne un seguiment i anar supervisant que tota la informació publicada al Portal de transparència fos al més actualitzada possible, tenint en compte quan la Universitat pot disposar de la informació.

## 3. Sol·licituds d'accés a la informació pública

La Llei 19/2013, de 9 de desembre, de transparència, accés a la informació pública i bon govern, al capítol III fa referència al dret d'accés a la informació pública. S'entén per informació pública els continguts o documents, sigui quin sigui el seu format o

suport, que estiguin en poder de la UIB i que hagin estat elaborats o adquirits en l'exercici de les seves funcions.

L'òrgan encarregat de resoldre les sol·licituds de dret d'accés a la informació pública és la Secretària General de la UIB.

### Sol·licituds rebudes durant l'any acadèmic 2019-2020

<b>I. Resoltes expressament</b>	<b>6</b>
<b>I.1. Inadmeses</b>	<b>Total: 3</b>
- Informació en curs d'elaboració o de publicació general	—
- Informació de caràcter auxiliar o de suport	—
- Acció prèvia de reelaboració	2
- Òrgan que no té en el seu poder la informació i la desconeix	1
- Manifestament repetitives o de caràcter abusiu	—
<b>I.2. Desestimades</b>	<b>Total: 1</b>
- Aplicació dels límits de l'article 14	—
- Protecció de dades de caràcter personal	—
- Participació de tercers afectats	1
<b>I.3. Estimades</b>	<b>Total: 2</b>
- Totalment	1
- Parcialment	1
<b>I.4. Altres</b>	<b>Total: 0</b>
- Arxiu per desistiment	—
- Regulacions especials del dret d'AIP	—
- Altres causes	—
<b>I.5. Resoltes dins termini</b>	<b>6</b>

<b>II. Indicació de l'òrgan competent en la resolució</b>	<b>1</b>
---	----------

### Enllaços:

- <https://transparencia.uib.cat/>



## UIBtransmèdia

### Equip 360

Set anys de treball conjunt, en què hem interrelacionat tasques entre els serveis, oficines i seccions que depenen de l'actual Vicerectorat de Campus Digital i Transmèdia (abans, Delegació del Rector, i, prèviament, Direcció de Comunicació de la UIB), han estat una llavor clau per afrontar el gran daltabaix que ha suposat la COVID-19.

La gestió coordinada, la col·laboració en equip —no sempre acceptada al principi, encara que sí que ha quedat confirmada amb el temps—, ha estat clau.

Hauria estat impossible aconseguir-ho d'una altra manera.

El pla estratègic desenvolupat pel Vicerectorat de Campus Digital i Transmèdia, que no comptava amb les circumstàncies pròpies de la pandèmia, ha resultat ser un puntal potent més en temps de crisi.

En aquesta memòria acadèmica, reflectim tant el que ja fèiem abans de la COVID-19 com el que hem generat des que va aparèixer.

L'agilitat, la interconnexió constant entre equips concrets i amb la resta del Vicerectorat, ens ha permès oferir un servei resolutiu als nostres docents i estudiants amb l'ús de metodologies a través d'Aula digital, la qual no solament és una seqüència de programes informàtics, sinó també un vehicle per facilitar la docència en línia, com hem vist aquests darrers mesos.

La mateixa filosofia ha prevalgut a l'hora de facilitar resultats a través de la Universitat d'Estiu d'Educació en Línia, així com els cursos d'autoformació que generarem el setembre de 2019 a través del Portal PDI; la comunicació interna; el disseny de peces visuals per promoure la comprensió de processos o convidar a actes; la remodelació total del concepte de treball a través del Portal d'Estudiants i el de PDI, que hem millorat —el de PAS està a punt de sortir—; el redisseny general de la web de la UIB, que estrenarem al setembre; a més de tot el suport audiovisual per generar productes d'ajut a la docència i també a la gestió de les aules de videoconferència, ara augmentades amb motiu del seu ús a la majoria de les aules de la UIB a causa de la nova normalitat.

Com és lògic en una memòria acadèmica, a les pàgines següents es podran veure detalladament totes aquestes actualitzacions realitzades per cada servei, oficina o secció. Les relacionam de forma separada, com és usual, encara que ja se sap,



**Universitat**  
de les Illes Balears

després d'haver llegit aquesta introducció, que tot ho hem fet comptant tots amb tots, en equip, pensant i treballant en 360° des del concepte UIBtransmèdia.

## Oficina de Cooperació al Desenvolupament i Solidaritat (OCDS)

Els programes de la present memòria del curs acadèmic 2019-20 s'emmarquen, d'una banda, en el conveni de la UIB amb el Govern de les Illes Balears (pressupost de 205.000 euros) i, d'una altra banda, en una subvenció de la Direcció General de Participació i Voluntariat (import anual de 30.000 euros). A més, com cada any, s'ha disposat de la partida de cooperació universitària al desenvolupament del pressupost propi de la UIB.

### 1. Programes de mobilitat internacional

#### 1.1. Beques de pràctiques per a l'alumnat d'estudis oficials de grau i màster de la UIB en l'àmbit de la cooperació al desenvolupament

En el marc de la XXXII i la XXXIII convocatòries de beques de pràctiques per als estudis oficials de grau o màster en el marc de la cooperació al desenvolupament, durant el curs acadèmic 2019-20, vint-i-nou (29) alumnes de nou (9) estudis oficials (Educació Primària, Educació Infantil, Educació Social, Treball Social, Pedagogia, Psicologia, Infermeria, Fisioteràpia i Intervenció Socioeducativa en Menors i Família) varen obtenir la plaça per fer pràctiques i el TFG/TFM dels estudis oficials de grau o màster en el marc de la cooperació al desenvolupament. Foren estades d'una durada compresa entre 60 i 90 dies amb nou (9) contraparts sòcies de quatre (4) països diferents, sota la tutorització d'un total de nou (9) professors/es implicats:

<b>XXII Convocatòria de beques de pràctiques per als estudis oficials de grau o màster en el marc de la cooperació al desenvolupament</b>			
<b>Estudis</b>	<b>Participants</b>	<b>Contraparts sòcies</b>	<b>País</b>
<b>Educació Infantil</b>	Laura Margarit Tomàs	<b>Red Escuelas Alternativas</b>	<b>Perú</b>
	Margarita Gelabert Sampol		
	Sara Domínguez Pascual		
<b>Pedagogia</b>	Laura Borràs Miralles	<b>WAYRA</b>	<b>Perú</b>
<b>Educació Social</b>	Emily Garcia Robinson		
<b>Pedagogia</b>	Maria del Mar Roig Sierra		
<b>Educació Social</b>	Maria del Mar Martorell Rico	<b>Centro de Apoyo a Niños y Adolescentes Trabajadores (CANAT)</b>	<b>Perú</b>
	Sílvia Pérez Rodríguez		
<b>Màster en Intervenció Socioeducativa en Menors i Família</b>	Irene Criado Escandell		



<b>Treball Social</b>	Patricia Mizrahi Cengarle	<b>Instituto de Formación de Adolescentes y Niños Trabajadores (INFANT)</b>	<b>Perú</b>
	Vanessa Pastor Rodríguez		
<b>Psicologia</b>	Lluís Garí Crespí	<b>Aprendo Contigo</b>	<b>Perú</b>
	Judith Coll Morales		
	Marcos Lacombe Guerrero	<b>Institución Educativa Toni Real Vicens</b>	<b>Perú</b>
	Maria Portalo Bosch		
	Andreu Bauzà Ferrer		
	Rebeca Rodríguez Iglesias		
	Susana Saiz Cruz		
<b>Infermeria</b>	Caterina Serra Martorell	<b>Universitat Estatal de Bolívar</b>	<b>Equador</b>
	Aina Vanrell Garcia		
	Alberto Navarro Moreno		
	Vanesa Vázquez Cubero		
<b>Fisioteràpia</b>	Marc Bettens Capó	<b>Dangme East District Hospital</b>	<b>Ghana</b>
	Llúcia Clara Benito Nicolau		
	Maria Margalida Company Vera		
<b>8</b>	<b>25</b>	<b>8</b>	<b>3</b>

<b>XXIII Convocatòria de beques de pràctiques per als estudis oficials de grau o màster en el marc de la cooperació al desenvolupament</b>			
<b>Estudis</b>	<b>Participants</b>	<b>Contrapart sòcies</b>	<b>País</b>
<b>Educació Primària</b>	Carolina Aguilera Bailón	<b>Centre Educatiu per a Nins i Nines Sords Effetah</b>	<b>Marroc</b>
<b>Educació Social</b>	Alejandra Mercadal Ibáñez	<b>Aprendo Contigo</b>	<b>Perú</b>
	Dolça Maria Cebreros Palou		
<b>Màster en Intervenció Socioeducativa en Menors i Família</b>	Candela Rodríguez Terraza	<b>Centro de Apoyo a Niños y Adolescentes Trabajadores (CANAT)</b>	<b>Perú</b>
<b>3</b>	<b>4</b>	<b>3</b>	<b>2</b>

Atenent la situació de crisi sanitària ocasionada per la COVID-19 i de conformitat amb el contingut del Reial decret 463/2020, de 14 de març, pel qual es declarava l'estat d'alarma per la situació de crisi sanitària global, aquestes pràctiques internacionals en



el marc de la CUD no s'han pogut dur a terme durant el curs acadèmic actual. Algunes es podran fer durant el proper curs acadèmic.

## 1.2. Programa de voluntariat internacional: Estades Solidàries

La XVI Convocatòria d'Estades Solidàries, que ofereix la possibilitat de desenvolupar tasques de voluntariat internacional en l'àmbit de la cooperació universitària al desenvolupament (CUD), es va publicar el 12 de febrer de 2020 oferint 6 programes diferents i un total de 15 places, de les quals 13 anaven dirigides als col·lectius de l'alumnat, el PAS i el PDI i dues (2) exclusivament a l'alumnat, tot plegat en col·laboració amb cinc (5) contraparts sòcies en cinc (5) països diferents.

La situació de crisi sanitària va impedir de resoldre el primer termini establert, va generar l'anul·lació del segon termini i, actualment, una vegada reiniciats els terminis administratius i atesa la situació d'inseguretat, de tancament de fronteres en molts dels països en els quals es desenvolupen les estades de voluntariat, atesa la gran dificultat de les contraparts sòcies per poder acollir les persones voluntàries i atès que en la majoria de casos aquestes estades es realitzen durant els períodes no lectius del curs acadèmic (especialment l'estiu), no és possible dur a terme aquest programa de mobilitat internacional, per la qual cosa s'ha acordat anul·lar i deixar sense efectes aquesta convocatòria.

## 2. Projectes de cooperació universitària al desenvolupament (CUD)

En el marc de la XVI Convocatòria d'ajuts per a projectes de cooperació universitària al desenvolupament (CUD), s'han aprovat catorze (14) projectes finançats, per un import total de 93.250 euros (54.590 euros a càrrec del conveni entre el Govern de les Illes Balears i la UIB en matèria de cooperació, i 38.660 euros a càrrec de la partida que la UIB destina a cooperació universitària al desenvolupament). Els àmbits sectorials en els quals es classifiquen són: equitat de gènere (2), educatiu (3), suport a la governabilitat democràtica i al poder local (3), sostenibilitat ecològica (2), ciència, tecnologia i innovació (2) i salut (2).

En aquesta convocatòria hi han participat setanta (70) membres de la comunitat universitària, entre PDI (60), PAS (4) i alumnat (6), i setanta-quatre (74) membres de les disset (17) contraparts sòcies, ubicades en onze (11) països diferents, i amb la col·laboració de trenta (30) entitats i/o persones col·laboradores, així com queda resumit a la taula següent. La modalitat I és d'un any de durada i la modalitat II és de dos anys:

Responsable/ Departament	Projecte	Països, modalitat i ajuts	Contraparts sòcies
-----------------------------	----------	------------------------------	--------------------

<p><b>Elena Baraza Ruiz</b> Departament de Biologia Referència: OCDS-CUD2019/01</p>	<p><i>Cooperación para el avance en el análisis ecofisiológico y el estudio y aplicación de las micorrizas para la conservación y restauración de la biodiversidad de los páramos andinos</i></p>	<p>COLÒMBIA Modalitat I 6.100 € conveni Govern</p>	<p>Universitat de Nariño</p>
<p><b>Maria Elena Cuartero Castañer</b> Departament de Filosofia i Treball Social Referència: OCDS-CUD2019/02</p>	<p><i>Diagnóstico sobre el desgaste por empatía y la satisfacción por compasión de personas cuidadoras formales en centros de atención sociosanitaria en Quito</i></p>	<p>EQUADOR Modalitat I 4.650,24 € conveni Govern</p>	<p>Universitat de les Amèriques i Hospice San Camilo</p>
<p><b>Maria Rosa Rosselló Ramon</b> Departament de Pedagogia Aplicada i Psicologia de l'Educació Referència: OCDS-CUD2019/03</p>	<p><i>Concienciación sobre el buen uso de plaguicidas a nivel escolar y mejora sustantiva de la salud de la población agrícola del Valle de Chancay-Huaral, Perú - Fase II</i></p>	<p>PERÚ Modalitat II 5.000 € conveni Govern 6.000 € pressupost UIB</p>	<p>Universitat Nacional Agrària La Molina</p>
<p><b>Fernanda Caro Blanco</b> Departament de Filosofia i Treball Social Referència: OCDS-CUD2019/04</p>	<p><i>Niños, niñas y adolescentes como actores de transformación social desde un enfoque de igualdad de género</i></p>	<p>PERÚ Modalitat I 7.750 € conveni Govern</p>	<p>Instituto de Formación de Adolescentes y Niños Trabajadores - INFANT</p>
<p><b>Josep Maria Buades Rubio</b> Departament de Ciències Matemàtiques i Informàtica Referència: OCDS-CUD2019/05</p>	<p><i>Formación en análisis de imágenes médicas y la aceleración mediante hardware específico</i></p>	<p>CUBA Modalitat I 5.060 € conveni Govern</p>	<p>Universitat de l'Havana</p>
<p><b>Bartomeu Mut Amengual</b> Departament de Pedagogia i Psicologia de l'Educació Referència: OCDS-CUD2019/06</p>	<p><i>La planificación educativa y las TIC al servicio de la educación patrimonial en el marco de las ciudades Patrimonio de la Humanidad. El caso de Camagüey (Cuba)</i></p>	<p>CUBA Modalitat I 6.300 € conveni Govern</p>	<p>Universitat de Camagüey</p>
<p><b>Raül López Penadès</b> Departament de Pedagogia Aplicada i Psicologia de l'Educació Referència: OCDS-CUD2019/07</p>	<p><i>Seminario de formación de formadores y orientación psicopedagógica de la comunidad educativa en el centro para niños y niñas sordos de Effetah de Tánger: fase de intervención III</i></p>	<p>MARROC Modalitat I 1.929,76 € conveni Govern</p>	<p>Centro Educatiu per a Nins i Nines Sords Effetah</p>

<p><b>Bartomeu Alorda Ladaria</b> Departament de Física Referència: OCDS-CUD2019/08</p>	<p><i>ConTec4Sos: anàlisi i mesura de la conductivitat tèrmica dels materials regionals per a una construcció sostenible amb ús eficient de l'energia</i></p>	<p>MARROC Modalitat I 4.600 € conveni Govern</p>	<p>Universitat Soldà Moulay Slimane i Universitat Internacional de Rabat</p>
<p><b>Josefina Bota Salort</b> Departament de Biologia Referència: OCDS-CUD2019/09</p>	<p><i>Uso de micorrizas como fertilización biológica alternativa del olivo en condiciones de estrés abiótico (salinidad y estrés hídrico)</i></p>	<p>TUNÍSIA Modalitat I 5.200 € conveni Govern</p>	<p>Institut de l'Olivera (IO)</p>
<p><b>María Gómez Garrido</b> Departament de Filosofia i Treball Social Referència: OCDS-CUD2019/10</p>	<p><i>Migraciones senegalesas y proyectos de retorno: percepciones, experiencias y aportaciones para el codesarrollo</i></p>	<p>SENEGAL Modalitat II 8.000 € conveni Govern 5.000 € pressupost UIB</p>	<p>Laboratoire Genre, Environnement, Religions et Migrations (GERM), Universitat Gaston Berger (Saint-Louis, Senegal)</p>
<p><b>M. Jesús Mairata Creus</b> Servei d'Estadística i Qualitat Universitària (SEQUA) Referència: OCDS-CUD2019/11</p>	<p><i>Formación, asesoramiento técnico e intercambio de experiencias en relación a la mejora y al desarrollo del sistema de garantía de calidad, en el marco del Plan Estratégico Institucional de las UACs</i></p>	<p>BOLÍVIA Modalitat I 6.330 € pressupost UIB</p>	<p>Unidades Académicas Campesinas (UACs)</p>
<p><b>Miquel Bennàsar Veny</b> Departament d'Infermeria i Fisioteràpia Referència: OCDS-CUD2019/12</p>	<p><i>Fortalecimiento institucional de la Universidad Pública de El Alto (UPEA) en materia de innovación docente e investigación en salud</i></p>	<p>BOLÍVIA Modalitat II 8.700 € pressupost UIB</p>	<p>Universitat Pública d'El Alto (UPEA)</p>
<p><b>Jesús Manuel González Pérez</b> Departament de Geografia Referència: OCDS-CUD2019/14</p>	<p><i>Desarrollo turístico sostenible en la zona patrimonio cultural de la Ciudad de León (Nicaragua) y los espacios naturales de su entorno</i></p>	<p>NICARAGUA Modalitat I 7.430 € pressupost UIB</p>	<p>Universitat Nacional Autònoma de Nicaragua, León (UNAN-LEON)</p>
<p><b>Maria Antònia Carbonero</b> Departament de Filosofia i Treball Social Referència: OCDS-CUD2019/15</p>	<p><i>Aportación al patrimonio inmaterial mundial de la poesía oral</i></p>	<p>REPÚBLICA ÀRAB SAHRAUÍ DEMOCRÀTICA Modalitat I 5.200 € pressupost UIB</p>	<p>Universitat de Tifariti (RASD)</p>

### 3. Convocatòria d'ajuts de mobilitat en cooperació al desenvolupament per a membres del sector públic del sud global

En el primer termini de la III Convocatòria d'ajuts de mobilitat en cooperació al desenvolupament per fer estades formatives i/o de recerca a la UIB per al PDI, PAS o altre tipus de personal tant d'universitats i institucions públiques com d'entitats o organitzacions públiques de països del sud global, s'han aprovat un total de tres (3) ajuts a persones de tres (3) països diferents, i en el segon termini, s'han presentat un total de vuit (8) propostes a quatre (4) països diferents. De conformitat amb la suspensió dels terminis per l'estat d'alarma declarat per la situació de crisi sanitària global ocasionada per la COVID-19, i amb l'objectiu de poder disposar de més possibilitats i seguretat per a la mobilitat internacional i facilitar l'execució de les mobilitats sol·licitades, s'amplia el termini de resolució del segon termini fins al 15 de setembre de 2020.

## 4. Educació per a la ciutadania global

### 4.1. XVI Convocatòria d'ajuts per a accions d'educació per a la ciutadania global

En el primer termini de la XVI Convocatòria d'ajuts per a accions d'educació per a la ciutadania global s'han concedit ajuts per un import total de 25.050,37 euros per dur a terme catorze (14) accions d'educació per a la ciutadania global executades per quaranta (40) membres de la comunitat universitària, de deu (10) departaments i estudis diferents, amb la col·laboració de tretze (13) entitats de les Illes Balears, així com apareix a la taula resum:

Títol de l'acció	Persona responsable	Línia estratègica	Tipus d'acció	Ajut concedit
Trobada «Diagnòstic participatiu de caire comunitari: la mediació intercultural als àmbits d'educació, salut i serveis socials».	Carlos Vecina Merchante (alumne). Grau d'Educació Social	I. Moviments migratoris	B	722 euros
Monòleg «Onvres. Una visita guiada a les clavegueres de la masculinitat».	Enrique Urbano Àngel (PAS). Oficina d'Igualtat d'Oportunitats entre Dones i Homes	II. Agenda 2030	B	1.433 euros
Performance (audiovisual) <i>¿Qué hay entre esos cartones?</i>	Alfonso López Bermúdez (PDI). Departament de Treball Social	II. Agenda 2030	C	2.943 euros
Curs «Expressió artística i gènere. Eines creatives per a la coeducació».	Daniel Castilla Núñez (PDI). Departament de Pedagogia i Didàctiques Específiques	II. Agenda 2030	A	1.155,30 euros
Exposició <i>¡Viva la Vulva,</i>	Elisa Bosch Donate	II. Agenda 2030	C	3.000

<i>Vulva la Vida!</i>	(PDI). Departament d'Infermeria i Fisioteràpia			euros
Audiovisual. <i>Què mengen les larves de tonyina? Aspectes per millorar la gestió marina i pesquera sostenible, gestió de l'impacte humà i canvi climàtic.</i>	Catalina Mena Oliver (alumna). Doctorat en Ecologia Marina	III. Sostenibilitat ecològica i salut	C	3.000 euros
Seminari «Combatre i prevenir els discursos d'odi a l'educació».	David Abril Hervàs (PDI). Departament de Filosofia i Treball Social	I. Moviments migratoris	B	640 euros
Trobada «Experiències de frontera».	Mariona Vidal Domínguez (alumna). Curs d'Expert Universitari en Interioritat, Autoestima i Assertivitat	I. Moviments migratoris	A	1.740 euros
Activitats artístiques «L'art de sensibilitzar. Lluita contra els abusos sexuals en la infància i l'adolescència».	Aina Maria Duran Mestre (alumna). Màster en Intervenció Socioeducativa en Menors i Famílies	II. Agenda 2030	B/C	1.300 euros
Conferència i taller «ReCreate: acompanyamiento grupal e individual de experiència de violència a través de las artes expresivas».	Ana J. Cañas Lerma (PDI). Departament de Filosofia i Treball Social	II. Agenda 2030	A	1.987 euros
Jornades Per una Nicaragua Lliure: Reflexió, debat, comprensió i lluita contra les dictadures i el seu retorn.	Luis Alberto Montoya Coronado (PDI). Departament de Física	II. Agenda 2030	B/C	2.780 euros
Curs «Foment de la ciència ciutadana en l'entorn universitari».	Samuel Piña Fernández (PDI). Departament de Biologia	III. Sostenibilitat ecològica i salut	B	480 euros
Curs «Altres paraules i gests per conèixer la repressió de postguerra. Reflexions des de l'Antropologia Social».	Gonçal Artur López Nadal (PDI). Departament d'Economia Aplicada	II. Agenda 2030	A	2.510 euros
Taller «Etnografia Visual I: assaig fotogràfic».	Alexandre Nicolau Miquel Novajra (PDI). Departament de Filosofia i Treball Social	II. Agenda 2030	A	1.360 euros

Accions de tipus A: Accions d'educació i/o formació. Accions de tipus B: Accions de sensibilització. Accions de tipus C: Accions de difusió d'experiències.



En el segon termini de la XVI Convocatòria d'ajuts d'educació per a accions d'educació per a la ciutadania global, pendent de resoldre, s'han presentat un total de vuit (8) propostes.

## 4.2. Formació interna per al PDI i PAS

En el marc del Pla de formació intern per als col·lectius del PAS i PDI de la UIB, s'han impartit dues accions formatives per al PAS, la primera en línia (10 hores), «Com podem contribuir des de les universitats a l'educació en valors», i la segona de manera presencial, «El compromís social universitari (CSU)» (10 hores).

## 5. Agenda 2030

### 5.1. Cicle de sessions monogràfiques de l'Agenda 2030

Es tracta d'una oferta formativa organitzada en coordinació amb la Direcció General de Cooperació per poder abordar els reptes que suposa l'Agenda 2030 i que s'adreça a professionals i agents socials, a la comunitat universitària i a les persones de la societat civil en general que treballen o col·laboren en aquest àmbit:

- Dotzena sessió: **Jornades Ciutadania Global: Una oportunitat per repensar l'educació**
  - **Organització:** activitat organitzada per l'OCDS amb el cofinançament de la Direcció General de Cooperació i la col·laboració de David Abril (PDI), Jean François Cuennet i Tamara Covelo (CONGDIB), Meritxell Esquirol (Enginyers sense Fronteres) i Marina Estarellas (DG de Cooperació).
  - **Data, hora i lloc:** activitat realitzada els dies 2 i 3 d'octubre de 2019 durant 18 hores, de les 9.30 a les 14 hores i de les 15.30 a les 20 hores. Es va dur a terme a la sala de lectura de tesis de l'edifici Antoni Maria Alcover i Sureda.
  - **Dades d'assistència:** 26 persones participants.
- Tretzena sessió: **X Taller Espanya-Amèrica: L'huracà de l'Amèrica Central**
  - **Organització:** activitat organitzada de l'Oficina de Cooperació al Desenvolupament i Solidaritat (OCDS), el Servei d'Activitats Culturals (SAC) i el Departament d'Economia Aplicada (DEA) de la UIB. Activitat coordinada per Gonçal López Nadal i Jose A. Pérez Montiel.
  - **Data, hora i lloc:** activitat realitzada els dies 29 i 30 de novembre de 2019 durant 9 hores, el divendres de les 16.30 a les 20.30 hores i el dissabte de les 9.30 a les 14.30 hores. Es va dur a terme a l'aula 8 de l'edifici Sa Riera, c/ de Miquel dels Sants Oliver, 2, Palma.
  - **Dades d'assistència:** 42 persones participants.

## 5.2. Premis Agenda 2030 per a la Transformació Social i el Desenvolupament Humà Sostenible

En el marc del compromís adquirit per la UIB amb la implementació de l'Agenda 2030, l'OCDS i el Vicerectorat de Campus, Cooperació i Universitat Saludable han convocat els Premis Agenda 2030 per a la Transformació Social i el Desenvolupament Humà Sostenible per a treballs de fi de grau (TFG) i treballs de fi de màster (TFM) dels estudis oficials de la UIB presentats en els cursos acadèmics: 2016-17, 2017-18 i 2018-19. La convocatòria s'ha dut a terme en dos terminis, per a cada un dels quals s'han atorgat sis (6) premis: un primer, un segon i un tercer premi per a la categoria de TFG i altres tres premis per a la categoria de TFM, amb una dotació de 1.000 euros per als primers premis, 500 euros per als segons premis i 250 euros per als tercers.

<b>Treballs premiats al primer termini (resolució: 12 de desembre de 2019)</b>	
1r premi TFG	Maria Radó Sánchez, del grau d'Infermeria, per <i>Dones víctimes de tràfic amb finalitat d'explotació sexual: rol de professionals sanitaris, conseqüències en salut i barreres</i>
2n premi TFG	Victòria Vives Cerdà, del grau d'Educació Social, per <i>Educació emocional en contextos de violència</i>
3r premi TFG	Sara Bagur Pons, del grau d'Educació Primària, per <i>L'autoestima i la motivació docent com a eixos transversals de l'educació inclusiva</i>
1r premi TFM	Aligi Molina Suárez, del Màster en Polítiques d'Igualtat i Prevenció de la Violència de Gènere, per <i>El municipalismo ante el sistema prostitucional global: una estratègia para la intervenció local</i>
2n premi TFM	Marta Bauzà Manzanares, del Màster Universitari en Ciència i Tecnologia Química, per <i>Espoges impregnades amb carbons derivats de les xarxes metal·loorgàniques tipus zif-67 i mil-100 per a l'extracció d'hidrocarburs</i>
3r premi TFM	Pau Villalonga Massutí, del Màster Universitari en Formació del Professorat, per <i>Projecte multidisciplinari sobre el disseny d'una instal·lació fotovoltàica a un centre educatiu de les Illes Balears</i>
<b>Treballs premiats al segon termini (resolució: 21 de maig de 2020)</b>	
1r premi TFG	Rocío Moreno Baidez, del grau de Psicologia, per <i>Psicoeducación en el establecimiento de relaciones interpersonales igualitarias como estrategia preventiva de la violencia de género</i>
2n premi TFG	Catalina Moragues Cancelo, del grau de Psicologia, per <i>Fins aquí hem arribat. Una anàlisi psicosocial del moviment antiturisme de les Illes Balears</i>
3r premi TFG	Aina Garcia Palmer, del grau de Psicologia, per <i>La percepción de la violencia contra las mujeres en la pareja en hombres condenados a sanciones penales que cumplen medidas comunitarias</i>
1r premi	Ana Rus de la Iglesia, del Màster en Polítiques d'Igualtat i Prevenció



TFM	de la Violència de Gènere, per <i>Implantación de una Clínica Jurídica especializada en DDHH y Perspectiva de Género. Una estrategia para fortalecer los derechos de las mujeres inmigrantes</i>
2n premi TFM	Luis Antonio López Herbert, del Màster Universitari en Formació del Professorat, per <i>De camí a la coeducació: Guia per introduir la perspectiva de gènere a l'educació secundària</i>
3r premi TFM	Catalina Calafat Villalonga, del Màster en Polítiques d'Igualtat i Prevenció de la Violència de Gènere, per <i>Adaptació i aplicació del Curs d'Afrontament de la Depressió de Lewinsohn per a dones víctimes de violència masclista</i>

## 6. Voluntariat universitari: dinamització del Portal de voluntariat

### 6.1. Portal de voluntariat

Amb la intenció de promoure la participació de la comunitat universitària per donar resposta a les demandes de les entitats de les Illes Balears, en el Portal de voluntariat de la UIB s'hi han registrat noranta-una (91) persones més, que fan un total de 812 persones voluntàries. I nou (9) noves entitats s'hi han donat d'alta, de manera que hi ha un total de 136 entitats registrades i dotze (12) publicacions de perfils de voluntariat al llarg del curs acadèmic.

### 6.2. Accions de formació en l'àmbit del voluntariat

S'han realitzat cinc (5) accions formatives:

1. Dos cursos de formació de voluntariat en l'àmbit de la cooperació al desenvolupament de 20 hores de durada cada un (un de presencial i un altre en línia).
2. Curs de voluntariat en l'àmbit de la sostenibilitat ambiental i defensa del territori, de 10 hores de durada, modalitat en línia.
3. Curs de voluntariat en l'àmbit de suport a les persones refugiades, de vint hores de durada, modalitat en línia, en el qual s'emmarca un cicle de sis xerrades titulat L'Acollida, una Assignatura Pendent, per donar a conèixer les entitats de les Illes Balears que treballen amb persones refugiades.
4. Curs de voluntariat en l'àmbit de la infància, amb una durada de deu hores, també en línia.

El nombre total de persones participants als cursos és de 184 (153 dones i 31 homes), de les quals, en relació amb els tres (3) cursos ja finalitzats, han tingut dret a certificat 86 persones (73 dones i 13 homes). Cal esmentar que en aquestes formacions les places són limitades i que s'ha percebut un gran interès en tots els cursos, de manera que han arribat a tenir un nombre més gran de persones inscrites que places hi havia disponibles.



## 7. Web i xarxes socials de l'OCDS

Fins al mes de juliol de 2020, 1.715 usuaris han visitat la pàgina web de l'OCDS <<http://cooperació.uib.cat/>> i han visitat un total de 5.758 pàgines. Actualment tenim 1.980 seguidors al compte de Twitter, on hem fet 913 tuits (5.535 tuits en total); 2.069 seguidors a la nostra pàgina de Facebook; i 1.217 seguidors al perfil d'Instagram. Referent al blog de l'OCDS <[http://tuhipintesmolt.uib.es](http://tuhipintesmolt.uib.es/)>, ha tingut 588 visites.



## Oficina de Suport a la Docència

### Resum

- L'objectiu de l'Oficina de Suport a la Docència és millorar la qualitat de la docència facilitant les tasques acadèmiques als equips de deganat, de direcció de l'Escola Politècnica Superior, del Centre d'Estudis de Postgrau i dels centres adscrits, i, en general, a tots els professors de la Universitat. Les tasques dutes a terme es classifiquen segons si és suport al PDI, als equips de direcció dels centres i suport institucional.

### Activitats de suport al PDI

- Pla d'acollida al PDI nouvingut, amb les sessions següents:
  - Palma (sessió 1): 4 de setembre a les 10 hores
  - Palma (sessió 2): 4 de setembre a les 13 hores
  - Palma (sessió 3): 4 de setembre a les 17 hores
- Juntament amb el Vicerectorat de Campus Digital i Transmèdia, hem realitzat les II Jornades d'Experiències Docents, els dies 30 i 31 de gener de 2020.
- Informació actualitzada a la web de l'OSD sobre jornades i congressos docents.
- Suport per telèfon, correu electrònic ([osd@uib.es](mailto:osd@uib.es), [suport.guies@uib.es](mailto:suport.guies@uib.es), [avaluacio.docent@uib.es](mailto:avaluacio.docent@uib.es)) i de manera presencial als professors de la UIB.

### Activitats de suport als equips de direcció dels centres

- Interlocució entre la Conselleria d'Educació i els centres en relació amb les pràctiques externes curriculars dutes a terme a centres educatius de les Illes Balears. Fem el registre d'alumnes, tutors i centres educatius, així com la gestió de l'enviament d'una carta d'agraïment del Rector als tutors de pràctiques externes del curs 2018-19 i el lliurament de les credencials UIB.
- Coordinació amb el Servei de Biblioteca i Documentació per a la recollida de tots els TFG i TFM que no estan allotjats al repositori institucional de la UIB, així com les peticions per retirar-ne o activar-ne la consulta en accés obert. També hem posat a l'abast, a través de la pàgina web de l'OSD, les noves portades dels TFG i TFM.
- Seguiment de l'estat de publicació de les guies docents, del tancament d'actes en termini i de la publicació del CV a la web de la UIB.

- Coordinació de les sol·licituds de modificació de plans d'estudis juntament amb el SEQUA.
- Hem creat, a la web OSD, l'espai [COVID-19 Accions en docència](#), on penjam informació, comunicats, etc., sobre els darrers esdeveniments de la COVID-19, i tot el material d'ajuda per a la nova aplicació Acadèmic.
- Coordinació del [Pla de tutoria entre iguals](#). Organitzarem les sessions de formació dels alumnes que són tutors i posarem a disposició dels centres el suport per al seguiment del programa.

### Activitats de suport institucional

- Coordinació dels equips de treball per al disseny del programa DOCENTIA Integritat Acadèmica.
- Coordinació de l'equip de treball per al disseny del Codi d'integritat acadèmica.
- Participació en el procés d'avaluació de la tasca docent dels professors: coordinació de les sol·licituds dels departaments i centres dels professors a avaluar d'acord amb els criteris publicats.
- Assessorament a la Síndica de Greuges en la gestió de casos relacionats amb temes acadèmics.
- Participació en el grup de treball de Modificacions de Normatives Acadèmiques.
- Participació amb l'equip d'implantació del projecte SIGMA:
  - Participació en la inserció dels plans d'estudis a SIGMA.
  - Participació en la planificació docent introduïda a SIGMA donant suport als centres.
  - Coordinació de la migració manual de totes les guies docents de l'any acadèmic 2019-20 a la nova aplicació per a l'edició de les guies docents de l'any acadèmic 2020-21.
  - Elaboració de material de consulta per editar, validar i publicar les guies docents. L'hem posat a l'abast dels professors a través del Portal PAS-PDI:
    - Documentació d'ajuda:
      - [Presentació del mòdul de guies docents](#)
      - [Les guies docents al Reglament acadèmic](#)
      - [Guia ràpida per al responsable de la titulació](#)
      - [Guia ràpida per al professor responsable d'editar la guia](#)
      - [Guia de preguntes freqüents](#)
      - Resum dels articles que fan referència a les guies docents del Reglament acadèmic
    - Tutorials:
      - [Edició d'una guia docent](#)
      - [Validació i publicació d'una guia docent](#)



- Llistes de control de les guies docents
- Sessions formatives dirigides a:
  - Caps d'estudis
  - Directors de màster
  - PDI dels centres
- Suport al PDI en la gestió de les guies docents, tant telefònic com a través de l'adreça electrònica habilitada a aquest efecte ([suport.guies@uib.es](mailto:suport.guies@uib.es)).



## Oficina d'Universitat Saludable i Sostenible

A continuació, desenvolupam les diferents accions que hem dut a terme l'Oficina d'Universitat Saludable i Sostenible (OUSIS) en matèria de salut i sostenibilitat, incloses en el projecte Campus Saludable i Sostenible, del Vicerectorat de Campus, Cooperació i Universitat Saludable durant el curs acadèmic 2019-20.

### 1. Campus saludable

#### Alimentació

##### Tallers de cuina «El menjar sa també pot ser un plaer. Descobreix com»

Aquest curs acadèmic hem programat la tercera edició del cicle de tallers de cuina «El menjar sa també pot ser un plaer. Descobreix com». Els tallers planificats entre els mesos de novembre de 2019 i maig de 2020 tenien com a objectiu oferir, a tota la comunitat universitària i al públic en general, la possibilitat d'aprendre a elaborar receptes saludables i alhora potenciar el consum d'aliments d'origen vegetal, oferint-los estratègies i idees per cuinar-ne. A més a més i de manera transversal, a tots els tallers preteníem fer petits incisos en temes de sostenibilitat alimentària, com la cuina d'aprofitament o la compra responsable.

La ubicació dels tallers fou l'aula Mestre Tomeu Esteva, de l'edifici Arxiduc Lluís Salvador, i la durada de cada un, de tres hores. El preu del taller era de 15 euros, gestionat a través de l'Escola d'Hoteleria de les Illes Balears.

A continuació, vegem els tallers planificats, tot i que només hem pogut dur a terme els dos primers, a causa a l'estat d'alarma de la COVID-19.

Taller	Objectius	Nombre d'inscripcions
«Berenars bons, ràpids i sans» (13/11/2019)	<ul style="list-style-type: none"><li>- Proporcionar estratègies per berenar de forma saludable, sense haver d'invertir gaire temps en la preparació</li><li>- Facilitar alternatives per evitar la monotonia en aquesta menjada</li></ul>	38
«Comparteix tapes creatives» (11/12/2019)	<ul style="list-style-type: none"><li>- Donar idees per utilitzar aliments sans en la preparació de tapes nadalenques originals</li><li>- Oferir la possibilitat d'adquirir habilitats per passar unes festes de Nadal més saludables i sostenibles</li></ul>	39
«Per a tota la família» (18 de març de 2020)	<ul style="list-style-type: none"><li>- Dotar les famílies de recursos per introduir aliments d'origen vegetal en els menús diaris</li><li>- Donar eines per ajudar les famílies en el procés d'educació alimentària dels fills</li></ul>	-



	Cancel·lat	
«Cuina responsable per endur-se'n» (13 de maig de 2020)	- Facilitar idees per aprendre a preparar menjar saludable per dur a la carmanyola - Ensenyar a introduir la cuina d'aprofitament en la preparació de menjar per endur-se'n Cancel·lat	-

[<https://ousis.uib.cat/Salut/Alimentacio/Cursos-i-tallers/Tallers-de-cuina/Edicio-19-20/>](https://ousis.uib.cat/Salut/Alimentacio/Cursos-i-tallers/Tallers-de-cuina/Edicio-19-20/)

## Assessorament en matèria d'alimentació saludable i sostenible a les cafeteries de la UIB

El curs acadèmic 2019-20 hem continuat treballant perquè les cafeteries del campus disposin d'una oferta més saludable i sostenible. Hem dut a terme les accions següents:

- Formació en matèria de preparacions lliures de gluten. Aquesta jornada es va fer el 6 de novembre de 2019 en col·laboració amb l'Associació de Celíacs de les Illes Balears. Hi participà personal de les cafeteries dels edificis Son Lledó, Mateu Orfila, Gaspar Melchor de Jovellanos i la cafeteria de la Seu d'Eivissa.
- Avaluació nutricional dels menús que serveixen les cafeteries i aportació de propostes per millorar-ne la qualitat nutricional i l'oferta saludable. Elaboració d'informes d'avaluació trimestral.
- Publicació setmanal de tots els menús de les cafeteries a la pàgina web de l'OUSIS, indicant-hi quins plats són cardiosaludables i quins són vegetarians.
- Col·laboració amb el Servei de Patrimoni, Contractació, Infraestructura i Unitat Tècnica en l'elaboració del plec de prescripcions tècniques dels concursos de cafeteries i màquines expenedores d'aliments i de begudes per incloure-hi clàusules sobre alimentació saludable i sostenible.
- Avaluació i elaboració periòdica d'informes dels restaurants i màquines expenedores per comprovar, principalment, el compliment de les clàusules nutricionals del plec de prescripcions tècniques, així com també facilitar estratègies per millorar aspectes relacionats amb la millora del servei en aquest sentit, no inclosos en el llistat d'obligacions d'aquest plec.

## Recollida solidària, saludable i sostenible de llegum

Entre els dies 10 i 21 de febrer, en el marc del Dia Mundial del Llegum (10 de febrer), férem una recollida solidària de llegum sec i cuit a favor de l'organització Mallorca sense Fam. Aquesta iniciativa, a més de donar visibilitat i contribuir al projecte solidari de distribució d'aliments que duu a terme l'entitat, també pretenia conscienciar sobre els beneficis que té per a la salut i la sostenibilitat el consum de llegum de proximitat.



Vàrem recollir 209 kg de llegum. Per altra part, per potenciar-ne el consum, vàrem publicar cinc receptes amb elaboracions a base de llegum i en férem difusió a través de les xarxes socials, juntament amb missatges per propiciar la compra de llegum de proximitat.

<https://ousis.uib.cat/Noticies/Recollida-solidaria-saludable-i-sostenible-de.cid613029>

### Campanya: «Aquesta cafeteria es compromet a...»

Amb l'objectiu d'informar totes les persones usuàries de les cafeteries del campus, hem dissenyat i col·locat cartells sobre els compromisos que s'han fixat cada un dels serveis de restauració. En aquests pòsters, hi apareix informació de les obligacions en matèria d'alimentació saludable i de sostenibilitat incloses al Plec de prescripcions tècniques (PPT).

Per altra part, hem inclòs aquests dissenys en un apartat web de la pàgina de l'Oficina, a través del qual es poden consultar i també accedir directament als documents complets dels PPT perquè tothom els pugui consultar.

Finalment, i amb l'objectiu que els clients puguin aportar el seu grau de satisfacció per ajudar a millorar el servei, hem col·locat bústies de suggeriments a cada cafeteria.

<https://ousis.uib.cat/Salut/Alimentacio/Restaurants-i-maquines-expendedores/Compromisos-restaurants/>

### Facilitar el consum de fruita

Aquest curs acadèmic hem mantingut la iniciativa de facilitar el consum de fruita a la comunitat universitària. Per això, l'Oficina Saludable i Sostenible hem proporcionat fruita gratuïta per a diferents esdeveniments, proves o projectes, com ara la Setmana Europea de l'Esport, la Cursa d'Orientació, el Dia de les Universitats Saludables, la inauguració del parc de cal·listènia, la jornada Com Desplastificar l'Alimentació, el XXII Congrés Internacional de l'Associació Catalana d'Intel·ligència Artificial, el VI Congreso Internacional y XXVII Nacional de Educación Física, les jornades de Psicologia, així com les diferents activitats amb alumnat de primària i secundària de Seràs UIB, que hem ofert des de la nostra oficina. Així, hem repartit, en total, 562 kg de fruita.

A més, cal destacar que la iniciativa d'oferir fruita a les consergeries dels edificis ha agafat força durant el curs acadèmic, i ja són sis els edificis que s'hi ha adherit (Mateu Orfila i Rotger, Anselm Turmeda, Beatriu de Pinós, Antoni Maria Alcover i Sureda, Son Lledó i Arxiduc Lluís Salvador). El projecte consisteix a dur fruita a





L'entrada de l'edifici un pic per setmana i, per cada fruita que agafa, la persona pot dipositar un donatiu en una guardiola que servirà per garantir la continuïtat de la iniciativa. Entre els mesos de setembre i febrer hem repartit 1.618,94 kg de fruita.

## Activitat física

L'OUSIS estem compromesos amb la promoció de l'activitat física i l'esport entre la comunitat universitària. La nostra missió és «Promocionar la pràctica regular d'activitat física i esportiva a la UIB, amb la finalitat de contribuir a la formació integral de la comunitat universitària, així com potenciar la transmissió de valors educatius i la millora de la salut i el benestar». Per fer-ho possible i complir els objectius, les accions i activitats que hem dut a terme durant el curs acadèmic 2019-20 han estat el següents:

### Setmana Europea de l'Esport 2019

Del 13 al 30 de setembre, celebrarem la cinquena edició de la Setmana Europea de l'Esport, organitzada per la Comissió Europea a través de l'Agència Executiva dels Àmbits Educatiu, Audiovisual i Cultural (EACEA) i el Consell Superior d'Esports (CSD), amb l'objectiu de promoure la participació i la sensibilització sobre la importància de l'esport i l'activitat física. Amb el tema central de la campanya #beactive, la Universitat de les Illes Balears, a través del Vicerectorat de Campus, Cooperació i Universitat Saludable i l'OUSIS, va organitzar una sèrie d'activitats per a tota la setmana, amb la col·laboració de CampusEsport, servei que facilità l'accés de franc a les seves instal·lacions i activitats dirigides. Les activitats que realitzàrem varen ser un taller d'*ultimate frisbee* i una jornada d'orientació al nou circuit del campus.

El taller d'*ultimate frisbee* tingué lloc els dies 23, 25 i 27 a les instal·lacions de CampusEsport, amb la col·laboració d'Ultimate Frisbee Mallorca, en el qual varen participar nou persones.

Aprofitant la instal·lació del circuit d'orientació per a aquest curs, i amb la col·laboració de la Federació Balear d'Orientació (FBO), férem la primera Jornada d'Orientació a la Universitat, el 28 de setembre al matí, en la qual varen participar 35 persones, a qui oferírem fruita per berenar.

A més, durant tota la setmana, la UIB, amb la col·laboració de CampusEsport, va suprimir la brioxeria industrial a totes les cafeteries del campus, que varen oferir fruita i berenars saludables per conscienciar sobre la importància d'una alimentació saludable.

<<https://ousis.uib.cat/Noticies/-Setmana-Europea-del-Esport-2019.cid599459>>

### Instal·lació d'un circuit d'orientació



Amb l'objectiu d'incrementar la zona d'instal·lacions esportives d'ús lliure, vàrem instal·lar i posar a disposició de tota la comunitat universitària un circuit d'orientació, construït amb l'ajuda de la Federació Balear d'Orientació (FBO) i ubicat al circuit d'activitats ludicoesportives. Per inaugurar-lo, organitzàrem la Jornada d'Orientació durant la Setmana Europea de l'Esport 2019, i, per donar-lo a conèixer, creàrem, amb l'ajuda de la FBO, un apartat web amb tota la informació necessària per conèixer aquest esport i usar-ne el circuit.

<https://ousis.uib.cat/Noticies/Jornades-dIniciacio-a-lOrientacio.cid602440>

### Repte Urban Mobility Challenge

Del 16 al 22 de setembre, tingué lloc la Setmana Europea de la Mobilitat 2019 i la UIB, a través del Vicerectorat de Campus, Cooperació i Universitat Saludable i l'OUSIS, va participar en el repte Urban Mobility Challenge, creat per la plataforma Ciclogreen. Aquest repte va començar amb la Setmana Europea de la Mobilitat i durà fins al 16 d'octubre, i l'objectiu principal va ser fomentar els mitjans de transport sostenibles, com la bicicleta, el transport públic, anar a peu o en patinet elèctric durant tot el mes. En aquest repte, hi varen participar més de 22 universitats amb l'objectiu d'acumular el màxim nombre de quilòmetres possible per guanyar premis i formar part del rànquing de totes les universitats. La UIB va tenir una participació 17 persones i, en haver acabat el repte, l'OUSIS va recompensar-les amb més quilòmetres acumulats i premis, tot per millorar els hàbits saludables i sostenibles.

<https://ousis.uib.cat/Salut/Activitat-fisica/Campanyes/Repte-Urban-Mobility-Challenge/>

### Pausa Activa i Saludable a la UIB

El Dia de les Universitats Saludables, el 8 d'octubre, vàrem estrenar la Pausa Activa i Sostenible a la UIB. La iniciativa de l'OUSIS va començar amb la introducció d'una pausa de 10-15 minuts cada dimarts a la mateixa hora, a les 11 h del matí, a un edifici diferent, aprofitant la sortida a les taules informatives que oferim setmanalment. A partir del febrer, vàrem ampliar la pausa i la començàrem a fer cada dia davant la sala d'actes de Son Lledó, excepte els dimarts, que la traslladàvem a l'edifici de la taula informativa. Els participants en les pauses va ser de 6 a 15 persones, aproximadament, i el col·lectiu més participatiu va ser el del personal administratiu. A la web es pot consultar el calendari d'ubicacions de les pauses actives i saludables durant el calendari lectiu i presencial.

<https://ousis.uib.cat/Salut/Activitat-fisica/Campanyes/Pausa-Saludable/>

### V Cursa Solidària per a la Donació de Sang



El 20 d'octubre de 2019 tingué lloc la V Cursa Dona Sang, organitzada per la Fundació Banc de Sang i Teixits i amb la col·laboració del Vicerectorat de Campus, Cooperació i Universitat Saludable. L'objectiu, com cada any, era donar més visibilitat a la donació de sang i acabar la setmana de donació de sang a la UIB amb aquest acte. Vàrem oferir un escalfament dirigit i avituallament a tots els corredors durant i després de la cursa, a més d'un servei de massatge a càrrec de dos estudiants voluntaris de Fisioteràpia. La prova tingué diferents nivells de dificultat, classificats per edat i recorregut, i hi varen participar 538 corredors. A la taula següent apareix el nombre de participants a la cursa a la qual s'inscrivieren:

Cursa d'adults		Cursa infantil		
10 km	5 km	0-3 anys	4-9 anys	10-16 anys
117	276	17	92	36

<<https://diari.uib.es/arxiu/Setmana-intensiva-de-donacio-de-sang-a-la-UIB-i.cid600575>>

## VI Congrés Internacional i XXVII Nacional d'Educació Física

El 23, 24 i 25 d'octubre tingué lloc el VI Congrés Internacional i XXVII Nacional d'Educació Física a la UIB, organitzat pel Grup d'Investigació en Ciències de l'Activitat Física i l'Esport (GICAFE), la Fundació Universitat-Empresa de les Illes Balears, la Societat Científica Educación Física Española, la Universitat de les Illes Balears i UIBCongrés, amb el patrocini i la col·laboració del Vicerectorat de Campus, Cooperació i Universitat Saludable. Aquesta jornada la vàrem organitzar en sis àrees obertes per presentar tot tipus d'experiències d'investigació i docents, a més d'oferir conferències d'experts en temes d'educació, salut i gènere en l'educació física.

<<https://diari.uib.cat/arxiu/VI-Congres-Internacional-i-XXVII-Nacional.cid603294>>

## I Torneig Benèfic 3x3 de Bàsquet

El 14 de desembre la UIB va acollir un torneig esportiu benèfic, organitzat per l'associació INeDITHOS i amb la col·laboració del Vicerectorat de Campus, Cooperació i Universitat Saludable. INeDITHOS és una organització sense ànim de lucre que té l'objectiu de millorar la qualitat de vida dels nins i joves que pateixen alguna malaltia minoritària i/o crònica. El torneig tingué lloc a les instal·lacions de CampusEsport i els diners de la inscripció es destinaren íntegrament a l'associació. El nombre de participants al torneig va ser de 90 persones.

<<https://ousis.uib.cat/Salut/Activitat-fisica/Competicions/Torneig-3X3/>>



## Foment de l'esport femení: equip de rugbi femení

Per promoure la pràctica d'activitat física i l'esport femení a la UIB, l'OUSIS va fer difusió de la creació de l'equip de rugbi femení per incrementar la participació de les estudiants en l'esport universitari. El 12 de desembre en varen començar els entrenaments, dos dies per setmana, a les instal·lacions de CampusEsport, amb la col·laboració d'Andrés Cerpo i Aitor Gorrotxategi, del club de rugbi Shamrock. La inscripció a l'equip va ser de 50 dones i la participació en els entrenaments setmanals és de 25, aproximadament.

<<https://diari.uib.cat/arxiu/Presentacio-de-lequip-de-rugbi-femeni-de-la-UIB.cid580319>>

## Instal·lació d'un parc de cal·listènia

Amb l'objectiu d'ampliar la zona d'instal·lacions esportives d'ús lliure a l'entorn universitari, la UIB, a través del Vicerectorat de Campus, Cooperació i Universitat Saludable i l'OUSIS, va instal·lar i posar a disposició de tota la comunitat universitària un parc permanent de cal·listènia, ubicat al circuit d'activitats ludicoesportives. Per donar-lo a conèixer i per inaugurar-lo, vàrem convidar un grup expert en aquesta modalitat esportiva perquè en fes una exhibició. Vàrem oferir fruita gratuïta a tots els participants.

<<https://diari.uib.es/arxiu/La-UIB-estrena-un-nou-parc-de-callistenia.cid608525>>

## Projecte «Si ho tens clar, tria!», de l'àrea d'addiccions de l'OUSIS

El projecte «Si ho tens clar, tria!» neix de la col·laboració entre l'OUSIS i la Direcció General de Salut Pública i Participació. Aquest programa està format per diferents activitats: formatives, preventives, d'atenció a la comunitat universitària i de recerca empírica. A continuació, detallam les activitats no especificades a altres àrees de l'OUSIS, en què es produeixen participacions conjuntes relatives a aquest projecte.

<<https://ousis.uib.cat/Salut/Addiccions/Si-ho-tens-clar-tria/>>

## Cursos formatius

Durant el curs acadèmic 2019-20, hem impartit tres cursos de prevenció d'addiccions, amb una durada de 25 hores (1 crèdit ECTS). En aquestes formacions, abordarem les addiccions tòxiques i comportamentals.

Cada sessió tingué una durada de 4 hores teòriques. El curs estava format per 5 sessions (20 hores teòriques presencials i 5 hores teòriques de treball autònom; en total, 25 hores) i una part pràctica, que consistia a fer una campanya o activitat preventiva (estimàrem 5 hores aproximadament per a cada campanya realitzada). El curs formatiu en torn de matí l'impertírem el primer semestre del curs acadèmic, mentre que el curs formatiu en torn d'horabaixa i el grup en línia els férem durant el segon semestre. És a dir, establírem tres grups de formació: curs presencial, curs semipresencial i curs en línia.

Els alumnes havien de complir 25 hores de formació (teòrica i pràctica) per obtenir el reconeixement del crèdit i la certificació. Si cobrien 50 hores teòriques o més, li reconeixíem 2 crèdits ECTS, i si cobria 75 hores, 3 crèdits ECTS.

A continuació, n'exposam algunes dades:

	<b>Total</b>	<b>Dones</b>	<b>Homes</b>
Persones que acaben els cursos	17	15	2

	<b>Total</b>	<b>Dones</b>	<b>Homes</b>
Satisfacció amb el curs presencial	9,22	9,2	9,38
Satisfacció amb el curs semipresencial	10	10	NP
Satisfacció amb el curs en línia	9,5	9,5	NP

	<b>Grau</b>	<b>Màster</b>
Tipologia d'estudis dels estudiants	84,19%	14,81%

## Activitats preventives

En total, hem realitzat 40 activitats preventives (13 de presencials i 27 en línia) durant l'execució del projecte, tant de manera presencial com virtual.

Les campanyes tenen lloc durant tot el curs acadèmic, però especialment en els dies assenyalats internacionalment i durant altres períodes en els quals volem incidir sobre un tema en particular que afecta el context més immediat dels alumnes.

A continuació, detallam les activitats que hem dut a terme el curs 2019-20:

- Dia sense Fils

Es tracta d'una activitat lúdica amb debat posterior per motivar la reflexió sobre l'addicció al mòbil i la seva prevenció. La férem els dies 11/12/2019 i 23/01/2020.

Dades de participació	TOTAL	DONES	HOMES
N.	10	8	2
Edat	m = 20 anys	m = 20 anys	m = 20 anys

- Concurs de vídeos per a la prevenció de la ludopatia

En el marc del Dia Internacional per a la Prevenció de la Ludopatia (29 d'octubre), llançarem un concurs de vídeos. El guanyador fou *No és un joc*, i es pot visualitzar al web:

[<https://ousis.uib.cat/Salut/Addiccions/Si-ho-tens-clar-tria/Concursos/>](https://ousis.uib.cat/Salut/Addiccions/Si-ho-tens-clar-tria/Concursos/)

- Estudi: addiccions i confinament

La situació de confinament decretada a l'Estat a causa de la pandèmia de la COVID-19 pot generar a la ciutadania estats emocionals patològics o problemàtics, tant temporals com crònics. Així ho ha corroborat la ciència en altres etapes pandèmiques. Per això, els organismes oficials per a la promoció i salvaguarda de la salut emprenen accions específiques eficaces en la recerca, prevenció i intervenció.

Els quadres psicològics i psiquiàtrics poden oscil·lar des de diversos estats emocionals negatius no patològics fins a trastorns greus d'ansietat, depressió o TEPT. El procés d'adquisició i de reforç d'una addicció es caracteritza per respostes d'evasió d'estats emocionals negatius, amb la qual cosa, creiem que l'estat de confinament i la por tant de la COVID-19 com de la situació de crisi social i econòmica posterior augmentaran la freqüència i/o intensificaran els patrons de comportament addictiu en la població. Per això, en aquest resum presentam un estudi dut a terme a partir del projecte de Prevenció d'addiccions en el context universitari de la UIB (Universitat de les Illes Balears). La finalitat és conèixer, descriure i analitzar aquells efectes sobre les addiccions en la població diana. La metodologia aplicada ha estat l'enquesta en línia, gràcies a les possibilitats tècniques que ofereix, que permeten respectar les mesures de seguretat obligatòries. Hem construït l'instrument a partir de les recomanacions d'altres ja validats (AUDIT, IAT, UPNT i SAST) i de publicacions recents, prenent en consideració la perspectiva de gènere i altres variables. Hi descrivim tant les conductes addictives relacionades amb substàncies com les dependències comportamentals (addicció a les TIC, ludopaties i conductes sexuals lligades a la pornografia i la prostitució).

La finalitat última és facilitar el desenvolupament d'estratègies que abordin aquestes conseqüències a curt, mitjà i llarg termini.

Dades de participació	Total	Dones	Homes
N. (%)	221 persones	77,4%	21,7%

- Taller preventiu de reducció de riscos i alcohol

En el marc d'esdeveniments nocturns recreatius, com són les BioFestes, hem dut a terme una campanya de prevenció de riscos al campus universitari amb la finalitat de disminuir la probabilitat que s'adoptin conductes de risc associades a les dues substàncies més comunes: l'alcohol i el cànnabis. Assajant amb diverses dinàmiques preventives la finalitat és prevenir-ne el consum i/o reduir-ne els possibles riscos i conseqüències del consum esporàdic.

Dades de participació	Total	Dones	Homes
N.	41	23	18

- Vídeo *Que no te robe la vida*

A partir de testimonis reals, el vídeo vol sensibilitzar sobre el risc de caure en la dependència del cànnabis i d'altres substàncies. Ha estat creat per una alumna del curs de formació en Línia Prevenció d'Addiccions, com a activitat pràctica obligatòria.

Dades	Reproduccions i visualitzacions	Interaccions
N.	666	18

<<https://youtu.be/jntlq6xtc4k>>

- Vídeo *Diversitat sexual*

Vídeo per a la prevenció de la violència derivada de la diversitat sexual i de gènere, realitzat per una alumna en el marc de la seva activitat pràctica obligatòria del curs de Prevenció d'Addiccions.

Dades	Reproduccions i visualitzacions	Interaccions
N.	57	6

<[https://youtu.be/fj\\_l-ytY8Xs](https://youtu.be/fj_l-ytY8Xs)>

- Campanyes a través de les xarxes socials realitzades per alumnes i voluntaris

Nom	Breu descripció	Dades d'impacte
«Nosaltres t'informam; tu decideixes»	Campanya de prevenció del tabaquisme	815 visualitzacions
«Sexo loco con coco»	Campanya de reducció de riscos en el consum de substàncies i la sexualitat	947 visualitzacions
«Vence las benzos»	Espai web amb informació per prevenir l'addicció als psicofàrmacs.	13 interaccions
«Confinament i addiccions»	Conjunt de publicacions amb informació preventiva de les addiccions tòxiques i comportamentals durant el confinament.	366 visualitzacions
«El plaer és teu»	Campanya de prevenció de la conducta sexual compulsiva i addictiva.	54 visualitzacions i 34 interaccions
«Trivi-addicció»	Joc en format de Trivial amb preguntes sobre dependències.	Aquesta aplicació no ofereix dades de les persones que hi han jugat. <sup>o</sup>

## Salut emocional

### Atenció Plena per a la Vida Quotidiana: curs bàsic

La finalitat del curs va ser difondre i desenvolupar l'atenció plena entre el col·lectiu universitari per ajudar-li a prendre consciència del que passa al cos i a la ment en el moment present. Una atenció més flexible i enfocada pot ajudar a conèixer millor el cos i la realitat que ens envolta. A més, el desenvolupament de l'atenció plena pot ajudar a viure una vida més equilibrada i a prendre decisions menys impulsives.

El curs es va desenvolupar en cinc sessions durant cinc setmanes el mes d'octubre de 2019. S'impartí una sessió per setmana de 2 hores i mitja cada una, de 17 a 19.30 hores, a l'edifici Guillem Cifre de Colonya. A més, se'n va fer una pràctica intensiva el primer diumenge de novembre, de 10 a 14.30 hores, a càrrec de la doctora Glòria García de la Banda, professora titular de la Facultat de Psicologia (UIB) i instructora certificada del Programa Mindfulness Basat en la Tradició Budista (MBTB), de l'Escola d'Atenció Plena, amb el suport d'Alejandra Barrionuevo, psicòloga general sanitària i monitora certificada del Programa Mindfulness Basat en la Tradició Budista (MBTB).

A més de les pràctiques presencials, els inscrits varen tenir accés en línia a un manual amb els continguts teòrics de les cinc sessions, els àudios de cada pràctica i la tutorització durant cada una, a través de la plataforma de l'Escola d'Atenció Plena.





El nombre d'inscrits al curs va ser molt elevat, 57 persones; el començaren 19 i l'acabaren, 14. La mitjana d'edat va ser de 45 anys, entre el rang de 31 a 62 anys. Quant a gènere, va haver-hi 13 dones i 6 homes; 11 persones pertanyen al personal d'administració i serveis (PAS), 7 al personal docent investigador (PDI) i 1 era alumna de la Universitat.

El qüestionari de valoració del curs va ser respost per 13 persones, i obtingué una mitjana de la màxima puntuació establerta, 5 punts, tant per a l'organització com per als continguts.

Les aportacions personals varen ser molt positives, i tothom mostrà molt interès pel que havia après. Molts dels participants digueren que farien canvis en la seva vida després del curs i tots estaven enormement agraïts al treball de Glòria García de la Banda i al suport d'Alejandra Barrionuevo.

[<https://ousis.uib.cat/Salut/Salut-emocional/Cursos-i-tallers/Curs-mindfulness/>](https://ousis.uib.cat/Salut/Salut-emocional/Cursos-i-tallers/Curs-mindfulness/)

### **Curs Bàsic d'Atenció Plena (*mindfulness*) en la Vida Quotidiana, adreçat als alumnes de la UIB**

Aquest curs, que tenia les mateixes característiques que l'anterior, era exclusivament per als alumnes de la UIB.

El curs es va desenvolupar en cinc sessions durant cinc setmanes, el mes d'octubre de 2019. S'impartí una sessió per setmana, de dues hores i mitja cada una, en l'horari de 12 a 14.30 hores, a l'edifici Guillem Cifre de Colonya. A més, es va fer una pràctica intensiva el 23 de febrer, de 10 a 14.30 hores. Totes les sessions foren a càrrec d'Alejandra Barrionuevo, psicòloga general sanitària i monitora certificada del Programa Mindfulness Basat en la Tradició Budista (MBTB), amb el suport de la doctora Glòria García de la Banda, professora titular de la Facultat de Psicologia (UIB) i instructora certificada del Programa Mindfulness Basat en la Tradició Budista (MBTB) de l'Escola d'Atenció Plena.

Al curs, s'hi varen inscriure 66 persones, 63 de les quals eren dones. Finalment, hi assistiren 22 persones, totes dones, d'una mitjana d'edat de 29 anys. En relació amb la valoració del contingut i l'organització del curs, les persones assistents n'han estat molt satisfetes.

[<https://ousis.uib.cat/Salut/Salut-emocional/Cursos-i-tallers/Curs-mindfulness-gener-de-2020/>](https://ousis.uib.cat/Salut/Salut-emocional/Cursos-i-tallers/Curs-mindfulness-gener-de-2020/)

### **Curs de Gestió d'Habilitats Socials i de la Comunicació (per a PDI). Formació de l'Institut de Recerca i Innovació Educativa (IRIE)**



Aquest curs teoricopràctic, que forma part de la formació de l'IRIE destinada al PDI de la Universitat i al qual varen assistir 23 membres del PDI, pretenia facilitar recursos per millorar les habilitats socials i de comunicació com a comportaments apresos que són susceptibles de millorar.

A més, aportà eines perquè els assistents poguessin actuar de manera adequada en situacions socials i els donà respostes adaptatives en contextos laborals o familiars. El contingut del curs se centrà en:

- Avantatges de les habilitats socials. Explicació dels components que hi intervenen, la tècnica, la importància de l'entrenament en l'adquisició de l'hàbit.
- Presència de l'ansietat en situacions socials. Explicació dels símptomes de l'ansietat i pensaments associats.
- Presentació d'algunes tècniques de relaxació per posar-les en pràctica.
- Conductes i drets assertius.

[<https://ousis.uib.cat/Salut/Salut-emocional/Cursos-i-tallers/Curs-Gestio-dhabilitats-socials-i-emocions/>](https://ousis.uib.cat/Salut/Salut-emocional/Cursos-i-tallers/Curs-Gestio-dhabilitats-socials-i-emocions/)

## I edició del concurs d'imatges «Reflecteix la felicitat»

El concurs, promogut per la Xarxa Espanyola d'Universitats Promotores de Salut (REUPS), volia fer visible la importància de la salut emocional i donar valor a les tres millors imatges de les universitats espanyoles en matèria de benestar emocional. Encara que haguérem d'ajornar el concurs a causa de la situació sanitària de la COVID-19, es reprendrem el març de 2021.

Hi podran participar estudiants de la Universitat de les Illes Balears, personal d'administració i serveis (PAS) o personal docent investigador (PDI). Hi han de presentar una imatge pròpia, acompanyada d'un eslògan que faci visible la importància del benestar emocional, i els beneficis i/o estratègies per promoure'l entre la comunitat universitària. Les persones guanyadores de la UIB passaran a la fase estatal, organitzada per la REUPS, i poden optar a diferents premis.

[<https://ousis.uib.cat/Salut/Salut-emocional/Concursos/I-EDICIO-DEL-CONCURS-DIMATGES-REFLECTEIX-LA.cid616748>](https://ousis.uib.cat/Salut/Salut-emocional/Concursos/I-EDICIO-DEL-CONCURS-DIMATGES-REFLECTEIX-LA.cid616748)

## Educació afectivosexual

### Col·laboració amb PalmaJove

Aquesta col·laboració s'ha centrat en la difusió d'informació sobre salut sexual per part de Sexconsulta i en l'organització per lliurar el set de supervivència sexual gratuït (preservatius i lubricants) per Nadal, a l'edifici Ramon Llull (11 de desembre).



En el marc d'aquesta activitat, es varen repartir aquests lots a 37 homes i 112 dones (en total, 149 sets de supervivència sexual). A causa de la situació actual de pandèmia, no hem pogut fer la tanda del repartiment del set de sexualitat que repetim cada any per primavera.

D'altra banda, Sexconsulta ofereix assessorament sobre sexualitat al Punt d'Atenció a la Comunitat Universitària (PACU).

## Prevenció del VIH/sida

La UIB es va sumar a la campanya de la plataforma Taula per la Sida, que té l'objectiu de treballar per aconseguir la no discriminació de les persones que tenen VIH. La campanya s'anomenava Trepitja l'Estigma i va consistir en l'activitat de pintar nou passos de vianants repartits pel campus universitari amb les frases «El que mata és la discriminació, no el VIH» i «El VIH no discrimina. I si et toca a tu?» com a suport a aquesta iniciativa. Tothom qui ho volgués podia participar en l'activitat i en férem difusió a través del web i de les xarxes socials.

D'altra banda, ALAS ofereix assessorament sobre VIH al Punt d'Atenció a la Comunitat Universitària (PACU).

## Prevenció del càncer

### Difusió del butlletí mensual *Tu salud es lo primero*

Aquesta informació vol conscienciar sobre diferents temes d'interès relacionats amb la prevenció de contraure càncer. Fins que no començà el confinament, vàrem redactar dues notícies sobre aquesta qüestió i les difonguérem a través de les xarxes socials. Les notícies eren sobre el càncer de pròstata i els hàbits de vida per prevenir el càncer.

<<https://www.aecc.es/es/tu-salud-es-lo-primero/ultimo>>

## Lliurament de premis de la III Convocatòria dels Premis Balears Contra el Càncer per a Treballs de Fi de Grau o de Màster de la UIB

Aquesta convocatòria va tenir l'objectiu d'informar i de conscienciar sobre el càncer (promoció de la salut, prevenció primària i secundària), donar suport al malalt i a la família i acompanyar-los (atenció social, atenció psicològica, orientació sanitària, rehabilitació i fisioteràpia...), a més de fomentar la recerca oncològica.

Així, el dijous 7 de novembre de 2019 va tenir lloc, a la Reial Acadèmia de Medicina de les Illes Balears, el lliurament dels guardons d'aquesta edició per reconèixer els millors treballs de fi de grau o màster de la UIB relacionats amb la malaltia.



Com a novetat, enguany tant el primer premi com el segon de les dues categories varen tenir una dotació econòmica de 1.000 euros per al guanyador i de 300 euros per al segon classificat, així com un diploma acreditatiu emès per l'AECC i la UIB. Els finalistes varen haver de presentar el treball davant d'un jurat format per quatre representants de les entitats organitzadores: el doctor Javier Cortés, president de l'AECC Illes Balears; el doctor Antoni Aguiló, vicerector de Campus, Cooperació i Universitat Saludable, i el doctor Fèlix Grasses, director de l'IUNICS (Institut Universitari d'Investigació en Ciències de la Salut).

<https://diari.uib.cat/arxiu/LAECC-Balears-i-la-UIB-Iliuren-els-III-Premis.cid604953>

<https://diari.uib.cat/arxiu/Raquel-Rodriguez-i-Sergi-Serrano-guanyadors-de-la.cid605249>

## Foment de les donacions de sang

En el marc del conveni de col·laboració entre la Fundació Banc de Sang i Teixits de les Illes Balears (BSTIB) i la UIB, hem fet les accions següents:

### II edició del Repte de donacions: #Repte5000 i setmana intensiva de donació de sang

Aquest repte va estar coordinat per la Universitat de les Illes Balears, com a universitat que presideix la Xarxa Espanyola d'Universitats Promotors de Salut (REUPS) i la FBSTIB. En aquest repte, que es va celebrar el dimarts, 8 d'octubre de 2019, hi varen participar 33 universitats de 14 comunitats autònomes. En aquesta segona edició, preteníem captar donants nous joves, fidelitzar les persones que ja donen sang de forma habitual i establir una estratègia conjunta per donar visibilitat a la donació de sang.

Aquesta edició, hem aconseguit augmentar les donacions respecte de la primera i hem batut un nou rècord a les universitats: de 3.000 a 5.305 participants, fet que suposa un increment del 77 per cent; de 2.531 a 4.358 donacions (increment del 72 per cent) i 2.036 donants nous, que són el triple que els de l'any anterior. Cal destacar també que hem passat de 25 universitats a 33.

De manera més concreta, la UIB, el dia 8 d'octubre va aconseguir 136 participants i 103 donacions, 38 dels quals eren donants nous.

A més, durant aquella setmana, la UIB i la FBSTIB vàrem organitzar una setmana intensiva de donacions. Obtinguérem 402 participants, 310 donacions i 111 donants nous, de manera que assolírem l'objectiu de captar donants joves.

<https://diari.uib.cat/arxiu/Setmana-intensiva-de-donacio-de-sang-a-la-UIB-i.cid600575>



## Repte 500: Tu Tens el Poder

Aquest repte especial de donacions, que estava programat del 23 al 27 de març de 2020, no es va poder dur a terme a causa de l'estat d'alarma amb motiu de la COVID-19.

En relació amb la campanya anual de recollida de donacions a la UIB, durant el curs acadèmic 2019-20, 546 persones varen participar en les 21 campanyes de donació, que aconseguiren 417 donacions de sang i 143 donants nous.

## Col·laboració amb xarxes saludables

### Xarxa Espanyola d'Universitats Promotores de Salut (REUPS)

La UIB, com a universitat que presideix la xarxa, així com la coordinació del Grup de Treball d'Universitats Saludables de la CRUE-Sostenibilitat, ha coordinat les accions següents:

### Col·laboració amb l'empresa de preservatius Control SA

La xarxa ha col·laborat per segon any consecutiu amb l'empresa de preservatius Control SA, que ha proporcionat a la REUPS 2.000 condoms per repartir-los a 17 universitats espanyoles amb motiu del Dia Europeu de la Salut Sexual. A la UIB, muntarem una taula informativa el 18 de febrer de 2020, a l'edifici Gaspar Melchor de Jovellanos, des de la qual informarem sobre l'ús responsable del preservatiu masculí i femení, oferirem material preventiu, tant de l'empresa Control SA, com de la Conselleria de Salut. Mitjançant diferents jocs, donarem a conèixer els mètodes de barrera i els anticonceptius, així com les diferències entre els uns i els altres, i els que prevenen les infeccions de transmissió sexual (ITS). En aquesta taula, també hi va col·laborar Sexconsulta, de PalmaJove, que informava i repartia material preventiu.

[<https://www.unisaludables.es/es/noticias/leer/14-de-febrero-dia-europeo-de-la-salud-sexual/>](https://www.unisaludables.es/es/noticias/leer/14-de-febrero-dia-europeo-de-la-salud-sexual/)

<https://diari.uib.cat/arxiu/La-UIB-se-suma-al-Dia-Europeu-de-la-Salut-Sexual.cid615260>

### I edició del concurs d'imatges «Reflecteix la felicitat»

La REUPS va convocar, el mes de març, la I edició del concurs d'imatges «Reflecteix la felicitat», d'acord amb l'ODS 3, per fer visible la importància de la salut emocional a les universitats i donar valor a les tres millors imatges de les universitats espanyoles



en matèria de benestar emocional, sensibilitzant la comunitat universitària i la població en general. Com comentam a l'apartat de benestar emocional, la UIB ha participat en aquest concurs com a membre i universitat que presideix la xarxa.

[<https://www.unisaludables.es/es/noticias/leer/i-edicion-del-concurso-de-imagenes-refleja-la-felicidad-curso-2019-2020/>](https://www.unisaludables.es/es/noticias/leer/i-edicion-del-concurso-de-imagenes-refleja-la-felicidad-curso-2019-2020/)

## Campanya de missatges saludables: Un Missatge Saludable per un Objectiu Comú

Publicació de missatges saludables mensuals (d'octubre de 2019 a juliol de 2020) amb l'objectiu de donar visibilitat a la promoció de la salut. Els temes que han treballat cada una de les universitats de la xarxa, essent la UIB la universitat amfitriona i encarregada d'elaborar el primer missatge saludable, han estat:

- Foment de l'hàbit de les donacions de sang
- Prevenició del consum d'alcohol
- Educació afectivosexual: prevenició del VIH i altres infeccions de transmissió sexual
- Hàbits saludables durant el període d'exàmens
- Prevenició del càncer
- Importància del benestar emocional
- Importància dels hàbits saludables
- Prevenició del consum de tabac
- Protegeix-te del sol
- Importància de les relacions socials

Amb l'etiqueta #1MensajeSaludable, els dissenys dels cartells han estat elaborats per la UIB i les imatges han estat proporcionades per la Universitat Pompeu Fabra.

[<https://www.unisaludables.es/es/campaigns/>](https://www.unisaludables.es/es/campaigns/)

## Web amb recursos sobre la COVID-19

Creació d'un espai a la web per penjar-hi recursos d'interès per a la comunitat universitària relacionats amb la COVID-19. Entre les universitats pertanyents a la xarxa, hem publicat 54 recursos, 6 dels quals han estat de la UIB.

[<https://www.unisaludables.es/es/covid-19/>](https://www.unisaludables.es/es/covid-19/)

## V edició del Dia de les Universitats Saludables



El 8 d'octubre de 2019 vàrem commemorar aquest dia en el context de la Xarxa Espanyola d'Universitats Promotores de Salut (REUPS) i dipositàrem, a la consergeria de cada edifici del campus i de les seues universitàries, caixons de fruita de temporada. A més, vàrem organitzar el II Repte 5.000 de Donació de Sang, al qual s'adheriren 29 universitats saludables i que pretenia captar donants nous, a més de fidelitzar les persones que donen sang de manera habitual. Paral·lelament, al vestíbul de l'edifici Gaspar Melchor de Jovellanos de la UIB, muntàrem una taula informativa sobre l'oficina, des de la qual promocionàvem un estil de vida saludable.

<https://diari.uib.cat/arxiu/La-UIB-organitza-el-dia-de-les-Universitats.cid600948>

<https://www.unisaludables.es/es/noticias/leer/8-de-octubre-dia-de-las-universidades-saludables/>

## II Edició del Repte de Donacions: #Repte5000

Repte de donació de sang l'objectiu del qual va ser aconseguir 5.000 donacions entre les universitats pertanyents a la Xarxa Espanyola d'Universitats Promotores de Salut (REUPS). Aquesta acció ha estat descrita a l'apartat anterior.

<https://www.unisaludables.es/es/noticias/leer/5305-participantes-de-las-universidades-saludables-durante-la-ii-edicion-del-reto5mil/>

## VII Trobada de la Xarxa Espanyola d'Universitats Promotores de Salut: Desenvolupament d'estratègies per a la promoció del benestar emocional en l'entorn universitari, en el marc de la XXX Edició de l'Escola de Salut Pública de Menorca (EMSP)

Aquesta trobada, a la qual varen assistir 33 representants de les universitats espanyoles, va oferir eines de formació i sensibilització en matèria de benestar emocional a les persones encarregades de gestionar programes de promoció de la salut a les universitats; establir estratègies d'actuació i de col·laboració entre els actors implicats; desenvolupar eines i accions per implicar la comunitat universitària en l'estat de benestar psicològic; debatre sobre la manera com podem incorporar sectors aliens a la generació de salut i benestar en l'entorn universitari. Tot plegat va afavorir el desenvolupament d'estudis d'investigació en promoció de la salut i el benestar humà entre la comunitat universitària i la societat en general, i va identificar estratègies per a la integració transversal de coneixements sobre estils de vida saludables, promoció de la salut i benestar en el currículum universitari.

## Assemblees de la Xarxa Espanyola d'Universitats Promotores de Salut (REUSP)



Les assemblees de la Xarxa varen tenir lloc el 10 de desembre de 2019 i el 18 de juny de 2020, ambdues encapçalades pel doctor Antoni Aguiló, president de la REUSP. La primera va tenir lloc a la seu de la Universitat Rei Joan Carles de Madrid i la segona es va realitzar de manera virtual, a causa de la situació derivada de la COVID-19.

## Acord marc de Col·laboració entre la Fundació Mapfre i la Xarxa Espanyola d'Universitats Promotores de Salut (REUPS)

Gràcies a l'Acord marc de col·laboració entre la Fundació Mapfre i la Xarxa Espanyola d'Universitats Promotores de Salut (REUPS) hem dut a terme les activitats següents:

- Taller sobre l'art de l'assertivitat

Aquest taller, al qual es varen inscriure 43 persones d'edats compreses entre els 19 i els 59 anys (21 membres del PAS; 7, del PDI; 13 alumnes i 2 persones externes), i que estava previst dur a terme el 18 de març, a l'edifici Gaspar Melchor de Jovellanos, finalment quedà suspès per l'estat d'alarma de la COVID-19.

Els continguts eren:

- Valorar el nostre grau d'assertivitat
- Reconèixer els avantatges i característiques de l'assertivitat
- Diferenciar entre assertivitat i passivitat, agressivitat i manipulació
- Identificar les conductes associades a la manca d'assertivitat
- Recepció de materials sobre el foment de la salut emocional

Els materials, destinats a fomentar hàbits per a una bona salut emocional, varen incloure 500 estovalles per als menjadors universitaris, 750 fullets informatius i 100 cartells, que hem distribuït pels edificis i restaurants del campus.

## XXVIII Jornades CRUE-Sostenibilitat: La Universitat en la transició social cap a l'Agenda 2030

Presència a les jornades com a universitat coordinadora del Grup de Treball d'Universitats Saludables. Aquestes jornades es varen celebrar els dies 24 i 25 d'octubre de 2019 a la Universitat d'Oviedo.

## Xarxa Iberoamericana d'Universitats Promotores de Salut (RIUPS)

Adhesió de la UIB a la Xarxa Iberoamericana d'Universitats Promotores de Salut (RIUPS).

## Butlletí RIUPS





Elaborar i enviar les accions que hem dut a terme des de l'Oficina d'Universitat Saludable i Sostenible per configurar el butlletí trimestral (de gener a març) de la Xarxa.

Completar el qüestionari «Les universitats, la RIUPS i les xarxes nacionals davant la COVID-19», que recull informació sobre les aportacions de la RIUPS i les xarxes nacionals d'universitats promotores de salut davant la crisi de la COVID-19.

## Xarxa Vives d'Universitats

Presentació de la proposta de selecció d'indicadors mínims compartits per totes les universitats, amb l'objectiu de recopilar informació sistemàtica de l'impacte que tenen els plans estratègics d'universitats saludables i sostenibles.

Acord del Consell General de la Xarxa Vives per fomentar aliances amb els agents socials per a la consecució dels ODS i reforçar les estratègies de les universitats en la promoció i la difusió dels resultats derivats de les accions empreses per assolir aquests objectius. Així mateix, s'acorda d'incloure la perspectiva que defineixen els ODS de manera especial en aquelles accions de sensibilització, promoció i suport a les iniciatives de la comunitat universitària, amb particular atenció als estudiants.

Aquestes actuacions són coordinades pel Grup de Treball d'Universitats Saludables i Sostenibles de la institució i la Comissió Permanent.

## 2. Campus sostenible

### Horts ecològics UIB

El curs 2019-20 hem continuat desenvolupant el projecte Horts Ecològics UIB, en coordinació amb el programa Sembrant Salut, de Creu Roja, que ja va començar l'any 2013. Aquest curs, per donar sortida a la llista d'espera existent, hem instaurat un sistema per compartir les parcel·les entre les persones que ja en tenien una i les novingudes. Així, les dades de participació actuals són les següents: 10 membres del PAS, 8 membres del PDI i 4 membres de l'alumnat que han estat beneficiaris directes de les parcel·les. A més, hem de tenir en compte els usuaris que han format part del projecte dels horts en algun moment durant aquest curs, però que actualment no tenen cap parcel·la: 2 membres del PAS, 3 membres del PDI i 5 alumnes. En total, aquest curs han participat en el projecte 32 membres de la comunitat universitària.

Les activitats dutes a terme als horts ecològics durant aquest curs han inclòs des de la gestió dels canvis de titularitat de les parcel·les, les revisions periòdiques de l'estat de les parcel·les i els cultius, la preparació de recursos i materials d'ajuda per als hortolans, el control i reposició d'eines comunitàries, etc., fins a la logística de les gestions tècniques en relació amb el bon funcionament del projecte i el rendiment correcte de l'espai, com ara la disponibilitat de compost per als cultius, el



manteniment i neteja de l'espai, el manteniment del sistema de reg (canvi d'aixetes, reparacions, etc.), el desbrossament dels espais comuns, etc.

Per altra banda, hem revitalitzat el programa amb activitats, com ara les Jornades Hortolanes, una trobada que duem a terme el darrer divendres de cada mes per posar en comú qüestions relatives al funcionament dels horts, proposar altres activitats i compartir un espai de coneixença i comunicació entre els usuaris.

[<https://ousis.uib.cat/Sostenibilitat/Consum-responsable/Horts-ecologics/>](https://ousis.uib.cat/Sostenibilitat/Consum-responsable/Horts-ecologics/)

## Accions per a un campus sostenible

Durant el curs acadèmic 2018-19, l'OUSIS ha promociat la integració de la sostenibilitat en les diferents línies estratègiques universitàries, tant acadèmiques com organitzatives i estructurals. Amb aquesta finalitat, ha dut a terme les tasques següents:

### Assistència a reunions periòdiques amb diferents organismes

Per mantenir les tasques pròpies de l'oficina en algunes de les seves línies estratègiques en matèria de sostenibilitat, l'OUSIS participa en reunions informatives i d'assessorament amb diferents organismes i projectes. També col·labora en l'elaboració del manifest pel Pacte per la Reutilització, amb organitzacions com Rezero, Deixalles i Amics de la Terra, entre d'altres.

### Coordinació amb les empreses públiques de transport públic i mobilitat

L'OUSIS ha portat a terme diferents gestions de coordinació amb les empreses de transport públic d'autobusos (EMT) i de metro (SFM) per gestionar els canvis puntuals d'itineraris, horaris i freqüències, en l'adaptació a esdeveniments celebrats al campus, així com per a la notificació de qualsevol incidència al respecte que arriba al correu institucional. També hem participat en reunions amb diferents organismes per crear línies estratègiques de mobilitat, en les quals participa l'EMT, el SFM, la Fundació BIT, la Direcció General de Mobilitat i Transport Terrestre i la UIB.

### Assessorament en matèria de sostenibilitat

Hem continuat treballant perquè les cafeteries del campus tinguin una oferta més saludable i sostenible. Hem dut a terme les accions següents:

- Col·laboració amb el Servei de Patrimoni, Contractació, Infraestructura i Unitat Tècnica en l'elaboració d'alguns Plecs de Prescripcions Tècniques, com ara els relatius al concurs de cafeteries i màquines expendedores d'aliments i de begudes del campus per incloure-hi clàusules sobre sostenibilitat.

- Avaluació i elaboració periòdica d'informes dels restaurants i màquines expenedores per comprovar, principalment, el compliment de les clàusules de sostenibilitat del Plec de prescripcions tècniques, així com també facilitar estratègies per modificar aspectes relacionats amb la millora del servei en aquest sentit que no estaven inclosos en el llistat d'obligacions del plec.

### Programa per l'ús compartit del cotxe Fes e-dit

Aquest curs hem mantingut la campanya informativa del programa Fes e-dit, que vàrem començar el curs passat. És una campanya de difusió a través dels mitjans de comunicació locals i les xarxes socials de l'OUSIS i de la UIB. També hem difós la informació des de les taules informatives setmanals que teníem als vestíbuls dels edificis del campus a Mallorca i durant les sessions informatives a les aules sobre l'OUSIS. Per complementar les campanyes de comunicació, l'OUSIS té el reforç infogràfic de fulletons i cartells específics que ha repartit als edificis. La campanya del programa va culminar amb més de 1.000 persones de la comunitat universitària informades a través de les taules, 91 sessions informatives a les aules, i 315 persones inscrites al programa Fes e-dit.

<https://ousis.uib.cat/Sostenibilitat/Canvi-climatic-i-mobilitat/Comparteix-cotxe/>

### Projecte d'ambientalització de l'edifici Anselm Turmeda: programa EPS<sup>3</sup>

El Vicerectorat de Campus, Cooperació i Universitat Saludable ha promogut un pla d'acció per integrar estratègies de sostenibilitat ambiental a l'Escola Politècnica Superior (EPS). El Programa EPS<sup>3</sup> és un projecte pilot per integrar millores estructurals i de sensibilització; el creàrem l'any 2019 i hi hem continuat treballant aquest curs a través de reunions amb alguns dels membres de la comissió d'ambientalització de l'Escola Politècnica Superior, en la qual plantejarem estratègies per estalviar energia i aigua, i millorar la recollida selectiva o la mobilitat sostenible, entre d'altres.

<https://ousis.uib.cat/Sostenibilitat/EPS3/>

### Projecte d'economia circular

Aquest curs acadèmic, l'OUSIS hem continuat treballant en l'elaboració del conveni de col·laboració amb l'Oficina d'Economia Circular i Desenvolupament Sostenible de TIRME i l'empresa Municipal d'EMAYA, per emprendre un projecte d'economia circular de la fracció orgànica que és reciclada pel servei de cafeteries i restaurants del campus de la UIB a Mallorca. A l'espera de la concreció final del conveni de col·laboració, el projecte proposa accions estructurals i de sensibilització per reduir el malbaratament alimentari i promoure el reciclatge de la matèria orgànica que es genera a la UIB, com, per exemple, en el retorn d'aquesta fracció orgànica reciclada en forma de compost que pugui ser utilitzat en altres projectes de la UIB, com ara el dels horts ecològics.



## Projecte de botelles reutilitzables

L'OUSIS, en col·laboració amb l'associació Cleanwave i amb el suport d'algunes de les cafeteries del campus, va promoure el projecte pilot de les botelles d'aigua reutilitzables Cleanwave, per donar suport a les campanyes de sensibilització contra el consum i ús de botelles de plàstic i fomentar la reducció de la generació d'aquest residu al campus universitari.

## Accions en col·laboració amb altres entitats

En col·laboració amb diferents institucions i entitats de les Illes Balears, l'OUSIS ha participat en l'organització de les accions següents:

- Jornada Com Desplastificar l'Alimentació, de la campanya Salut de Plàstic, sobre toxicitat dels envasos i els agents implicats en la seva reducció. Tingué lloc el dia 13 de desembre de 2019, a la Sala de Graus de l'edifici Ramon Llull del campus universitari. Va ser organitzada per la Conselleria de Medi Ambient i Territori del Govern de les Illes Balears, juntament amb Rezero i la Universitat de les Illes Balears. Tingué més d'un centenar d'assistents.

<https://ousis.uib.cat/Noticies/Jornada-Com-desplastificar-lalimentacio.cid608534>

- Jornada Ideació per als ODS (Ideatón). Iniciativa de participació ciutadana amb l'objectiu d'involucrar la comunitat universitària i la societat civil en la recerca i realització de solucions creatives per a necessitats concretes plantejades per les entitats participants, vinculades als Objectius de Desenvolupament Sostenible establerts per Nacions Unides i l'Agenda 2030. Tingué lloc el 27 de febrer de 2020 a l'edifici Guillem Cifre de Colonya del campus universitari i l'organitzaren la Universitat de les Illes Balears i la Direcció General de Cooperació del Govern de les Illes Balears, en col·laboració amb la Fundació Cibervoluntarios. En total, hi varen participar 26 persones i 14 entitats.

<https://agenda.uib.es/47587/detail/ideaton-por-los-ods.html>

- Col·laboració periòdica amb el GOB Mallorca. Com cada curs acadèmic, a través de les xarxes socials de l'OUSIS, fem difusió de les activitats que duu a terme el GOB, concretament el cicle de conferències Els Dijous del GOB.
- Col·laboració amb l'Associació Cleanwave en la V Cursa Solidària de Donar Sang, que va instal·lar una estació d'aigua per promoure el consum d'aigua

sostenible i contribuir a la conscienciació de tots els participants sobre la reducció dels residus relacionats amb aquest consum.

### 3. Activitats transversals de l'oficina

#### Campanya de missatges saludables: Un Missatge Saludable per un Objectiu Comú

Publicació de deu missatges saludables mensuals (d'octubre de 2019 a juliol de 2020) i notícies amb l'objectiu de donar visibilitat a la promoció de la salut. Hi ha més informació sobre aquest tema a l'apartat de la Xarxa Espanyola d'Universitats Promotores de Salut.

Mes	Tema
<b>Octubre</b>	«Compartir també és saludable», missatge sobre el foment de les donacions de sang. < <a href="https://ousis.uib.cat/Noticies/Un-Missatge-Saludable-per-un-Objectiu-Comu.cid603301">https://ousis.uib.cat/Noticies/Un-Missatge-Saludable-per-un-Objectiu-Comu.cid603301</a> >
<b>Novembre</b>	«Si beus alcohol..., no en beguis», sobre la prevenció del consum d'alcohol. < <a href="https://ousis.uib.cat/Noticies/Si-beus-alcohol...-no-en-beguis.cid606072">https://ousis.uib.cat/Noticies/Si-beus-alcohol...-no-en-beguis.cid606072</a> >
<b>Desembre</b>	«I..., si teniu VIH? Sinceritat i protecció, sobre la prevenció del VIH» < <a href="https://ousis.uib.cat/Noticies/-I...-si-teniu-VIH-Sinceritat-i-proteccio.cid608206">https://ousis.uib.cat/Noticies/-I...-si-teniu-VIH-Sinceritat-i-proteccio.cid608206</a> >
<b>Gener</b>	«En època d'exàmens, hàbits saludables» < <a href="https://ousis.uib.cat/Noticies/En-epoca-dexamens-habits-saludables.cid612026">https://ousis.uib.cat/Noticies/En-epoca-dexamens-habits-saludables.cid612026</a> >
<b>Febrer</b>	«Activa't contra el càncer», que convida a mantenir unes pautes saludables com a via de prevenció i tracta dels drets de les persones que pateixen aquesta malaltia. < <a href="https://ousis.uib.cat/Noticies/Activat-contra-el-cancer.cid614459">https://ousis.uib.cat/Noticies/Activat-contra-el-cancer.cid614459</a> >

#### Curs per al PAS: Com Pots Millorar la Teva Salut?

Curs formatiu per al personal d'administració i serveis (PAS) de la UIB, d'una durada de 6 hores, distribuïdes en 3 dies. Els temes abordats són: determinants de la nostra



salut i introducció a l'antropologia alimentària; alimentació saludable i cuina saludable; control de l'estrès i pensament positiu, i importància de l'activitat física. S'hi varen admetre 25 persones i tenia una llista d'espera de 31 persones. Tot i això, el curs va ser suspès a causa de la COVID-19.

## Renovació del Contracte de manteniment dels equips de desfibril·lació semiautomàtics extern (DESA) de la UIB

El mes de juny hem renovat el contracte de manteniment dels nou equips de desfibril·lació semiautomàtics extern (DESA) de la UIB amb l'empresa Caryosa Hygienic Solutions SL.

## Participació en el Portal del Voluntariat de la UIB

Aquest curs acadèmic, l'OUSIS ha ofert als estudiants universitaris la possibilitat de fer un voluntariat a les taules informatives dels dimarts de cada setmana. Els proposarem que participassin, des d'aquelles taules, en la difusió de la informació i les activitats relacionades amb els dies mundials de temàtica saludable i sostenible que es commemoraven. Haurien d'aportar idees i participar activament en la sensibilització del col·lectiu universitari en matèria de salut i sostenibilitat. Vàrem rebre tres peticions per col·laborar amb la nostra oficina.

## Instal·lació d'aparcaments de bicicletes per fomentar l'ús d'aquest mitjà de transport

Per al començament del curs, ampliarem el nombre de places per aparcar bicicletes, tant al campus com a la Seu universitària de Menorca. La Universitat de les Illes Balears està compromesa amb el foment d'activitats promotores de salut i el desenvolupament d'un campus sostenible, a més de contribuir a la consecució dels objectius de desenvolupament sostenibles (ODS), en aquest cas, relacionats amb el canvi climàtic i la mobilitat sostenible (ODS 11 i ODS 13). Fomentar l'ús de la bicicleta entre la comunitat universitària és un repte i, per tant, el campus ha de tenir àrees on es pugui deixar de forma segura. Se'n va instal·lar un aparcament a l'edifici Antoni Maria Alcover i Sureda i un altre a la Seu de Menorca.

## Infografies i material gràfic sobre alimentació saludable i sostenible

Material gràfic que ofereix informació a tota la comunitat universitària i al públic en general sobre diferents aspectes relacionats amb l'alimentació saludable i sostenible.

## Dilluns sense Carn



Després de publicar 101 receptes sense carn, ara en preparam un receptari recopilatori en línia.

### Doble piràmide d'alimentació saludable i sostenible

Gaudir d'una bona alimentació és interessant des del punt de vista de la salut, però també és important prendre consciència del paper que, com a consumidors, tenim en la repercussió del nostre patró de consum sobre el medi ambient. Per això, hem dissenyat una infografia on es representen dues piràmides alimentàries que relacionen aquestes dues idees.

<<https://ousis.uib.cat/Salut/Alimentacio/Descarregables/Doble-piramide-alimentaria/>>

### Nadal més Saludable i Sostenible

Com podem gaudir d'un esdeveniment amb tantes festivitats com és Nadal i fer-ho d'una manera més saludable i sostenible. Hem difós una infografia amb alternatives perquè la comunitat de la UIB s'impliqui en la transformació del model actual de consum i dels hàbits en un altre de més sostenible: triar regals més sostenibles, una alimentació més saludable, vetllar pel benestar animal o la sostenibilitat de la decoració nadalenca, així com afavorir la solidaritat.

<[https://ousis.uib.cat/digitalAssets/601/601466\\_Para-piensa-y-compra-conciencia.pdf](https://ousis.uib.cat/digitalAssets/601/601466_Para-piensa-y-compra-conciencia.pdf)>

### Taules informatives de promoció de la salut i la sostenibilitat

Per promocionar temàtiques de salut i sostenibilitat i arribar als estudiants de tots els graus, els dimarts lectius, l'OUSIS muntava una taula informativa als edificis del campus, on, a més d'informar sobre la temàtica del dia i organitzar les activitats corresponents, també feia difusió de totes les activitats i eines de la nostra oficina. A les 11 h, a més, feia una pausa activa i saludable.

D'altra banda, algunes de les taules informatives han estat acompanyades per l'equip Dinamo. Dinamo és el Servei de Dinamització de Joves de l'Àrea de Joventut de l'Ajuntament de Palma, que té com a finalitat fomentar la participació dels joves de Palma a les seves barriades mitjançant models saludables.

Taula informativa	Acció realitzada
-------------------	------------------

Jornades de Voluntariat de l'Oficina de Cooperació al Desenvolupament i Solidaritat (OCDS)	Aquest dia oferírem informació de l'OUSIS: els projectes actuals i futurs de l'oficina. A més, col·laboram en la gimcana que organitza l'OCDS, fent preguntes dels ODS als participants. D'altra banda, parlàrem amb altres entitats per conèixer-les i poder col·laborar-hi en altres projectes futurs.
Dia de les Universitats Saludables (8 d'octubre de 2019)	Amb motiu d'aquest dia, que celebren totes les universitats de la Xarxa Espanyola d'Universitats Promotores de Salut (REUPS), muntam una taula informativa sobre les activitats que fem a l'oficina. A més, organitzàrem el joc del Trivial sobre les temàtiques en què treballa l'oficina. Potenciàrem el consum de fruita de temporada entre la comunitat universitària i animàrem a donar sang informant de les necessitats de les donacions i del Repte 5.000, un repte de donacions que hem realitzat per segon any consecutiu a les universitats. Derivàvem les persones interessades perquè donassin sang als punts muntats a l'edifici Gaspar Melchor de Jovellanos, amb Dona Sang. Regalàrem fruita de temporada a totes les consergeries de campus per a la comunitat universitària i férem promoció del Dia a través de les xarxes socials de l'Oficina i de la REUPS.
Dia Mundial de l'Alimentació (15 d'octubre de 2019)	Taula informativa, a l'entrada de l'edifici Guillem Cifre de Colonya, sobre sostenibilitat alimentària. Férem diverses accions: la primera fou una dinàmica que consistia a agafar una papereta amb informació sobre residus, malbaratament alimentari, origen dels aliments, etc., així com un repte relacionat perquè la persona participant fes durant les pròximes 24 hores. Per altra part, organitzàrem una dinàmica de lectura d'etiquetes per fer una compra més responsable des del punt de vista sostenible, saludable i social. També facilitàrem informació sobre com reduir el malbaratament alimentari i repartírem fruita seca local de franc. Finalment, totes les persones participants podien entrar en el sorteig d'un davantal, una bossa amb els ODS estampats i una pissarra magnètica per planificar el menú.
Dia Mundial de l'Estalvi d'Energia (22 d'octubre de 2019)	Taula informativa organitzada per l'OUSIS on férem activitats relacionades amb la sensibilització sobre l'estalvi energètic i difusió de dades reals quotidianes, i informació sobre el consum d'energia: identificació d'etiquetes energètiques d'aparells elèctrics, infografia del consum energètic a la llar i reflexió sobre el coneixement real de les despeses energètiques de consum, i fulletons amb consells per estalviar energia i dades curioses.
Dia Mundial de l'Íctus i Dia Nacional sense Joc d'Atzar (29 d'octubre de 2019)	Taula informativa a l'entrada de l'edifici Ramon Llull per informar de la malaltia de l'íctus: activitats per identificar la malaltia, els símptomes i saber què cal fer per evitar-ne les seqüeles al més aviat possible. Aquest mateix dia també commemoràvem el Dia Nacional sense Joc d'Atzar i també férem una activitat sobre mites i realitats sobre aquest tema.
Taula informativa dels Objectius de Desenvolupament Sostenible (ODS) (5 de novembre de 2019)	Taula informativa des de la qual informàvem sobre els ODS a través d'una activitat que pretenia que els participants reflexionassin sobre el seu grau de coneixement respecte dels ODS i com els integrarien en el context de la Universitat. Els férem preguntes del tipus: «Amb quin et sents més identificat?», «Què creus que significa l'objectiu?», «Què creus que pot fer la UIB o l'OUSIS per passar a l'acció?».
Dia Mundial contra l'Obesitat i la Diabetis (12 de novembre de 2019)	Taula informativa a l'edifici Anselm Turmeda sobre aquestes dues malalties. Hi muntàrem dues activitats: per una part, el trencaclosques de l'alimentació i, per una altra, l'activitat que determina la quantitat de sucre que tenen alguns productes en format de sobre de sucre o en grams va ser la que més va funcionar,



	segons els assistents. A més, també teníem infografies relacionades amb l'IMC i l'obesitat en termes estadístics en l'àmbit estatal i autonòmic. Repartírem paperines d'ametlles a les persones que s'acostaven a la taula. Respecte de la pausa saludable, va faltar gent perquè funcionàs més bé.
Dia Mundial de les Víctimes de Trànsit (19 de novembre de 2019)	Muntàrem una taula informativa a l'edifici Mateu Orfila i Rotger per conscienciar del perill de conduir sota els efectes de l'alcohol. Penjàrem pòsters de la Direcció General de Trànsit (DGT) i passàrem un qüestionari sobre la quantitat i freqüència de consum d'alcohol. A més, oferíem als visitants la possibilitat de fer-se el test amb un alcoholímetre real i donàrem oferir consells i informació per evitar una gatera.
Dia Mundial sense Comprar (26 de novembre de 2019)	Taula informativa de l'OUSIS, des de la qual férem activitats sobre alternatives al model de consum actual, sempre des d'un vessant sostenible i lliure d'addiccions: activitat virtual de Greenpeace sobre la tria de consum, informació de productes i alternatives sostenibles, preguntes de resposta múltiple sobre l'addicció a comprar, cartellera i infografies amb dades de consum de recursos, i fulletons amb propostes d'alternatives al fet d'anar de botigues.
Dia Mundial de la Lluita contra la Sida (3 de desembre de 2019)	Aquest dia proporcionàrem informació sobre l'ús responsable del preservatiu masculí i femení, i repartírem material preventiu. A partir de diferents jocs, donàrem a conèixer els mètodes barrera i els anticonceptius, així com les diferències entre els uns i els altres, i els que prevenen les ITS. A més, informàrem de la consulta del PACU sobre sexualitat i de l'associació ALAS. Férem una demostració de l'ús dels preservatius. Això a banda, parlàrem de la pràctica del sexe químic i dels riscos que té, així com dels mites i realitats que l'envolten. En aquesta taula també hi participaren les entitats Metges del Món, Sexconsulta i Siloé.
Lot sexual de supervivència per Nadal (11 de desembre de 2019)	Lliurament del lot de sexualitat, format per un preservatiu masculí, vaselina i caps petites per guardar-hi condoms. A més, informàrem i resolguérem dubtes sobre sexualitat, i férem promoció del PACU.
Dia Mundial dels Drets Humans (11 de desembre de 2019)	Taula informativa a l'edifici Ramon Llull per donar a conèixer els drets humans als alumnes mitjançant un joc, que consistia a unir la simbologia amb l'article dels 30 drets humans en 2 minuts. A més, informàrem de les activitats i els recursos que oferim a l'OUSIS.
Nadal més Saludable i Sostenible (17 de desembre de 2020)	Taula informativa al vestíbul de l'edifici Arxiduc Lluís Salvador amb l'objectiu de potenciar opcions saludables i sostenibles durant les vacances de Nadal. Hi férem difusió d'una infografia dissenyada per l'OUSIS i plantejàrem alternatives perquè la comunitat UIB triï regals més sostenibles, gaudeixi d'una alimentació més saludable, vetlli pel benestar animal i la sostenibilitat de la decoració nadalenca, a més d'afavorir la solidaritat. Durant aquesta jornada repartírem de franc ametlles locals a totes les persones participants.
Dia Europeu de la Salut Sexual (18 de febrer de 2020)	A l'edifici Gaspar Melchor de Jovellanos, informàrem sobre l'ús responsable del preservatiu masculí i femení, i repartírem material preventiu. Mitjançant diferents jocs, donàrem a conèixer els mètodes de barrera i els anticonceptius, així com les diferències entre l'un i l'altre, i els que prevenen les ITS. A més, donàrem a conèixer la consulta del PACU sobre sexualitat. A més, férem una demostració de l'ús dels preservatius. Això a banda, parlàrem de la pràctica del sexe químic i dels riscos que comporta, així com dels mites i realitats que l'envolten. A més, Sexconsulta (a l'edifici Mateu Orfila i Rotger) informà sobre salut sexual, resolgué dubtes, féu promoció del PACU i

	repartí material preventiu. Sexconsulta repartí 40 lots a 31 dones i 9 homes. En aquesta activitat, repartírem preservatius de l'empresa Control SA, gràcies a la col·laboració amb la Xarxa Espanyola d'Universitats Promotores de Salut, que lidera la UIB.
Dia Mundial de les Malalties Rares (25 de febrer de 2020)	Taula informativa a l'edifici Guillem Cifre de Colonya amb la col·laboració de l'associació INeDITHOS. Projectàrem un vídeo sobre les malalties rares i una petita enquesta per comprovar el que havien après sobre les malalties rares.
Dia Mundial de l'Eficiència Energètica (5 de març de 2020)	Taula informativa de l'OUSIS des de la qual férem diverses activitats relacionades amb la sensibilització sobre l'estalvi energètic i informació sobre consum d'energia i eficiència energètica.
Celebració del Dia Europeu per a la Prevenció del Risc Cardiovascular (10 de març de 2020)	Taula informativa muntada a la zona per a vianants amb la intenció de conscienciar sobre la prevalença de les malalties cardiovasculars en la nostra societat i la importància de prevenir-les. Per això, proposàrem dues activitats que consistien a mesurar amb un cooxímetre el monòxid de carboni a totes aquelles persones fumadores que venien, i els informàrem d'ajudes i beneficis de deixar de fumar. Això a banda, explicàrem la relació directa entre patir alguna malaltia cardiovascular i els patrons alimentaris, i també oferírem recursos per aprendre a gaudir d'una alimentació més saludable com a estratègia de prevenció. Així mateix oferírem berenar de fruita seca local a totes les persones participants.

## Cicle de documentals: Som Sostenibles?

Aquest curs hem dut a terme el IV Cicle de Documentals de la UIB: Som Sostenibles? Play als #ODS. En l'edició d'enguany, l'eix central ha estat l'Agenda 2030 i els Objectius de Desenvolupament Sostenible (ODS), amb la finalitat de donar a conèixer a tota la comunitat universitària i al públic en general aquesta agenda i alguns dels seus objectius. Les temàtiques de cada projecció versaren sobre la sostenibilitat ambiental en relació amb els objectius de desenvolupament sostenible (ODS) següents: ODS2. Fam Zero; ODS7. Energia assequible i no contaminant; ODS11. Ciutats i comunitats sostenibles; i ODS12. Producció i consum responsables. Enguany, dels cinc documentals del cicle, només n'hem projectat quatre, ja que la sessió del darrer l'haguérem de cancel·lar per l'estat d'alarma decretat amb motiu de la COVID-19. L'objectiu és, a través dels documentals, sensibilitzar l'audiència sobre diferents problemàtiques ambientals i la transició envers els models sostenibles, fomentant la reflexió i el debat sobre la nostra incidència com a ciutadans actius per resoldre'ls. En totes les projeccions hem tingut convidats experts i coneixedors de la temàtica del documental per promoure un petit debat posterior.

A continuació, fem una relació dels documentals que hem projectat aquest darrer curs, la temàtica, i el nombre persones inscrites a la sessió i que finalment hi participaren.

Documental	Temàtica	Participants
Tot inclòs (3 d'octubre de 2019; ODS)	Rodat a les Illes Balears, ofereix un espai de reflexió sobre la indústria del turisme a les Illes a través d'una anàlisi	19

11)	crítica sobre l'impacte social, ambiental i econòmic d'aquest sector.	
<i>My Stuff</i> (14 de novembre de 2019; ODS 12)	Dirigit i protagonitzat per Petri Luukkainen, tracta de reflexionar i esbrinar, a través de la seva experiència personal mitjançant un experiment, quantes de les coses materials que compram i que posseïm són realment necessàries per viure.	48
<i>Just eat it</i> (6 de febrer de 2020; ODS 2)	Aquesta proposta canadenca reflexiona sobre l'escàndol global associat al malbaratament alimentari, concretament a les granges, a la indústria i als supermercats, a través de l'experimentació personal dels realitzadors del documental, que deixen de comprar menjar i sobreviuen sobradament només amb aliments descartats.	41
<i>Into eternity</i> (5 de març de 2020; ODS 7)	En aquest viatge cinematogràfic, es proposa la reflexió poc recurrent sobre els residus d'alt nivell radioactiu generats per les centrals nuclears arreu del món, fruit del consum energètic. Són dipositats en magatzems provisionals a l'espera que es construeixi el primer cementiri nuclear, i hi continuaran sent perillosos durant milers d'anys. També tracta sobre els problemes que crearan aquests residus a les generacions futures.	14
<i>Overbooking</i> (7 de maig de 2020; ODS 11)	Amb aquest documental volíem reflexionar sobre si és sostenible el model turístic que s'ha desenvolupat a les Illes Balears i replantejar què podem fer per millorar-lo, tot analitzant el col·lapse turístic que patim a Mallorca. Cancel·lat.	-

<<https://ousis.uib.cat/Transversal/Documentals/Edicio-2019-20/>>

## Productes ecològics a la UIB

Cada dijous d'aquest curs acadèmic, com cada any, a la zona de vianants del campus hem ofert a la comunitat universitària la possibilitat d'omplir la senalla de productes frescos i ecològics, cultivats per pagesos locals. L'OUSIS ha gestionat i fet el manteniment d'aquesta iniciativa. A més, seguint aquesta línia d'actuació, cada més de l'any ha difós, a través de xarxes socials i de la web pròpia, quins són els productes de temporada. És la campanya «És temporada de...».

<<https://ousis.uib.cat/Sostenibilitat/Consum-responsable/Productes-Ecologics-/>>

## Activitats de transferència a altres centres educatius

Aquesta iniciativa està emmarcada en el Programa d'Orientació i Transició a la Universitat (PortUIB). A través de la iniciativa Seràs UIB, oferim als alumnes de primària i secundària que vinguin a conèixer què és i què fem a la Universitat. Aquest curs acadèmic, l'OUSIS hem desenvolupat dues activitats a l'espai exterior (a la zona del Propileu) per donar l'oportunitat de treballar tots els conceptes a través de dinàmiques en moviment. A més a més, per berenar, oferírem fruita ecològica als

participants, per potenciar els hàbits alimentaris saludables. El total d'alumnes que hi han participat ha estat de 315 nines, nins i adolescents.

## Ens Movem per la Salut i la Sostenibilitat

Activitat que hem fet per segon any consecutiu, amb la intenció de promoure l'anàlisi crítica i proporcionar estratègies per millorar la salut i la sostenibilitat. Plantejada en forma de gimcana i realitzada en petits grups de treball, volia fomentar la participació de tots els alumnes, i l'hem duta a terme els dijous 24 d'octubre, 28 de novembre, 19 de desembre, 30 de gener i 27 de febrer de 2020, entre les 9 i les 13 hores. El total de participants ha estat de 226 nins, nines i adolescents, i les activitats que n'han format part s'han vertebrat en els eixos temàtics següents:

Educació primària	Educació secundària
<ul style="list-style-type: none"><li>✓ L'alimentació saludable i sostenible en el nostre dia a dia.</li><li>✓ Prevenció d'addicions a les TIC.</li><li>✓ L'agenda 2030: els Objectius de Desenvolupament Sostenible (ODS).</li><li>✓ L'activitat física i el benestar emocional.</li></ul>	<ul style="list-style-type: none"><li>✓ Compra responsable: la sostenibilitat i la qualitat nutricional dels productes que compram.</li><li>✓ Salut sexual: hàbits sexuals saludables.</li><li>✓ Prevenció d'addicions per a una vida més saludable.</li><li>✓ L'activitat física i el benestar emocional.</li></ul>

<<https://seras.uib.cat/centres-educatius/Mallorca/Ens-movem-per-la-salut-i-la-sostenibilitat.cid558170>>

## L'Alumnat de Primària Salva Vides

Aquestes jornades les férem el 13 de febrer i 12 de març. L'objectiu era difondre entre els petits la importància de reconèixer quan algú pateix una aturada cardiorespiratòria i els passos que cal seguir en aquell moment. Durant la visita, férem una explicació breu de tots els conceptes i instruccions, i la resta del matí els posàrem en pràctica mitjançant dinàmiques per integrar l'exposició. Foren jocs per reconèixer les diferents situacions i saber aplicar el procediment bàsic. Hi participaren un total 89 alumnes de sisè de primària.

<<https://seras.uib.cat/centres-educatius/Mallorca/ninsinines/Lalumnat-de-primaria-salva-vides.cid598831>>

## Taller: Habilitats per a la Vida

El 26 de febrer de 2020 impartírem aquest taller amb l'objectiu d'educar en habilitats per millorar la capacitat dels alumnes de tenir una vida més sana i feliç. El taller va tenir una durada de 4 hores i l'estructuràrem amb els temes següents:



- Habilitats per a la comunicació eficaç: empatia, escolta activa i intel·ligència emocional. Estratègies de treball en equip.
- Organització del temps i maneig de situacions d'estrès (exercici físic, tècniques de relaxació, etc.).
- Introducció a l'alimentació saludable: planificar el menú per a tota la setmana, gestionar els residus. Impacte mediambiental de l'alimentació.

Hi participaren 26 alumnes de Mallorca i Eivissa i l'impartiren les tècniques de l'OUSIS, així com Antònia Pades, professora del Departament d'Infermeria i Fisioteràpia.

<https://ousis.uib.cat/Salut/Salut-emocional/Cursos-i-tallers/Curs-dhabilitats-per-a-la-vida/>

### Punt d'Atenció a la Comunitat Universitària (PACU)

Consulta d'assessorament i resolució de dubtes de manera gratuïta durant tot el curs acadèmic 2019-20 sobre temes relacionats amb:

- VIH: d'aquesta consulta se n'encarrega l'Associació de Lluita Antisida de les Illes Balears (ALAS) i l'ofereix cada dilluns horabaixa.
- Sexualitat: l'equip de Sexconsulta de Palmajove ha ofert, tot el curs acadèmic, consultes amb cita cada dimarts. Les consultes sobre sexualitat i VIH han atès més de cinquanta alumnes (nou homes i quaranta-una dones) de la UIB.
- Ajuts socials: la Universitat Solidària de les Illes Balears (USIB), juntament amb Bartomeu Moreno, treballador social, han orientat les persones interessades en ajudes socials a la UIB. Han ofert el servei cada dilluns, dimarts, dimecres i dijous, amb cita. Aquest servei ha atès 107 persones, totes alumnes.
- Activitat física: la responsable de l'equip de l'OUSIS d'activitat física i esport dirigeix una consulta per avaluar l'estat i l'historial físic dels assistents, establir uns objectius mitjançant aquesta avaluació inicial i fer el seguiment del procés per corroborar la correcta consecució dels objectius. Aquest servei ha atès dotze persones (cinc homes i set dones), una de les quals és un membre del PAS i la resta, alumnes de la UIB.
- Assessorament psicològic: consulta oferta pel psicòleg Mateu Servera, del Servei Universitari d'Atenció Psicològica de la UIB (SUAP-UIB). Aquest servei ha atès disset persones (vuit homes i nou dones), quinze de les quals són alumnes i dues, membres del PDI.
- Nutrició: informam sobre com s'ha de llegir correctament l'etiquetatge nutricional dels productes; fem recomanacions generals per a una alimentació equilibrada; ajudam a identificar un menú saludable i informam sobre les



característiques nutricionals de diferents tipus d'aliments. Les consultes sobre nutrició i activitat física han atès més sis persones, quatre de les quals són dones i dues, homes.

- Assessorament en addiccions: amb aquest servei d'atenció, la UIB ofereix un espai íntim i confidencial que pot ajudar els alumnes a resoldre els dubtes que puguin tenir sobre addiccions, ja siguin tòxiques (consum de substàncies) o del comportament (TIC, jocs d'atzar, entre d'altres). És un servei d'informació, assessorament, orientació i també de derivació a altres recursos adients. L'hem ofert cada dilluns.
- Salut bucodental: l'objectiu d'aquesta consulta és valorar l'estat de la salut bucodental de tots els membres de la comunitat universitària. Ofereix informació sobre salut bucodental i patologies orals, recomanacions generals per a una higiene oral correcta, valoració de possibles patologies orals, derivació, si escau, a l'àrea assistencial de la Clínica Universitària d'Odontologia, i informació sobre diferents tractaments.

Aquest espai està obert a noves propostes de consultes.

<http://campus.uib.cat/Campus/PACU/>

### Presentació de les activitats de l'Oficina als alumnes universitari s

Les dues primeres setmanes del primer i segon semestre del curs, l'OUSIS va presentar i informar els alumnes sobre les activitats que desenvolupam a la UIB en matèria de salut i sostenibilitat. Férem 81 presentacions als diferents graus, gràcies a la col·laboració dels professors i dels caps d'estudi.



## Oficina per la Igualtat d'Oportunitats entre Dones i Homes

### Resum

L'objectiu principal de l'Oficina per la Igualtat d'Oportunitats entre Dones i Homes és implementar, fer el seguiment i avaluar el II Pla d'igualtat de la UIB, així com el Protocol de prevenció i actuació enfront de casos d'assetjament sexual, per raó de sexe i per motiu de l'orientació sexual. Això implica que la majoria de les nostres activitats s'emmarquen en el II Pla d'igualtat 2019-2021.

De manera general, a més de les activitats relacionades més a baix, hem assessorat, en matèria de polítiques d'igualtat i violència de gènere, totes aquelles persones que han contactat amb l'oficina, tant presencialment com per telèfon o correu electrònic. Algunes d'aquestes consultes han estat per demanar informació sobre l'ajuda econòmica per a les matrícules per a persones i fills víctimes de violència de gènere. A més, hem rebut consultes sobre treballs de classe i el protocol per a la prevenció i actuació en casos d'assetjament sexual per raó de sexe o per motiu de l'orientació sexual.

D'altra banda, fem difusió de les activitats pròpies i d'altres serveis de la UIB, i també d'altres universitats, relacionats amb la igualtat i la violència de gènere a través de les nostres xarxes socials.

A més, formam part de dues xarxes integrades per les unitats o oficines d'igualtat de l'Estat. Per una part, de la Xarxa d'Unitats d'Igualtat de Gènere de les Universitats Espanyoles per a l'Excel·lència (RUIGEU), integrada per les oficines d'igualtat de les cinquanta universitats públiques. I, de l'altra, del Grup de Treball d'Igualtat de Gènere, integrat a la Xarxa Vives d'Universitats. Tot això fa que mantinguem molt de contacte amb altres universitats, a més de participar en activitats i iniciatives conjuntes.

En resum, fomentam la introducció del principi d'igualtat d'oportunitats entre dones i homes, i la lluita contra la violència de gènere en els diferents àmbits de coneixement, molt especialment en el docent, i amb especial atenció en aquelles àrees més influents per la seva projecció en la societat.

### Llista

- Participació en el Seminari d'Actualització en Polítiques d'Igualtat per presentar-hi el II Pla d'igualtat de la UIB als alumnes i a altres persones de la comunitat universitària. Dia 18 d'octubre.
- Realització de la primera edició del curs Formació Bàsica en Polítiques d'Igualtat en l'Àmbit Universitari, en el marc del pla de formació sectorial organitzat per l'Escola Balear d'Administració Pública (EBAP). Adreçat al personal



d'administració i serveis de la UIB i en la modalitat en línia (octubre-novembre de 2019).

- Organització i realització del Concurs de Microrelats contra la Violència Masclista, per commemorar, el 25 de novembre, el Dia Internacional per la Lluita contra la Violència cap a les Dones. Lliurament posterior dels premis a càrrec de la vicerectora de Projecte Cultural, Universitat Oberta i Seus Universitàries, la doctora Joana Maria Seguí.
- Participació i adhesió al manifest contra les violències masclistes elaborat per la Xarxa d'Unitats d'Igualtat de Gènere de les Universitats Espanyoles per a l'Excel·lència (RUIGEU) amb motiu del 25 de novembre.
- Realització de la primera edició del curs Principis Bàsics en Gènere, organitzat per l'Institut de Recerca i Innovació Educativa (IRIE) i adreçat al personal docent i investigador en la modalitat presencial. Dies 26 i 27 de novembre.
- Organització de la IV edició de la Jornada Jo també Puc Fer-ho, adreçada a alumnes de secundària, amb la col·laboració del servei PortUIB i el suport del Consell Social de la UIB. Aquestes jornades consisteixen en dos tipus de xerrades: una, per part de dones, relacionades amb els estudis científics i tecnològics, adreçades a nines de secundària, i l'altra, per part d'homes, relacionades amb estudis que tenen a veure amb les cures i l'educació, adreçades al grup de nins. Dia 3 de desembre.
- Recaptació de dades per al «Cuestionario para el grupo de políticas de género de la CRUE - Perspectiva de género en la investigación», sol·licitat per la CRUE Universitats Espanyoles.
- Adhesió de la Universitat, a través de l'OIO, a la iniciativa #DóndeEstanEllas, organitzada per l'Oficina del Parlament Europeu a Espanya. L'objectiu és visibilitzar la presència de dones expertes en l'espai públic com a ponents en debats i conferències. Per això, la UIB es compromet fer visibles les dones expertes en les seves conferències, jornades i debats, tot intentant tenir panells paritaris. Així mateix, la UIB calcularà el percentatge de dones expertes que han participat en els debats organitzats i així podrà analitzar de manera interna les dificultats que hagi pogut tenir per trobar expertes de determinats sectors amb la finalitat d'intentar millorar les xifres cada any.
  - Actualment, l'OIO hem contactat amb persones i serveis per obtenir aquestes dades.
- En la difusió de les *Guies per a una docència universitària amb perspectiva de gènere*, i com a autores de la *Guia per al Grau de Psicologia*, hem realitzat el curs La Docència en Psicologia amb Perspectiva de Gènere, organitzat per la Unitat d'Igualtat de la Universitat de València, en modalitat mixta (una part de curs presencial i altra, en línia). Gener de 2020.
- Reunió amb el Rector per fer el seguiment del II Pla d'igualtat. Dia 16 de gener.
- Organització de la xerrada «La comunicació en clau feminista», amb motiu del Dia Internacional de les Dones, el 8 de març. Impartida per dones periodistes de la Xarxa COMFEM per una comunicació feminista a les Illes Balears. L'objectiu era





reflexionar sobre el paper que fa la comunicació en la reproducció del discurs masclista i la necessitat d'introduir la perspectiva feminista en tots els relats comunicatius. Dia 10 de març.

### Les activitats següents s'han realitzat per teletreball amb motiu de la COVID-19

- Començament d'un altre procés de captació de dades per fer el VIII Diagnòstic de la situació de gènere a la Universitat, contactant amb serveis i oficines per demanar-los les dades sobre indicadors de gènere. Començament a l'abril.
  - Després en farem l'anàlisi, en redactarem l'informe i el publicarem.
- Treball en xarxa amb la RUIGEU, de forma no presencial, per tractar temes de polítiques d'igualtat, centrats sobretot en la conciliació i el teletreball en temps de la COVID-19. Juny.
  - Aquesta xarxa elabora una guia de bones pràctiques sobre teletreball.
- Participació en la Jornada de Portes Obertes, organitzada per PortUIB, amb la xerrada titulada «Les dones invisibles», amb l'objectiu de donar a conèixer als alumnes participants els biaixos de gènere que es produeixen en la construcció del pensament científic. Dia 28 de maig.
- Realització de la II edició del curs Formació Bàsica en Polítiques d'Igualtat en l'Àmbit Universitari, inclòs en el Pla de Formació Sectorial de l'Escola Balear d'Administració pública (EBAP) i adreçat al personal d'administració i serveis de la UIB, en la modalitat en línia. De l'1 al 12 de juny.
- Participació en el III Campus Humanístic-social d'Estiu, organitzat pel servei PortUIB, amb una xerrada sobre la falta de perspectiva de gènere i les seves conseqüències en diverses branques del coneixement. 22 de juny.
- Tallers per combatre els estereotips de gènere. Des de 2016, i amb el suport econòmic del Consell Social de la UIB, l'OIO impartim aquests tallers per als alumnes dels instituts d'educació secundària de les Illes Balears. L'objectiu és mostrar-los com es reproduïxen els estereotips de gènere a l'hora d'ocupar determinats llocs de treball o accedir-hi, mostrar-los que existeixen en els usos quotidians i comprovar la permeabilitat dels alumnes als estereotips.
  - Actualment estan suspesos a causa del tancament dels instituts motivat per la COVID-19.

### Enllaços pàgina web

- [oficinaigualtat.uib.cat](http://oficinaigualtat.uib.cat)
- [https://oficinaigualtat.uib.cat/digitalAssets/529/529659\\_2cdcorproposta-de-ii-pla-digualtat.pdf](https://oficinaigualtat.uib.cat/digitalAssets/529/529659_2cdcorproposta-de-ii-pla-digualtat.pdf)
- [https://oficinaigualtat.uib.cat/digitalAssets/517/517420\\_versia-final-protocol.pdf](https://oficinaigualtat.uib.cat/digitalAssets/517/517420_versia-final-protocol.pdf)



**Universitat**  
de les Illes Balears

- <https://www.uv.es/ruigeu/es/red-unidades-igualdad-genero-excelencia-universitaria-ruigeu.html>



## Oficina Universitària de Suport a Persones amb Necessitats Especials

L'objectiu principal de l'Oficina és garantir la igualtat d'oportunitats a qualsevol persona de la comunitat universitària que tingui necessitats específiques de suport i establir mesures d'acció positiva que n'assegurin la participació a la Universitat.

### Intervencions individualitzades

L'any acadèmic 2019-20 han rebut el suport de l'oficina 190 alumnes. Les accions que s'han dut a terme són:

- Suport i assessorament en el procés de matrícula.
- Avaluació de les necessitats dels alumnes i determinació de les adaptacions.
- Adaptació del lloc d'estudi (aules i altres espais comuns).
- Adaptació de materials d'estudi (per exemple, digitalització de documents).
- Millora d'estratègies d'aprenentatge i tècniques d'estudi.
- Gestió dels productes de suport i ajudes tècniques (tant els propis de l'Oficina com els del Banc de Productes de Suport de la Fundació Universia).
- Redacció dels informes de necessitats i adaptacions que requereixen els alumnes, adreçats als professors.
- Suport en el disseny de proves d'avaluació.
- Informació de beques i ajudes per a persones amb discapacitat.
- Gestió de l'acreditació per gaudir gratuïtament de les instal·lacions esportives per a tots els membres de la comunitat universitària amb discapacitat.

La intervenció amb els col·lectius PAS i PDI es concreta en adaptacions del lloc de treball.

El suport als professors s'ha intensificat el segon semestre, ja que s'han hagut d'adequar les adaptacions proposades a la modalitat d'avaluació en línia.

### Intervenció transversal

Accions per millorar l'accés i la participació de les persones amb discapacitat al campus:

- Eliminació de barreres arquitectòniques i de comunicació. Aquest curs, hem continuant col·laborant amb el Servei de Patrimoni, Contractació i Infraestructura per millorar l'accés a les instal·lacions i a l'equipament del campus universitari.
- Actualització de la pàgina web de l'Oficina.
- Identificació dels alumnes amb necessitats específiques des del moment en què es matricula.
- Coordinació amb altres serveis de la UIB (SAGA, Campus Digital, PortUIB, Unitat Mèdica, S. de Prevenció, S. de Biblioteca i Documentació, FUEIB, entre d'altres).

- Coordinació amb entitats que ofereixen suport als alumnes (ASPAS, ONCE, entre d'altres).
- Representar la UIB als òrgans de supervisió d'accessibilitat de diverses institucions.
- Participació a la comissió permanent i a la secretaria tècnica de la xarxa SAPDU.
- Informació i difusió als centres d'educació secundària i futurs alumnes de la UIB.

**Taula 1.** Alumnes atesos per l'Oficina l'any acadèmic 2019-20, segons el tipus de necessitat

	<b>Total</b>	<b>Amb certificat</b>	<b>Sense certificat</b>
Dislèxia	67	1	66
Atenció	21	0	21
Motriu	21	10	11
Malaltia crònica	18	10	8
Audició	11	7	4
Síndrome d'Asperger	10	5	5
Salut mental	10	2	8
Visual	9	9	0
Dislèxia i atenció	8	0	8
Altres <sup>1</sup>	15	5	10
<b>Total</b>	<b>190</b>	<b>49</b>	<b>141</b>

<sup>1</sup> Estudiants amb discapacitat múltiple o en procés de diagnòstic.

**Taula 2.** Alumnes atesos per l'Oficina, per cursos.

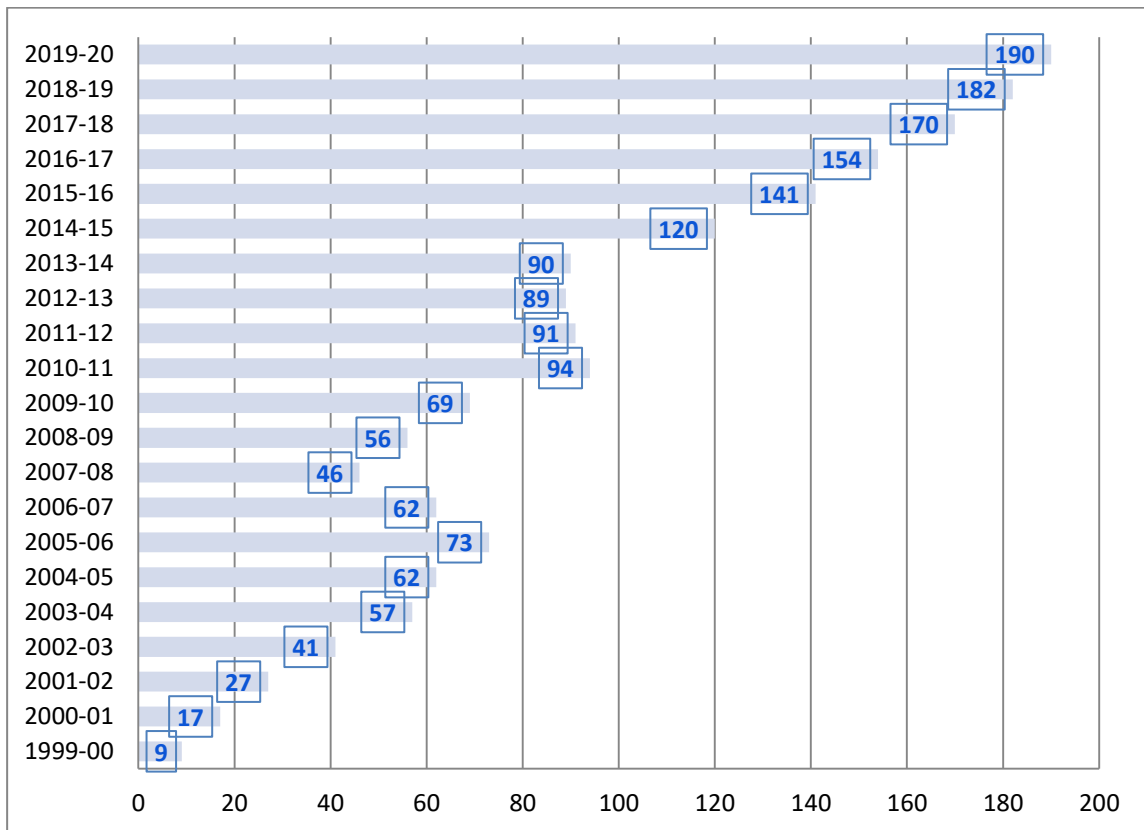

**Taula 3.** Alumnes matriculats a la UIB l'any acadèmic 2019-20 per la via de persona amb discapacitat

	Total	Dones	Homes
<b>Facultat de Ciències</b>	<b>11</b>	<b>3</b>	<b>8</b>
Grau de Biologia	5	2	3
Grau de Bioquímica	0	0	0
Grau de Física	4	1	3
Grau de Química	2	0	2
<b>Facultat de Dret</b>	<b>19</b>	<b>11</b>	<b>8</b>
Grau de Dret	14	7	7
Grau de Relacions Laborals	5	4	1



Doble titulació: GADE i Dret	0	0	0
<b>Facultat d'Educació</b>	<b>24</b>	<b>16</b>	<b>8</b>
Grau d'Educació Infantil	5	5	0
Grau d'Educació Primària	9	5	4
Grau d'Educació Social	8	4	4
Grau d'Educació Social en Línia	0	0	0
Grau de Pedagogia	2	2	0
<b>Facultat d'Economia i Empresa</b>	<b>13</b>	<b>6</b>	<b>7</b>
Grau d'Administració d'Empreses	12	6	6
Grau d'Economia	1	0	1
Doble titulació: Grau d'Economia i Grau de Turisme	0	0	0
<b>Facultat de Filosofia i Lletres</b>	<b>29</b>	<b>17</b>	<b>12</b>
Grau d'Estudis Anglesos	6	5	1
Grau de Filosofia	4	2	2
Grau de Geografia	1	0	1
Grau d'Història	4	2	2
Grau d'Història de l'Art	5	1	4
Grau de Llengua i Literatura Catalanes	3	3	0
Grau de Llengua i Literatura Espanyoles	3	2	1
Grau de Treball Social	3	2	1
<b>Facultat de Psicologia</b>	<b>12</b>	<b>8</b>	<b>4</b>
Grau de Psicologia	12	8	4
<b>Facultat d'Infermeria i Fisioteràpia</b>	<b>20</b>	<b>27</b>	<b>3</b>
Grau d'Infermeria	11	11	0
Grau de Fisioteràpia	9	6	3
<b>Escola Politècnica Superior</b>	<b>13</b>	<b>3</b>	<b>10</b>
Grau d'Edificació	4	0	4
Grau d'Enginyeria Electrònica Industrial i Automàtica	0	0	0
Grau d'Enginyeria Informàtica	6	1	5
Grau d'Enginyeria Telemàtica	1	0	1
Grau d'Enginyeria Agroalimentària i del Medi Rural	2	2	0
Grau de Matemàtiques	0	0	0
Doble titulació: Grau de Matemàtiques i Grau d'Enginyeria Telemàtica	0	0	0
<b>Facultat de Turisme</b>	<b>7</b>	<b>4</b>	<b>3</b>
Grau de Turisme	2	2	0
Doble titulació: GADE i Grau de Turisme	3	2	1
Grau de Turisme (Centre Adscrit Eivissa)	2	0	2
<b>Facultat de Medicina</b>	<b>10</b>	<b>8</b>	<b>2</b>

Grau de Medicina	10	8	2
<b>Graus</b>	<b>158</b>	<b>103</b>	<b>65</b>
<b>Màsters</b>	<b>26</b>	<b>12</b>	<b>14</b>
<b>Doctorats</b>	<b>10</b>	<b>5</b>	<b>5</b>
<b>TOTAL UIB</b>	<b>194</b>	<b>120</b>	<b>84</b>

**Taula 4.** Evolució d'alumnes matriculats a la UIB per la via de persona amb discapacitat

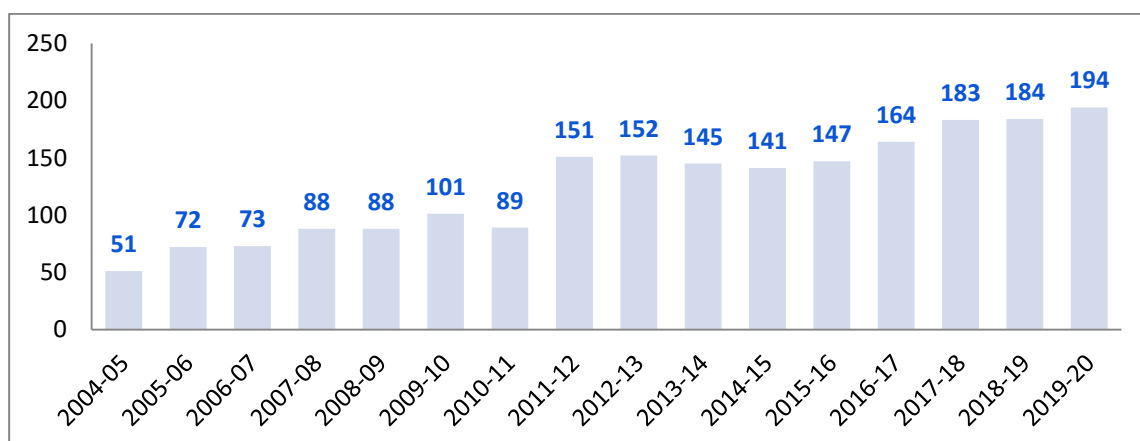



## Oficina Web de la Universitat

### Resum

L'objectiu de l'Oficina Web és coordinar la publicació d'informació de la UIB a través del web institucional i altres tecnologies web, vetllar pel compliment de les normatives aplicables, tant legals com d'imatge institucional, i explorar nous entorns tecnològics dins l'àmbit de les tecnologies de la informació al web. A continuació hi ha les intervencions que ha fet durant l'any acadèmic 2019-20.

### Web públic

- Actualment hi ha 192 llocs web publicats i 435 editors del web públic amb imatge institucional als quals es dona suport
- Programació i millora de components per dotar-lo de noves funcionalitats i per donar un nou aspecte al web
- A la pàgina personal s'ha afegit informació sobre la ubicació del professor (despatx i edifici)
- Publicar llistats d'esdeveniments al web públic a partir de l'agenda UIB (en diferents formats depenent del lloc a on es mostren)
- Publicació de les agendes dels membres del consell de direcció
- Publicació al web informació de l'estructura dels Serveis administratius a partir dels sistemes d'informació (EOR)
- Publicació de la informació d'estudis
  - S'està adaptant l'aplicació per generar i mostrar informació acadèmica d'estudis de grau, màster i doctorat automàticament a partir d'Acadèmic (SIGMA).
  - Millores a la publicació de la informació d'estudis: nova informació als estudis de màster, grau i doctorat
  - Canvis a la presentació de la informació dels estudis de Doctorat
- Transparència
  - Llista de càrrecs unipersonals de departaments i centres
  - Generar pàgines amb els indicadors dels estudis de grau i màster

### Portal Privat

- Publicar llistats d'esdeveniments als diferents portals privats a partir de l'agenda UIB
- Creació del Portal de l'Estudiant com a punt d'entrada a Aula digital





- Adaptar el Portal del PDI per ser el punt d'entrada a Aula Digital

## Aplicacions

- Migració de les aplicacions seguint la nova arquitectura
- Millores a l'aplicació del SRI
- Aplicació per facilitar l'actualització i generació dels estudis
- Aplicació per fer control al personal que s'ha de fer la revisió mèdica
- Sistema per visualitzar informació del web públic a l'App mòbil de la UIB

## Suport i formació

- Sessions formatives d'iniciació als usuaris editors (17 hores repartides en 13 sessions a les quals s'ha donat formació a 15 editors)
- Suport als 435 usuaris editors mitjançant telèfon i correu electrònic

## Edició web

- S'han atès 521 incidències i 587 correus de petició de canvis al contingut dels diferents llocs web amb imatge institucional.

## Normativa

- Aplicació del Reial Decret 1112/2018, de 7 de setembre al web amb imatge institucional:
  - Creació de la URA la Unitat Responsable d'Accessibilitat, de la qual en formen part dos membres de l'Oficina juntament amb personal d'altres serveis
  - Elaboració d'una guia per redactar documents accessibles
  - Curs en línia de com crear pàgines web accessibles

## Assistència a congressos

- Liferay Symposium Spain 2019, al mes d'octubre a Madrid

## Enllaços pàgina web



**Universitat**  
de les Illes Balears

- [Oficina Web de la Universitat](#)
- [Llista de llocs web publicats amb el CMS](#)
- [Guies per a la creació de continguts i documents accessibles](#)



## Oficina de Suport a la Recerca

L'[Acord executiu 5151/2000, del dia 10 d'octubre, pel qual es crea l'Oficina de Suport a la Recerca \(FOU núm. 183, del dia 17 de novembre\)](#) implementa l'OSR com a servei de suport administratiu integral a la R+D de la UIB, en el qual els investigadors poden adreçar-se per a qualsevol tràmit o consulta sobre projectes de recerca o captació de talent investigador, tant en les fases de sol·licitud, com durant l'execució, justificació, així com la revisió tècnica i econòmica finals.

És missió de l'OSR la gestió de programes propis de finançament de projectes de recerca, captació de talent investigador i la gestió del sistema d'informació de la recerca a la UIB. També és missió de l'OSR estimular la participació dels investigadors en projectes finançats de recerca europeus, nacionals o autonòmics, i donar-los el suport necessari. Treballa en coordinació amb la resta de serveis de la UIB per oferir un suport integral a la investigació que simplifiqui els processos i permeti augmentar la qualitat de la recerca realitzada a la UIB.

L'Oficina de Suport a la Recerca pretén esdevenir una oficina més implicada en la millora de la recerca a la UIB, propera als investigadors i que ofereix assistència administrativa, tècnica i econòmica integral per a la realització de projectes de recerca de qualitat. L'OSR vol assolir un nivell d'acompanyament i de suport a l'investigador que garanteixi una execució òptima dels projectes de recerca des del punt de vista científic, tècnic, econòmic i administratiu.

## Servei d'Activitats Culturals

El Servei d'Activitats Culturals ha mantingut la programació pròpia i, alhora, s'ha centrat a donar suport a activitats proposades sobretot per professors de la UIB, estudiants, i personal d'administració i serveis, així com per entitats i institucions externes o persones que tenen algun vincle amb l'activitat científica, formativa o artística de la Universitat. Destacam com a novetats l'exposició *L'art de la taula periòdica. Les dones i els seus elements*, per la qualitat dels continguts i obres artístiques, a més de ser un gran èxit de públic, així com la creació de la I Universitat d'Estiu de Docència en Línia.

Activitat	Professors, artistes, etc.	Assistents
<b>Cursos de preparació per al grau 2019</b>	12	108
<b>Art</b>	<b>23</b>	<b>2.505</b>
Exposició <i>40 anys, quaranta poetes, XL artistes</i> . Festes de Gràcia i Universitat de València.	5	225
Sempre al teu costat. <i>Acompanyant l'Alzheimer</i> (exposició i documental)	1	210
<i>L'art de la taula periòdica. Les dones i els seus elements</i> (7 espais)	5	1.843
<i>Un llegat fotogràfic per a la UIB</i> . Toni Catany i Jaume Bover	5	30
<i>Projecte 99. De la idea al paper</i>	2	63
<i>Poema de tres</i> (llibre caps de poesia visual)	2	48
<i>Setfons</i> . Setmana del disseny gràfic i de la tipografia	3	101
<i>Visions</i> . Instal·lació final		30
<b>Cinema</b>	<b>18</b>	<b>1.063</b>
Aules sense Armaris 2019-20. Taller de cinema LGTBI+ (de setembre a febrer)	2	300
Cineclub Universitari (de setembre a març)	2	115
Cinefòrum Eivissa (d'octubre a març)	2	192
Cinema d'Autor (d'octubre a març)	5	220
Cicle de cinema: Lingüística i Llengües	2	115
<i>Una mañana fria</i> . Ibizacinefest	2	20
«La casa d'Ozu, escenaris de vida». Conferència	2	51
<i>Majordoc</i> . Cinema documental balear i el seus directors	1	50
<b>Debat</b>	<b>9</b>	<b>32</b>
«Parlar en públic. Persuadim l'oient». Lliga de Debat Universitari	1	9
VII Lliga de Debat Universitari UIB 2020	8	23
<b>Lletres</b>	<b>82</b>	<b>460</b>
«Baltasar Porcel (Andratx, 1937 - Barcelona, 2009). Deu anys sense l'escriptor, periodista i crític literari»	2	9
Club de Lectura 2019-20	1	12
I Concurso Interuniversitario de Pósteres Culturales Americanas y Globalización: Representación, diferencia e	3	41



indiferencia		
Jornada d'estudi. Gabriel Alomar (1873-1941): l'intel·lectual, el periodista i el polític	25	82
Letters from Deià: A Poet's Correspondence. A Two-Day Seminar on Robert Graves (jornades i espectacle)	9	70
«Recordam Aina Moll. La professora, la filòloga, l'activista tenaç, la política compromesa»	3	15
X Jornades de Cultura Portuguesa (2 sessions)	4	87
III Congrés Internacional de l'Associació de Joves Investigadors en Llengua i Literatura Catalanes	19	43
Seminari internacional: Voces de Mujeres en la Poesía Española de la Transición	13	41
Biel Mesquida recita <i>Feliç</i>	3	60
<b>Música</b>	<b>96</b>	<b>566</b>
OUIB (Orquestra Universitat de les Illes Balears) i Cor de Mestres	80	400
Gira ImaginBank, amb Ana Guerra i Luis Cepeda (promoció espectacle)	1	130
III Seminari de Cant Coral, amb Josep Vila i Casañas	15	36
<b>Teatre</b>		124
<i>Si els taurons fossin persones.</i> Aula Bertolt Brecht (espectacle)	1	31
<i>Llum trencada. Històries de dones, guerra i República.</i> Iguana Teatre.	3	93
Companyia de Teatre UIB	1	20
<b>Divulgació i participació</b>	<b>51</b>	<b>432</b>
Cultura <i>Millennial</i> (José M. Bellido i Maria Gelpí)	4	25
2 <sup>nd</sup> English Short Story (2n concurs de relat breu en anglès)	4	27
5 <sup>th</sup> English Monologue Contest	3	7
El Saber que Mai no es Perd (2 sessions)	4	29
II Trobada Geografia Cultural. Geografia i Religió	4	20
III Jornades d'Història del Moviment Obrer. Dones, Treball i Acció Col·lectiva (1868-1936)	10	29
Paraules de les Hijas del Mayap. Converses entre representats d'associacions ecofeministes	5	25
Ponència taller sobre voluntariat amb joves. «Per què els joves es refugien en la droga i l'alcohol?»	1	36
Ramon Margalef i López (1919-2004). Homenatge en el centenari del seu naixement	3	92
Testimonis de l'Amazònia	5	42
X Taller Espanya-Amèrica Llatina	6	30
<i>El triomf de Joan March. Les eleccions a Corts l'abril de 1923</i> (presentació de llibre)	2	70
<b>Formació</b>	<b>38</b>	<b>232</b>
«Descobrim l'economia social i les finances ètiques a través de l'educació financera i emprenedora»	17	31
Curs d'Introducció a l'Esperanto	1	32
Autoconeixement, Emocions i Diàleg al Segle XXI. Nivell II	1	13



Autoconeixement, Emocions i Diàleg al Segle XXI. Nivell I	1	17
Preparats amb les Nostres Plantes Remeieres	2	17
Curs bàsic de Prevenció de Riscs Laborals	2	18
Estratègies Coeducatives per Educar en Igualtat. (Menorca i Eivissa)	3	49
Seminari d'Actualització en Polítiques d'Igualtat	11	55
<b>Cursos d'estiu 2020</b>	<b>34</b>	<b>272</b>
I Universitat d'Estiu de Docència en Línia (matrícula oberta): 16 cursos	12	92
XXI Universitat d'Estiu d'Estudis de Gènere en Línia. «El que és personal és polític. De Beijing als nous reptes del segle XXI»	14	100
Dret Penal i Violència de Gènere	4	40
Dret Penal i Violència de Gènere (oberta matrícula)	4	40
Curs de Relacions entre Empresa Turística i Consumidors (setembre)		
<b>UIMIR</b>	<b>4</b>	<b>54</b>
«El sòl pelvià: aproximació a la prevenció de les seves disfuncions a través del moviment conscient» (I)	1	19
Altes Capacitats Intel·lectuals: Detecció, Avaluació i Intervenció	3	35
<b>Pla de Formació Lingüística i Cultural (FOLC) 2020</b>	<b>39</b>	<b>718</b>
Cursos oficials	25	553
Proves lliures	14	165
<b>Nombre d'assistents</b>		<b>6.478</b>
Cultura, divulgació, participació		5.202
Formació		558
FOLC		718
<b>Nombre d'activitats</b>		<b>154</b>
Cultura, divulgació, participació		95
Formació		30
FOLC		629
<b>Nombre de professors, artistes, ponents, etc.</b>		<b>399</b>
Cultura, divulgació, participació		284
Formació		76
FOLC		39

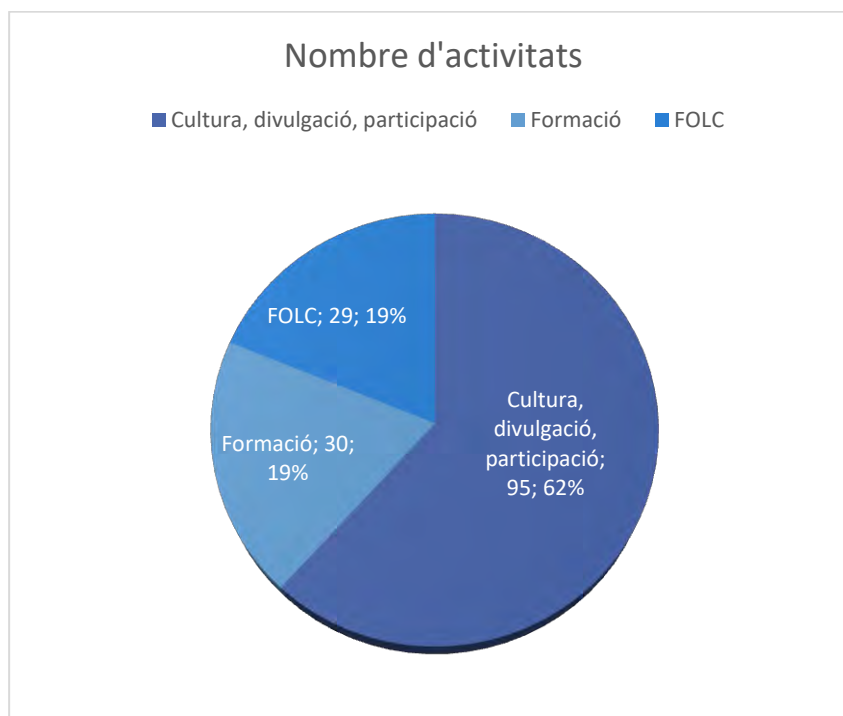
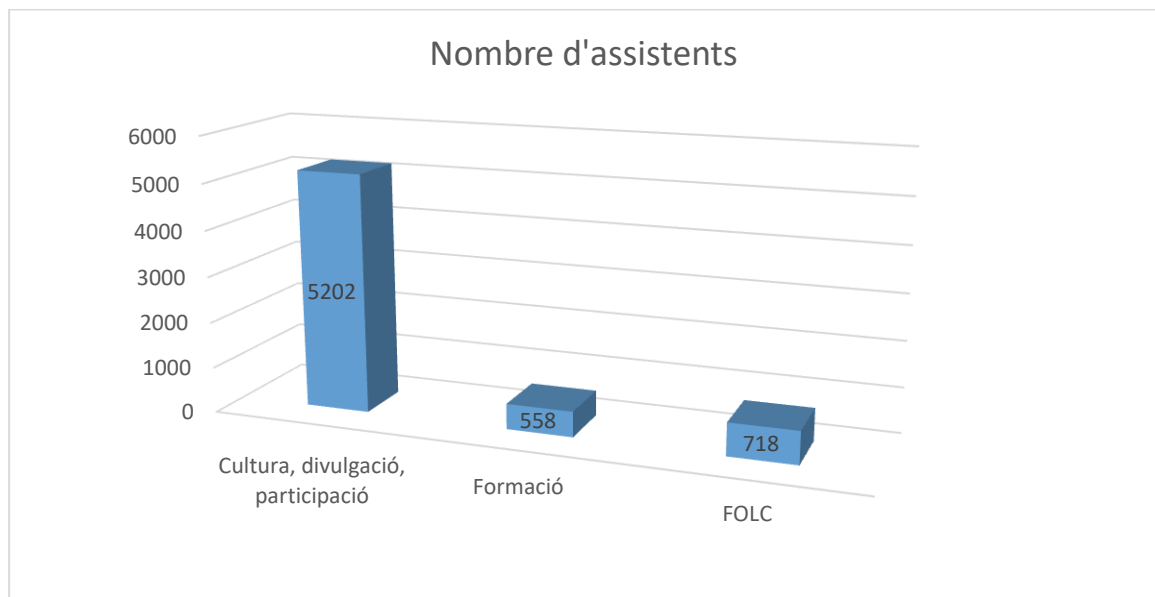

### Nombre de professors, artistes, ponents

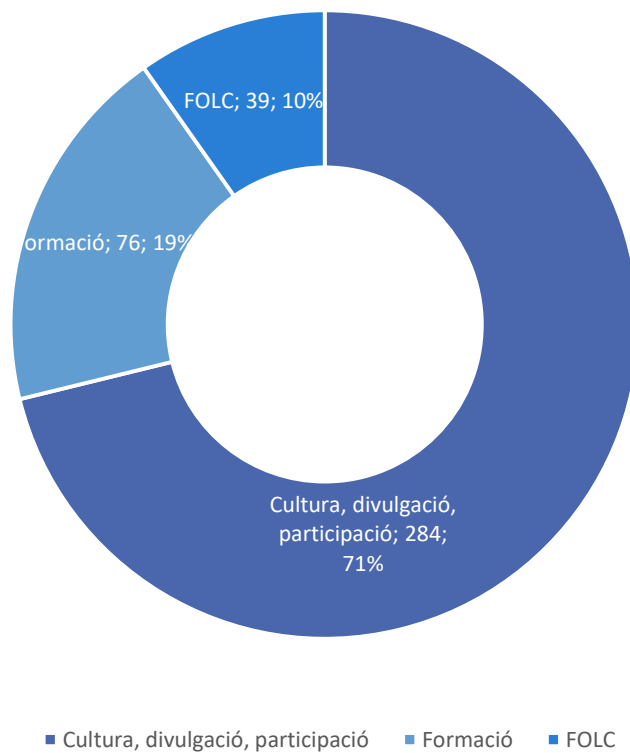

### Enllaços pàgina web

- [sac.uib.cat](http://sac.uib.cat)





## Servei d'Estadística i Qualitat Universitària (any 2019)

### Principals activitats del SEQUA

A continuació, es defineixen i es descriuen les principals activitats dutes a terme pel SEQUA durant el curs acadèmic 2019-20. Aquest servei té la missió de contribuir a facilitar el camí de la UIB envers l'excel·lència i, de forma específica, a la millora contínua de la docència i de la gestió, proporcionant als grups d'interès l'assessorament, la formació, les dades, els indicadors, els informes i les eines més adients per aconseguir-ho. A més, dona suport al disseny, implantació, avaluació, seguiment, modificació i acreditació dels títols oficials.

### 1. Adaptació al nou contexte i a les necessitats derivades de l'estat d'alarma (COVID-19)

Al llarg del curs 2019-20 un dels fets més destacables ha estat l'adaptació a un nou context caracteritzat bàsicament per la no presencialitat, tant pel que fa a la docència com al treball de gestió en el campus. Aquest fet ha generat noves necessitats i demandes a les que hem donat resposta. Les principals accions dutes a terme pel SEQUA en aquest sentit són les següents:

- a) Posada en marxa d'un sistema de treball intern no presencial del membres del SEQUA que ha estat una importantíssima novetat (reunions no presencials, canvis en les rutines de treball, posada en marxa de mecanismes de control,...).
- b) Supressió dels terminis administratius durant l'Estat d'Alarma. Aquest fet ha afectat especialment als processos de verificació, acreditació i seguiment.
- c) Canvis en la planificació i temporalització dels processos de recollida d'informació i dels processos associats a l'avaluació de l'acompliment.
- d) Modificació de les eines de recollida d'informació, concretament de:
  - qüestionari d'opinió dels estudiants sobre la tasca docent del professorat. S'han afegit a l'enquesta habitual diferents ítems referents al període de formació no presencial durant el segon semestre.
  - qüestionari satisfacció de l'alumnat amb el programa formatiu. S'ha actuat com en el cas anterior, modificant i adaptant l'enquesta a la nova realitat
  - qüestionari de satisfacció i detecció de necessitats del PDI. Actualment, s'està modificant l'instrument de recollida d'informació i s'iniciarà la seva aplicació durant el mes de juliol.

- qüestionari de satisfacció i detecció de necessitats del PAS. Actualment, s'està modificant l'instrument de recollida d'informació i s'iniciarà la seva aplicació durant el mes de juliol.

## 2. Verificació

El programa VERIFICA de l'Agència Nacional d'Avaluació de la Qualitat i Acreditació (ANECA) avalua les propostes de plans d'estudis de títols dissenyats d'acord amb l'espai europeu d'educació superior.

El SEQUA dona suport i assessorament tècnic a l'hora de dissenyar o modificar títols oficials de grau i doctorat per a la verificació o modificació del títol.

Accions dutes a terme:

- Assessorament i suport en l'elaboració de nous títols i les modificacions del grau.
- Introducció a l'aplicació del Ministeri dels nous títols o les modificacions pertinents.
- Actualització i publicació, a la pàgina web del SEQUA, dels plans d'estudis verificats i, a la pestanya de resultats, cada un dels plans d'estudis verificats i els BOE corresponents.
- Elaboració del procediment de l'alta d'un nou títol de grau i modificació d'un pla d'estudis de grau (TANGRAM).

Relació dels plans d'estudis sotmesos a procés de verificació o modificació durant el curs acadèmic 2019-20:

Estudis	Procediment	Estat
Grau d'Enginyeria Telemàtica	Quarta modificació 26/09/2019	Finalitzat (informe favorable)
Grau d'Educació Infantil	Segona modificació (primer intent) 31/10/2019	Finalitzat (informe no favorable)
Grau d'Educació Primària	Quarta modificació (primer intent) 31/10/2019	Finalitzat (informe no favorable)
Grau de Nutrició Humana i Dietètica	Alta 04/11/2019	Finalitzat (informe favorable)
Grau d'Educació Infantil	Segona modificació (segon intent) 02/04/2020	Finalitzat (informe favorable)
Grau d'Educació Primària	Quarta modificació (segon intent) 02/04/2020	Finalitzat (informe favorable)
Grau d'Enginyeria Telemàtica	Cinquena modificació 06/05/2020	Finalitzat (informe favorable)
Grau d'Educació Social	Segona modificació (segon intent) 05/11/2019	Finalitzat (informe no favorable)
Grau de Medicina	Segona modificació 09/03/2020	Finalitzat (informe favorable)



Grau de Psicologia	Primera modificació (procés de verificació simplificat)	En procés (pendent de resolució)
Grau d'Educació Social	Segona modificació (tercer intent)	En procés (pendent de resolució)

**INFORMACIÓ DESTACADA VERIFICACIÓ:** el SEQUA ha gestionat onze modificacions dels plans d'estudis, sis de les quals han estat favorables; tres, no favorables, i dues estan en procés.

### 3. Acreditació i segells internacionals de qualitat

El SEQUA és el coordinador del programa de la renovació de l'acreditació de les titulacions oficials de la UIB (<http://sequa.uib.cat/Titols-oficials/Acreditacio/>) en totes les fases de desenvolupament del procés: autoavaluació, visita externa i avaluació final. L'objectiu és obtenir un informe final favorable per poder continuar oferint l'estudi que s'ha d'acreditar.

Principals accions que es duen a terme:

- Organització i planificació del procés juntament amb l'AQUIB.
- Suport tècnic i assessorament als responsables acadèmics i als membres de la CGQ.
- Sol·licitud de la informació requerida als diferents serveis i elaboració de taules i evidències.
- Aportació i revisió de taules i evidències als responsables.
- Revisió tècnica de la documentació que s'ha de presentar (autoinforme, evidències addicionals, resposta a l'informe provisional i pla de millores).
- Organització i desenvolupament de la visita externa.
- Realització dels tràmits administratius pertinents.
- Exposició pública de l'informe d'autoavaluació i difusió, al web del títol, dels resultats del procés.
- Avaluació de la satisfacció i opinió dels responsables del procés. Anàlisi dels resultats.

Resultats de la renovació de l'acreditació del curs acadèmic 2019-20:

TITULACIONS	Procediment	Estat	Resultat	Pròxim seguiment extern
Màster U. Nutrició i Alimentació Humana	1a acreditació	IFA 12/07/19	Favorable	Biennal

TITULACIONS	Procediment	Estat	Resultat	Pròxim seguiment extern
Màster U. Anàlisi de Dades Massives en Economia i Empresa	1a acreditació	IFA 08/08/19	Favorable	Biennal
Màster U. en Física i Sistemes Complexos	2a acreditació	En procés	Pendent	-
Màster U. en Investigació Biomèdica	1a acreditació	En procés	Pendent	-
Màster U. en Microbiologia Avançada	2a acreditació	En procés	Pendent	-
Màster U. en Intervenció Socioeducativa amb Menors i Família	2a acreditació	En procés	Pendent	-
Màster U. en Primera Infància: Perspectives i Línies d'Intervenció	2a acreditació	En procés	Pendent	-
Doctorat en Microbiologia Ambiental i Biomèdica	1a acreditació	En procés	Pendent	-
Doctorat en Nutrigenòmica i Nutrició Personalitzada	1a acreditació	En procés	Pendent	-

Al llarg del curs, el SEQUA ha sol·licitat el segell internacional de qualitat per al Màster en Ciència i Tecnologia Química. El mes de juny de 2020 se n'ha lliurat la documentació exigida i el mes de setembre de 2020 n'està prevista l'avaluació externa.

**INFORMACIÓ DESTACADA ACREDITACIÓ I SEGELLS INTERNACIONALS DE QUALITAT:** per primera vegada, el SEQUA ha acreditat els programes de doctorat, concretament dos han estat sotmesos al procés d'acreditació. El procés d'acreditació també ha afectat set màsters. Molt destacable és la sol·licitud del segell internacional de qualitat per al Màster en Ciència i Tecnologia Química.

#### 4. Seguiment de les titulacions oficials de grau, màster i doctorat

El SEQUA, com cada curs, duu a terme la tasca d'assessorament i de suport tècnic a totes les titulacions oficials de grau, màster i doctorat, amb l'objectiu de fer-ne el seguiment anual. En aquest sentit, ha elaborat dossiers d'indicadors, ha realitzat diferents tipus d'enquestes, ha elaborat els pre-IAS (informes anuals de seguiment i avaluació preempenats), ha tramitat els IAS de les titulacions amb seguiment extern, ha donat suport a les al·legacions als informes de seguiment extern, etc.

Cal destacar l'actualització o l'establiment dels plans de millora de tots els títols oficials que a dia d'avui es troben al web i són únics, complets, dinàmics, vius, sistemàtics i transparents.

Els resultats principals de les activitats de seguiment realitzades durant el curs acadèmic 2019-20, referides al seguiment i avaluació del curs 2018-19, es recullen a la taula següent:

	<b>Àmbit</b>	<b>N.</b>
Elaboració dels pre-IAS (informes anuals de seguiment i avaluació preemplenats per part del SEQUA)	Grau	36
	Màster	31
	Doctorat	13
IAS (informes anuals de seguiment i avaluació) aprovats i enviats a l'AQUIB	Grau	36
	Màster	24
	Doctorat	13
Previsió de seguiment extern per part de l'AQUIB	Grau	13
	Màster	3
	Doctorat	10
Informe global de seguiment i pla de millores de les titulacions oficials de la UIB (un, de doctorat i l'altre, de grau i de màster)	UIB	2
Plans de millora actualitzats i disponibles al web	Grau	36
	Màster	17
	Doctorat	13

## 5. Sistema de garantia de qualitat de les titulacions oficials

Al llarg del curs 2019-20, el SEQUA ha començat a revisar i actualitzar el Sistema de Garantia Interna de Qualitat de les titulacions oficials per adaptar-lo a les exigències del model AUDIT 2018 de l'ANECA.

## 6. Processos de recollida d'informació

Ha dut a terme diferents processos de recollida d'informació:

6.a. Enquestes realitzades pel SEQUA. El Sistema de Garantia de Qualitat de les titulacions oficials exigeix un esforç important de recollida d'informació. A la taula següent, es resumeixen les principals dades de les enquestes que ha posat en marxa.

Enquesta	Àmbit	N. d'enquestes		% de participació
		Obtingudes	Possibles	
Enquesta de satisfacció de l'alumnat amb el seu programa formatiu	Grau	3.671	11.458	32%
	Màster	413	1.458	28,3%
	Doctorat	367	906	40,5%
Enquesta de satisfacció i de detecció de necessitats del professorat	Data prevista d'aplicació d'aquesta enquesta: juliol - setembre de 2020			
Enquesta de satisfacció dels directors de tesis doctorals	Data prevista d'aplicació d'aquesta enquesta: juliol - setembre de 2020			
Enquesta de satisfacció i de detecció de necessitats del personal d'administració i serveis que dona suport a les titulacions oficials	Data prevista d'aplicació d'aquesta enquesta: juliol - setembre de 2020			
Enquesta d'interrupció dels estudis de grau	Grau	362	939	38,6%
Enquesta d'inserció laboral i satisfacció dels titulats	Grau	756	1.807	42%
	Màster	353	703	50%
	Doctorat	82	134	61%

Dades amb data de 07/07/2020.

#### 6.b. Aplicació del qüestionari d'opinió dels estudiants sobre la tasca docent del professorat

Per dur a terme aquest procés s'empra, com a font de recollida d'informació, l'opinió dels estudiants, que és recollida mitjançant un qüestionari de satisfacció en el qual es valora la docència individual de cada professor.

Els professors poden consultar a UIBdigital la planificació prevista per a l'aplicació dels qüestionaris. A més, també pot consultar els informes d'opinió de l'alumnat sobre la tasca docent i llegir els comentaris qualitius que hi han deixat els enquestats.

Els qüestionaris s'apliquen semestralment a UIBdigital. Els terminis del curs 2019-20 als graus han estat els següents:

Primer semestre:

- Aplicació de l'11 de novembre al 20 de desembre de 2019

Segon semestre:

- Aplicació del 5 al 19 de maig de 2020

En el cas dels màsters, no hi ha hagut terminis fixos, sinó que les enquestes s'han activat en el moment en què han indicat els directors.

La població mínima per a l'aplicació del qüestionari en el cas del grau és que el grup assignatura tingui un mínim de quatre estudiants matriculats. En el cas del màster, el mínim és de dos estudiants matriculats.

Resum de la participació dels estudiants el curs acadèmic 2019-20:

Curs 2019-20		N. d'enquestes totals	Enquestes contestades	Percentatge de participació
GRAU	Primer semestre	70.124	28.670	40,80%
	Segon semestre	74.806	19.513	26,08%
MÀSTER	Anual	14.382	3.871	26,92%

Dades amb data de 23/06/2020.

## 7. Certificacions dels resultats de les enquestes d'opinió dels estudiants

El docent interessat pot demanar al SEQUA, a través d'UIBdigital, l'emissió del certificat dels resultats obtinguts en l'aplicació dels qüestionaris de satisfacció de l'alumnat a les assignatures.

El curs acadèmic 2019-20, el SEQUA han emès i enviat 328 certificats d'un total de 331 sol·licituds (nota explicativa: la diferència entre el nombre de sol·licituds i de certificats emesos es deu al fet que, en una mateixa sol·licitud d'un mateix professor, hi pot haver el certificat del grau i del màster).

## 8. Avaluació de l'acompliment del PAS (blocs 1 i 2)

L'avaluació de l'acompliment del PAS s'estructura en tres blocs. El SEQUA és el servei responsable de la gestió per objectius, corresponent al bloc 1 i al bloc 2A. Aquests blocs avaluen la consecució o el nivell d'assoliment dels objectius dels serveis o de les unitats i de les tasques que es despleguen de cada un, que estan assignades de manera individual. El curs 2019-20, per primera vegada el SEQUA també s'ha responsabilitzat del bloc 2B, referit a la implicació personal amb la tasca que es realitza a la UIB (actitud, formació...).

En línies generals, el SEQUA ha desenvolupat les tasques següents: seguiment del procés, disseny i desenvolupament d'accions formatives; disseny i elaboració dels

diferents models d'informes i documents; assessorament als agents intervinents, i revisió tècnica i elaboració dels informes de revisió tècnica dels diferents documents generats al llarg del procés. A més, el nostre servei ha fet d'intermediari entre els serveis o unitats i la CARHU, que és la comissió encarregada de l'aprovació de tota la documentació del procés d'avaluació.

En el procés d'avaluació 2019 i de planificació 2020, hi han participat 46 comissions de garantia de qualitat. A les taules següents, presentam alguns dels principals indicadors de la tasca realitzada.

#### Formació i difusió

<b>Cursos de formació realitzats (avaluació per objectius)</b>	<b>N. d'hores</b>
2 edicions del curs sobre els indicadors	10
<b>Elaboració i difusió d'un vídeo formatiu</b>	<b>Durada</b>
«Com afegir el quadre de comandament "Avaluació dels objectius"»	1,22 minuts

#### Documentació modificada

<b>Modificació dels documents</b>
Número 7 (corresponent als blocs 2A i 2B)

#### Persones avaluades

<b>Total persones avaluades</b>
537

#### Principals resultats obtinguts

	<b>BLOC 1 (sobre 100 punts)</b>	<b>BLOC 2A (sobre 50 punts)</b>
<b>MITJANA UIB</b>	90,8 Nivell MOLT ALT	47,8 Nivell MOLT ALT

	<b>PUNTUACIÓ MÀXIMA</b>	<b>PUNTUACIÓ MÍNIMA</b>
<b>BLOC 1</b>	100	10

	<b>PUNTUACIÓ MÀXIMA</b>	<b>PUNTUACIÓ MÍNIMA</b>
<b>BLOC 2A</b>	50	-1,7





### Nivell d'acompliment obtingut (bloc 1)

	<b>N. de serveis</b>	<b>Percentatge</b>
Unitats amb nivell d'acompliment MOLT ALT	41	89,1%
Unitats amb nivell d'acompliment ALT	2	4,4%
Unitats amb nivell d'acompliment MOLT BAIX	1	2,2%
En blanc	2	4,4%
Total de serveis	46	

## 9. Altres activitats realitzades

Altres activitats rellevants del SEQUA han estat:

- Participació activa en els grups de treball per implantar el SIGMA, la nova eina de gestió acadèmica.
- Participació en la XVI convocatòria d'ajudes per a projectes de cooperació. Va ser aprovat el projecte presentat «Formación, asesoramiento técnico e intercambio de experiencias en relación a la mejora y al desarrollo del sistema de garantía de calidad de la Unidades Académicas Campesinas – UACs (Bolivia) con la finalidad de aumentar y optimizar el impacto de sus acciones dirigidas a los jóvenes campesinos y en el nivel de vida de la comunidad».
- Coordinació de les Unitats Tècniques de Qualitat de les Universitats Espanyoles i coorganització de les Jornades de Reflexió i Debat a la Universitat de Múrcia.
- Participació en fòrums i jornades (XVII Foro d'Almagro, FECIES...).
- Publicació d'articles i realització de comunicacions.



## Servei Lingüístic, any acadèmic 2019-20

El Servei Lingüístic de la Universitat de les Illes Balears depèn orgànicament del Rector. En el marc de la carrera professional i la gestió per processos, hem continuat amb la modernització del Servei, encaminada a oferir un millor servei i una millor atenció a l'usuari. Hem continuat treballant perquè la gestió i l'administració dels serveis oferts pel Servei Lingüístic avancin cap a la implantació de l'Administració electrònica: hem creat més sol·licituds per UIBdigital, gestionam en línia les matrícules dels cursos i exàmens lliures que organitzam a través de la plataforma de la Fundació Universitat-Empresa de les Illes Balears, hem començat a utilitzar Aula digital, etc. És important dir que tots aquests mitjans ens han ajudat a ser més efectius en la situació provocada per la crisi sanitària.

Tots els membres del Servei han teletreballat des del moment en què es decretà l'estat d'alarma, el 14 de març, fet que provocà una resposta d'emergència per intentar mantenir la nostra activitat amb normalitat. I volem destacar que els cursos han continuat de manera virtual i també s'hi han fet els exàmens, les reunions s'han resolt amb Google Duo, WhatsApp, Zoom, correus electrònics, etc., sistemes de comunicació que han esdevingut normals durant el confinament i mentre ha durat l'estat d'alarma.

Cal dir que el Servei Lingüístic ha participat a les Jornades de Portes Obertes que s'han fet en línia, organitzades pel Programa d'orientació i transició a la Universitat (PortUIB), amb 43 inscrits i 10 assistents amb participació efectiva.

Per acabar, volem constatar l'esforç que ha fet tot el Servei a l'hora de dur endavant totes les tasques perquè els usuaris patissin mínimament els efectes d'aquesta situació de crisi sanitària.

### Correcció i traducció

#### Correcció en català

L'àrea de correcció s'ha encarregat, com cada any, de supervisar lingüísticament els documents que li han arribat des de qualsevol punt de l'Administració universitària. I, com cada any, se subratlla la bona coordinació amb Secretaria General per unificar criteris pel que fa a llenguatge administratiu.

S'ha continuat coordinant els correctors externs per a feines llargues o urgents que no ha pogut assumir el Servei. D'aquestes destacam, com sempre, els anuals de l'Envelliment i de l'Educació.

Hem resolt també consultes lingüístiques del personal de la Universitat.

Una membre de l'àrea ha assistit a les jornades següents:



III Jornada de Dinamització Lingüística, el 4 de novembre de 2019.

Jornada sobre Assistents de Veu i Llengua Catalana, el 14 de febrer de 2020.

«Matinal de llengua sobre nous recursos expressius per al català. *La Paremiologia catalana comparada digital (PCCD)*, de Víctor Pàmies, i *les 100 paraules ebrenques agafades al vol*, de Teresa Tort», el 6 de març de 2020.

D'altra banda, una membre de l'àrea forma part de la CGQ del Servei.

## Correcció i traducció a altres llengües

- Traducció de **guies docents del català al castellà**. Es fa a partir de les sol·licituds dels alumnes que necessiten convalidar assignatures cursades a la UIB en altres universitats de l'Estat: del 2 de setembre de 2019 a l'11 de juny de 2020 s'han traduït 209 guies.
- Traducció i correcció en **anglès i en castellà de documents institucionals**. Al llarg d'aquest curs s'han incrementat substancialment les peticions de correccions i/o traduccions de documents institucionals en anglès i, a més, s'hi han incorporat les traduccions i/o correccions en castellà a principi de 2020. S'han atès 146 peticions a través d'UIBdigital (moltes ja són peticions en castellà o en castellà i anglès), principalment de correccions o traduccions de convenis internacionals, discursos, guies docents, etc., a més de 31 peticions per correu electrònic, principalment de l'Oficina Web.
- També hem continuat traduint a l'anglès l'entorn UIBdigital: instruccions de procediments de matrícula, llistes d'assignatures, etc. Per a aquesta tasca, comptam amb la col·laboració d'una persona del programa SOIB Jove - Qualificats.
- Correcció i traducció en **diferents idiomes**. El Servei Lingüístic, en el marc de les seves competències, ha de proporcionar eines de traducció i de correcció científicoinstitucionals als membres de la comunitat universitària. Es corregeixen i tradueixen documents de recerca del PDI que s'han de publicar a l'exterior, a més de documents administratius que sol·liciten les secretaries o els serveis de la UIB. S'han gestionat 104 traduccions o correccions, principalment en llengua anglesa.

## Terminologia

Les necessitats terminològiques de la UIB i de la societat balear es cobreixen amb el Gabinet de Terminologia del Servei Lingüístic. Aquest curs s'han atès aproximadament 250 consultes de diversos àmbits d'especialitat i en diferents llengües. La majoria de les consultes provenen de la UIB i dels ajuntaments.

## Onomàstica



El Gabinet d'Onomàstica ha atès 56 consultes antroponímiques i toponímiques: 21 de toponímia i 35 d'antroponímia. En 8 ocasions s'ha sol·licitat informe a la Comissió Tècnica d'Assessorament Lingüístic del Departament de Filologia Catalana i Lingüística General. Així mateix, el dia 4 d'octubre de 2019, al Casal Pere Capellà d'Algaida, es va fer la XXIX Jornada d'Antroponímia i Toponímia. El Gabinet ha coordinat l'edició digital dels treballs que s'hi varen presentar.

## Cursos, exàmens lliures, proves de nivell i acreditacions

### Català

S'han ofert cursos anuals de 120 hores presencials del nivell MECR C1 (dos grups, un de matí i un d'horabaixa, amb 45 alumnes matriculats) i semestrals de 60 hores presencials dels nivells següents: un grup per semestre d'A1, incloent-hi els alumnes de mobilitat (39 matriculats), un d'A2 (5 matriculats), un de B1 (13 matriculats) i dos de B2, un per semestre, amb 27 matriculats. El total d'alumnes matriculats de català ha estat de 129.

Cal dir que a partir del decret d'estat d'alarma, els cursos s'han continuat impartint en línia.

S'han fet dos exàmens lliures dels nivells MECR C1 i B2, al setembre i a l'octubre de 2019, respectivament. Al C1 hi va haver 59 matriculats i al B2 n'hi hagué 40.

Són convocatòries obertes a la comunitat universitària i al conjunt de la societat.

### Anglès

S'han ofert 5 cursos anuals de 120 hores dels nivells MECR següents: un curs de B1 (16 matriculats), dos de B2, un de matí i un d'horabaixa (amb 36 matriculats), i dos de C1, un de matí i un d'horabaixa (15 matriculats). El total d'alumnes matriculats d'anglès ha estat de 67.

S'han fet tres exàmens lliures dels nivells MECR B1, B2 i C1, amb un total d'11 matriculats. Així mateix, s'han fet dues proves de nivell, amb 16 matriculats.

### Alemany

S'han ofert 4 cursos anuals dels nivells MECR: dos grups d'A1 (29 matriculats); un d'A2 (4 matriculats) i un de B1 (4 matriculats). El total d'alumnes matriculats ha estat de 37.

S'han fet 2 proves de nivell.

### Pla de formació

El Servei Lingüístic dona suport al Pla de formació del PAS i del PDI de la UIB en l'organització dels cursos d'anglès dels nivells següents: B1.1, B1.2, B2.1 i B2.2, cada un



de 60 hores. Hem de dir que aquests cursos s'han ajornat a causa de la crisi de la COVID-19.

### Acreditacions

Acreditacions en línia d'anglès: durant el curs 2019-20 s'han fet les dues darreres convocatòries de BULATS, a l'octubre i el novembre, atès que la Universitat de Cambridge va deixar d'oferir aquest examen al mes de desembre.

A partir del gener hem treballat conjuntament amb el CTI per poder oferir Linguaskill, però encara no n'hem dut a terme cap convocatòria, perquè s'han de fer ajustaments tècnics. Ara estudiam la possibilitat d'oferir aquest examen durant l'estiu amb un sistema de vigilància remota.

El Servei Lingüístic també ha ofert assessorament en matèria d'equivalències entre diversos estudis i títols, tant de català com d'altres idiomes.



## Servei de Sistemes d'Informació Geogràfica i Teledetecció

### SSIGT

El SSIGT té com a missió donar suport a la comunitat universitària en l'ús de les tecnologies de la informació geogràfica per a la millora de la qualitat docent i investigadora, així com fomentar la transferència dels resultats de les activitats de recerca, desenvolupament i innovació en temàtica geogràfica i mediambiental que es desenvolupin a la UIB i contribuir al foment de la sostenibilitat ambiental i social de les Balears. Les principals activitats desenvolupades al llarg del curs 2019-20 han estat les següents:

- Activitats de suport a la recerca, docència i la gestió:
  - Assistències tècniques: elaboració de cartografia, subministrament i anàlisi de dades geogràfiques, etc., per al suport de les tasques docents, investigadores i de gestió de la comunitat universitària (vegeu-ne els indicadors a la taula 1).
  - Desenvolupament de projectes institucionals: a) Disseny i desenvolupament de l'aplicació SigUIB per a la gestió d'espais de la UIB. El projecte es realitza sota la supervisió del Vicerectorat d'Infraestructures i Medi Ambient i amb el suport del CTI (vegeu-ne els indicadors a la taula 2); b) CartoSSIG. Recurs didàctic i científic per donar accés a informació geogràfica a la comunitat universitària. Càrrega massiva d'informació geogràfica de diferents temàtiques.
  
- Participació en projectes competitius d'R+D
  - Conectividad funcional hidro-sedimentaria en cuencas mediterráneas: escenarios de cambio global. Retos de la Sociedad. MINECO. CGL2017-88200-R. IP: Dr. Joan Estrany.
  - Collection of data and information in Balearic Islands on biology of vectors and potential vectors of *Xylella fastidiosa*. GP/2017-2020. UE Horitzó 2020. IP: Dr. Miguel Á. Miranda.
  - Desarrollo de sistemas electrónicos no destructivos para el seguimiento de insectos bioindicadores en zonas remotas de interés natural en Baleares. Proyecto Fundación Biodiversidad. Ministerio per a la Transició Ecològica. 2019-20. IP: Miguel Ángel Miranda
  - Geotechnologies and Open data for the analysis and management of tourism mobility at the Balearic Islands. Pla Balear d'R+D. Convocatòria 2020-2023. Sistema d'Informació Geogràfica. IP: Maurici Ruiz
  - Sistema d'informació geogràfica anonimitzat per donar suport a la lluita contra la pandèmia COVID-19 en l'àmbit municipal (SIG-COVID-19). Convocatòria d'Expressions d'Interès per al finançament de projectes COVID-19. IdISBA. (2020). IP: Maurici Ruiz / Antoni Colom.

- Participació en projectes competitius de cooperació / d'innovació docent
  - Disseny d'una eina de diagnòstic i autoavaluació de projectes en zones d'alta vulnerabilitat socioambiental. L'exemple de la comuna de Canaan (Haití). OCDSud2018/2020. IP: Dra. Joana Maria Petrus.
  - Metodologies actives d'aprenentatge en geotecnologies: MOOC (*Massive Open Online Courses*) en Cartografia i Sistemes d'Informació Geogràfica (2019-20). Institut de Recerca i Innovació Educativa (UIB-GOIB). PID 192049. IP: Maurici Ruiz.
- Participació en contractes de recerca/transferència
  - Disseny i creació d'una base de dades territorial de l'illa de Mallorca (2019-20). Arquitecte Jaume Luis Salas. IP: Maurici Ruiz.
  - Disseny i implementació d'estratègies de control enfront de *Xylella fastidiosa*. Lot 3: Detecció i efectes de *Xylella fastidiosa* sobre la vegetació silvestre de les illes Balears (exped. de contr. 4384/2018) . Conselleria de Medi Ambient, Agricultura i Pesca. IP: Dr. Joan Rita.

Tipus de servei	Nre. d'actuacions	Tipus de servei	Nre. d'actuacions
Lloguer d'equipaments (GPS)	89 dies	Activitats formatives	1
Subministrament de dades geogràfiques	130 (PDI i alumnes)	Sol·licitud de projectes R+D	6
Creació i manteniment de visors cartogràfics	18	Activitats de difusió i transferència	5
Suport en tasques SIG: cartografia/anàlisi de dades	18	Instal·lació i manteniment de programari	36

**Taula 1. Prestació de serveis**

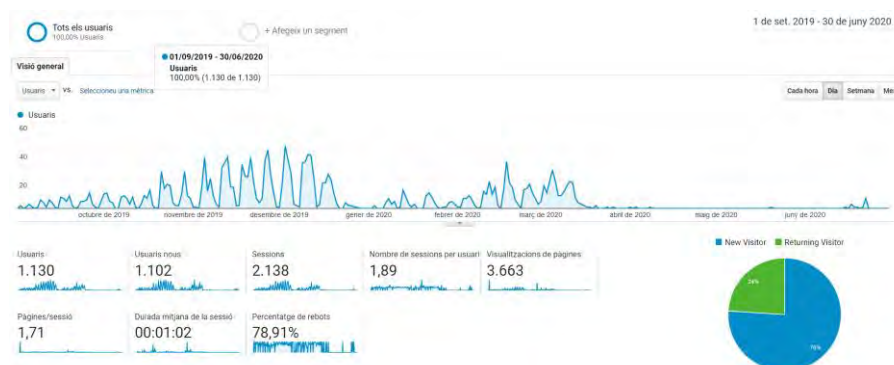

**Taula 2. Indicadors SigUIB**



**Universitat**  
de les Illes Balears

## Enllaços:

- <http://ssigt.uib.es>





## Serveis Científicotècnics

### Incorporació d'equips nous

Diffractòmetre de raigs X de monocristall Bruker model D8 Venture

### Participació en activitats docents

- Grau de Bioquímica
  - Assignatura: Bioquímica Clínica i Analítica
  - Assignatura: Bioètica i Qualitat als Laboratoris de Biociències
    - Comitès d'ètica i legislació. Les tres R i el benestar animal
    - Com s'ha de sol·licitar l'autorització d'estudis amb animals
- Grau de Biologia
  - Assignatura: Bioquímica de les Membranes i Bioenergètica
    - Classes pràctiques d'identificació de proteïnes amb MALDI-TOF
    - Classes pràctiques de tècniques de calorimetria
    - Classes pràctiques de microscòpia de forces atòmiques
- Grau de Química
  - Assignatura: Determinació Estructural
    - Classes pràctiques de tècniques de difracció de raigs X
    - Classes pràctiques de microscòpia electrònica
    - Classes pràctiques d'assaigs mecànics
- Màster en Ciència i Tecnologia Química
  - Assignatura: Ressonància Magnètica Nuclear Avançada
  - Assignatura: Espectroscòpia d'Absorció i Emissió Atòmica
  - Cromatografia Líquida i de Gasos
  - Assignatura: Sòlids porosos nanoestructurats
  - Classes pràctiques de microscòpia electrònica
- Màster en Física Avançada i Matemàtica Aplicada
  - Assignatura: Caracterització Estructural i Microestructural de Materials
- Màster en Ecologia Marina
  - Assignatura: Ecologia del Fitoplàncton
- Doctorat Interuniversitari en Nutrigenòmica i Nutrició Personalitzada
  - Training School: Functional and omics analysis of carotenoid interventions (0.75 h) of COST Action CA15136 - European Network to Advance Carotenoid Research and Applications in Agro-food and Health

### Seminaris i cursos impartits a la UIB



- Curs de Formació en Experimentació Animal 2020. UIB-IdiSBa
  - Coordinació i tutoria
  - Classes pràctiques amb rosegadors i conills
- Seminaris
  - Difracció de raigs X
  - Calorimetria diferencial de rastreig
  - Termogravimetria
  - Assaigs mecànics
  - Cromatografia líquida d'altres prestacions
  - Fluorescència
  - Ressonància magnètica nuclear
  - Espectrometria d'infraroigs
  - Espectrometria de masses de relació isotòpica
  - Espectroscòpia d'emissió atòmica
  - Espectrometria de masses amb plasma acoblat inductivament
  - Espectroscòpia d'absorció atòmica
  - Espectroscòpia UV-visible
  - Cromatografia iònica
  - Cromatografia de gasos
- Participació en el DEMOLAB

- **Convenis i contractes**

Contractes i/o prestació de serveis amb les empreses i administracions següents: Labo'Life, ABSA, TIRME, IMEDEA, Institut Espanyol d'Oceanografia, Carburos Metálicos, SA.

- **Publicacions**

Gallic Acid Dimer As a Double  $\pi$ -Hole Donor: Evidence from X ray, Theoretical Calculations, and Generalization from the Cambridge Structural Database. R. Prohens, D. de Sande, M. Font-Bardia, A. Franconetti, **J. F. Gonzalez**, A. Frontera. Cryst. Growth Des. 2019, 19, 3989–3997.

Biogenic volatiles of rupicolous plants act as direct defenses against molluscs: The case of the endangered *Clinopodium rouyanum*. J. Tomàs, L. Gil. J. A. Llorens-Molina, C. Cardona, **M. T. García**, L. Llorens. Flora 258 (2019) 151428.



Intake of myo-inositol hexaphosphate and urinary excretion of inositol phosphates in Wistar rats: Gavage vs. oral administration with sugar. F. Grases, A. Costa-Bauzà, F. Berga, **R. M. Gomila, G. Martorell**, M. R. Martínez-Cignoni. PLoS One. 2019, 14, e0223959. doi:10.1371/journal.pone.0223959.

High-quality draft genome sequences of *Pseudomonas monteilii* DSM 14164T, *Pseudomonas mosselii* DSM 17497T, *Pseudomonas plecoglossicida* DSM 15088T, *Pseudomonas taiwanensis* DSM 21245T and *Pseudomonas vranovensis* DSM 16006T: taxonomic considerations. A. Peña, A. Busquets, M. Gomila, M. Mulet, **R. M. Gomila**, E. García-Valdés, et al. Access Microbiol. 2019, 1. doi:10.1099/acmi.0.000067

Simultaneous analysis of saturated and unsaturated oxylipins in 'ex vivo' cultured peripheral blood mononuclear cells and neutrophils. X. Capó, M. D. Ferrer, R. A. Olek, E. Salaberry, **R. M. Gomila, G. Martorell**, et al. J Pharm Biomed Anal. 2020, 186, 113258. doi:10.1016/j.jpba.2020.113258

Charge assisted halogen and pnictogen bonds: insights from the Cambridge Structural Database and DFT calculations. **R. M. Gomila**, A. Frontera. CrystEngComm., 2020, doi:10.1039/DOCE00220H.

Recurrent Supramolecular Motifs in a Series of Acid–Base Adducts Based on Pyridine-2,5-Dicarboxylic Acid N -Oxide and Organic Bases: Inter- and Intramolecular Hydrogen Bonding. M. Mirzaei, F. Sadeghi, K. Molčanov, J. K. Zaręba, **R. M. Gomila**, A. Frontera. Cryst Growth Des. 2020, 20, 1738–1751. doi:10.1021/acs.cgd.9b01475.

Covalent and Non-covalent Noble Gas Bonding Interactions in XeFn Derivatives (n = 2–6): A Combined Theoretical and ICSD Analysis. **R. M. Gomila**, A. Frontera. Front Chem. 2020, 8, 395. doi:10.3389/fchem.2020.00395

Influence of spinodal decomposition on structure and thermoelastic martensitic transition in MnCuAlNi alloy. L. Y. Sun, R. N. Vasin, A. Kh. Islamov, I. A. Bobrikov, **J. Cifre**, I. S. Golovin, A. M. Balagurov. Materials Letters. 2020, 275.

## Fitxa de descripció d'activitats. Memòria acadèmica del curs 2019-20

(1/9/2019 – 13/3/2020)

### Servei de Recursos Audiovisuais (SRAV)

#### Produccions i enregistraments

S'han realitzat 48 produccions audiovisuals i 40 enregistraments d'actes diversos (congressos, jornades, conferències..., i actes institucionals).

#### Videoconferència

Control i manteniment de les 30 aules de videoconferència de què disposa la UIB a Palma, Menorca i Eivissa.

El nombre total d'hores de videoconferència ha estat: **2505**.

Tipus d'activitat	Hores
Graus	2261
Màsters	154
Reserves Exrernes	90

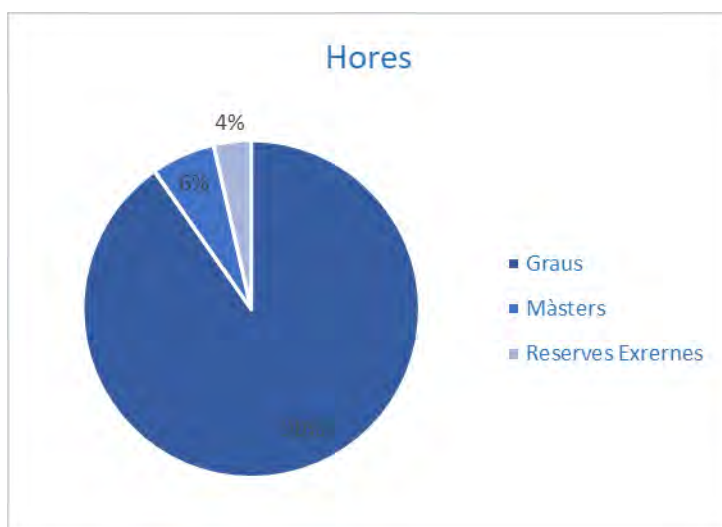



## Servei de préstec de material audiovisual

S'han fet 113 préstecs de material audiovisual divers.

Tipus de material	Dies de préstec
Altaveus	35
Megafonia portàtil	25
Càmera vídeo + micròfon + trípode	45
Gravadora digital àudio	8

## Arxiu d'imatges / servidor de vídeo

S'han processat, catalogat i arxivat 141 arxius audiovisuals.

## Equipament i instal·lacions

S'ha assessorat i participat en la instal·lació i el manteniment d'equipament audiovisual divers (projectors multimèdia, equips d'àudio i vídeo) per als edificis Son Lledó, Mateu Orfila i Rotger, Guillem Cifre de Colonya, Gaspar Melchor de Jovellanos, Arxiduc Lluís Salvador, Antoni Maria Alcover i Sureda, Ca n'Oleo, Sa Riera i les seues universitàries de Menorca i Eivissa-Formentera.

## Convenis

Acord de col·laboració entre la Conselleria d'Educació i Universitat i la Universitat de les Illes Balears perquè els alumnes del centre educatiu IES Juníper Serra puguin desenvolupar les pràctiques formatives al Servei de Recursos Audiovisuals de la UIB.



## Memòria acadèmica LADAT (Unitat d'Animació i Tecnologies Audiovisuals)

La memòria acadèmica 2019-2020 corresponent a la unitat LADAT és la següent.

Realització del llargmetratge d'animació *Ramon Llull*, en coordinació amb la Càtedra Ramon Llull i en coproducció amb l'ens de Radiotelevisió de les Illes Balears IB3.

Entitats col·laboradores:

Consell Insular de Mallorca

Bisbat de Mallorca

Conferències en centres educatius de Mallorca:

- IES SES ESTACIONS
- IES CAPDEPERA
- COL·LEGI FRA JOAN BALLESTER
- IES MARRATXÍ
- CENTRO CONCERTADO DE ENSEÑANZA NUESTRA SEÑORA DE LA CONSOLACIÓN DE SA INDIOTERIA
- IES SON FERRER

Visites de centres educatius a la unitat LADAT :

- IES LLORENÇ GARCIES I FONT
- LA PORCÍNCULA
- IES SON PACS
- IES SINEU
- CIFP JOAN TAIX
- IES JOAN MARIA THOMÀS
- COL·LEGI PEDRO POVEDA
- CENTRE D'EDUCACIÓ ESPECIAL DE SON FERRIOL
- CC SANT VICENÇ DE PAÛL DE SÓLLER
- CENTRE CONCERTAT D'ENSENYAMENT SANTA MAGDALENA SOFIA
- CEIP URBANITZACIONS DE LLUCMAJOR
- CC SANT PERE
- CENTRE CONCERTAT D'ENSENYAMENT NUESTRA SEÑORA DE LA CONSOLACIÓN DEL VIVERO
- IES BENDINAT



## Fitxa descripció activitats Memòria acadèmica 2019-2020

### Secció Comunicació Interna, Imatge i Promoció

#### Resum

Els objectius d'aquesta secció, que depèn del Vicerectorat de Campus Digital i Transmèdia, són promoure la difusió de la informació entre els membres de la comunitat universitària, així com editar i difondre la imatge gràfica. També gestiona la promoció i el control de la marca des de la reputació, el posicionament, la percepció i la projecció. Les seves tasques són transversals i van dirigides a mantenir una relació propera amb la comunitat universitària, basada en la comunicació constant i el foment del sentiment de pertinença, així com la cura i promoció de la imatge de la institució

Per tal d'actualitzar la imatge hem donat un cop de volta i fet un redisseny amb l'edició de conceptes com a base, continuam fent feina per a la unificació d'estil en tot el referent a la institució desenvolupant i publicant recursos per al suport, manteniment i consolidació de la imatge corporativa, a més de continuar amb els cursos de formació que donam

Per donar un millor servei hem implantat l'enquesta de satisfacció una vegada es tanca la sol·licitud i continuam amb l'eina Jira per al seguiment intern de les tasques a partir de la definició i documentació dels processos documentats i poder analitzar les tasques segons indicadors mesurables per els components i les etiquetes establertes a l'eina.

Quant a les tasques de comunicació interna, continuam reformulant el sistema d'enviament de missatges a la comunitat UIB, amb un redisseny en els elements de suport gràfic a les xarxes socials i l'enviament, cada vegada més reduït, de correus electrònics. Hem desenvolupat un proces l'agenda de la UIB amb l'eina Simposyum. Estam fent feina en una nova interfícies web (amb oficina web) amb la app institucional i el redisseny dels Portal PAS-PDI, del portal d'alumnes seguint criteris de disseny UX. Actualment estam realitzant un projecte d'estudi de com arriba la informació als diferents membres de la nostra comunitat, varem començar per l'alumnat i actualment estam estudiant al PAS per introduir o actualitzar la manera de com arriba la informació, però estudiar nous canals

En quant a l'àrea de promoció ens encarregam de la cura de la presentació de la imatge en la seva projecció externa donant més visibilitat al mertextandatge com en els diferents actes institucionals.

## Sol·licituds de UIBDigital 727\* + sol·licituds per correu electrònic 596

\* Amb l'actualització feta, a una mateixa sol·licitud es poden encarregar diferents tasques a la vegada, i això ha fet que el nombre de sol·licituds sigui menor.

\*\* En cara s'encarreguen tasques sense fer la sol·licitud per UIBdigital

### 1. Imatge accions 2304

Tipus d'activitat	Descripció
Disseny institucional	<ul style="list-style-type: none"> <li>• Edició i distribució de logotips institucionals</li> <li>• Estudi d'aplicació i edició de documents amb l'aplicació de la imatge institucional (diplomes, documentació PBAU...)</li> <li>• Estudi, anàlisi i redisseny de l'imatge corporativa aplicada a cartellera i elements digitals.</li> </ul>
Material corporatiu gràfic (imprès i/o digital)	<p>Disseny i edició dels diferents elements:</p> <ul style="list-style-type: none"> <li>• Cartells</li> <li>• Fulls de mà</li> <li>• Díptics/tríptics</li> <li>• Opis</li> <li>• Cartells enrotllables / <i>photocall</i></li> <li>• Posters/panells congressos</li> <li>• Roll up</li> </ul>
Campanyes publicitàries específiques	<ul style="list-style-type: none"> <li>• Anàlisi de la campanya</li> <li>• Disseny i edició dels diferents elements</li> </ul>
Papereria i documentació administrativa interna (documents i formularis)	<ul style="list-style-type: none"> <li>• Disseny i edició dels diferents elements (paper, sobres...)</li> <li>• Edició dels documents seguint les pautes d'estil</li> <li>• Revisió i normalització dels documents i formularis</li> </ul>
Retolació i senyalització (adaptació i creació)	<p>Interior:</p> <ul style="list-style-type: none"> <li>• Disseny i edició de plaques, banderoles i vinils de portes per a retolació</li> <li>• Disseny i edició de la senyelètica de l'edifici Sa Riera i biblioteca de l'edifici Ramon Llull</li> </ul>
Interfície web i dispositius mòbils (amb l'Oficina Web)	<ul style="list-style-type: none"> <li>• Suport quant a la imatge i presentació de continguts</li> <li>• Estudi d'actualització de la imatge i presentació de continguts dels portals institucionals</li> <li>• APP (UIB-CRUE)</li> </ul>
Normalització de la documentació penjada al web institucional	<p>Revisió de la documentació penjada al web seguint les pautes d'estil</p>





Disseny de portades	Disseny i edició de portades de documents digitals i impresos
Maquetació de documents	<ul style="list-style-type: none"><li>• Maquetació dels documents seguint les pautes d'estil</li><li>• Realització de plantilles per a la maquetació de continguts digitals</li></ul>
Pàgines informatives	Redisseny de pàgines informatives institucionals i les seves variants
Formació	<p>Estudi i realització de cursos per a la comunitat UIB per mantenir la imatge institucional (documentació i presentacions)</p> <ul style="list-style-type: none"><li>• Imatge institucional</li><li>• Presentacions efectives</li><li>• Introducció al disseny gràfic amb Indesign</li><li>• Realització de PDF editables</li></ul>
Edició i recerca de recursos d'imatges	<ul style="list-style-type: none"><li>• Edició d'il·lustracions per a cartells</li><li>• Edició d'imatges per a la web</li><li>• Edició d'imatges per a les xarxes socials</li></ul>
Infografies	<ul style="list-style-type: none"><li>• Disseny d'infografies per la millor comprensió dels nous processos</li></ul>



## 2. Comunicació interna (2225 accions)

Tipus d'activitat	Descripció
Butlletins	<ul style="list-style-type: none"><li>Gestió, desenvolupament i implementació de la informació</li></ul>
Agenda	<ul style="list-style-type: none"><li>Actualització de l'agenda de la UIB</li><li>Implementació de Symposium</li><li>Edició del material adjunt (si escau)</li><li>Edició dels elements de l'Agenda Jove</li></ul>
Diari	<ul style="list-style-type: none"><li>Actualització de la secció notícies</li></ul>
Xarxes socials	<ul style="list-style-type: none"><li>Edició i manteniment del compte de Twitter @agendaUIB</li></ul>
Presentacions institucionals	<ul style="list-style-type: none"><li>Edició de presentacions institucionals</li><li>Revisió de presentacions</li></ul>
Ara Interessa	<ul style="list-style-type: none"><li>Apartat Ara Interessa del web general</li></ul>
Tipus d'activitat	Descripció
Mercadotècnia (disseny dels diferents elements: tasses, carpetes, camisetes, quaderns, quaderns, quaderns, quaderns)	<ul style="list-style-type: none"><li>Institucional</li><li>Personalitzada per a facultats, serveis...</li></ul>

**3. Promoció**  
(50 accions)



## Servei de Comunicació, Promoció i Imatge.

### Secció de Comunicació Externa i Relació amb els Mitjans

En el desenvolupament de les funcions de la Secció de Comunicació Externa i Relació amb els Mitjans, des del mes de setembre de 2019 al mes de juliol de 2020 hem publicat 621 notes de premsa, comunicats o reportatges de divulgació de tot el que es fa a la UIB. A continuació explicam les novetats i activitats destacades del present any acadèmic.

#### Disseny del nou *Diari de la UIB*

En el marc del redisseny de la web institucional de la UIB, la Secció de Comunicació Externa i Relació amb els Mitjans hem participat de manera activa en la conceptualització, l'estructura, el disseny i la reorganització de continguts del *Diari de la UIB*. Aquesta tasca s'ha fet en col·laboració amb l'Oficina Web de la UIB.

Amb el canvi, s'ha simplificat l'estructura dels continguts, de manera que es passa de l'actual organització en 34 seccions a 4 grans seccions temàtiques que aglutinaran els continguts següents: *Recerca, Vida universitària, En societat i Institucional*.

#### Creació de la UCC+I

S'ha posat en marxa la Unitat de Cultura Científica i de la Innovació de la UIB, que s'encarrega d'impulsar, vehicular i promoure les iniciatives sorgides al si de la comunitat universitària que tinguin com a objectiu transmetre a la societat els coneixements científics i tecnològics que es generen a la Universitat. La UCC+I col·labora amb les estructures de recerca de la UIB per donar a conèixer els resultats de l'activitat investigadora i per incrementar la qualitat de la informació científica en els mitjans de comunicació.

El desembre de 2019 la UCC+I va ser reconeguda com a membre de la xarxa d'UCC+I de la Fundació Espanyola per a la Ciència i la Tecnologia (FECYT), i ha participat en la convocatòria d'ajuts per al foment de la cultura científica i de la innovació.

Les activitats principals de la UCC+I aquest curs han estat:

- Organització del I Concurs de Divulgació Científica de la UIB. S'hi presentaren 24 treballs de 56 autors de diferents àmbits de coneixement, <https://diari.uib.cat/arxiu/La-UIB-convoca-el-I-Concurs-de-Divulgacio.cid596069>.



- Suport a la difusió d'activitats de cultura científica organitzades des del SAC, l'OUSIS, la UOM, el PortUIB, centres, departaments i instituts universitaris de recerca.
- Creació i gestió del blog del Programa SOIB Jove - Qualificats Sector Públic Instrumental, <<http://divulga.uib.cat>>.
- Organització del cicle de converses Pioneres, <<https://agenda.uib.es/46074/detail/cicle-de-converses.-pioneres.html>>.
- Coordinació amb la Plataforma 11F Balears i la Fundació BIT per a la celebració de l'11F com a Dia Internacional de la Dona i la Ciència, des de novembre fins a febrer, <<https://diari.uib.cat/arxiu/Investigadores-de-les-Illes-Balears-organitzen-el.cid612960>>.
- Suport al redisseny del web del *Diari de la UIB*.
- Publicació de continguts sobre les activitats de recerca, innovació i solidaritat que la UIB ha posat en marxa amb motiu de la pandèmia de COVID-19.
- Difusió de resultats de recerca a través de notícies publicades a la secció *Recerca* del *Diari de la UIB*, <<https://diari.uib.cat/Seccions/Recerca-i-transferencia/>>.

Àrea de coneixement	Notícies publicades
Arts i Humanitats	11
Ciències	62
Ciències Socials i Jurídiques	18
Ciències de la Salut	26
Enginyeria i Arquitectura	10

## Altres activitats de divulgació científica de la UIB

- Signatura del conveni de col·laboració amb la plataforma The Conversation per a la difusió d'articles de divulgació. Entre gener i juliol, la plataforma ha publicat 10 articles de 13 autors de la UIB, que han registrat un total de 59.005 lectures.
- Coordinació i presentació de projectes a la Convocatòria d'ajudes per al foment de la cultura científica, tecnològica i de la innovació de la Fundació Espanyola per a la Ciència i la Tecnologia (FECYT). Presentació dels projectes DivulgaUIB i Ciència per a Tothom, CP@T.
- Coordinació i presentació del projecte STEAM-ERN 2020 conjuntament amb les universitats del G9



- Presentació del projecte i resolució favorable per dur-lo a terme coincidint amb la Nit Europea dels Investigadors el 27 de novembre de 2020.
- Com a part del consorci d'universitats, la UIB rebrà 13.500 euros d'ajuda per a la realització de les diferents activitats programades.

## Gestió de xarxes socials institucionals de la UIB

La Secció de Comunicació Externa del Servei de Comunicació de la UIB gestiona els comptes institucionals de la UIB: Twitter, Facebook i Instagram. Al llarg de l'any acadèmic 2019-20 s'han fet un total de 1.565 publicacions a les tres xarxes, totes sobre activitats o missatges directament relacionats amb la UIB.

Per altra banda, actualitzam el registre de xarxes socials i vetllam per la correcta utilització i pel disseny unitari, almenys des del punt de vista visual, de les xarxes que gestionen les unitats de la comunitat universitària. En aquest sentit, i tenint en compte la *Guia de gestió de xarxes socials de la UIB*, [https://comunicacio.uib.cat/digitalAssets/534/534358\\_Guia-de-gestio-de-xarxes-socials-a-la-UIB.pdf](https://comunicacio.uib.cat/digitalAssets/534/534358_Guia-de-gestio-de-xarxes-socials-a-la-UIB.pdf), que crearem des de la Secció de Comunicació Externa, hem mantingut reunions de tutela i assessorament amb els gestors de xarxes socials de la UIB.

## Incorporam l'audiovisual a la difusió a les xarxes

Amb l'arribada d'una jove amb formació audiovisual amb un contracte d'ocupació jove, hem fet 62 vídeos relacionats amb recerca, promoció d'estudis, cultura, etc., i 13 vídeos d'una nova sèrie amb el títol *DivulgaUIB*, que mostra la recerca que fan els grups d'investigació de la UIB.

## Entrevistes de ciència i de vida universitària

La contractació d'un jove qualificat ens ha permès desenvolupar projectes d'entrevistes a professors de la UIB que es jubilen i que han passat més de mitja vida dedicats a la recerca i la docència universitària (pendents de publicar al web).



## Centre de Tecnologies de la Informació

El Centre de Tecnologies de la Informació es constitueix com a centre dedicat a facilitar l'ús de la informàtica i dels serveis de xarxa a tota la comunitat universitària, i s'encarrega de facilitar-ne la integració a la UIB en els àmbits de la docència, recerca i administració. També preveu, si escau, la possibilitat de fer transferència de tecnologia des de la UIB a la societat.

### Serveis i projectes

#### Serveis

Els serveis que ha ofert el Centre de Tecnologies de la Informació són, entre d'altres, els següents:

Suport tècnic a processos acadèmics: preinscripció, matrícula d'alumnes, PBAU, estampació de CVE, paperetes, mobilitat d'estudiants, Campus Digital...

Suport i correcció a proves selectives de la UIB: proves selectives per a l'ingrés en els cossos, escales i especialitats de la Universitat de les Illes Balears.

Suport, monitorització i resolució d'incidents dels serveis de comunicació (xarxa de dades, internet, XPV) a la comunitat universitària.

Suport, monitorització i resolució d'incidents dels escriptoris virtuals que empren els alumnes i el personal de la UIB.

Suport i correcció a proves selectives d'entitats externes: Institut Mallorquí d'Afers Socials (IMAS), Policia Local, Empresa Municipal de Transports Urbans de Palma (EMT), proves selectives per a l'ingrés en els cossos, escales i especialitats de l'Administració de les Illes Balears (CAIB), proves selectives del Servei de Salut de les Illes Balears (IB-Salut).

#### Projectes

#### Gestió acadèmica

##### Implantació del SIGMA Acadèmic a la UIB

- El CTI ha participat en la implantació de la nova aplicació de gestió acadèmica Acadèmic (SIGMA) amb les accions següents:
  - Infraestructura de comunicacions necessària per a l'entorn de no-producció i les tasques de migració
  - Configuració de l'aplicació segons els requeriments acadèmics de la UIB.
  - Migració de dades de l'actual aplicació Àgora.



- Generació de documentació de suport (Wiki).
- Realització de proves per a la matrícula del curs 2020-21.
- Transferència de coneixements per a la presa de decisions.
- Integració amb les diferents eines i aplicacions corporatives de la UIB:
  - Integració de persones i identitats
  - Integració d'*e-learning* Moodle – Teleeducació
  - Integració amb la web pública de la UIB
  - Firma electrònica i administració electrònica (eAdm)
  - Integració informació econòmica: CTBANA i COB
  - Interfície acadèmica amb les aplicacions Spring
  - Integració de dades d'accés i preinscripció
  - Integració amb l'AppCRUE
  - Integració de dades de la targeta intel·ligent
  - Integració de títols
  - Integració de SIGMA amb el Portal PDI i el Portal de l'Alumnat
  - Revisar interaccions aplicacions externes
- Aplicació per a la gestió de les proves d'aptitud personal (PAP-Educ) per a l'accés als graus d'Educació Infantil i Primària.
- Integració entre l'aplicació de la gestió del doctorat amb Àgora.
- Aplicació per gestionar la digitalització de les imatges dels alumnes de la UIB.
- Proves de batxillerat d'accés a la Universitat:
  - Adaptacions per carregar la informació del GESTIB (fase 1)
  - Expedient per contractar el subministrament d'un programa informàtic que permeti gestionar correctament la digitalització dels quaderns de respostes de les Proves d'accés a la universitat i doni suport a les proves de correcció en línia i a les publicacions de les correccions (fase 2).

#### Plataforma de dades institucionals:

- Publicació de dades de matrícula i indicadors de rendiment a partir de les dades institucionals enviades al SIIU, disponible per als membres del Consell de Direcció.

#### Assistent virtual de la Universitat de les Illes Balears (AINA):

- Disseny i configuració d'un xatbot d'atenció als alumnes durant el període de preinscripció i matrícula. Integració amb els sistemes d'informació acadèmica de la UIB.

## Administració electrònica – transformació digital



Projecte d'implantació de l'administració electrònica a la Universitat de les Illes Balears, cofinançat amb fons FEDER Programa Operatiu 2014/2020

Expedient de contractació 10/19: plataforma de tramitació, un gestor d'expedients i serveis per a l'evolució de l'arquitectura actual de l'administració electrònica de la Universitat de les Illes Balears.

- El CTI ha participat en l'expedient de contractació i en la implantació de la nova plataforma d'administració electrònica (TANGRAM) amb les accions següents:
  - Adaptació de l'aplicació de l'estructura orgànica de la UIB amb la nova plataforma d'administració electrònica.
  - Adaptació de l'aplicació de gestió de cobraments amb la nova plataforma d'administració electrònica.
  - Adaptació del bus d'integració d'aplicacions per ser utilitzat amb la nova plataforma d'administració electrònica.
  - Actualització de l'eina de registre de la UIB per ser utilitzada per la nova plataforma d'administració electrònica.
  - Suport i desplegament de la infraestructura Tangram en els entorns d'integració i de reproducció.

Millores en l'aplicació de gestió de la custòdia dels documents signats electrònicament.

Ampliar la funcionalitat del sistema de registre telemàtic per gestionar l'adjunció de documents:

- Sol·licitud per cobrir places de personal docent i investigador laboral. Setembre de 2019, gener de 2020 i maig de 2020.
- Procés de sol·licitud de proves selectives d'accés per a l'ingrés a diferents cossos, escales i especialitats de la UIB per torn lliure.
- Sol·licitud de presentació de mèrits.

Sol·licituds electròniques a UIBdigital relacionades amb la gestió acadèmica:

- Generació de documents d'accés
- Presentació de documentació per a l'admissió a grau
- Sol·licitud d'alumne col·laborador
- Informe final de la plaça d'alumne col·laborador
- Definició de places d'alumne col·laborador
- Actualització de l'estat de la plaça d'alumne col·laborador
- Confirmació d'acceptació o de renúncia de plaça d'alumne col·laborador
- Anul·lació de matrícula
- Canvi de grup
- Canvi de seu





- Certificats per als professors de postgrau de la UIB
- Certificat d'ús de les TIC com a element de millora i d'innovació docent
- Certificats per als professors de grau de la UIB
- Incorporació d'assignatures
- Webs educatives
- Participació en les II Jornades d'Experiències Docents
- Confirmació de continuïtat d'assignatures
- Sol·licitud per a programes de mobilitat
- Matrícula per a la Prova d'accés per als més grans de 25 i 45 anys
- Informes d'opinió dels alumnes sobre la tasca docent del professorat
- Sol·licitud de certificats acadèmics d'estudis oficials
- Lliurament del treball de fi de grau (TFG), excepte alumnes de la Facultat de Ciències i de l'Escola Politècnica Superior
- Notificació de la tutorització d'un alumne col·laborador
- Enviament de títols

## Infraestructura TI de la UIB

Revisió i millora de l'entorn de PAS

Redisseny, protocol·lització i implementació dels diferents entorns de no-producció  
Disseny, desplegament i implantació d'una arquitectura de contenidors basada en Openshift

Millora en infraestructura de ciberseguretat: detecció d'atacs i programari maliciós, indicadors de compromís i la seva compartició amb altres universitats

Elaboració d'un conjunt de normatives, recomanacions i bones pràctiques per a l'ús de la infraestructura TI corporativa

## Formació

### Formació per al personal del Centre de Tecnologies de la Informació

#### **AG06 – Àrea de tecnologies de la informació i les comunicacions – 2019**

Octubre	EP1063201	Kanban. De la teoria a la pràctica
---------	-----------	------------------------------------

### Impartida pel personal del CTI

#### **AG00 – Àrea d'accions formatives comunes a totes les àrees de gestió – 2019**

Setembre	GP2010102	Curs bàsic d'eines de treball col·laboratiu (Owncloud, Wiki...)
Octubre	GP2011002	Signatura electrònica: formació pràctica
Novembre	GL2000901	EXCEL 2010: nivell avançat

#### **AG00 – Àrea d'accions formatives comunes a totes les àrees de gestió – 2020**

Febrer	EP1003201	Novetats de l'eina Jira enfocada al suport a l'usuari – grup 1
Febrer	EP1003202	Novetats de l'eina Jira enfocada al suport a l'usuari – grup 2
Febrer	EP1003203	Novetats de l'eina Jira enfocada al suport a l'usuari – grup 3
Febrer	EP1003204	Novetats de l'eina Jira enfocada al suport a l'usuari – grup 4
Febrer	EP1004101	Què fa la UIB en temes de transformació digital?
Febrer	GP2008206	WORD 2010: curs pràctic d'aplicacions de plantilles, taules creuades i combinacions en editor de textos
Febrer	GP2010103	Curs bàsic d'eines de treball col·laboratiu (Owncloud, Wiki...)
Març	GL2000802	EXCEL 2010: nivell mitjà – grup 2
Març	GP2011003	Signatura electrònica: formació pràctica
Juny	TOL1000101	Curs d'administració sense paper – grup 1
Juny	TOL1000102	Curs d'administració sense paper – grup 2

#### **Expedients**

<b>Expedient</b>	<b>Descripció</b>
1/19	Servei de manteniment de l'equipament de xarxa. Lot 1: manteniment de commutadors Extreme S-Series. Lot 2: manteniment de commutadors Enterasys sense suport per part del fabricant
2/19	Subministrament de la llicència d'ús del programari Antivirus Trend Micro
3/19	Servei de manteniment i suport del programari corporatiu de virtualització VMware
10/19	Servei d'implantació d'una plataforma de tramitació electrònica, un gestor d'expedients i serveis per a l'evolució de l'arquitectura actual



	d'administració electrònica
12/19	Subministrament de 25 llicències per a la renovació del manteniment del programari RedHat Enterprise Linux Academic Server
16/19	Subministrament de renovació de llicències d'Atlassian Jira, Atlassian Confluence i connectors ( <i>pluggins</i> ) per a Jira
21/19	Servei d'atenció als usuaris, suport i manteniment de sistemes informàtics i de comunicacions de la Universitat de les Illes Balears
32/19	Subministrament de llicències d'ús del programari de Microsoft per a la Universitat de les Illes Balears
40/19	Adquisició de 150 monitors i 60 equips mini PC amb els seus monitors per al personal d'administració i serveis (PAS) de la Universitat de les Illes Balears
44/19	Subministrament de llicències d'ús il·limitat de productes Oracle per a la Universitat de les Illes Balears
<b>2020</b>	
4/20	Serveis de telecomunicacions per a la Universitat de les Illes Balears. Lot 1: servei de telefonia fixa, mòbil i comunicacions unificades. Lot 2: servei de comunicacions de dades.
6/20	Contractació del servei de manteniment de les lectores de marques òptiques de la Universitat de les Illes Balears
7/20	Subministrament de 100 llicències IBM SPSS Statistics amb el seu manteniment, actualització i suport per part de la Universitat de les Illes Balears
13/20	Subministrament de llicències Adobe Acrobat Pro, Adobe Creative Cloud Shared Device Campus i Adobe Creative Cloud User Campus per a la Universitat de les Illes Balears

## Assistència a jornades i congressos

CRUE-TIC. Burgos, 17 i 18 d'octubre de 2019

Jornades CRUE-TIC: Evolución del Capital Humano para la Era Digital.

MoodelMot. Barcelona, 18 a 20 de novembre de 2019

MoodelMot Global 2019

CRUE-Seguretat. Madrid, 21 a 25 d'octubre de 2019

Curso Básico Gestión de Incidentes, impartit pel Centre Nacional del Centre Nacional d'Intel·ligència.

CCN-Cert. Madrid, 11 i 12 de desembre de 2019

Jornades STIC CCN-CERT: Comunidad y Confianza. Bases de Nuestra Ciberseguridad.



## Visites al CTI

Durant el curs 2019-20, el CTI ha tingut visites d'instituts a les seves instal·lacions per veure el museu i la sala del CPD.

## Alumnes col·laboradors tecnològics del Vicerectorat de Títols i Tecnologia i del CTI

<b>Alumnes col·laboradors tecnològics</b>	
Aules d'informàtica	6
UIB Reutilitza	1
Centre de Tecnologies de la Informació	4
Total	11

<b>Col·laboració tecnològica a altres serveis</b>	
SEQUA	1
Facultat d'Economia i Empresa	1
Oficina Web	1
Suport a la implantació de SIGMA	9
Total	12

<b>Col·laboració extraordinària a diverses accions temporals</b>	
Suport al registre electrònic	3
Suport a les proves d'accés PBAU	2
Punts d'ajuda per a matrícula	4

## Lectora de marques òptiques



<b>Indicadors d'exàmens de la UIB (2019-20)</b>	
Nombre de fulls llegits	33.522
Nombre de proves processades	885
Nombre de professors que han processat, almenys, una prova	228
Nombre màxim de proves que s'han processat d'un professor	30
Nombre de proves que no tenen un professor associat a la prova	45
Nombre d'assignatures de les quals s'ha processat, almenys, una prova	208
Nombre d'alumnes que han fet, almenys, una prova	8.617
<b>Indicadors de processos selectius de la UIB (2019-20)</b>	
Nombre de fulls llegits	763
Nombre de proves processades	24
Nombre de tribunals	21
Nombre d'aspirants que han fet, almenys, una prova	690

<b>Indicadors de processos selectius d'entitats externes (2019-20)</b>	
Nombre de fulls llegits	4.145
Nombre de proves processades	47
Nombre de tribunals	8
Nombre d'aspirants que han fet, almenys, una prova	2.224

### Allotjament (*webhosting*)

<b>Allotjament (2019-20)</b>	
Allotjament bàsic (WordPress gestionat pel CTI)	10
Allotjament avançat (espai web gestionat per l'usuari)	11
Allotjament dedicat (màquina virtual)	3
Total	24

Actualment, tenim 237 allotjaments



## Xarxa sense fils

<b>Servei</b>	
Sol·licituds de servei de xarxa sense fils per a actes diversos	34

## Estadística anual general

<b>Sol·licituds ESTEL</b>	
Sol·licituds electròniques totals	46.208
Sol·licituds electròniques relacionades amb la gestió acadèmica	12.198

<b>Tràmits</b>	
Tràmits nous	9
Actualitzacions de tràmits	20

<b>Suport a les incidències mitjançant Jira</b>	
Incidències totals	30.765
Resoltes pel CTI	6.019
Resoltes pel servei microinformàtic	6.863
Resoltes amb participació del CTI	6.353
Resoltes amb la participació del servei de microinformàtica	8.335
Triatge realitzat pel servei de microinformàtica	11.106



## Programa d'atenció a les altes capacitats intel·lectuals

### Objectius i situació actual del programa

El Programa d'atenció a les altes capacitats intel·lectuals pretén donar resposta a les necessitats que les persones amb altes capacitats intel·lectuals (ACI) i les seves famílies tenen en qualsevol de les etapes de la vida. Aquest projecte s'emmarca en el Servei Universitari d'Atenció Psicològica de la UIB (SUAP-UIB), que engloba activitats assistencials en l'àmbit de la psicologia clínica, la psicologia educativa i la promoció de la salut.

El PACiS va iniciar el seu recorregut l'any 2017 a l'edifici de l'IUNICS del campus universitari, on va treballar fins al començament del curs acadèmic 2019-20, quan es va traslladar a l'edifici de Sa Riera (Palma).

Des d'un primer moment, el programa va tenir una gran acollida a la nostra comunitat i no ha aturat de rebre cites. A dia d'avui, s'autogestiona gràcies a la tasca d'un tècnic que hi treballa i d'una psicòloga que hi fa col·laboracions.

### Què ofereix el PACiS?

El PACiS està especialitzat en el treball amb la intel·ligència, la creativitat i les altes capacitats (precocitat, talents, superdotació, excepcionalitats dobles, etc.). L'objectiu del programa és oferir suport a les persones amb altes capacitats; orientar les famílies que tenen un/a fill/a amb aquestes característiques o bé que puguin tenir-ne la sospita; avaluar les persones que, bé per decisió pròpia, vulguin avaluar-se d'altres capacitats intel·lectuals, o bé siguin derivades a través de recursos educatius o de salut; assessorar els educadors, equips educatius i altres professionals en aquest àmbit; investigar sobre el tema de les altes capacitats i la creativitat; oferir un punt de referència per als alumnes de la nostra comunitat educativa amb altes capacitats.

Per altra banda, el PACiS gestiona i coordina el programa *MENTORiment*, que enguany a celebrat la tercera edició.

*MENTORiment* és un programa d'enriquiment a través de tallers mentorats, adreçat a alumnes identificats amb altes capacitats intel·lectuals (ACI), gestionat i coordinat pel Programa d'atenció a les altes capacitats intel·lectuals (PACiS) de la Universitat de les Illes Balears (UIB), i finançat per la Direcció General de Primera Infància, Innovació i Comunitat Educativa, de la Conselleria d'Educació i Universitat de les Illes Balears.

### Qui pot participar-hi?



Qualsevol persona que tingui o que sospiti que té ACI i/o els seus familiars, així com personal de la comunitat educativa de la UIB o aliena.

### On i quan?

Actualment, el PACiS s'ubica al despatx 302 de l'edifici de Sa Riera, al carrer de Miquel dels Sants Oliver, 2 (Palma). I ofereix els seus serveis de dilluns a divendres, de 10 a 13 h i de 16 a 20 h.

### Socis

### Difusió

Les principals vies de promoció són la pàgina web (<https://www.altscapacidades-pacis.com/herramientas>) i les xarxes socials (Facebook, Twitter i Instagram).

Amb el PACiS, hi col·laboren i hi donen suport la Fundació Universitat-Empresa (FUEIB) i el grup d'investigació en ACI de la UIB, el GIAC.

A més, el PACiS també té el suport de les principals associacions d'altas capacitats de les Illes Balears (ABSAC, ACTEF, ACT i la confederació MENT I COR), a través de les quals rep una gran part de les peticions de les famílies.

Finalment, el PACiS ha participat en esdeveniments de difusió, coordinats i gestionats per PortUIB, com són les Jornades de Portes Obertes adreçades a alumnes i famílies, i les darreres xerrades virtuals per a pares i mares, en les quals presentà el tema «Sospit que el meu fill té altas capacitats intel·lectuals».

### Preus del servei

Servei	Públic general	Pas / pdi / estudiants uib
<b>Avaluació aci (6 sessions de 75 min)</b>	380€	320€
<b>Assessorament (75 min)</b>	40€	35€

### Casos atesos

Els casos atesos són de qualsevol tipus d'atenció, ja sigui assessorament, avaluacions o visites a centres educatius. Cal tenir en compte que, generalment, les avaluacions tenen una durada de 6 a 75 minuts i les duem a terme un pic per setmana.

Taula 1. Casos atesos per any acadèmic





<b>Any acadèmic</b>	<b>Casos que entren al servei</b>	<b>Casos atesos</b>	<b>Casos que anul·len en el servei</b>	<b>Casos en llista d'espera</b>
2017-18	167	102	65	0
2018-19	202	94	108	0
2019-20	154	51	19	84

Aquest darrer any acadèmic s'ha vist assetjat per la crisi sanitària de la COVID-19, la qual ens ha obligat a aturar el servei del PACiS des del 14 de març fins al 29 de juny.

#### **A l'actualitat**

El PACiS ha incorporat la normativa de seguretat proposada pel Servei de Prevenció de la UIB per poder oferir atenció al públic i actualment el tenim actiu.



## Programa MENTORiment

### Antecedents

La gran acollida de les edicions passades de MENTORiment per part de la comunitat educativa i la resposta de l'alumnat, tant pel que fa a la participació com a la valoració que varen fer de les mentories, va evidenciar la necessitat de donar continuïtat al programa. El finançament per part de la Conselleria d'Educació i la Universitat de les Illes Balears, així com el suport del Servei d'Atenció a la Diversitat, la Direcció General d'Innovació i Comunitat Educativa, i el Programa d'Atenció a les Altes Capacitats Intel·lectuals (PACiS), ha fet possible aquesta III edició, que presentam a continuació.

### III edició MENTORiment

El programa MENTORiment torna, amb la tercera edició, carregat de noves experiències i mentors/es. Hem tingut molt en compte les valoracions i els suggeriments dels participants de les dues edicions anteriors i, a més de mantenir els enriquidors tallers dels cursos anteriors, hi hem incorporat àrees noves de coneixements.

Continuam tenint en compte totes les illes de les Balears i, una vegada més, les mentories viatjaran a Menorca i Eivissa (dues mentories a cada illa).

Enguany, els alumnes participants a MENTORiment podran gaudir de l'autèntic ambient universitari, ja que, com a novetat, també oferim tallers els divendres horabaixa.

### Què és?

MENTORiment és un programa d'enriquiment que s'imparteix a través de tallers mentorats, i que s'adreça a alumnes identificats amb altes capacitats intel·lectuals (ACI). És gestionat i coordinat pel Programa d'Atenció a les Altes Capacitats Intel·lectuals (PACiS) de la Universitat de les Illes Balears (UIB), i finançat per la Direcció General de Primera Infància, Innovació i Comunitat Educativa de la Conselleria d'Educació i Universitat de les Illes Balears.

### Qui pot participar-hi?

Qualsevol estudiant reconegut pels serveis d'orientació de la Conselleria d'Educació i Universitat com a estudiant amb necessitats específiques de suport educatiu (NESE) per ACI i que, en matricular-se al programa, estigui escolaritzat a tercer o quart d'ESO, a batxillerat o a FP de grau mitjà o superior, a qualsevol centre educatiu de les Illes Balears, ja sigui mantingut amb fons públics o privats.

### Què ofereix?



Els participants gaudeixen d'una sèrie d'activitats en forma de tallers que els permeten aprendre d'una manera pràctica i dinàmica continguts de les diferents àrees de coneixements. Es pretén incentivar les vocacions universitàries mitjançant l'experimentació i l'ús del mètode científic. Totes aquestes activitats són coordinades i avaluades per especialistes de la psicologia i de l'educació.

### On i quan?

MENTORiment s'ha impartit al campus de la Universitat de les Illes Balears i a les instal·lacions de l'Escola Superior d'Art Dramàtic de les Illes Balears (ESADIB). Els tallers s'han fet entre els mesos de gener i maig.

La tercera edició de MENTORiment va començar el 24 de gener de 2020 –dia de l'acte inaugural– i va acabar el 22 de maig de 2020 –dia de la cloenda. El període de realització de les mentories es va haver d'aturar per la crisi sanitària de la COVID-19. Respectant l'estat d'alarma, les jornades de MENTORiment varen tenir lloc fins al dia 14 de març de 2020, quan, seguint les indicacions i la normativa proposada per la Universitat, es varen aturar.

Les mentories que es feren varen ser els divendres en horari d'horabaixa (de 17.30 a 20.30 h) i els dissabtes en horari de matí (de 10 a 13 h), al campus universitari de la Universitat de les Illes Balears (UIB) i a l'Escola Superior d'Art Dramàtic (ESADIB). El nombre màxim de tallers programats per tenir lloc simultàniament va ser de set i el mínim, de tres.

Aquesta tercera edició comptà amb 36 mentors, tots professors doctors i/o investigadors de la nostra comunitat universitària: 33 procedien de la UIB, 2 de l'ESADIB i 1 del CESAG.

### Novetats

#### **Ampliació**

Prenent com a referència la resposta obtinguda en les darreres edicions de MENTORiment, n'hem fet diverses ampliacions. En primer lloc, el nombre de places ofertes ha augmentat i ha passat de 844 a 1.130 el curs 2019-20. Això ens ha permès atendre l'augment del nombre d'inscrits, que enguany han estat 226.

A més, hi hem incorporat més mentories relacionades amb les àrees que varen tenir més sol·licituds de plaça els anys passats, i han augmentat de 25 a 29 (vegeu l'annex 2).

#### **Oferta de tallers i mentors**

**Dr. Fèlix Grases**



**Biomedicina**

Dissabte, 8 de febrer i divendres, 14 de febrer

Títol: «Els científics i les malalties»

**Sr. Gabriel Rosselló**

**Història Antiga**

Divendres, 24 d'abril i dissabte, 9 de maig

Títol: «La Història Antiga com a eina de coneixement actual»

**Sra. Carme Isern Mas**

**Filosofia**

Divendres, 31 de gener i dissabte, 8 de febrer

Títol: «Els humans som “realment” altruistes?»

**Dra. Yolanda González-Cid**

**Arquitectura i Tecnologia de Computadors**

Dissabte, 1 de febrer i divendres, 7 de febrer

Títol: «Per què en diem intel·ligència artificial?»

**Sra. Cristina Reche i Sra. Julia Ruiz**

**Química**

Dissabte, 14 de març i divendres, 27 de març

Títol: «Diversió amb els elements de la taula periòdica»

**Dr. José Luis Mateo**

**Dret Mercantil**

Divendres, 7 de febrer i dissabte, 14 de març

Títol: «Què ha de dir el dret a propòsit de la utilització de les xarxes socials?»

**Sra. Maite Villar i Sr. Martín Fons**

**Art Dramàtic**

Dissabte, 1 de febrer i dissabte, 15 de febrer

Títol: «L'expressió dramàtica com a eina per al desenvolupament creatiu: el joc teatral»

**Dra. Carmen Rotger**

**Química Orgànica**

Divendres, 7 de febrer i dissabte, 4 d'abril

Títol: «Què veus? Química per tot arreu i on no t'ho esperes!»

**Dra. Catalina Picornell i Sra. Francesca M. Molinos**

**Física Teòrica**

Divendres, 13 de març i dissabte, 21 de març

Títol: Tot són Forces



**Dra. Josefa Donoso**

**Química Física**

Divendres, 20 de març i dissabte, 28 de març

Títol: Espectroscòpia: Color i matèria

**Dr. Pedro Macías**

**Periodisme**

Dissabte, 21 de març (Eivissa) i divendres, 15 de maig

Títol: Periodisme i Pseudoperiodisme

**Dra. Silvia Fernández i Dr. Príam Villalonga**

**Bioquímica i Biologia Molecular**

Dissabte, 21 de març i dissabte, 28 de març

Títol: «Es mouen les nostres cèl·lules?»

**Dra. Elisa Bosch**

**Fisioteràpia**

Divendres, 3 d'abril i dissabte, 16 de maig

Títol: «La ciència del sexe»

**Dr. Javier Capó i Dra. Paula M. Aguiló**

**Economia Aplicada**

Dissabte, 22 de febrer i divendres, 20 de març

Títol: «A mi no m'enganyes. Jo sé economia»

**Dra. Montserrat Rodríguez i Dr. Miquel Barceló**

**Química Inorgànica**

Divendres, 31 de gener i dissabte, 8 de febrer

Títol: «Cuina molecular»

**Dr. Antoni Gamundí**

**Fisiologia**

Divendres, 31 de gener i dissabte, 25 d'abril

Títol: «Control nerviós del sistema cardiovascular»

**Sra. Yolanda Serrano**

**Periodisme**

Divendres, 20 de març i dissabte, 9 de maig (Menorca)

Títol: «Periodisme i notícies falses»

**Dr. Marcos Nadal**

**Psicologia Bàsica**

Dissabte, 4 d'abril (Eivissa) i divendres, 8 de maig

Títol: «Ments humanes, animals i artificials»



**Dra. Margarita Payeras i Dra. Marta Jacob**

**Economia Aplicada**

Divendres, 24 d'abril

Títol: «Economia circular: La revolució del segle XXI»

**Dr. Juan Frau**

**Química Física**

Divendres, 14 de febrer i dissabte, 22 de febrer

Títol: «De veritat que existeixen els àtoms?»

**Dr. Tomeu Serra**

**Ciències de la Computació i Intel·ligència Artificial**

Dissabte, 28 de març i dissabte, 16 de maig

Títol: «Ca Ses Llúcies una casa SIS (sostenible, intel·ligent i saludable)»

**Dra. Cristina Manresa**

**Ciències de la Computació i Intel·ligència Artificial**

Dissabte, 4 d'abril i divendres, 8 de maig

Títol: «Disseny centrat en l'usuari»

**Dr. Raül Genovès**

**Competències Emocionals i Filosofia Pràctica**

Divendres, 27 de març i divendres, 8 de maig

Títol: «Autoconeixement i competències emocionals bàsiques»

**Dra. Elena Gervilla**

**Metodologia de les Ciències del Comportament**

Dissabte, 1 de febrer (Menorca) i divendres, 14 de febrer

Títol: «Estratègies científiques per analitzar la realitat»

**Dr. Juanjo Bermúdez**

**Teatre, Literatura i Cinema**

Dissabte, 15 de febrer i divendres, 3 d'abril

Títol: «Teatre i cinema: un mirall per veure's a un(a) mateix(a)»

**Dr. Antonio Fernández-Coca**

**Expressió Gràfica en Arquitectura**

Dissabte, 22 de febrer

Títol: «Com fer-te un vídeo amb el mòbil i no morir en l'intent»

**Dra. Carmen Ramis**

**Psicologia Social**

Dissabte, 15 de febrer i dissabte, 9 de maig

Títol: «ParlART, l'art de la comunicació»



### **Sr. David Javaloyas**

#### **Prehistòria**

Dissabte, 25 d'abril i divendres, 15 de maig

Títol: «Fem arqueologia»

### **Sra. Cristina López-Polín**

#### **Comunicació, Promoció i Imatge**

Divendres, 13 i 27 de març

Títol: «Mou les idees!»

### **MENTORiment en línia**

En aquesta tercera edició de *MENTORiment*, la principal via de transmissió d'informació ha estat la xarxa. Hem utilitzat i millorat l'espai web del programa (<http://mentoriment.uib.es/blog/>), així com diferents perfils institucionals a les xarxes socials (Facebook, Twitter, Instagram, Youtube).

### Temporalització

#### **Difusió**

La Conselleria d'Educació i Universitat ha estat l'encarregada d'enviar tota la documentació als centres educatius de les Illes Balears.

Per part de l'equip de *MENTORiment*, hem dedicat més esforços a donar visibilitat al programa. Les vies de promoció principals han estat les xarxes socials (Facebook, Twitter i Instagram).

#### **Procés d'inscripció**

El procés d'inscripció va ser telemàtic, a través d'una plataforma digital, i constà de dues fases (vegeu l'annex 3). En primer lloc, l'orientador del centre educatiu havia d'incloure els alumnes amb altes capacitats intel·lectuals (ACI), certificant que la Conselleria d'Educació els havia identificats com a alumnes amb necessitats específiques de suport educatiu (NESE) per ACI. En segon lloc, l'alumnat podia accedir a la plataforma, verificar que hi estava preinscrit i formalitzar la matrícula. Els terminis establerts varen ser del dia 2 de gener al dia 15 de gener de 2020, ambdós inclosos. L'assignació de places es va fer per ordre d'inscripció.

#### **Formació**

Els mentors d'aquesta tercera edició de *MENTORiment* varen rebre una petita formació sobre les característiques de l'alumnat ACI, a càrrec de Amanda Far



Morabito, coordinadora del PACiS. Aquesta formació es va plantejar en dos torns (matí i horabaixa) per facilitar-hi l'assistència. En aquest espai, a més de rebre tota la informació necessària, varen poder resoldre els dubtes que tenien, i els mentors que havien participat en les edicions anteriors del programa compartiren les seves experiències amb els nouvinguts.

### **Inauguració**

La inauguració de la tercera edició de *MENTORiment* es va celebrar el 24 de gener de 2020 a la sala d'actes de l'edifici Guillem Cifre de Colonya del campus de la UIB. La invitació es va fer mitjançant correu electrònic adjuntant-hi una carta amb el programa de l'acte (vegeu l'annex 1).

L'acte inaugural oficial va ser presidit per la Dra. Rosabel Rodríguez Rodríguez, directora del PACiS; la Sra. Amanda Fernández, directora general d'Innovació i Comunitat Educativa; el Dr. Martí March i Cerdà, conseller d'Educació i Universitat; i pel Dr. Joan Frau, vicerector de Docència, que hi assistí en representació del Dr. Llorenç Huguet Rotger, Rector de la UIB, que va excusar la seva absència.

### **Participants**

Aquesta tercera edició de *MENTORiment* va acollir 226 participants: 80 al·lotes i 146 al·lots. Del total, 176 eren residents a Mallorca; 22, a Menorca, i 28, a Eivissa. Pel que fa a l'edat dels alumnes, la majoria tenien entre 14 i 15 anys.

### **Centres educatius participants**

El curs 2018-19, i a causa de la demanda que tingué la primera edició, es varen incorporar a *MENTORiment* els centres educatius privats, amb l'objectiu principal de no deixar de banda cap talent. Així, en total, enguany hi han participat 115 alumnes de centres públics i 111, de centres concertats i privats.

### **Avaluació**

El procés de valoració de la tercera edició de *MENTORiment* es va dur a terme (els tallers que es varen arribar a fer) mitjançant una avaluació triangulada realitzada als mentors, als alumnes participants i a l'equip coordinador del programa. Enguany, aquesta avaluació s'ha elaborat en suport informàtic (formularis de Google) per reduir el consum de paper i optimitzar el temps invertit.

Els resultats obtinguts a dia d'avui són molt satisfactoris, però cal tenir en compte que no són representatius, ja que arribarem a recollir pocs qüestionaris.





## **MENTORiment durant el confinament**

Amb la instauració de l'estat d'alarma sanitària causada per la COVID-19, vàrem aturar el programa el dia 14 de març de 2020. Durant el confinament, els membres de l'equip coordinador varen dur a terme activitats virtuals mitjançant vídeos, teleconferències i altres tècniques virtuals a través dels canals en línia, amb l'objectiu de no perdre el contacte amb els participants i continuar dinamitzant i enriquint de manera extraescolar el talent dels nostres nins.

A dia d'avui, hem anunciat la cloenda en format virtual per al dia 10 de juliol de 2020. A l'acte de clausura, hi estan convidats, a més de tots els membres i famílies dels inscrits a MENTORiment 2020, tots els alumnes que, essent estudiants NESE per altes capacitats intel·lectuals, siguin membres potencials de les pròximes edicions del programa.



## Servei de Biblioteca i Documentació

### Missió

- La missió del Servei de Biblioteca i Documentació és facilitar a la comunitat universitària tots els recursos documentals, en qualsevol format, necessaris per dur a terme les seves tasques d'ensenyament, aprenentatge i investigació. I, així mateix, oferir i gestionar espais i equipaments per a la consulta, l'estudi i el manteniment ordenat de les col·leccions bibliogràfiques, i oferir tota mena de serveis de suport.

### Activitat

- **Gestió de la col·lecció**
  - La col·lecció documental de la UIB conté un total d'1.213.625 exemplars, que corresponen a 735.430 títols diferents. D'aquests, 534.770 exemplars i 377.630 títols corresponen a monografies en paper, que es troben ubicades en 9.200 metres lineals de prestatgeries de lliure accés a les biblioteques i en 15.890 metres lineals de prestatgeries en dipòsits.
- **Adquisició i catalogació de nou material bibliogràfic i documental**
  - S'han adquirit 7.750 noves monografies en paper, que han estat registrades i catalogades, de les quals 2.605 per compra i 5.145 per donatiu o intercanvi. També s'han incorporat 603 monografies electròniques.
  - S'ha gestionat la subscripció a 916 col·leccions de revistes científiques en format paper i l'accés al text complet de 50.745 títols de revistes electròniques.
- **Biblioteca Digital i Repositori Institucional**
  - El Repositori Institucional ofereix accés a la producció científica i acadèmica de la UIB i conté 11.735 documents, dels quals 902 són tesis, 1.777 són articles científics, 2.395 són treballs de fi de màster, 6.242 són treballs de fi de grau, 279 corresponen a materials docents i 140 són documents institucionals.
  - La Biblioteca Digital Científica de les Illes Balears disposa de 39.951 documents, que ofereix en lliure accés. També en permet la recollida via OAI, amb un volum global d'1.137.411 pàgines. Durant l'any 2019 s'hi varen incorporar 1.383 documents.  
Quant a l'ús de la BiDIB, durant 2019 ha tingut 5.395.269 consultes.  
També s'han digitalitzat 7 llibres, que representen 2.040 pàgines, per adaptar-los a persones amb discapacitat.
- **Serveis als estudiants i als investigadors**
  - S'han atès 503 consultes al servei Deman@, 283 de les quals via WhatsApp.

- S'han fet 2.168.566 cerques al catàleg i 603.652 visites a la pàgina web de la biblioteca.
- S'han atès 174.397 préstecs domiciliaris i 3.930 préstecs interbibliotecaris.
- S'han realitzat 10.509 préstecs d'ordinadors portàtils i s'han gestionat 2.163 reserves de cabines d'estudi en grup.
- S'han ofert 210 sessions de formació en competències informacionals, a les quals han assistit 2.324 usuaris.
- S'ha continuat oferint un títol propi de postgrau de catalogació en RDA en modalitat en línia, així com diversos cursos per al G9, la Universitat de Salamanca i la Universitat d'Oviedo.
- **Gestió documental**
  - S'han documentat i valorat 20 sèries documentals i es continua duent a terme l'esporgada i la reordenació i control de les més voluminoses.
  - S'ha procedit a digitalitzar les actes d'accés a la Universitat, per facilitar-ne la consulta i preservar-ne el contingut.
  - Es continua col·laborant en el projecte de transformació digital de la UIB mitjançant l'anàlisi de procediments i l'anàlisi documental.
- **Arxiu Històric**
  - S'ha anat incrementant la Plataforma d'Arxius Històrics de les Illes Balears, a la qual s'han incorporat els arxius municipals d'Esporles, Santa Maria del Camí, sa Pobla i Deià, que s'afegeixen als de la RAMIB, el COMIB, Campanet i Montuïri.
  - S'ha catalogat el fons de diapositives de Climent Picornell i s'ha iniciat la seva digitalització. També s'ha digitalitzat el fons sobre la pesta bubònica de 1820 de la RAMIB.
  - S'ha iniciat la catalogació i digitalització parcial del fons de la Universitat Literària.
- **Projectes externs**
  - S'han signat diversos convenis de col·laboració per dur a terme projectes de caràcter documental amb diverses institucions: ajuntaments de Deià, de Santa Maria, d'Esporles, i s'han ampliat els de Montuïri i Campanet. I així mateix s'ha continuat amb projectes anteriors, entre els quals cal destacar el CABIB (Catàleg Bibliogràfic de les Illes Balears). Igualment s'ha reactivat i posat al dia la col·laboració amb la Fundació Dialnet i s'ha participat en els projectes del CBUC, del G9 i de REBIUN.

## Taules

Indicadors	Any 2019	Any 2018	Increment	%
1.1. Usuaris propis		17.658	2.653	15%

	20.311			
1.2. Estudiants	18.159	15.668	2.491	16%
1.3. Docents	1.574	1.429	145	10%
1.4. Personal d'administració i serveis	578	561	17	3%
1.5. Usuaris externs registrats	3.910	3.564	346	10%
2.1. Plantilla total (a jornada completa)	62	62	—	0%
2.1.1. Bibliotecaris	14	14	—	0%
2.1.2. Auxiliars de biblioteca	42	42	—	0%
2.1.3. Alumnes col·laboradors (equivalent a temps complet)	2	2	—	0%
2.1.4. Personal especialitzat	4	4	—	0%
3.1. Nombre de biblioteques	10	10	—	0%
3.2. Superfície total (m <sup>2</sup> construïts)	5.610	5.610	—	0%
3.3. Llocs de lectura	1.223	1.223	—	0%
3.3.1. Llocs individuals	1.117	1.117	—	0%
3.3.2. Llocs en sales col·lectives	70	70	—	0%
3.3.3. Llocs en sales per a treball en grup	36	36	—	0%
3.3.4. Llocs equipats per a persones amb discapacitat	6	6	—	0%
3.4. Prestatgeries (metres lineals)	25.090	25.090	—	0%
3.4.1. Prestatgeries de lliure accés	9.200	9.200	—	0%
3.4.2. Prestatgeries en dipòsits tancats	15.890	15.890	—	0%
4.1. Material informàtic		153	1	1%

per a ús públic	154			
5.1.1. Títols de monografies en paper	377.630	381.030	(3.400)	-1%
5.1.2. Ítems de monografies en paper informatitzats	534.770	526.924	7.846	1%
5.1.3. Monografies en paper que han ingressat durant l'any	7.750	8.896	(1.146)	-13%
5.1.3.1. Per compra	2.605	3.108	(503)	-16%
5.1.3.2. Per donatiu o intercanvi	5.145	5.788	(643)	-11%
5.2.1. Títols d'audiovisuals i material no-libre	18.906	18.799	107	1%
5.2.2. Ítems d'audiovisuals i material no-libre	28.035	28.057	(22)	0%
5.3.1. Títols de publicacions periòdiques en paper	5.913	5.827	86	1%
5.3.2. Títols de publicacions periòdiques en paper vives	916	844	72	9%
5.4.1. Monografies electròniques de pagament	35.191	34.588	603	2%
5.4.2. Publicacions periòdiques electròniques de pagament	50.745	49.294	1.451	3%
5.4.3. Bases de dades de pagament	42	47	(5)	-11%
5.4.4. Objectes digitals als repositoris en accés obert	43.324	43.324	—	0%
5.5. Títols informatitzats durant l'any	6.212	17.640	(11.428)	-65%
5.6. Total de títols informatitzats	735.430	734.010	1.420	0%
5.7. Total d'ítems informatitzats	1.213.625	1.200.987	12.638	1%

6.1.1. Dies d'obertura anuals	268	268	—	0%
6.1.2. Hores d'obertura setmanals	75	75	—	0%
6.2.1. Préstecs a usuaris propis i usuaris externs registrats	174.397	180.390	(5.993)	-3%
6.3. Visites a la web de la biblioteca	603.652	535.303	68.349	13%
6.4. Consultes al catàleg de la biblioteca	2.168.566	1.789.069	379.497	21%
6.5. Préstecs domiciliaris	174.397	180.390	(5.993)	-3%
6.5.1. Cerques en recursos electrònics de pagament	340.872	2.280.401	(1.939.529)	-85%
6.5.2. Documents descarregats de recursos electrònics de pagament	299.754	405.736	(105.982)	-26%
7.1.1. Préstecs interbibliotecaris demanats	2.758	2.994	(236)	-8%
7.1.2. Préstecs interbibliotecaris servits	1.172	932	240	26%
9.1. Despesa en recursos d'informació	1.566.774	1.469.547	97.227	7%
9.4. Cost total del personal	Sense dades	2.076.123	—	0%

### Enllaços a la pàgina web

- <https://biblioteca.uib.cat/>



## **Institut d'Aplicacions Computacionals de Codi Comunitari de la Universitat de les Illes Balears**

L'Institut d'Aplicacions Computacionals de Codi Comunitari de la Universitat de les Illes Balears (IAC3) és actualment un Institut Universitari d'Investigació, creat per l'Acord 4023, del Consell de Govern de les Illes Balears, de 6 de març de 2015. Aquesta creació és en realitat una refundació, ja que es tracta d'adaptar al marc de la Llei orgànica 4/2007, de 12 d'abril, d'Universitats l'anterior Institut d'Aplicacions Computacionals de Codi Comunitari (IAC3), sorgit a l'empara d'una normativa interna de la Universitat de les Illes Balears (UIB) el juliol de 2008.

L'IAC3 és un institut propi de la UIB, una estructura organitzativa que permet més visibilitat de la recerca, més enllà de la visió estrictament departamental. Hi ha dos departaments implicats: el Física i Matemàtiques i el d'Informàtica.

El denominador comú d'aquests grups, a més d'apostar per l'excel·lència, és que la seva investigació comporta el desenvolupament de codis numèrics avançats per a la simulació de sistemes d'equacions en derivades parcials.

En algunes comunitats científiques, el desenvolupament de codis complexos s'utilitza com a factor de competència entre els diferents grups. Això implica dedicar temps i esforç a problemes de computació (o de ciència computacional, en el millor dels casos), que lògicament va en detriment del progrés en la consecució de l'objectiu final de la investigació. La visió de l'IAC3 és, en canvi, la col·laboració entre diferents grups en el desenvolupament de codis comuns. Això és vist com un avantatge competitiu per al conjunt de la comunitat científica, ja que allibera recursos per a la investigació. La polivalència necessària del codi resultant obre la porta a la seva aplicació en altres àmbits, tant científics (interacció fluid-estructura, clau en la modelització de processos fisiològics) com tecnològics, passant, per exemple, del tractament d'imatges de satèl·lit a les aplicacions de telediagnòstic en medicina. En el nostre cas, aquest enfocament multidisciplinari s'ha concretat en una nova línia d'investigació, en aplicacions computacionals, que ha pres cos gràcies a la sinergia que ha generat l'Institut.

La UIB té la menció de Campus d'Excel·lència Internacional e-MTA. Entre les línies de recerca d'aquest projecte s'inclou, de manera singular, la de Física, Computació i Aplicacions (LFCA), que encaixa perfectament amb el perfil de l'Institut.

L'orientació de l'Institut sorgeix a partir d'una anàlisi compartida per cinc línies d'investigació: astrofísica, aplicacions computacionals, sistemes dinàmics, processament d'imatges i relativitat i gravitació.

Premis

i

mencions



- Cecilio García ha estat guardonat amb LIGO Student Poster Prize (setembre de 2019) pel seu poster titulat «IMRPhenomXHM: Waveform model calibrated to multimode Hybrids with accelerated evaluation».
- Rodrigo Tenorio ha estat guardonat amb el premi extraordinari del grau de Física l'any 2019.

## Projectes de recerca

### Agència Estatal d'Investigació Espanyola

- *Dinámica de plasmas fríos de la Atmosfera Solar*. Refs. AYA2017-85465-P. Ministeri d'Economia i Competitivitat. IP: R. Oliver i R. Soler. Quantitat: 140.000 euros. Data: 01/01/2018 - 31/12/2020.
- *Elaboración de herramientas numéricas y de visualización para el estudio de la lluvia coronal*. Ministeri d'Economia i Competitivitat. Refs.: PEJ2018-002989-A. Ramón Oliver. Quantitat: 39.200 euros. Data: 01/10/2019 - 30/09/2021.
- *Qualitative study of dynamic systems and their applications, with emphasis in neuroscience*. Refs.: MTM2017-83568-P. Ministeri d'Economia i Competitivitat. IP: Rafel J. Prohens. Quantitat: 37.268 euros. Data: 01/01/2018 - 31/12/2021.
- *Estudio mediante simulaciones numéricas multiescala del comportamiento del glicocólix*. Refs.: DIP2017-86610-P. Ministeri d'Economia i Competitivitat. IP: Joan Josep Cerdà, Carles Bona-Casas. Quantitat: 175.450 euros. Data 01/01/2018 - 01/01/2020.
- *Movelight*. Ref.: PGC2018-099637-B. Ministeri d'Economia i Competitivitat. IP: J. Javaloyes. Quantitat: 18.150 euros. Data: 01/01/2019 - 31/12/2020.
- *Cadena completa de procesamiento multi-imagen y video*. Ministeri d'Economia, Indústria i Competitivitat. Ref.: TIN2017-85572-P. IP: Antoni Buades. Quantitat: 6.897 euros. Data: 01/01/2018 - 31/12/2020.
- *Métodos sensoriales para la manipulación marina multi-robot*. Ministeri d'Economia i Competitivitat. Refs.: DIP2017-86372-C3-3-R. IP: Gabriel Oliver Codina i Antoni Burguera Burguera. Quantitat: 10.345 euros. Data: 01/01/2018 - 31/12/2020.
- *Jets, kilonovas y ondas gravitacionales: astronomía de multi-mensajeros en colisiones de estrellas de neutrons*. Ministeri d'Economia i Competitivitat. Refs.: AYA2016-80289-P. IP: Carlos Palenzuela, Joan Massó. Quantitat: 114.000 euros. Data: 30/12/2016 - 29/12/2020.
- *Red consolider CPAN*. Ministeri d'Economia i Competitivitat. Refs.: FPA2017-90687-REDC. Coordinador: Antonio IPch. IP: Carles Bona. Quantitat: 30.000 euros. Data: 2018-2020.
- *Gravitational waves: from first detections to full design sensitivity with Advanced LIGO*. (IGraWaveEra). Ministeri d'Economia i Competitivitat. Refs.: FPA2016-



76821-P. IP: Alcía M. Sintes, Sascha Husa. Quantitat: 377.520 euros. Data: 30/12/2016 - 29/07/2020.

- *RENATA: Red nacional telemática de astropartículas.* Ministeri d'Economia i Competitivitat. Refs.: RED2018-102661-T. IP: Carlos José Delgado Méndez, Alcía M. Sintes (UIB). Quantitat: 17.000 euros. Data: 2019 - 2020.
- *Redes estratégicas. Participación Española en Estructuras Europeas de Investigación en Física de Partículas, Astropartículas y Nuclear.* Ministeri d'Economia i Competitivitat. Refs.: RED2018-102573-E. IP: Antonio IPch Zardoya, Jaume Carot (UIB). Quantitat: 60.000 euros. Data: 2019 - 2020.
- *Red consolidar multidark: Multimessenger Approach for Dark Matter Detection.* Ministeri d'Economia i Competitivitat. Refs.: FPA2017-90566-REDC. Coordinador: Carlos Muñoz, IP: Alcía M. Sintes. Quantitat: 30.000 euros. Data: 01/07/2018 - 30/06/2020.

## Projectes internacionals

- *Observed Multi-Scale Variability of Coronal Loops as a Probe of Coronal Heating.* International Space Science Institute. Refs.: 401. IP: Clara Froment (team leader, Norway) i Patrick Antolin (deputy leader, UK) UIB: Ramón Oliver. Quantitat: 50.000 euros. Data: 01/01/2018 - 31/12/2019.
- *The role of partial ionization in the formation, structure and dynamics of solar prominences.* International Space Science Institute. Refs.: Equip 457. IP: J. L. Ballester, M. Luna. Quantitat: 50.000 euros. Data: 06/2019 - 06/2021.
- *Support for the organisation of the meeting Partially Ionised Plasmas in Astrophysics.* European Space Agency (ESA). IP: Ramón Oliver. Quantitat: 2.500 euros. Data: 03/06/2019 - 07/06/2019.
- *ChipAI - Energy- efficient and high-bandwidth neuromorphic nanophotonic Chips for Artificial Intelligence systems.* Refs.: EU 828841. IP: B. Romeira. UIB: J. Javaloyes. Quantitat: 256.875 euros. Data: 01/03/2019 - 28/02/2022.
- *PRIME fellowship for Dra. Svetlana Gurevich.* Deutscher Akademischer Austauschdienst German Academic Exchange Service. IP: J. Javaloyes i S. Gurevich. Quantitat: 149.508,00 euros. Data: 01/08/2019 - 31/01/2021.
- *PROMO fellowship for Mr. Denis Hessel.* Deutscher Akademischer Austauschdienst German Academic Exchange Service. IP: S. Gurevich. Quantitat: 600 euros. Data: 01/08/2019 - 31/08/2019.
- *Desing and implementation of a Video Denoising Method for Mobile RAW Data.* HUAWEL, China. Ref.: YBN2018115053. IP: Prof. Antoni Buades. Quantitat: 30.000 euros Data: 01/01/2018 - 31/12/2020.
- *Gravitational waves, black holes and fundamental physics.* CA COST Action CA16104. EU Framework. Comitè de direcció: Víctor Cardoso (chair), Alcía M. Sintes (UIB). Data: 07/04/2017 - 06/04/2021.

- *The multi-messenger physics and astrophysics of neutron stars*. Refs.: CA COST Action CA16214. EU. IP: Dr Nanda (REA), Alcía M. Sintes (UIB). Data: 22/11/2017 - 21/11/2021.
- *Gravitational waves from extreme mass-ratio inspirals (GWsFromEMRIs)*. Marie Skłodowska - Curie Individual Fellowships. Refs.: H2020-MSCA-IF-2016. Número de proposta: 751492. Research Executive Agency (REA). IP: Marta Colleoni, Sascha Husa. Quantitat: 158.121,60 euros. Data: 01/02/2018 - 01/02/2020.
- *A network for Gravitational Waves, Geophysics and Machine Learning*. Refs.: CA COST Action CA17137. EU Framework Programme Horizon 2020. C Dra. Elena Cuoco (chair), Alcía M. Sintes (UIB). Data: 13/04/2018 - 12/04/2022.
- International Space Science Institute Team on Large Amplitude oscillations as a probe of quiescent and erupting solar prominences, ISSI. IP: Manuel Luna. Quantitat: 50.000 euros. Data: 2017-2019.
- *Quantum gravity phenomenology in the multi-messenger approach*. Programme Horizon 2020. Refs.: CA18108 COST Action, EU Framework. IP: Dr. Sergio Palomares. Data: 13/11/2018 - 12/11/2022.
- *Tests of General Relativity with the Laser Interferometer Gravitational-Wave Observatory*. Swiss National Science Foundation. Refs.: Early Postdoc Mobility Fellowship. IP: Leila Haegel, Sascha Husa. Quantitat: 54.500 euros. Data: 01/01/2019 - 31/12/2020.

## Projectes observacionals

- *Coronal loop magnetic field from coronal rain*. Refs.: 46691. IP: Ramón Oliver. Data: 03/08/2019 - 12/08/2019.
- *GTC follow-up of gravitational radiation sources in the Multi-messenger Era*. Gran Telescopio Canarias. Refs.: GTCMULTIPLE4B-18B, CAT Español - ToO. IP: Alberto Javier Castro Tirado. Coinvestigadors: María Dolores Caballero García, José Antonio Font Roda, Youdong Hu, Soomin Jeong, Elena IPan, A. Sintes, Juan Carlos Tello Salas, Binbin Zhang. Quantitat: 36 hores i «a band» (màxima prioritat). Data: 01/09/2018 - 28/02/2019.
- *Institut de Radioastronomie Millimétrique: Monitoring electromagnetic counterparts of gravitational wave events with NOEMA*. Refs.: P343431 IRAM. IP: I. Agudo i A. J. Castro-Tirado. Coinvestigadors: M. Bremer, A. Ritacco, C. Kramer, A. Sintes i J. A. Font. Data: 01/12/2018 - 31/05/2019.
- *Monitoring electromagnetic counterparts of gravitational wave events with NOEMA*. Institut de Radioastronomie Millimétrique. Refs.: W19EL. IP: I. Agudo. Coinvestigadors: Alberto J. Castro-Tirado (ES), Melanie Krips (IRAMF), Cinthya Herrera Contreras (IRAMF), Carsten Kramer (IRAMF), Alcía Sintes (ES), José Antonio Font (ES). Data: 01/12/2019.

## Projectes computacionals

- 17<sup>th</sup> Call for PRACE: Gravitational and electromagnetic emission from binary neutron star mergers: from coalescence to jet formation. Refs.: Tier-0 GEEFBNSM. IP: Carlos Palenzuela. Quantitat: 15 milions de nuclis hora. Data: 2/10/2018 - 1/10/2019.
- *Testing Parameter Estimation Methods for the Third LIGO/Virgo Observation Run*. RES-BSC La Palma. Refs.: AECT-2018-3-0014. IP: Geraint Pratten. Quantitat: 350 kh. Data: 01/11/2018 - 28/02/2019.
- Modelling a competition of mass ratio and sIPn terms for gravitational waves from coalescing black holes. RES-BSC Marenostrom. IP: Sascha Husa. Quantitat: 3.600 kh. Data: 2019.
- *All-sky searches of continuous gravitational-wave signals from sIPnning neutron stars in binary systems*. RES-BSC P9. Refs.: AECT-2019-1-0021. IP: Pep Covas. Quantitat: 100 kh. Data: 01/03/2019 - 30/06/2019.
- *Waveform Systematics for Golden Binary Black Holes in O3*. RES-BSC Marenostrom. Refs.: AECT-2019-1-0014. IP: Geraint Pratten. Quantitat: 5.644,8 kh. Data: 01/03/2019 - 30/06/2019.
- *Highly accurate gravitational wave signals from sIPnning eccentric black hole mergers*. RES-BSC Marenostrom. Refs.: AECT-2019-1-0022. IP: Antoni Ramos. Quantitat: 1.900 kh. Data: 01/03/2019 - 01/07/2019.
- *Monitoring electromagnetic counterparts of gravitational wave events with NOEMA*. Institut de Radioastronomie Millimétrique. Refs.: S19DV. IP: I. Agudo. Coinvestigadors: Alberto J. Castro-Tirado (ES), Melanie Krips (IRAMF), Cinthya Herrera Contreras (IRAMF), Carsten Kramer (IRAMF), Alicia Sintès (ES), Jose Antonio Font (ES). Data: 01/06/2019 - 30/11/2019.
- *Highly accurate generic black-hole binary simulations: exploring the highly eccentric precessing case*. RES-BSC IPcasso (UMA). Refs.: AECT-2019-2-0010. IP: Antoni Ramos. Quantitat: 2685 kh. Data: 01/07/2019 - 31/10/2019.
- Modelling a competition of mass ratio and sIPn terms for gravitational waves from coalescing black holes. RES-BSC Marenostrom. IP: Sascha Husa. Quantitat: 7000 kh. Data: 01/07/2019 - 31/10/2019.
- *SIPn Orbit Resonances in the Precession of Higher Mass Ratio Binary Black Holes*. RES-BSC Tirant. Refs.: AECT-2018-1-0022. IP: Geraint Pratten. Quantitat: 1372 kh. Data: 01/11/2018 - 28/02/2019.
- *Comparing precessing multi-mode waveforms for the third LIGO-Virgo observation run*. RES-BSC Marenostrom. Refs.: AECT-2018-3-0017. IP: Sascha Husa. Quantitat: 2000 kh. Data: 01/11/2018 - 01/03/2019.

## Patents



- L. Rudin, J. L. Lisani, P. Monasse, i J. M. Morel. *Object recognition based on 2D images and 3D models*. Núm. de sol·licitud: 7587082. País de prioritat: Estats Units. Data de prioritat: 2009. En explotació per Cognitech.
- B. Buades, B. Coll, J. M. Morel, i B. Rougé. Procedimiento de establecimiento de correspondencia entre una primera imagen digital y una segunda imagen digital de una misma escena para la obtención de disparidades. Patent espanyola. Ref. P25155ES00. UIB, 2009. Extensió PCT conjunta UIB-CNES, sol·licitada també per als EUA.
- F. Cao, F. Guichard, N. Azzabou, A. Buades, B. Coll, i J. M. Morel. *Procedé de traitement d'objet numérique et système associé*. Patent francesa. Ref. PA080163EC, 2008. En explotació per DxO.
- B. Buades, B. Coll, i J. M. Morel. *Image data process by image noise reduction and camera integrating the means for implementing this process*. Patent europea UIB - CNRS - ENS Cachan, 2004. Extensió als EUA: US 8, 253, 825 B2 (28/08/2012).
- L. Rudin, J. L. Lisani, J. M. Morel, i P. Yu. *Video demultiplexing based on meaningful modes extraction*. Núm. de sol·licitud: 7328198. País de prioritat: Estats Units ç. Data de prioritat: 2008. En explotació per Cognitech.
- L. I. Rudin, J. L. Lisani, i J. M. Morel. *Registration and comparison of three dimensional objects in facial imaging*. Núm. de registre: 8, 605, 989. Estats Units (2013).

## Assoliments acadèmics

### Tesis doctorals

- Títol: *Gravitational wave data analysis for the advanced detector era*  
Estudiant: Miquel Oliver Almiñana  
Directors: Dr. Alícia M. Sintès Olives i Sascha Husa  
Data de presentació: 31/07/2019
- Títol: *Multi-view imaging: depth estimation and enhancement*  
Estudiant: Júlia Navarro Oliver  
Director: Antoni Buades Capó  
Data de presentació: 02/12/2020
- Títol: *Facial detection and expression recognition applied to social robots*.  
Estudiant: Silvia Ramis Guarinos  
Directors: Francisco J. Perales, José María Buades i José Luis Lisani  
Data de presentació: 10/10/2019
- Títol: *Application of optimal transport and non-local methods to hyperspectral and multispectral image fusion*  
Estudiant: Jamila Midfal  
Directors: Jacques Froment, Bartomeu Coll i Nicolas Courty  
Data de presentació: 10/10/2019



## Tesis de màster

- Títol: Inferencia bayesiana para observaciones de ondas gravitacionales procedentes de fusiones de agujeros negros utilizando un nuevo modelo de señal  
Estudiant: Maria Teresa Mateu Lucena (Universitat de les Illes Balears)  
Director: Dr. Sascha Husa  
Data de presentació: 19/09/2019
- Títol: Multiple time dimensions: an alternative to dark energy  
Estudiant: Bartolomé Pons Rullan  
Director: Carles Bona  
Data de presentació: 17/09/2019
- Títol: Magnetic field determination of chromospheric spicules using the weak field approximation  
Estudiants: Matheus Aguiar i Kriginsky Silva  
Director: Ramón Oliver Herrero  
Data de presentació: 26/09/2019

## Publicacions

- M. Luna, R. Oliver, P. Antolín Arregui (2019). Fundamental transverse vibrations of the active region solar corona. <https://doi.org/10.1051/0004-6361/201935850>. *Astronomy & Astrophysics*, 629, A20. 9 de juliol de 2019.
- Y. Taroyan i R. Soler. (2019). Triggering of twists in solar prominence threads. <https://doi.org/10.1051/00046361/201936465>. *Astronomy & Astrophysics*, 631, A144. 8 de novembre de 2019.
- K. Dunovan, C. Vich, M. Clapp, T. Verstynen, i J. Rubin (2019). Reward-driven changes in striatal pathway competition shape evidence evaluation in decision-making. <https://doi.org/10.1101/418756>. *Computational Biology* 15, 5. 6 de maig de 2019.
- V. Carmona, S. Fernández García, i A. E. Teruel (2019). Saddle-node of limit cycles in planar piecewise linear systems and applications. <https://doi.org/10.3934/dcds.2019215>. *Discrete & Continuous Dynamical Systems*, 39(9): 5275-5299. Setembre de 2019.
- C. Vich, K. Dunovan, T. Verstynen, i J. Rubin (2019). Corticostriatal synaptic weight evolution in a two-alternative forced choice task: a computational study. <https://doi.org/10.1101/549253>. *Communications in Nonlinear Science and Numerical Simulation*, 82. 15 d'octubre 2019.
- C. Schelte, P. Camelin, M. Marconi, A. Garnache, G. Huyet, G. Beaudoin, I. Sagnes, M. Giudici, J. Javaloyes, i S. V. Gurevich (2019). Third order dispersion in time-delayed systems. *Physical Review Letters*, 123, 043902. <https://doi.org/10.1103/PhysRevLett.123.043902>. 26 de juliol de 2019.

- C. Schelte, A. Pimenov, A. G. Vladimirov, J. Javaloyes, i S. V. Gurevich (2019). Tunable Kerr frequency combs and temporal localized states in time-delayed Gires-Tournois interferometers. *Optics Letters*, 44, 20, 4952-4928. <https://doi.org/10.1364/OL.44.004925>. 15 de novembre de 2019.
- J. J. Cerdà, C. Bona Casas, A. Cerrato, E. V. Novak, E. S. Pyanzina, P. A. Sánchez, S. Kantorovich, i T. Sintès (2019) Magnetic responsive brushes under flow in strongly confined slits: external field control of brush structure and flowing particle mixture separation. *Soft matter* 15(44), 8982-8991. doi: 10.1039/c9sm01285k. 28 de novembre de 2019.
- J. Duran i J. Navarro (2019). Motion-compensated spatio-temporal filtering for multi-image and multimodal super-resolution. *Buades. Int. J. of Computer Vision*, 127(10), 1474-1500. <https://doi.org/10.1007/s11263-019-01200-5>. Juliol de 2019.
- J. Navarro i A. Buades (2019). Semi-dense and robust image registration by shift adapted weighted aggregation and variational completion. *Image and Vision Computing*, 89, 258-275. <https://doi.org/10.1016/j.imavis.2019.07.005>. Setembre de 2019.
- O. Martorell, C. Sbert, i A. Buades (2019). Ghosting-free DCT based multi-exposure image fusion. *Signal Processing: Image Communication*, 78, 409-425. <https://doi.org/10.1016/j.image.2019.07.020>. Octubre de 2019.
- J. L. Lisani i S. Ramis (2019). A contrario detection of faces with a short cascade of classifiers. *Image Processing On Line*, 9, 269-290. <https://doi.org/10.5201/ipol.2019.272>. Octubre 2019.
- A. Buades i J. Duran (2019). CFA video denoising and demosaicking chain via spatio-temporal patch based filtering. *IEEE Transactions on Circuits and Systems for Video Technology*. <https://doi.org/10.1109/TCSVT.2019.2956691>. 28 de novembre de 2019.
- P. B. Covas i Alícia M. Sintès (2019). BinarySkyHough: a new method to search for continuous gravitational waves from unknown neutron stars in binary systems. *Physical Review D* 99, 124019. <https://doi.org/10.1103/PhysRevD.99.124019>. arXiv:1904.04873. 13 de juny de 2019.
- L. Herrera, A. Di Prisco, I J. Carot (2019). Complexity of the bondi metric. *Physical Review D* 99, 124028. <https://doi.org/10.1103/PhysRevD.99.124028>. arXiv:1906.08640. 18 de juny de 2019.
- Leor Barack et al. (2019). Black holes, gravitational waves and fundamental physics: a roadmap. *Classical and quantum gravity*, 36, 143001. <https://doi.org/10.1088/1361-6382/ab0587>. arXiv:1806.05195. 19 de juny de 2019.
- B. P. Abbott et al. (LIGO Scientific Collaboration and Virgo Collaboration) (2019). Searches for gravitational waves from known pulsars at two harmonics in 2015-2017 LIGO data. *The Astrophysical Journal*, 879, 10. <https://doi.org/10.3847/1538-4357/ab20cb>. arXiv:1902.08507. 26 de juny de 2019.

- B. P. Abbott et al. (LIGO Scientific Collaboration and Virgo Collaboration). (2019). Narrow-band search for gravitational waves from known pulsars using the second LIGO observing run. *Physical Review D* 99, 122002. <https://doi.org/10.1103/PhysRevD.99.122002> , arXiv:1902.08442. 27 de juny de 2019.
- B. P. Abbott et al. (LIGO Scientific Collaboration and Virgo Collaboration) (2019). Search for gravitational waves from Scorpius X-1 in the second Advanced LIGO observing run with an improved hidden Markov model. *Phys. Rev. D* 100, 122002. <https://doi.org/10.1103/PhysRevD.100.122002>. arXiv:1906.12040. 28 de juny de 2019.
- B. P. Abbott et al. (LIGO Scientific Collaboration and Virgo Collaboration) (2019). Tests of general relativity with GW170817. doi: <https://doi.org/10.1103/PhysRevLett.123.011102>. *Physical Review Letters*, 123, 011102. 1 de juliol de 2019
- B. P. Abbott et al. (LIGO Scientific Collaboration and Virgo Collaboration) (2019). All-sky search for continuous gravitational waves from isolated neutron stars using Advanced LIGO O2 data. <https://doi.org/10.1103/PhysRevD.100.024004>. *Physical Review D* 100, 024004. arXiv:1903.01901. 8 de juliol de 2019.
- B. P. Abbott et al. (LIGO Scientific Collaboration and Virgo Collaboration) (2019). All-sky search for short gravitational-wave bursts in the second advanced LIGO and advanced Virgo run. <https://doi.org/10.1103/PhysRevD.100.024017>. *Physical Review D* 100, 024017. arXiv:1905.03457. 11 de juliol de 2019.
- C. Bona Garcia i M. Bezares (2019). Kaluza-Klein cosmology: the bulk metric. *Physical Review D* 100, 043509. <https://doi.org/10.1103/PhysRevD.100.043509>. arXiv:1904.11239. 5 d'agost de 2019.
- The LIGO Scientific Collaboration, the Virgo Collaboration. GWTC-1 (2019). A gravitational-wave transient catalog of compact binary mergers observed by LIGO and Virgo during the First and Second Observing Runs. *Physical Review X* 9, 031040. <https://doi.org/10.1103/PhysRevX.9.031040>. arXiv: 1811.12907. 4 de setembre de 2019.
- B. P. Abbott et al. (LIGO Scientific Collaboration and Virgo Collaboration) (2019). A search for the isotropic stochastic background using data from advanced LIGO's Second Observing Run. *Physical Review D* 100, 061101. <https://doi.org/10.1103/PhysRevD.100.061101>. arXiv:1903.02886. 4 de setembre de 2019.
- B. P. Abbott et al. (LIGO Scientific Collaboration and Virgo Collaboration) (2019). Directional limits on persistent gravitational waves using data from advanced LIGO's First & Two Observing Runs. *Physical Review D* 100, 062001. <https://doi.org/10.1103/PhysRevD.100.062001>. arXiv:1903.08844. 4 de setembre de 2019.

- B. P. Abbott et al. (LIGO Scientific Collaboration and Virgo Collaboration) (2019). Binary black hole population properties inferred from the First and Second Observing Runs of advanced LIGO and advanced Virgo. *Astrophys. J. Lett.* 882, L24. <https://doi.org/10.3847/2041-8213/ab3800>. arXiv:1811.12940. 9 de setembre de 2019.
- B. P. Abbott et al. (LIGO Scientific Collaboration and Virgo Collaboration) (2019). Search for intermediate mass black hole binaries in the first and second observing runs of the advanced LIGO and Virgo network. <https://doi.org/10.1103/PhysRevD.100.064064>. arXiv:1906.08000. *Physical Review D*, 100, 064064. 30 de setembre de 2019.
- The LIGO Scientific Collaboration, the Virgo Collaboration (2019). Search for eccentric binary black hole mergers with advanced LIGO and advanced Virgo during their First and Second Observing Runs. *The Astrophysical Journal*, 883, 149 arXiv:1907.09384. <https://doi.org/10.3847/1538-4357/ab3c2d>. 30 setembre 2019.
- P. Abbott et al. (LIGO Scientific Collaboration and Virgo Collaboration) (2019). Search for sub-solar mass ultracompact binaries in advanced LIGO's Second Observing Run B. *Phys. Rev. Lett.* 123, 161102. <https://doi.org/10.1103/PhysRevLett.123.161102>. arXiv:1904.08976. 18 d'octubre de 2019.
- B. P. Abbott et al. (LIGO Scientific Collaboration and Virgo Collaboration) (2019). Tests of general relativity with the binary black hole signals from the LIGO-Virgo Catalog GWTC-1. *Physical Review D*, 100, 104036. <https://doi.org/10.1103/PhysRevD.100.104036>. arXiv:1903.04467. 20 de novembre de 2019.
- B. P. Abbott et al. (LIGO Scientific Collaboration and Virgo Collaboration) (2019). Search for gravitational-wave signals associated with gamma-ray bursts during the Second Observing Run of advanced LIGO and advanced Virgo. *The Astrophysical Journal*, 886, 75. <https://doi.org/10.3847/1538-4357/ab4b48>. arXiv:1907.01443. 21 de novembre de 2019.
- B. P. Abbott et al. (LIGO Scientific Collaboration and Virgo Collaboration) (2019). Search for gravitational waves from Scorpius X-1 in the second advanced LIGO observing run with an improved hidden Markov model. *Physical Review D*, 100, 122002 (2019). <https://doi.org/10.1103/PhysRevD.100.122002>. arXiv:1906.12040. 4 de desembre de 2019.
- L. Barack, M. Colleoni, T. Damour, S. Isoyama, N. Sago (2019). Self-force effects on the marginally bound zoom-whirl orbit in Schwarzschild spacetime. *Phys. Rev. D* 100, 124015. <https://doi.org/10.1103/PhysRevD.100.124015>. Desembre de 2019.
- B. P. Abbott et al. (LIGO Scientific Collaboration and Virgo Collaboration, ASAS-SN Collaboration, DLT40 Collaboration) (2020). A Joint Fermi-GBM and LIGO/Virgo analysis of compact binary mergers from the First and Second gravitational-wave Observing Runs. arXiv:2001.00923. 3 de gener de 2020.



- The LIGO Scientific Collaboration, the Virgo Collaboration (2020). Model comparison from LIGO-Virgo data on GW170817's binary components and consequences for the merger remnant. *Classical and Quantum Gravity* 37, 045006. arXiv:1908.01012. <https://doi.org/10.1088/1361-6382/ab5f7c>. 16 de gener de 2020.
- C. García Quirós, S. Husa, M. Mateu-Lucena, À. Borchers (2020). *Accelerating the evaluation of inspiral-merger-ringdown waveforms with adapted grids*. arXiv:2001.10897. 20 de gener de 2020.
- A. Adrover-González i J. Terradas (2020). GRMHD 3D numerical simulations of oscillations in solar prominences. *Astronomy & Astrophysics*, 633, A113. 20 de gener de 2020.
- A. Nagar, G. Pratten, G. Riemenschneider, R. Gamba (2020). A multipolar effective one body model for non-spinning black hole binaries. *Phys. Rev. D*, 101, 02404. <https://doi.org/10.1103/PhysRevD.101.024041>. arXiv:1904.09550. 22 de gener de 2020.
- C. García Quirós, M. Colleoni, S. Husa, H. Estellés, G. Pratten, A. Ramos Buades, M. Mateu Lucena, R. Jaume (2020). *IMRPhenomXHM: a multi-mode frequency-domain model for the gravitational wave signal from non-precessing black-hole binaries*. arXiv:2001.10914. 29 de gener de 2020.
- A. Buades, J. L. Lisani, A. B. Petro, i C. Sbert (2020). Backlit images enhancement using global tone mappings and image fusion. *IET Image Processing*, 14(2), 211-219. 30 de gener de 2020.
- G. Pratten, S. Husa, C. García Quirós, M. Colleoni, A. Ramos Buades, H. Estelles, i R. Jaume (2020). Setting the cornerstone for the IMRPhenomX family of models for gravitational waves from compact binaries: The dominant harmonic for non-precessing quasi-circular black holes. arXiv:2001.11412. 30 de gener de 2020.
- M. J. Álvarez, J. L. Bravo, M. Fernández, i R. Prohens (2020). Alien limit cycles in Abel equations. *Journal of Mathematical Analysis and Applications*, 482(1). 1 de febrer de 2020.
- B.P. Abbott et al. (LIGO Scientific Collaboration and Virgo Collaboration) (2020). A guide to LIGO-Virgo detector noise and extraction of transient gravitational-wave signals. *Class. Quantum Grav.* 37, 055002 (2020). doi: 10.1088/1361-6382/ab685ee. arXiv:1908.11170. 6 de febrer de 2020.
- S. L. Liebling, C. Palenzuela, i L. Lehner (2020). *Towards fidelity and scalability in non-vacuum mergers*. arXiv:2002.07554. 18 de febrer de 2020.
- C. Vich, K Dunovan, T Verstynen, i J Rubin (2020). Corticostriatal synaptic weight evolution in a two-alternative forced choice task: a computational study. *Communications in Nonlinear Science and Numerical Simulation*, 82, 105048.
- F. Carrasco, D. Viganò, i C. Palenzuela (2020). Gradient sub-grid-scale model for relativistic MHD Large Eddy Simulations. *Physical Review D* 101, 063003. arXiv:1908.01419. <https://doi.org/10.1103/PhysRevD.101.063003>. 3 de març de 2020.

- F. Amann, F. Bonsignorio, T. Bulik, H. J. Bulten, S. Cuccuru, A. Dassargues, R. DeSalvo, E. Fenyvesi, F. Fidecaro, I. Fiori, C. Giunchi, A. Grado, J. Harms, S. Koley, L. Kovacs, G. Losurdo, V. Mandic, P. Meyers, L. Naticchioni, F. Nguyen, G. Oggiano, M. Olivieri, F. Paoletti, A. Paoli, W. Plastino, M. Razzano, P. Ruggi, G. Saccorotti, A. M. Sintès, L. Somlai, P. Van, i M. Vasuth (2020). *Site-selection criteria for the Einstein telescope*. arXiv:2003.03434. 6 de març de 2020.
- M. J. Álvarez, B. Coll, P. de Maesschalck, i R. Prohens (2020). Asymptotic lower bounds on Hilbert numbers using canard cycles. *Journal of Differential Equations*, 268(7), 3370-3391. 15 de març de 2020
- B. P. Abbott et al. (LIGO Scientific Collaboration and Virgo Collaboration). (2020). GW190425: observation of a compact binary coalescence with total mass  $\sim 3.4$  Msun. *Astrophys. J. Lett.* 892, L3. <https://doi.org/10.3847/2041-8213/ab75f5>. arXiv:2001.01761. 20 de març de 2020.
- D. Viganò, R. Aguilera Miret, F. Carrasco, B. Miñano, C. Palenzuela (2020). *GRMHD large eddy simulations with gradient subgrid-scale model*. arXiv:2004.00870. 2 d'abril de 2020.
- D. Viganò, R. Aguilera Miret, F. Carrasco, B. Miñano, i C. Palenzuela (2020). *GRMHD large eddy simulations with gradient subgrid-scale model*. arXiv:2004.00870. 2 d'abril de 2020.
- B. P. Abbott et al. (LIGO Scientific Collaboration and Virgo Collaboration, ASAS-SN Collaboration, DLT40 Collaboration) (2020). Optically targeted search for gravitational waves emitted by core-collapse supernovae during the first and second observing runs of advanced LIGO and advanced Virgo. *Phys. Rev. D* 101, 084002. <https://doi.org/10.1103/PhysRevD.101.084002>. arXiv:1908.03584. 2 d'abril de 2020.
- LIGO Scientific Collaboration and Virgo Collaboration, ASAS-SN Collaboration, DLT40 Collaboration (2020). An optically targeted search for gravitational waves emitted by core-collapse Supernovae during the First and Second Observing Runs of advanced LIGO and advanced Virgo. *Physical Review D* 101, 084002. arXiv:1908.03584. <https://doi.org/10.1103/PhysRevD.101.084002>. 2 d'abril de 2020.
- A. Ramos Buades, S. Husa, G. Pratten, H. Estellés, C. García Quirós, M. Mateu, M. Colleoni, i R. Jaume (2020). A first survey of spinning eccentric black hole mergers: numerical relativity simulations, hybrid waveforms, and parameter estimation. *Physical Review D* 101, 083015. arXiv:1909.11011. <https://doi.org/10.1103/PhysRevD.101.083015>. 10 d'abril de 2020.
- G. Pratten, C. García Quirós, M. Colleoni, A. Ramos Buades, H. Estellés, M. Mateu Lucena, R. Jaume, M. Haney, D. Keitel, J. E. Thompson, i S. Husa (2020). *Let's twist again: computationally efficient models for the dominant and sub-dominant harmonic modes of precessing binary black holes*. arXiv:2004.06503. 14 d'abril de 2020.
- J. E. Rubin, C. Vich, M. Clapp, K. Noneman, i T. Verstynen (2020). The credit assignment problem in cortico-basal ganglia-thalamic networks: a review, a

- problem, and a possible solution. *European Journal of Neuroscience*. doi: 10.1111/ejn.14745. 17 d'abril de 2020.
- H. Estellés, A. Ramos Buades, S. Husa, C. García Quirós, M. Colleoni, L. Haegel, i R. Jaume (2020). IMRPhenomTP: A phenomenological time domain model for dominant quadrupole gravitational wave signal of coalescing binary black holes. arXiv:2004.08302. 17 d'abril de 2020.
  - The LIGO Scientific Collaboration, the Virgo Collaboration (2020). *GW190412: Observation of a binary-black-hole coalescence with asymmetric masses*. arXiv:2004.08342. 17 d'abril de 2020.
  - Z. Ebrahimi, R. Soler, i K. Karami (2020). Phase mixing of kink MHD waves in the solar corona: viscous dissipation and heating. *The Astrophysical Journal*, 893, 157. <https://doi.org/10.3847/1538-4357/ab80ca>. arXiv:2005.04389. 27 d'abril de 2020.
  - A. Ramos Buades, P. Schmidt, G. Pratten, i S. Husa (2020). Validity of common modelling approximations for precessing binary black holes with higher-order modes. *Physical Review D* 101, 103014. arXiv:2001.10936. doi: 10.1103/PhysRevD.101.103014. 11 de maig de 2020.
  - P. B. Covas i A. M. Sintes (2020). First all-sky search for continuous gravitational-wave signals from unknown neutron stars in binary systems using Advanced LIGO data. *Physical Review Letters* 124, 191102. arXiv:2001.08411. doi: 10.1103/PhysRevLett.124.191102. 15 de maig de 2020.
  - C. Schelte, D. Hessel, J. Javaloyes, i Svetlana V. Gurevich (2020). Dispersive instabilities in passively mode-locked integrated external-cavity surface-emitting lasers. *Physical Review Applied* 13, 054050. 20 de maig de 2020.
  - M. Marconi, F. Raineri, A. Levenson, A. M. Yacomotti, J. Javaloyes, S. H. Pan, A. El Amili, i Y. Fainman (2020). Mesoscopic limit cycles in coupled nanolasers. *Physical Review Letter* 124, 213602. 27 de maig de 2020.
  - T. G. Seidel, A. M. Perego, J. Javaloyes, i S. V. Gurevich (2020). Discrete light bullets in passively mode-locked semiconductor lasers. *Chaos* 30, 063102. 1 de juny de 2020.
  - B. Coll, A. Gasull, i R. Prohens (2020). Asymptotic dynamics of a difference equation with a parabolic equilibrium. *Qualitative Theory of Dynamical Systems*, Ms. No. QTDS-D-19-00241. 1 de juny de 2020.
  - J. L. Lisani (2020). *Local contrast enhancement based on adaptive logarithmic mappings*. *Image Processing On Line*, 10, 43–61. 1 de juny de 2020.

## Memoràndum d'enteniment i acords de col·laboració

- Acord de col·laboració. El Grup de Relativitat col·labora amb el projecte ET (Einstein Telescope), que té com a objectiu realitzar una infraestructura de recerca crucial a Europa: un observatori d'ones gravitacionals de tercera generació.



- Acord per a un doble doctorat i cotutela entre les universitat de Münster i la Universitat de les Illes Balears.
- Acord instrumental de subvenció amb l'Administració de les Illes Balears i la Universitat de les Illes Balears per investigar les ones gravitacionals. Govern de les Illes Balears. IP: Alícia M. Sintès. Data: 01/05/2016 - 10/2020.
- Conveni de col·laboració cultural, acadèmic i científic entre la Universitat de Leibniz de Hannover (Alemanya) i la Universitat de les Illes Balears (Espanya).
- Memoràndum d'enteniment per a la col·laboració nacional en camps de física de partícules, astropartícules i física nuclear entre institucions espanyoles dedicades a ciència, recerca i desenvolupament tecnològic. Centre Nacional de Física de Partícules, Astropartícules i Nuclears (CPAN) (2016).
- Memoràndum d'enteniment (LIGO-M020265-00) entre el Grup Relativitat i Gravitació de la Universitat de les Illes Balears i el Laser Interferometer Gravitational Wave Observatory (LIGO) des del 2002.
- Memoràndum d'enteniment (GEO-E2009-01) amb la Universitat de les Illes Balears, l'Institut Max Planck de Física Gravitacional (Institut Albert Einstein), la Universitat de Glasgow, la Universitat de Hannover i la Universitat de Cardiff (2009).
- Memoràndum d'enteniment amb la Universitat de les Illes Balears i el Laser Interferometer Space Antenna (LISA).
- Memoràndum d'enteniment amb la Universitat de les Illes Balears i VESF (el Fòrum Científic Virgo-EGO).
- Memoràndum d'enteniment entre la Universitat de les Illes Balears i la Universitat Long Island (EUA) (doctor Steve Liebling). 1/09/2018 - 31/10/2020.
- Memoràndum d'enteniment entre la Universitat de les Illes Balears i la Universitat de Hasselt (Bèlgica) (doctor Peter De Maesschalck). 1/09/2018 - 31/08/2020.
- Memoràndum d'enteniment. El 2014, l'IEEC (Institut d'Estudis Espacials de Catalunya) va signar un acord específic de col·laboració científica amb la UIB per a la detecció d'ones gravitacionals.
- Col·laboració entre l'Associació Astromallorca (Ref. 3760) i la Universitat de les Illes Balears (2019).
- Memoràndum d'enteniment entre la Universitat de les Illes Balears i l'Institut Mallorquí de Ciències de l'Espai (IMCE) (Ref. 3559).
- Memoràndum d'enteniment amb la Universitat de les Illes Balears i l'Institut d'Astrophysique Spatiale de Orsay (França) (doctor Elie Soubrié). 1/10/2018 - 30/09/2019.
- Memoràndum d'enteniment entre la Universitat de les Illes Balears i la Universitat de la Bretanya Sud (França) (professor Nicolas Courty i professor Jacques Froment). 01/01/2019 - 31/12/2020.
- Memoràndum d'enteniment amb la Universitat de les Illes Balears i l'Institut d'Astrophysique Spatiale de Orsay (França) (doctor Elie Soubrié). 1/10/2018 - 30/09/2019.

## Membres de societats i col·laboracions

- American Physical Society, APS (Carles Bona Garcia, Carlos Palenzuela, Pep Covas).
- DANCE (Dinámica, atractores y no linealidad, caos y estabilidad). Group of Dynamical Systems and Image Processing.
- European Astronomical Society, EAS (José Luis Ballester, Sascha Husa, Ramón Oliver, Carlos Palenzuela, Alícia M. Sintès, Roberto Soler, Manuel Luna, Jaume Terrades i Daniele Viganò).
- International Society on General Relativity and Gravitation, ISGRG (Jaume Carot, Sascha Husa i Alícia M. Sintès).
- Institut Menorquí d'Estudis (Alícia M. Sintès).
- LIGO Scientific Collaboration (Marina Adrover, Alícia Calafat, Marta Colleoni, Pep Covas, Héctor Estellés, Cecilio García, Leila Haegel, Sascha Husa, Rafel Jaume, Maite Mateu, Miquel Oliver, David Keitel, Geraint Pratten, Antoni Ramos, Alícia M. Sintès, Rodrigo Tenorio).
- Institute of Physics (José Luis Ballester).
- LISA Consortium (Marina Adrover, Marta Colleoni, Pep Covas, Héctor Estellés, Cecilio García, Leila Haegel, Sascha Husa, Rafel Jaume, Miquel Oliver, Geraint Pratten, Antoni Ramos, Alícia M. Sintès, Rodrigo Tenorio).
- Real Sociedad Española de Física, RSEF (José Luis Ballester, Carles Bona, Sascha Husa i Alícia M. Sintès).
- Societat Catalana de Física (Jaume Carot).
- Sociedad Española de Astronomía, SEA (José Luis Ballester, Sascha Husa, Ramón Oliver, Manuel Luna, Carlos Palenzuela, Alícia M. Sintès, Roberto Soler, Jaume Terrades i Daniele Viganò).
- Sociedad Española de Matemática Aplicada (María Jesús Álvarez i Bartomeu Coll).
- Societat Matemàtica de les Illes Balears (María Jesús Álvarez).
- Sociedad Española de Gravitación y Relatividad, SEGRE (Carles Bona, Jaume Carot, Sascha Husa i Alícia M. Sintès).

## Participació en comitès científics

### Organització d'activitats R+D+i

- Husa, S. IX Iberian Gravitational Waves Meeting Gravitation. Comitè científic organitzador. 3-5 de maig de 2018, Santiago de Compostel·la, Espanya.
- Sintès, A. M. 22 International Conference on General Relativity and Gravitation. Comitè científic organitzador i comitè local organitzador. 7-12 de juliol de 2019, València, Espanya.



- Sintés, A. M. Comitè científic organitzador de la XIV Reunión Científica de la Sociedad Española de Astronomía 2020 (13-17 de juliol de 2020, La Laguna, Tenerife).
- Sintés, A. M. VII Meeting on Fundamental Cosmology. Comitè científic organitzador. 9-11 de setembre de 2019, Madrid, Espanya.
- Sintés, A. M. Topics in Astroparticle and Underground Physics (TAUP 2021). Comitè organitzador local, 2021, València, Espanya.
- Coll, B. Organitzador de la sessió especial en ICIAM 2019 «Mathematical models for satellite imaging problems», 15-19 de juliol de 2019, València, Espanya.
- Ballester, J. L. Comitè científic organitzador de «Fifth UK-Ukraine-Spain meeting on Solar Physics and Space Science», 26–30 d'agost de 2019, Kyiv, Ucraïna.

### Comitès científics o tècnics

- Álvarez, M. J. Membre de la comissió acadèmica en el doctorat en Tecnologia de la Informació i les Comunicacions.
- Ballester, J. L. Avaluador dels projectes d'R+D+i de l'Agència Estatal d'Investigació.
- Bona Garcia, C. Membre de la New York Academy of Sciences.
- Buades, A. Membre del consell editorial de la revista *Image Processing On Line (IPOL)*.
- Carot, J. Membre del comitè executiu d'R+D+i en el sector de la comissió CRUE.
- Carot, J. Membre de la CRUE treballant en el grup Iberian Agenda of Knowledge.
- Carot, J. Membre del RIS3 Expert Group of the EUA.
- Carot J. Membre del comitè de monitorització de RIS3 estratègic en les Illes Balears.
- Carot J. Membre del Comitè Interdepartamental de Ciència i Tecnologia del Govern de les Illes Balears.
- Coll, B. Membre del consell editorial de la revista *Image Processing On Line (IPOL)*.
- Coll, B. Membre de l'editorial SCM.
- Coll, B. Membre de la Comissió d'Accreditació Matemàtica (ANECA).
- Coll, B. Membre del comitè de divulgació de l'ICIAM 2019.
- Coll, B. Vicepresident de la Math-In (Mathematics-Industry) des de juny de 2019.
- Husa S. Membre del LIGO Scientific Collaboration Council.
- Javaloyes, J. Membre del comitè científic de l'Eropeaun Semiconductor Laser Workshop (University Cork College, Corl, Irlanda, 2019).

- Javaloyes J. Membre del comitè científic de l'European Semiconductor Laser Workshop (Universit  degli Studi di Bari, Bari, It lia, 2018).
- Javaloyes J. Membre del comit  científic de CLEO Europe CLEO/EQEC International Conference, section EF – Nonlinear Phenomena, Solitons and Self-organization (Munic, Alemanya, 2019).
- Javaloyes J. Membre del comit  científic del 19<sup>th</sup> International Conference on Numerical Simulation of Optoelectronic Devices (Ottawa, Canad , 2019).
- Javaloyes J. Membre del comit  científic del 18<sup>th</sup> International Conference on Numerical Simulation of Optoelectronic Devices (Hong Kong, Xina, 2018).
- Lisani J. L. Membre del consell editorial de la revista *Image Processing On Line (IPOL)*.
- Oliver R. Membre del comit  científic organitzador del Fifth UK-Ukraine-Spain meeting on Solar Physics and Space Science (Kyiv, Ucra na, 26-30 d'agost de 2019).
- Oliver R. Membre del comit  de defensa de la tesi *Long-Term Evolution of Solar Active Regions* d'Ana Bel n Gri n n Mar n. Universitat de La Laguna, Tenerife, Espanya, 01/03/2019.
- Oliver R. Membre del comit  de defensa de la tesi doctoral *Bayesian analysis of the solar corona*, de Mar a Montes Sol s. Universitat de La Laguna, Tenerife, Espanya, 08/05/2019.
- Palenzuela, C. Membre de la comiss  acad mica del Doctorat en F sica.
- Prohens R. Organitzaci  i membre del comit  científic del 16<sup>th</sup> RTNS (Recent Trends in Nonlinear Science) Meeting in Dynamical Systems. 21-25 de gener de 2019, Palma, Espanya.
- Sintes, A. M. Membre del comit  executiu del GEO600.
- Sintes, A. M. Membre del comit  de LIGO Scientific Collaboration Program.
- Sintes, A. M. Membre de la Max Planck Research School (IMPRS) on Gravitational Wave Astronomy Committee.
- Sintes, A. M. Secret ria del tribunal del concurs de professor contractat doctor,  rea F sica Te rica, Departament de F sica, UIB. Curs 2019-20, codi: FS1: professor contractat doctor.  rea de coneixement: F sica Te rica. Perfil docent: F sica general II (grau de F sica). Perfil com a investigador: Magnetohidrodin mica relativista.
- Sintes, A. M. Membre de la comiss  de Ram n y Cajal 2018.
- Sintes, A. M. ERC Advanced Grants Evaluator 2018.
- Sintes, A. M. Avaluadora dels projectes d'R+D+i de l'Ag ncia Estatal d'Investigaci .
- Sintes, A. M. Membre del consell editorial d'*Astroparticle Physics*.
- Sintes, A. M. Membre del consell editorial de la revista *Estudis Bale rics*.
- Sintes, A. M. Membre de la International Society on General Relativity and Gravitation (ISGRG). Comit  representant d'Espanya.
- Sintes, A. M. Membre del consell assessor científic de la fundaci  Gadea.



- Sintés, A. M. Membre del consell assessor internacional del Cluster of Excellence Quantum Frontiers: Light and Matter at the Quantum Frontier: Foundations of and Applications in Metrology, Leibniz Universitat de Hannover, Technische Universität Braunschweig, Physikalisch-Technische Bundesanstalt Braunschweig und Berlin.
- Sintés, A. M. Experta per a l'avaluació de la International Max Planck Research School on Gravitational Waves Astronomy.
- Sintés, A. M. Membre de la junta acreditadora de la MSc in Astrophysics & Relativity, Universitat de la Ciutat de Dublín.
- Sintés, A. M. Membre del grup de revisió de l'*Universum 2020-2023, Erforschung von Universum und Materie -ErUM*, Ministeri de Ciència i Educació d'Alemanya - Bundesministeriums für Bildung und Forschung (BMBF), de l'àrea d'Astrofísica i Astropartícules.
- Sintés, A. M. Membre del LIGO Scientific Collaboration Council.
- Sintés, A. M. Membre dels tribunals qualificadors: Tribunal n. 28: «Investigación y diagnóstico de alta estabilidad para observatorios de ondas gravitacionales en el espacio», com a vocal. CSIC: Institut Ciències de l'Espai. Tribunal n. 42: «Cosmología y astropartículas», com a presidenta del tribunal suplent. IAC, Institut d'Astrofísica de les Illes Canàries. De la convocatòria del procés selectiu per cobrir la plaça de personal laboral fix fora de conveni en la modalitat d'investigadors distingit. Per resolució de la Subsecretaria del Ministeri de Ciència, Innovació i Universitats en data de 25 de març de 2019 (Butlletí Oficial de l'Estat, núm. 84, 8 d'abril).

## Gestió R+D+i

- Álvarez, M. J. Secretària del Centre d'Estudis de Postgrau, Universitat de les Illes Balears.
- Ballester, J. L. Director de l'IAC3.
- Bona Garcia, C. Director del Departament de Física.
- Bona Garcia, C. Membre de la comissió de desenvolupament i disseny del currículum actual del Grau de Física de la UIB.
- Carot, J. Vicerector de Recerca i Internacionalització.
- Coll, B Vicepresident de l'IAC3.
- Sintés, A. M. Secretària de la comissió de Doctorat en Física.
- Sintés, A. M. Secretària de l'IAC3.

## Organització d'activitats R+D+i

### Congressos IAC3





- Partially Ionised Plasmas in Astrophysics, PIPA2019. Astrofísica. <http://solar1.uib.es/pipa2019/>. 3-7 de juliol de 2019, Palma.

### Seminaris IAC3

- 2 de juliol de 2019: Ramashwar Bharuthram. Research in Physics and Astronomy. Ramashwar Bharuthram. Universitat del Cap Occidental, Sud-àfrica.
- 9 de setembre de 2019: Cecilio García. PhenomXHM: A Modular, Accurate and Computationally Efficient Waveform Model Including Subdominant Spherical Harmonics and Mode Mixing Effects.
- 13 de novembre de 2019: Pep B. Covas Vidal. Searching for Continuous Gravitational Waves.
- 18 novembre de 2019: Júlia Navarro. Multi-view Imaging: Depth Estimation and Enhancement.
- 27 novembre de 2019: Héctor Estellés. Modelling Gravitational Wave Signals from Black Hole Binary Mergers in Time Domain.

### Seminaris i col·loquis

- 1 de juliol de 2019: Pep Covas, Alícia M. Sintes. «An overview of BinarySkyHough». Presentació a LIGO-Virgo review call. LIGO-DCC: G1901456.
- 1 d'agost de 2019: Antoni Ramos Buades Sascha Husa, Geraint Pratten, Maite Mateu, Rafel Jaume, Héctor Estellés, Cecilio García, Marta Colleoni. «Towards phenomenological eccentric waveform models». Presentació a LIGO-Virgo NR/WF call. LIGO-DCC: G1901423.
- 29 d'agost de 2019: C. García Quirós, G. Pratten, M. Colleoni, S. Husa, H. Estellés, A. Ramos, M. Mateu, R. Jaume. «UpData on PhenomX family». Presentació a LIGO-Virgo Waveform Call. LIGO-DCC: G1901575.
- 3 de setembre de 2019: Héctor Estellés. «Recoil as a test of multimode waveform consistency». Presentació a PhenomXHM review call. LIGO-DCC: G1901942.
- 18 de setembre de 2019: Pep Covas. «Reading SFDBs in LAL». Presentació a LIGO-Virgo Continuous Waves call. LIGO-DCC: G1901816.
- 20 de setembre de 2019. Col·loqui «Ondas gravitacionales: El albor de una nueva era en la astronomía». Alícia M. Sintes. XXV Ciclo de Conferencias de Astronomía y Cosmología Carlos Sánchez Magro. Universitat de Valladolid.
- 14 d'octubre de 2019: Michael Zevin, Antoni Ramos Buades. «S190329w PE Rota UpData». Presentació al LIGO-Virgo Parameter Estimation call (LIGO-DCC: G1902005).



- 25 d'octubre de 2019: Alícia M. Sintes. Col·loqui «Ondas Gravitaciones: Explorando el Universo». Paraninf de la Universitat de Castella-la Manxa, Ciudad Real.
- 14 de novembre de 2019: Antoni Ramos Buades, Patricia Schmidt, Geraint Pratten i Sascha Husa. «Analysis of modelling approximations for precessing black-hole binaries including higher order modes with Numerical Relativity». Presentació a LIGO-Virgo NR/WF call. LIGO-DCC: G1902193.
- 27 de novembre de 2019: Rodrigo Tenorio, Pep B. Covas, Alícia M. Sintes. «UpData on early O3 all-sky binary search plans». Presentació a LIGO-Virgo Continuous Waves call. LIGO-DCC: G1902240.
- 5 de desembre de 2019: Héctor Estellés, Antoni Ramos, Sascha Husa, Leïla Haegel, Cecilio García. «PhenomTP: a phenom model in time domain». Presentació a LIGO-Virgo Waveform call. LIGO-DCC: G190228.

## Contribució a conferències i tallers

### Conferències convidades

- Sascha Husa. «General relativity & sources of gravitational waves and Multimedia exercises: Gravitational waves event analysis (LIGO data)». I International School on Particle Physics and Cosmology. New Window to the Univers: Gravitational Waves and Multi-messengers. Universitat Internacional Menéndez Pelayo, Santander - Península de la Magdalena, 1-5 de juliol de 2019.
- Alícia M. Sintes. «Gravitational waves data analysis and multimedia exercises: Gravitational waves event analysis (LIGO data)». I International School on particle physics and cosmology. New Window to the Univers: Gravitational Waves and Multi-messengers. Universitat Internacional Menéndez Pelayo, Santander - Península de la Magdalena. 1-5 de juliol de 2019.
- Rafel Prohens. «Cyclicity of 2-saddle connection in a discontinuous piecewise linear differential system». Workshop on New Trends in Polynomial Differential Systems. Montreal, Canadà, 3-7 de setembre de 2019.
- V. Carmona, S. Fernández García, Antonio E. Teruel. «Saddle-node canard orbits in a PWL version of the FitzHugh-Nagumo system». Workshop on New Trends in Polynomial Differential Systems. Montreal, Canadà, 3-7 de setembre de 2019.
- J. Javaloyes. «Third order dispersion in time-delayed systems». Workshop on Self-organization and Complexity. Zaferna hut, Kleinwalsertal (Àustria), 8-14 de setembre de 2019.
- J. Javaloyes. «Optical solitons and frequency comb generation». Conferència Internacional al Weierstrass Institute sobre l'anàlisi i l'estocàstica. Berlín, Alemanya, 18-20 de setembre de 2019.

- J. Javaloyes. «Third order dispersion in time delayed systems & localized states in semiconductor micro-cavities». International Symposium Semiconductor Nanophotonics. Berlín, Alemanya, 4-5 de novembre de 2019.
- Sascha Husa. «Computational fluid dynamics in astrophysics». XXXI Canary Islands Winter School of Astrophysics: Computational Fluid Dynamics in Astrophysics, Institut d'Astrofísica de Canàries (IAC). Universitat de La Laguna, campus de Guajara, s/n 38071, La Laguna, Tenerife, Espanya. <http://research.iac.es/winterschool/2019/>, 19-28 de novembre de 2019.
- J. Javaloyes. «Tunable Kerr frequency combs & cavity solitons in a nonlinear time-delayed gires-yournois interferometer». XVII International Symposium on Instabilities and Non-equilibrium Dynamics. Valparaiso, Xile, 2-6 de desembre de 2019.

## Ponències

- Antonio E. Teruel. «Saddle-Node canards in a PWL version of the FitzHugh-Nagumo system. II. Supercritical case: three canard cycles». ICIAM-2019. València, Espanya, 15-19 de juny de 2019.
- Antonio E. Teruel. «Annihilation phenomenon in a PWL version of the FitzHugh-Nagumo system». ICMNS2019 Copenhagen, Dinamarca, 24-26 de juny de 2019.
- Antonio Cerrato, Hugo Casquero, J. J. Cerdà, C. Bona Casas. «Study of vesicle migration in couette flow with soft coated walls via divergence-conforming immersed boundary (DCIB) formulation». Society of Engineering Science 56<sup>th</sup> Annual Technical Meeting. St. Louise (EUA), 26 de juny de 2019.
- Antoni Ramos Buades, Cecilio García, Maite Mateu, Héctor Estellés, Sascha Husa, Geraint Pratten, Rafel Jaume, Alícia Calafat. «A catalog of numerical relativity and hybrid waveforms of eccentric black-hole binary systems. (LIGO-DCC: G1901409)». 22<sup>nd</sup> International Conference on General Relativity and Gravitation. GR22/Amaldi13. València, 7-12 de juliol de 2019.
- Cecilio García. «Phenomxhm: a modular, accurate and computationally efficient waveform model including subdominant spherical harmonics and mode mixing effects». 22<sup>nd</sup> International Conference on General Relativity and Gravitation. València, 7-12 de juliol de 2019.
- Sascha Husa Marta Colleoni, Cecilio García, Héctor Estellés, Toni Ramos, Rafel Jaume, Geraint Pratten. «A catalogue of multi-mode waveforms for black-hole coalescence. (LIGO-DCC: G1901478)». 22<sup>nd</sup> International Conference on General Relativity and Gravitation. GR22/Amaldi13. València, 7-12 de juliol de 2019.
- Héctor Estellés. «A time domain phenomenological model for gravitational waves from binary black hole coalescence». 22<sup>th</sup> International Conference on General Relativity and Gravitation. València, 7-12 de juliol de 2019.

- Pep Covas. «All-sky search for continuous gravitational waves from isolated neutron stars using advanced LIGO O2 Data. LIGO-G1900296». 22<sup>nd</sup> International Conference on General Relativity and Gravitation & 13<sup>th</sup> Edoardo Amaldi Conference on Gravitational Waves. València, 7-12 de juliol de 2019.
- J. L. Ballester, R. Soler, J. Terradas, i M. Carbonell. «Nonlinear evolution of standing Alfvén waves in a partially ionized plasma». XXXVII Reunión Bienal de la Real Sociedad Espanyola de Física, Saragossa, Espanya, 15-19 de juliol de 2019.
- Antonio Cerrato, Hugo Casquero, J. J. Cerdà, i C. Bona Casas. «Migration mechanisms in microfluidic soft walls with a divergence-conforming immersed boundary method». 5<sup>th</sup> Young Investigators Conference ECOMAS YIC2019. Cracòvia, Polònia, 1-6 de setembre de 2019.
- Oliver, R., Martínez Gómez, D., Khomeiko, E., i Collados, M. «Simulating coronal rain with fully and partially ionized plasmas». 7<sup>a</sup> Reunión Española de Física Solar y Heliosférica. <<http://riastronomia.es/vii-reunion-espanola-fisica-solar-heliosferica/>>. València, Espanya, 03-05 de setembre de 2019.
- Kriginsky, M., Oliver, R., Freij, N., Kuridze, D., Asensio Ramos, A., Antolin, P. *Magnetic field determination of chromospheric spicules using the Weak Field Approximation*. 7<sup>a</sup> Reunión Española de Física Solar y Heliosférica. <http://riastronomia.es/vii-reunion-espanola-fisica-solar-heliosferica>. València (Espanya). 03-05 September 2019
- Boul'harrak, A., Oliver, R., Mikic, Z., i Downs, C. «Thermal non-equilibrium in coronal loops: complete vs incomplete condensation». 7<sup>a</sup> Reunión Española de Física Solar y Heliosférica. <<http://riastronomia.es/vii-reunion-espanola-fisica-solar-heliosferica/>>. València, Espanya, 03-05 de setembre de 2019.
- J. L. Ballester, R. Soler, J. Terradas, i M. Carbonell. «Nonlinear standing alfvén waves with ambipolar difusión». 7<sup>a</sup> Reunión Española de Física Solar y Heliosférica. València, Espanya, 03-05 de setembre de 2019.
- Soler, R., Terradas, J., Oliver, R., Ballester, i J. L. «Energy transport and dissipation by alfvén waves in the solar chromosphere». VII Reunión de Física Solar y Heliosférica. València, Espanya, 03–05 de setembre de 2019.
- Antonio Cerrato, Hugo Casquero, J. J. Cerdà, C. Bona Casas. «Onset to glyocalyx via flow analysis divergence-conforming immersed boundary method». 7<sup>th</sup> Iberian Meeting on Rheology – IBEREO 2019. Porto, Portugal, 04-06 de setembre de 2019.
- Carles Bona. «Kaluza-Klein Cosmology: from the general solution (M-metric) to Big Bang alternatives (Big unfreeze)». VII Meeting on Fundamental Cosmology. Madrid, Espanya, 9 de setembre de 2019.
- Antonio E. Teruel. «Saddle-node canards in piecewise linear differential systems». NOMA-2019. Palma, Espanya, 9-11 d'octubre de 2019.
- Carles Bona. «Kaluza-Klein Cosmology: from the general solution (M-metric) to Big Bang alternatives (Big unfreeze)». XI CPAN DAYS. Oviedo, Espanya, 21-23 d'octubre de 2019.

- Boul'harrak, A., Oliver, R., Mikic, Z., I Downs, C. «Thermal instability and TNE. Observed multi-scale variability of coronal loops as a probe of coronal heating». Berna, Suïssa, 29-31 d'octubre de 2019.
- Terradas, J., Soler, R. Oliver, R., Ballester J. L., I Luna, M. «Prominence threads and oscillations under the presence of partial ionization, thermal conduction, radiation and heating». ISSI team in Large-Amplitude Oscillations as a Probe of Quiescent and Erupting Solar Prominences. Berna, Suïssa, 29-31 d'octubre de 2019.
- J. Terradas, R. Soler, R. Oliver, i J. L. Ballester. «Prominence threads and oscillations under the presence of partial ionization, thermal conduction, radiation and heating. The eruption of solar filaments and the associated mass and energy transport». Pequín, Xina, 29 d'octubre - 1 de novembre de 2019.
- Alícia M. Sintès. «31<sup>st</sup> Chris Engelbrecht Summer School: Gravitational Waves». Universitat de Cape Town, Sud-àfrica, 20-29 de gener de 2020.
- Rodrigo Tenorio, Pep Covas, i Alícia M. Sintès. «UpData on the Binary SkyHough O3a search from Unknown Neutron Stars in Binary Systems» (LIGO-DCC:G2000221). LIGO-Virgo-KAGRA reunió de col·laboració en línia, 16-19 de març de 2020.
- David Keitel, Gregory Ashton, i Pep Covas. «Status of PyFstat as a general purpose follow-up tool» (LIGO-DCC: G2000381). LIGO-Virgo-KAGRA reunió de col·laboració en línia, 16 de març de 2020.
- Sascha Husa i Alícia M. Sintès. Taula rodona: «ET planning and ET working groups». Trobada per videoconferència, 5 de maig de 2020.

## Pòsters

- Carles Bona. *Kaluza-Klein Cosmology*. 22<sup>nd</sup> International Conference on General Relativity and Gravitation. València, Espanya, 7-12 de juliol de 2019.
- Rodrigo Tenorio, Miquel Oliver, i Alícia M. Sintès. *Noise-Robust strategies for continuous gravitational wave searches: improvements on the skyhough all-sky search*. (LIGO-DCC: G1901363). 22<sup>nd</sup> International Conference on General Relativity and Gravitation & 13<sup>th</sup> Edoardo Amaldi Conference on Gravitational Waves. València, Espanya, 7-12 de juliol de 2019.
- Cecilio García Quirós, Marta Colleoni, Geraint Pratten, Héctor Estellés Estrella, Sascha Husa, Antoni Ramos Buades, Rafel Jaume Amengual, Maite Mateu Lucena. *IMRPhenomXHM: waveform model calibrated to multimode hybrids and accelerated evaluation* (LIGO-DCC: G1901421). 22<sup>nd</sup> International Conference on General Relativity and Gravitation & 13<sup>th</sup> Edoardo Amaldi Conference on Gravitational Waves. València, Espanya, 7-12 de juliol de 2019.
- Cecilio García, Marta Colleoni, Geraint Pratten, Héctor Estellés, Sascha Husa, Antoni Ramos, Rafel Jaume, i Maite Mateu. *IMRPhenomXHM: waveform model calibrated to multimode hybrids with accelerated evaluation*. (LIGO-DCC:

G1901721). LSC-Virgo-Kagra Meeting. Copernicus Conference Centre (CNK), Warsaw, Polònia, 2-5 de setembre de 2019.

- Héctor Estellés, Antoni Ramos, Cecilio García, Sascha Husa, Leïla Haegel, i Rafel Jasume. *PhenomT: a time domain phenomenological model for CBC signals.* (LIGO-DCC: G1901788). LSC-Virgo-Kagra Meeting Copernicus Conference Centre (CNK), Warsaw, Polònia, 2-5 de setembre de 2019.
- Pep B. Covas i Alícia M. Sintes. *New method to search for continuous gravitational waves from unknown neutron stars in binary systems.* (LIGO-DCC: G1901654). LSC-Virgo-Kagra Meeting. Copernicus Conference Centre (CNK), Warsaw, Polònia, 2-5 de setembre de 2019.
- Antoni Ramos, Maite Mateu, Geraint Pratten, Héctor Estellés, Rafel Jaume, Cecilio García, Marta Colleoni, i Sascha Husa. *Numerical relativity waveform catalog, hybridization and parameter estimation of eccentric spinning black-hole binaries.* (LIGO-DCC: G1901605-v1). LSC-Virgo-Kagra Meeting. Copernicus Conference Centre (CNK), Warsaw, Polònia, 2-5 de setembre de 2019.

## Assistència

- International Congress on Industrial and Applied Mathematics (ICIAM). B. Coll i J. Navarro. València, Espanya, 15-17 de juliol de 2019.
- SOLARNET Summer School. A Week above the Clouds. M. Aguiar i K. Silva. Observatori d'Izaña. Tenerife, Espanya, 5-9 d'agost de 2019.
- SOLARNET Summer School. Solar spectropolarimetry: from virtual to real observations. M. Aguiar i K. Silva. Lugano, Suïssa, 9-14 de setembre de 2019.
- International Conference on Computer Vision (ICCV). A. Buades, J. Navarro, O. Martorell. Seül, Corea, 29 d'octubre - 1 de novembre de 2019.
- XXXI Canary Islands Winter School of Astrophysics. Computational Fluid Dynamics in Astrophysics. Adel Boul'harrak Abed. La Laguna, Tenerife, Espanya, 19-28 de novembre de 2019.
- HTCondor Week 2020, organitzat pel Center for High Throughput Computing, en línia. Rodrigo Tenorio. 19-20 de maig de 2020.

## Estades a altres instituts

Visitant	Institut	Arribada-partida	Línia de recerca
<b>García, Cecilio</b>	School of Physics and Astronomy, Universitat de Cardiff	1/10/2019 - 15/12/2019	Relativitat i gravitació
<b>Haegel, Leïla</b>	APC, Universitat París-Diderot, França	7/03/2019 - 14/03/2019	Relativitat i gravitació
<b>Teruel, Antonio</b>	Centre Inria Sophia Antipolis Méditerranée	4/12/2019 - 6/12/2019	Sistemes dinàmics
<b>Tenorio, Rodrigo</b>	LIGO Hanford Observatory in Richland, Washington (EUA)	2/03/2020 - 3/06/2020	Relativitat i gravitació

--	--	--	--

## Visitants

Visitant	Institut del visitant	Arribada-partida	Línia de recerca
<b>Baruthram, R.</b>	Universitat del Cap Occidental	2/07/2019 - 5/07/2019	Astrofísica
<b>Borchers Pascual, Angela</b>	Universitat del País Basc	14/07/2019 - 2/08/2019	Relativitat i gravitació
<b>Borchers Pascual, Angela</b>	Universidad del Western Cape	9/06/2019 - 29/06/2019	Relativitat i gravitació
<b>Cordero Carrión, Isabel de Andrés Tamargo, Jorge</b>	Facultat de Matemàtiques, Universitat de València	30/07/2019 - 31/07/2019	Relativitat i gravitació
	Universitat de Cardiff	17/07/2019 - 1/08/2019	- Relativitat i gravitació
<b>Facciolo, Gabriel</b>	ENS Paris-Saclay	2/12/2019 - 2/12/2019	- Processament d'imatges
<b>Goossens, Marcel</b>	Center for Mathematical Plasma Astrophysics, Universitat de Leuven	10/10/2019 - 12/10/2019	- Astrofísica
<b>Hausen, Jan</b>	Universitat Tècnica de Berlín	1/11/2019 - 31/11/2019	Aplicacions computacionals
<b>Hessel, Denis</b>	WWU Münster	1/08/2019 - 31/08/2019	Aplicacions computacionals
<b>Jorquera, Miquel</b>	Okinawa, Institut de Ciència i Tecnologia	20/12/2019 - 10/01/2020	- Relativitat i gravitació
<b>Keitel, David</b>	Universitat de Portsmouth	1/12/2019 - 5/12/2019	Relativitat i gravitació
<b>Khomenko, Elena</b>	Institut d'Astrofísica de les Illes Canàries	10/10/2019 - 12/10/2019	- Astrofísica
<b>Monasse, Pascal</b>	École des Ponts ParisTech	2/12/2019 - 2/12/2019	- Processament d'imatges
<b>Reula, Oscar Alejandro</b>	Universitat Nacional de Còrdova	9/09/2019 - 9/10/2019	- Relativitat i gravitació
<b>Sopuerta, Carlos F.</b>	Institut de Ciències Espacials (ICE, CSIC i IEEC)	30/07/2019 - 31/07/2019	- Relativitat i gravitació

## Divulgació

Articles

de

divulgació

- «El nacimiento de la astronomía de ondas gravitacionales»  
Alícia M. Sintés  
*Encuentros Multidisciplinares*, 61  
(7 de maig de 2019)



## Conferències

- 3, 4, 5, 6 de juliol de 2019: «Descobrint les matemàtiques a través de l'art». Jornades d'Aprenentatge i Educació de les Matemàtiques.  
Ana Belén Petro
- 3, 4, 5, 6 de juliol de 2019: «Instalaciones artísticas para aprender matemáticas». Jornades d'Aprenentatge i Educació de les Matemàtiques.  
Ana Belén Petro
- 9 de novembre de 2019: «Demostracions sense paraules». ESTALMAT  
Gemma Radó, Antonio E. Teruel.
- 30 de novembre de 2019: «Fractals: la geometria de la natura». ESTALMAT  
M. Jesús Álvarez, Antonio E Teruel
- 8 de febrer: «Poden infinits nombres sumar 1?» ESTALMAT  
M. Jesús Álvarez, Bartomeu Coll
- 8 de febrer de 2020: «Anem a comprar». ESTALMAT  
Cristina Olivares, Ana Belén Petro
- 22 de febrer: «Desxifrant missatges secrets». ESTALMAT  
Marta Ozteiza, Catalina Vich
- 30 de novembre de 2019: «Fractals: la geometria de la natura». ESTALMAT  
M. Jesús Álvarez, Antonio E. Teruel

## Conferències públiques

- 27 de setembre de 2019: «Posibilidad de tormentas [solares] con algo de lluvia [coronal].»  
Nit Europea de Recerca. Palma, Mallorca, Espanya.  
Ramón Oliver
- 14 d'octubre de 2019: xerrada als alumnes de batxillerat: «Ones gravitacionals».  
Demolab, Campus UIB.  
Rodrigo Tenorio i Rafel Jaume
- 26 d'octubre de 2019: «Ondas gravitaciones: explorando el universo. Encuentra el éxito en Quixote Innovation». Museo del Vino, Valdepeñas.  
Alicia M. Sintés.





- 8 de novembre de 2019: xerrada als alumnes de batxillerat: «Ones gravitacionals: explorant l'univers». IV Setmana de la Ciència, Gavà 2019, IES Calamot de Gavà. Alica M. Sintès.
- 14 de novembre de 2019: «Planetes, estrelles i galàxies: un passeig per l'univers». IAU100 Astronomy Day in Schools, CEIP Santa Maria del Mar, Cala d'Or (Santanyi), Mallorca, Espanya. Ramón Oliver.
- 2 de desembre de 2019: xerrada als alumnes de batxillerat: «Ones gravitacionals». Demolab, Campus UIB. Rodrigo Tenorio, Maite Mateu i Rafel Jaume.
- 2 de desembre de 2019: xerrada als alumnes de batxillerat: : «Ones gravitacionals». Demolab, Campus UIB. Rodrigo Tenorio i Rafel Jaume.
- 9 de desembre de 2019: xerrada als alumnes de batxillerat: : «Ones gravitacionals». Demolab, Campus UIB. Rafel Jaume.

## Taules rodones

- 6 de juliol de 2019: «El futur proper de les ones gravitacionals». EREP2019 Spanish and Portuguese Relativity Meeting. Vitor Cardoso (U. Lisboa), Roberto Emparan (UB), Luis Garay (UCM), Ruth Lazkoz (UPV/EHU), Alícia Sintès (UIB) i José M. M. Senovilla (UPV/EHU).
- 27 de setembre de 2019: «Cites ràpides». Nit de Recerca, Forats Negres i Computació, Ca n'Oleo, Palma. Carles Bona Garcia.
- 14 de novembre de 2019: «Dones científiques». Organitzat pel comitè de la Societat Dante Alighieri, CaixaFòrum Palma. Alícia M. Sintès, Rossella Panarese, Lucía Aballe, Gihan Kamel, Rosa María Mateos, Raffaella Setti i Lucia Votano.
- 14 de novembre de 2019: «Dones científiques». Organitzat pel comitè de la Societat Dante Alighieri, Can Domenge, Palma. Alícia M. Sintès, Rossella Panarese, Lucía Aballe, Gihan Kamel, Rosa María Mateos, Raffaella Setti i Lucia Votano.
- 15 de novembre de 2019: «Dones científiques a la UIB».



Organitzat pel còmite de la Societat Dante Alighieri, Universitat de les Illes Balears.

Alícia M. Sintes, Rossella Panarese, Lucía Aballe, Gihan Kamel, Rosa María Mateos, Raffaella Setti i Lucia Votano.

- 22 de novembre de 2019: «Ones gravitacionals, els sons de l'univers». XXXI Canary Islands Winter School of Astrophysics, Museo de la Ciencia y el Cosmos, Tenerife.  
Sascha Husa.
- 25 novembre 2019: «Mesa redonda sobre el crecimiento inteligente». Acto Anual de Política Regional y Fondos Europeos en España 2019, Colegio Oficial de Arquitectos de Madrid, Calle de Hortaleza, 63, 28004 Madrid.  
Alícia M. Sintes.

## Fires i festivals

- 27-28 d'octubre de 2019: Fira de la Ciència. Paradeta d'ones gravitacionals. IV Fira de la Ciència i la Tecnologia (Inca). Fàbrica Ramis, Inca. Gravitational Physics Group.
- 8 de novembre de 2019: Festa de la Ciència, IV Setmana de la Ciència Gavà 2019.  
Gavà, Barcelona, Espanya.  
Alícia M. Sintes.

## Programes de televisió i ràdio

- 17 de juliol de 2019: Héctor Estellés i Rafel Jaume . Canal4 Ràdio, *Biobalears*: «Vida i cicles de les estrelles». <[https://www.ivoox.com/biobalears-131-vidas-ciclos-las-audios-mp3\\_rf\\_38681086\\_1.html](https://www.ivoox.com/biobalears-131-vidas-ciclos-las-audios-mp3_rf_38681086_1.html)>
- 8 d'octubre de 2019: Matheus Aguiar-Kriginsky Silva i Ramón Oliver. IB3 Ràdio: *Incorporació immediata*. <<https://s3.amazonaws.com/media.ib3alacarta.com/1e859511-e257-45d7-8721-bcc492ac5f1b/dba8f20b-d6b1-448d-a2d8-6d1ee06c98b9/6-353-66503.mp3>>
- 27 d'octubre de 2019: Alícia M. Sintes. Podcast, Castilla-La Mancha Media: «Investiga que no es poco con Alícia M. Sintes». <[https://www.ivoox.com/investiga-no-es-poco-Alícia-sintes-audios-mp3\\_rf\\_43560807\\_1.html](https://www.ivoox.com/investiga-no-es-poco-Alícia-sintes-audios-mp3_rf_43560807_1.html)>
- 29 d'octubre de 2019: Gravitational Physics Group RTVE, Canal 24H, *Lab24*: «Ondas de otro tiempo y cirugía de mínima invasión».



<<http://www.rtve.es/alcarta/videos/lab24/lab24-ondas-otro-tiempo-cirurgia-minima-invasion/5425368/>>

- 18 de novembre de 2019. Alícia M. Sintes IB3 Televisió, *L'Hora D*: «La Universitat» <https://ib3.org/lhorad?pl=1&cont=a33e90dd-3e00-4e75-ab6d-eb0d05c258ed>
- 28 de desembre de 2019: Alícia M. Sintes Radio, IB3 Ràdio, *Balears fa Ciència*: «Els bons desitjos vinculats a la recerca, de cara al 2020» <https://ib3.org/balearscienciarad?pl=1&cont=03bac229-cb15-46b3-992d-0b7eb6e4d2b2>



## **Institut d'Estudis Hispànics en la Modernitat (IEHM)**

L'IEHM (Institut d'Estudis Hispànics en la Modernitat) és un centre d'estudis de la UIB. La seva tasca fonamental és l'estudi transversal i multidisciplinari de la història de les idees de la modernitat que defineixen el període que abraça del Renaixement fins a la Il·lustració, recollint la història dels segles XVI al XVIII. La funció principal de l'IEHM consisteix a analitzar les claus del món modern hispà a través de perspectives literàries, històriques, culturals, filosòfiques, juridicopolítiques, institucionals i teològiques vehiculades mitjançant dos grups de recerca de la UIB, el de Filologia i Humanisme en el Segle d'Or (FILOHUMSIDOR) i el d'Institucions i Societat en l'Edat Moderna (ISEM).

Aquest institut universitari, creat l'any 2015, ha assolit, el curs 2019-20, objectius rellevants per a la seva consolidació com a centre cabdal en l'estudi de les humanitats a les Illes Balears. Entre les actuacions desenvolupades es pot destacar, especialment, l'organització, a Palma, del col·loqui Leer y Releer: del Renacimiento a la Ilustración, en el qual participaren els membres de la unitat associada al CSIC de l'IEHM, i el congrés internacional de joves investigadors [Re]construyendo Vidas: Perspectivas Biográficas en la Edad Moderna. A més, l'IEHM ha coorganitzat altres jornades nacionals i internacionals vinculades a universitats i institucions espanyoles i estrangeres. En l'àmbit de la UIB, l'Institut ha organitzat conferències i seminaris que han estat impartits per investigadors provinents d'universitats espanyoles i estrangeres, contribuint a millorar la formació dels alumnes de grau de la Facultat de Filosofia i Lletres. També ha coordinat dossiers especialitzats per a revistes d'impacte o hi ha participat. A més, alguns membres de l'Institut han aconseguit dos projectes d'investigació.

Una altra de les accions empreses per l'IEHM és la tasca de divulgació de coneixements. Així, els membres de l'Institut han participat en activitats divulgatives, com La Nit Europea de la Ciència; participen activament amb institucions culturals i informen la comunitat educativa de les actuacions que duu a terme l'Institut a través de la seva pàgina web i les xarxes socials. En aquesta feina, destaca la continuació de la Colección Instituto de Estudios Hispánicos en la Modernidad de llibres sobre l'edat moderna, publicats per l'editorial internacional Sindéresis, en la qual, de moment, s'han publicat tretze títols i es preveu publicar tres volums més fins a final d'any. Dels textos publicats durant el curs 2019-20, destaca l'obra *De la reina al carpintero. Biografías de Época Moderna entre la historia y la literatura*, llibre en el qual participen membres de l'IEHM de la UIB i d'universitats foranes.

## **Resum de les activitats i dades principals. Curs 2019-20**



<b>Personal</b>	13 investigadors de la UIB, 25 investigadors externs, 1 col·laborador doctor, 2 investigadors postdoctorals, 2 estudiants de doctorat, 1 tècnic, 1 alumne col·laborador
<b>Projectes d'investigació</b>	2 projectes en actiu el 2018-19 amb investigadors principals UIB de l'IEHM
<b>Seminaris</b>	Durant l'any 2019 i el primer semestre de 2020, els investigadors UIB de l'IEHM han participat en 55 congressos, 14 dels quals varen tenir lloc en universitats i centres d'investigació estrangers.
<b>Publicacions</b>	Entre 2019 i el primer semestre de 2020, els membres de l'IEHM vinculats a la UIB han publicat 66 obres, entre articles, llibres i capítols de llibres.
<b>Congressos</b>	El novembre i el desembre de 2019 l'IEHM va organitzar el congrés [Re]construyendo Vidas: Perspectivas Biogràficas en la Edad Moderna, i col·loqui Leer y Releer: del Renacimiento a la Ilustración.
<b>Activitats de divulgació científica</b>	Els membres de l'IEHM han participat en activitats de divulgació científica pròpies de les humanitats, com ara: <ul style="list-style-type: none"><li>- Xerrades i conferències per a associacions culturals</li><li>- Direcció i gestió d'entitats culturals</li><li>- Publicació d'articles en mitjans de comunicació</li></ul>
<b>Més informació</b>	<a href="http://iehm.uib.es/">http://iehm.uib.es/</a>

## **Dades i gràfics. Memòria anual de l'IEHM. Publicacions. Any 2015 – Primer semestre de 2020**

Articles. Anys 2015-2020

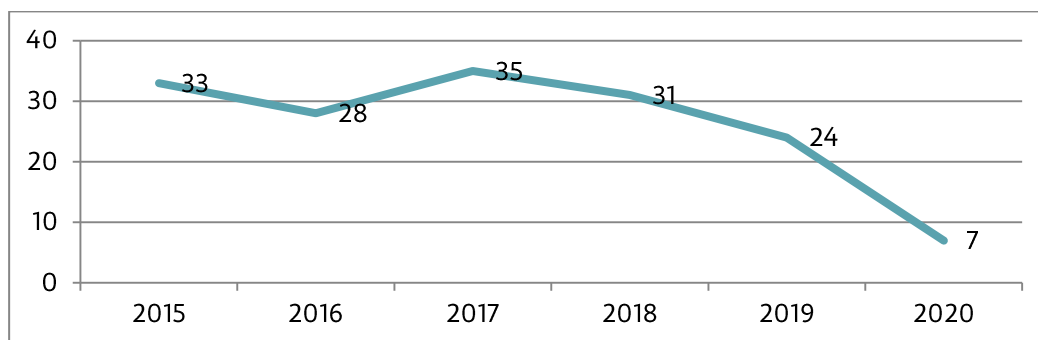

### Llibres, capítols de llibres i edició de llibres. Anys 2015-2020

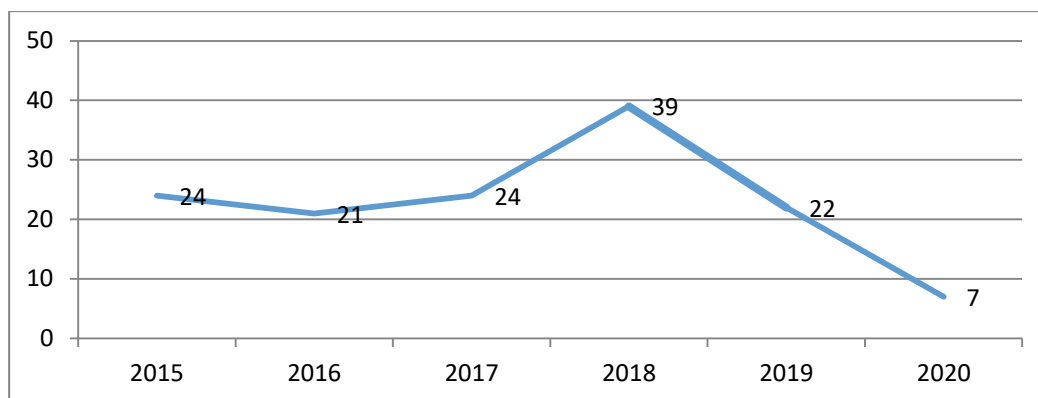

### Participació en congressos. Anys 2015-2020

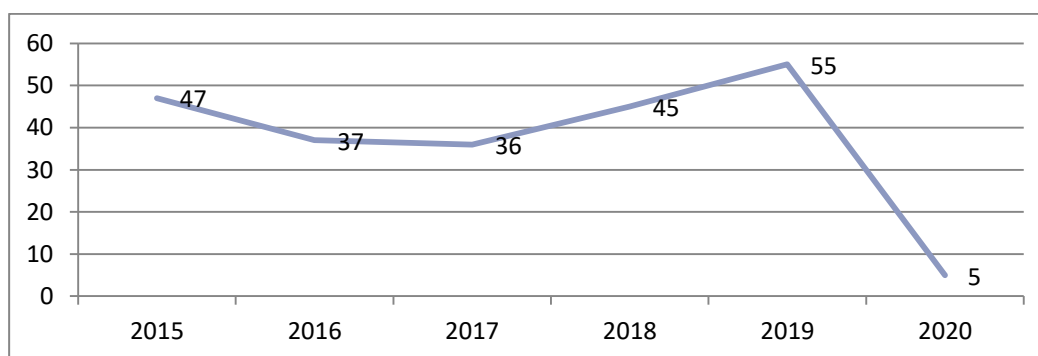



## Institut de física interdisciplinària i sistemes complexos

### Presentació

L'IFISC (Institut de Física Interdisciplinària i Sistemes Complexos) és un centre de titularitat compartida entre la UIB i el Consell Superior d'Investigacions Científiques (CSIC). La seva línia transversal d'investigació és l'estudi dels fenòmens genèrics en sistemes complexos: física estadística i no lineal, amb forts components metodològics de sistemes dinàmics, mètodes computacionals i mecànica quàntica. Des d'aquest focus de conceptes, els investigadors defineixen projectes d'investigació en les línies específiques d'investigació actuals següents: [transport i informació en sistemes quàntics](#), [fotònica no lineal](#), [dinàmica no lineal en fluids](#), [biocomplexitat](#), [dinàmica de fenòmens col·lectius en sistemes socials](#) i dades massives (*big data*).

L'IFISC va rebre, el 2018, el premi d'Unitat d'Excel·lència [María de Maeztu](#) de l'Agència Estatal d'Investigació (AEI) i així passà a formar part de l'aliança SOMMA dels centres d'investigació i unitats d'avantguarda d'Espanya. L'IFISC és l'únic centre de les Illes Balears que pertany a aquesta aliança.

### Resum de les activitats i dades principals del curs 2019-2020

<b>Personal</b>	18 investigadors permanents, 15 investigadors postdoctorals; 21 estudiants de doctorat; 10 persones de suport tècnic i administratiu; 9 visites de llarga durada i 34 visites curtes; 20 estudiants de màster, 7 estudiants del programa ERASMUS i 1 estudiant de col·laboració d'una altra universitat (UAB) (any 2019)
<b>Projectes d'investigació</b>	Projectes actius el 2019: 2 projectes finançats per la Comissió Europea; 9 projectes finançats pel Pla Nacional de Ciència; 1 contracte d'investigació. Pressupost dels projectes actius el 2019: <b>4.127.000 euros</b> , incloent-hi el pressupost addicional associat a la Unitat d'Excel·lència María de Maeztu.
<b>Programa d'iniciació a la investigació SURF@IFISC</b>	Programa de l'IFISC per a la iniciació a la investigació. Des de 2003, ofereix beques, sota la supervisió d'un dels investigadors de l'IFISC, per a estudiants de Física, Matemàtiques, Química, Biologia i Enginyeria: <ul style="list-style-type: none"><li>• 7 estudiants de 6 universitats el 2019</li></ul>



<b>Seminaris</b>	<p>58 seminaris (any 2019)</p> <p>IFISC Colloquia on Complex Systems: cicle de seminaris amb líders en sistemes complexos (el dies 16 de gener, 13 de març, 2 d'abril, 21 de juny, 18 d'octubre i 27 de novembre de 2019).</p>
<b>Publicacions</b>	<p>77 articles en revistes indexades al JCR i 7 a altres publicacions, a més de 2 llibres (el 2019).</p>
<b>Activitat Docent</b>	<p>Màster oficial en anglès de la UIB en col·laboració amb el CSIC: IFISC Màster en Física de Sistemes Complexos (20 alumnes el 2019 que provenien d'11 universitats).</p>
<b>Activitats de divulgació científica</b>	<ul style="list-style-type: none"><li>• <b>European Researcher's Night:</b> cites ràpides amb la recerca. Ca n'Oleo (Palma), Rodrigo Martínez i Marco Cattaneo, 27 de setembre de 2019. Ciència al Bar!, Bar Ben Trempat (Palma), Rodrigo Martínez i Adrián García, 27 de setembre i 9 de novembre de 2019.</li><li>• <b>Participació en la IV Fira de la Ciència i la Tecnologia d'Inca.</b> Rodrigo Martínez i Adrián García, 27 d'octubre de 2019.</li><li>• <b>11F: cites ràpides amb científiques.</b> María Martínez, Rebeca de la Fuente i Irene Estébanez: el dia 8 de febrer, a CaixaFòrum (Palma); l'11, al Mariola's Bakery (Palma); el 12, a l'IES Ses Estacions (Palma) i, el 14 de febrer de 2020, al col·legi Pius XII (Palma).</li><li>• <b>Participació en la Jornada de Portes Obertes a la UIB</b> a la sala de seminaris de l'IFISC i oferint una Poster Party, amb la col·laboració de Raul Toral, Emilio Hernández, María Martínez, Rodrigo Martínez, Irene Estébanez i Thomas Louf, el dia 20 de febrer de 2020.</li><li>• <b>Plàstic i la seva immersió en els ecosistemes marins.</b> Rebeca de la Fuente. Cooperativa d'Ensenyança Balear (Palma), dia 3 de març de 2020.</li><li>• <b>Cicle de conferències a CaixaFòrum: Navegant per la Complexitat del Segle XXI: Trencant la Segona Llei de la Termodinàmica.</b> José Luis Crespo, de la Quantum Fracture, 5 de març de 2020.</li></ul>
<b>Més informació</b>	<p>&lt;<a href="http://ifisc.uib-csic.es">http://ifisc.uib-csic.es</a>&gt;</p>

Dades i gràfics. Memòria anual de l'IFISC 2019



## PERSONAL IFISC 2014-2019

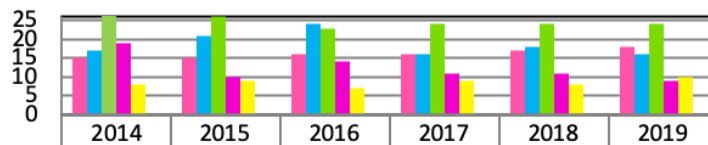

	2014	2015	2016	2017	2018	2019
PERSONAL PERMANENT	15	15	16	16	17	18
POSTDOCTORATS I ASSOCIATS	17	21	24	16	18	16
ESTUDIANTS DE DOCTORAT	27	26	23	24	24	24
VISITANTS DE LLARGA DURADA	19	10	14	11	11	9
PERSONAL DE SUPORT	8	9	7	9	8	10
<b>TOTAL</b>	<b>86</b>	<b>81</b>	<b>84</b>	<b>76</b>	<b>78</b>	<b>77</b>

## Visites científiques a l'IFISC, 2014-2019

	Visites curtes	Visites llargues	Total de visites
Espanya	56	3	59
Europa	119	37	156
Resta del món	43	35	78
<b>Total</b>	<b>218</b>	<b>75</b>	<b>293</b>

### Visites curtes



## Pressupost projectes d'investigació de l'IFISC

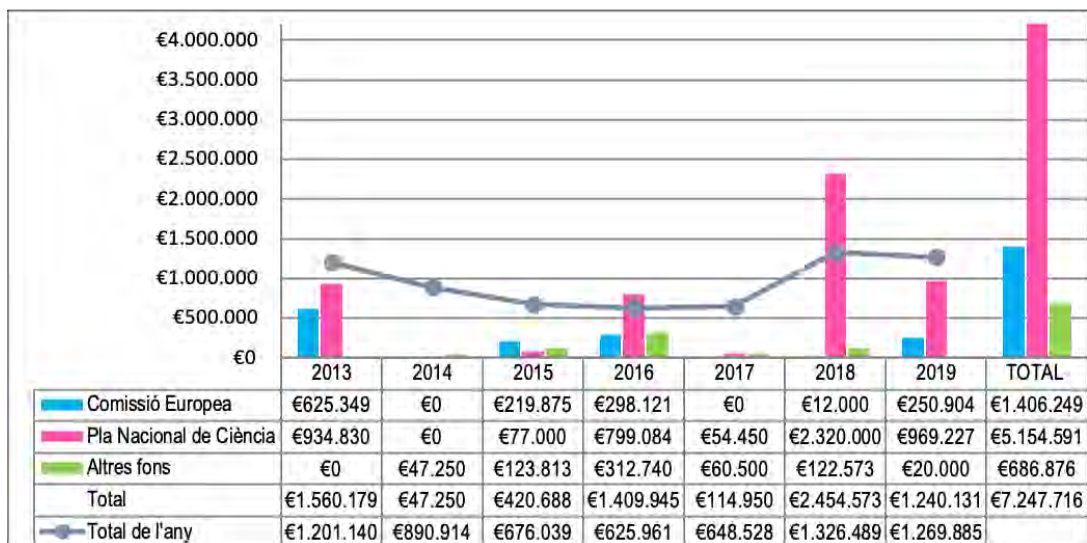

## Publicacions, 2014-2019

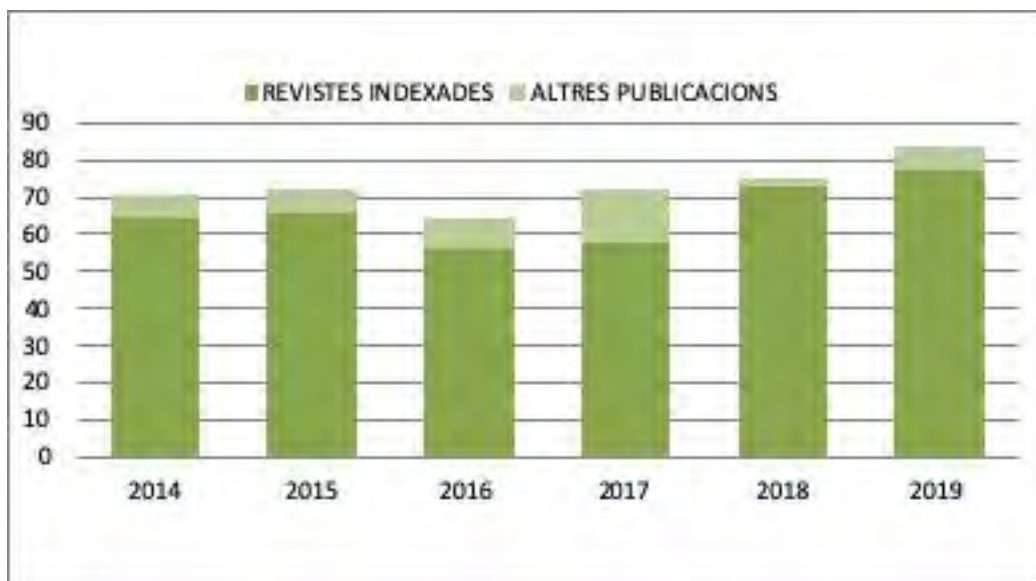

	2014	2015	2016	2017	2018	2019	TOTAL
Revistes indexades	64	66	56	58	73	77	394
Altres publicacions	7	6	8	14	2	7	44
Total	71	72	64	72	75	84	438

## Congressos i Conferències

## CONGRESSOS I CONFERÈNCIES 2014-2019

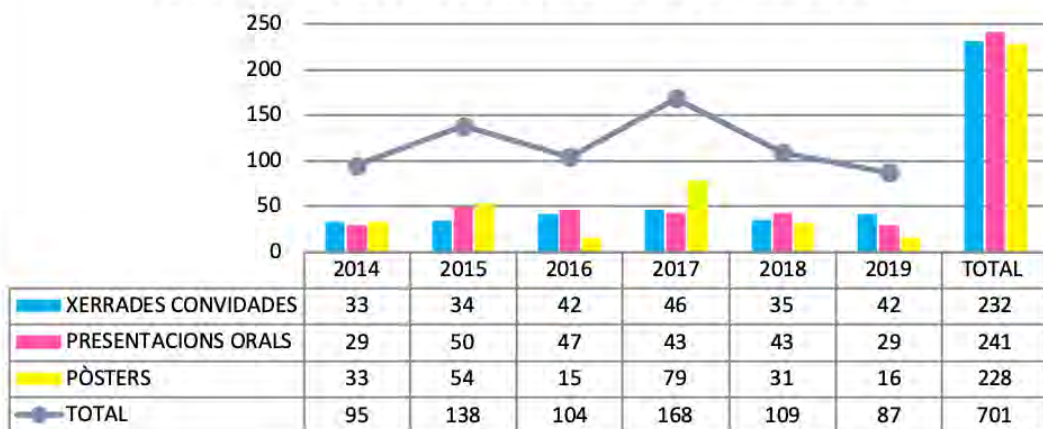



## **Institut d'Investigacions Agroambientals i Eficiència en l'ús de l'Aigua (INAGEA)**

L'Institut de Recerques Agroambientals i d'Eficiència en l'Ús de l'Aigua (INAGEA) és un centre mixt de recerca i tecnologia, de titularitat compartida entre la Universitat de les Illes Balears (UIB), el Govern de les Illes Balears, concretament de la Conselleria d'Agricultura i la Direcció General de Recerca, i l'Institut Nacional de Recerca i Tecnologia Agrària (INIA). Aquests tres organismes conformen la Comissió de Seguiment, òrgan rector de l'Institut.

Aquest institut té com a objectiu principal generar coneixements científics i tecnològics en temes d'interès ambiental en l'agroalimentació, amb particular èmfasi en l'economia de l'aigua.

La disponibilitat de l'aigua i dels recursos hídrics és el factor més limitant als ambients mediterranis, tant en la vida de les comunitats naturals i dels boscs com en les produccions agrícoles.

L'activitat de l'INAGEA es desenvolupa en un entorn d'insularitat en el qual l'aigua és un component clau en tots els vessants: d'una banda, com en qualsevol sistema insular, els recursos naturals (agrícoles, forestals, pesquers, hídrics) són de vital importància en l'economia local; d'una altra banda, el clima mediterrani, i amb més èmfasi en un context de canvi climàtic, porta associat un component —la sequera— que condiciona per complet el medi ambient terrestre, així com l'agricultura i la ramaderia locals.

Per tot això, les línies de recerca de l'INAGEA s'agrupen entorn de la sostenibilitat ambiental de la producció agroalimentària, i particularment de l'eficiència en la utilització del recurs més limitant en les nostres condicions ambientals: l'aigua. L'activitat científica de l'INAGEA aborda, per tant, la producció de nous coneixements per millorar la sostenibilitat de la producció agroalimentària des d'una perspectiva integradora, amb equips que treballen els cultius marins al litoral, equips especialitzats en l'avaluació de conques hidrològiques o de masses forestals, i equips que se centren en l'economia de l'aigua en les plantes i els agroecosistemes. L'activitat dels diferents equips comprèn des d'estudis ambientals fins a la millor comprensió de les bases moleculars i fisiològiques de l'eficiència en l'ús de l'aigua.

L'aigua, els recursos hídrics com a factor més limitant de la producció primària són, per tant, l'eix que vertebrava la diversitat de línies de recerca del centre, en el qual, en el concepte de sostenibilitat agroalimentària, s'inclouen cultius marins, agrícoles, sòl i plantes, estressos ambientals i estressos biòtics, com ara plagues i malalties. A la diversitat en les línies de recerca s'afegeix la de l'adscripció del personal que treballa des d'institucions diferents: la Universitat (UIB), l'INIA i la Conselleria d'Agricultura. L'INAGEA requereix, per tant, un esforç d'integració d'equips en una perspectiva comuna d'aportar coneixements en ciències agroambientals i d'economia de l'aigua.



L'activitat científicotècnica es vertebrava en dos departaments:

### **Producció i Protecció Agroalimentària. Biologia Vegetal i Medi Ambient**

En cada departament hi ha diversos equips de recerca: els investigadors membres de l'INAGEA incorporen, al seu torn, tècnics, becaris, col·laboradors i investigadors del seu equip per al correcte desenvolupament de les tasques investigadores.

L'INAGEA és un institut de creació recent (2015) i ha incorporat investigadors de la UIB, la Conselleria d'Agricultura i l'INIA mitjançant el concurs i l'avaluació de la seva idoneïtat per part d'una comissió externa (Comitè d'Avaluació i Assessorament Científic).

En l'actualitat, l'INAGEA compta amb 24 investigadors adscrits que procedeixen de la UIB (12), del personal investigador de l'INIA (6) i del personal investigador de la Conselleria d'Agricultura (6). A més d'aquests investigadors, treballen als seus equips doctorands, personal contractat sobre la base de projectes i personal auxiliar de laboratori i camp (47). La gestió de l'Institut recau majoritàriament en una administrativa de la UIB.

Al seu moment, el personal de l'INAGEA es va distribuir en cinc departaments, que, després de discutir-ho en Junta d'Institut i en Claustre, varen quedar reduïts a dos:

i. **Departament de Producció i Protecció Agroalimentària:** Dr. José María València (cap del departament), Dr. Gaetano Catanese, Dra. Carme Rosselló, Dra. Amàlia Grau, Dr. Miguel Ángel Miranda, Dr. Diego Olmo, Dra. Àgueda Pons, Dr. José Luis Tenorio, Dra. Inés Santín, Dra. Josefina Bota (deu investigadors).

ii. **Departament de Biologia Vegetal i Medi Ambient:** Dr. Ismael Aranda (cap del departament), Dr. Hipólito Medrano, Dr. Joan Estrany, Dr. Jaume Flexas, Dr. Jeroni Galmés, Dr. Javier Gullás, Dr. Joaquín Medina, Dr. Joan Rosselló, Dra. Isabel Sastre, Dr. Jaume Vadell, Dra. Rosa Rierol, Dr. José Mariano Escalona, Dra. Elena Baraza, Dr. Eusebio Francisco de Andrés Parlorio, Dr. José Luis Gabriel (catorze investigadors).

L'INAGEA es finança fonamentalment amb l'activitat investigadora dels seus membres adscrits, així com amb aportacions de cadascuna de les institucions fundadores (UIB, GOIB, INIA). I, principalment, a partir de les reversions obtingudes de les «despeses generals» dels projectes dirigits i desenvolupats pels investigadors. En aquest sentit, al conveni de creació es reconeix el compromís de destinar a l'INAGEA el 50 per cent de les despeses generals de projectes, convenis i contractes desenvolupats pel personal de les tres institucions que el conformen.

Al més d'aquests recursos, l'INAGEA obté fons d'entitats públiques i privades en actuacions dirigides a proveir d'equipament general, personal eventual, cursos i seminaris, etc.

En conjunt, el finançament específic de l'institut depèn molt directament de la seva activitat investigadora, i oscil·la fortament en funció de les convocatòries oficials nacionals i europees.

És necessari aconseguir un finançament de base institucional més ampli que pugui donar més estabilitat financera a l'INAGEA.

### Producció científica

La producció científica de l'INAGEA és la millor mostra de l'excel·lent reputació científica de bona part dels seus membres. Afortunadament, hi ha un consens general a quantificar la producció científica sobre la base de les publicacions en revistes indexades, la qual cosa permet de qualificar quantitativament la producció científica d'un científic, un col·lectiu determinat, un país, etc.

La producció científica de l'INAGEA se situa a l'entorn de tres publicacions SCI per investigador i any, que majoritàriament són al primer quartil quant a nombre de citacions dels articles publicats. El creixement que s'observa des de 2016 a 2019 té a veure sobretot amb la incorporació de nous científics.

Aquesta producció està molt determinada per la productivitat prèvia dels científics incorporats que ja estaven en plena activitat en el moment de la incorporació. A més, cal fer ressaltar que l'INAGEA compta amb tres investigadors que han aconseguit la figura de l'1 per cent més citat en el seu camp, d'acord amb els informes de Clarivate Analytics per a l'àrea de Plant and Animal Science.

### Llibres i capítols de llibres

**Gabriel, J. L.**, Martín Lammerding, D., i Quemada, M. (2019). *Estudios en la zona no saturada del suelo, XIV*. **Editorial:** Escuela Técnica Superior de Ingeniería Agronómica, Alimentaria y de Biosistemas. **ISBN:** 978-84-948550-8-5.

**Estrany, J.** i Gago, J. (2019). Incendis forestals i riscos de desertificació en un context de canvi global. A: *Cinc anys del gran incendi forestal d'Andratx*. **Editorial:** Universitat Illes Balears, INAGEA, Medhycon Research Group. **ISBN:** 978-84-8384-400-7, D. L. 391-201.

**Estrany, J.** i Gago J. (eds.). *Monitoratge i gestió ambiental post-incendi: control de processos ecogeomorfològics amb tecnologies de precisió* Conselleria de Medi Ambient, Agricultura i Pesca. Govern de les Illes Balears 145 pag.

Fortesa, J. i **Estrany, J.** (2019). La gestió automatitzada de la xarxa hidromètrica de Mallorca. A: *Bones pràctiques i consideracions pel desplegament d'estacions de mesura mitjançant la plataforma IoTIB*.

## Publicacions en revistes

### DEPARTAMENT DE BIOLOGIA VEGETAL I MEDIAMBIENT

1. Iñiguez, C., **Galmés, J.**, i Gordillo, F. J. L. (2019). Rubisco carboxylation kinetics and inorganic carbon utilization in polar versus cold-temperate seaweeds. *Journal of Experimental Botany*, 70, 1283-1297. Q1; IF=5.360.
2. **Galmés, J.**, Capó Bauçà, S., Niinemets, Ü., i Iñiguez, C. (2019). Potential improvement of photosynthetic CO<sub>2</sub> assimilation in crops by exploiting the natural variation in the temperature response of Rubisco catalytic traits. *Current Opinion in Plant Biology*, 49, 60-67. Q1; IF=7.508.
3. Sousa, L. F., Menezes Silva, P. E., Lourenço, LL., **Galmés, J.**, Guimarães, A. C., Silva, A. F., Lima, A. P. R., Henning, L. M. M., Costa, A. C., Silva, F. G., Farnese, F. S. (2019). Improving water use efficiency by changing hydraulic and stomatal characteristics in soybean exposed to drought: the involvement of nitric oxide. *Physiologia Plantarum* (in press). Q1; IF=3.000.
4. Conesa, M. À., Mus, M., **Galmés, J.** (2019). Leaf size as a key determinant of contrasting growth patterns in closely related limonium (Plumbaginaceae) species. *Journal of Plant Physiology*, 240, 152984. Q1; IF=2.825.
5. Bogeat Triboulot, M. B., Buré, C., Gerardin, T., Chuste, P. A., Le Thiec, D., Hummel, I., Durand, M., Wildhagen, H., Douthe, C., Molins, A., **Galmés, J.**, Smith, H. K., **Flexas, J.**, Polle, A., Taylor, G., i Brendel, O. (2019). Additive effects of high growth rate and low transpiration rate drive differences in whole plant transpiration efficiency among black poplar genotypes. *Environmental and Experimental Botany*, 166, 103784. Q1; IF=3.712.
6. Fullana Pericàs, M., Conesa, M. À., Douthe, C., El Aou-ouad, H., Ribas Carbó, M., i **Galmés, J.** (2019). Tomato landraces as a source to minimize yield losses and improve fruit quality under water deficit conditions. *Agricultural Water Management*, 223, 105722. Q1; IF=3.542.
7. Conesa, M. À. i **Galmés, J.** (2019). Photosynthesis response to severe water deficit in terminal stems of myriolimon ferulaceum. *Photosynthetica*, 57, 921-930. Q2; IF=2.365.

8. Conesa, M. À., Fullana Pericàs, M., Granell, A., i **Galmés, J.** (2019). Mediterranean long shelf-life landraces: an untapped genetic resource for tomato improvement. *Frontiers in Plant Science*, *10*, 1651. Q1; IF=4.106.
9. Hermida Carrera, C., Fares, M. A., Font Carrascosa, M., Kapralovm M. V., Koch, M. A., Mir, A., Molins, A., Ribas Carbó, M., Rocha, J. i **Galmés, J.** (2019). Exploring molecular evolution of rubisco in C3 and CAM orchidaceae and bromeliaceae. *BMC Evolutionary Biology*, *20*, 11. Q2; IF=3.045.
10. Loram Lourenço, L., Farnese, F. dos Santos, Ferreira, L., Ferreira, R. D., Pereira, M. C., Almeida, S. E., Moura, L. M., Costa, A. C., Guimarães, F., **Galmés, J.**, Cochard, H., Franco, A. C., i Menezes Silva, P. E. (2019). A structure shaped by fire, but also water: ecological consequences of the variability in bark properties across species from the Brazilian Cerrado. *Frontiers in Plant Science*, *19*, 1718. Q1; IF=4.106.
11. **Gabriel, J. L.**, Quemada, M., Martín Lammerding, D., i Vanclooster, M. (2019). Assessing the cover crop effect on soil hydraulic properties by inverse modelling in a 10-year field trial. *Agricultural Water Management*, *222*, 62-71. Q1; IF=3.542.
12. **Gabriel, J. L.**, Quemada, M., Alonso Ayuso, M., Lizaso, J., i Martín Lammerding, D. (2019). Predicting N status in maize with clip sensors: choosing sensor, leaf sampling point and timing. *Sensors*, *9*, 3881. Q2; IF=3.031.
13. Rodríguez Martín, J. A., Álvaro Fuentes, J., **Gabriel, J. L.**, Gutiérrez, C., Nanos, N., Escuer, M., Ramos Miras, J. J., Gil, C., Martín Lammerding, D., i Boluda, R. (2019). Soil organic carbon stock on the Majorca Island: temporal change in agricultural soil over the last 10 years. *Catena*, *181*, 104087. Q1; IF=3.851.
14. Quemada, M., Alonso Ayuso, M., Castellano Hinojosa, A., Bedmar, E. J., **Gabriel, J. L.**, García González, I., Valentín, F., i Calvo, M. (2019). Residual effect of synthetic nitrogen fertilizers and impact on soil nitrifiers. *European Journal of Agronomy*, *109*, 125917. Q1; IF=3.384.
15. **Baraza, E., Bota, J.**, Romero Munar, A. i Nogales, B. (2019). Aplicación de la técnica Biolog™ ECO-plate para el estudio del perfil fisiológico de las comunidades microbianas del suelo agrícola. *Ecosistemas*, *28*(3), 46-53. Q4.
16. Bartolome, J., **Baraza, E.**, Espunya, M., Castelles, C., Rivera Sánchez, L., Broncano, M. J. (2019). Tolerance to severe browsing of three shrub species on Mediterranean islands. *Acta Oecologica*, *98*, 30-35. Q3; IF=1.478.
17. Romero Munar, A., **Baraza, E., Gullías, J.**, Cabot, C. (2019). Arbuscular mycorrhizal fungi confer salt tolerance in giant reed (*Arundo donax* L.) plants grown under low phosphorus by reducing leaf Na<sup>+</sup> concentration and



- improving phosphorus use efficiency. *Frontiers in Plant Science*, 10, 843. Q1; IF=4.106.
18. Revilla, E., Carrasco, D., Bellido, A., Benito, A., **Arroyo García, R.** (2019). Anthocyanin fingerprint of different genotypes of wild grapes (*Vitis vinifera* spp. *sylvestris*). *Journal of Berry Research*, 9, 63-82. Q2; IF=2.379.
  19. Ocete, C. A., **Arroyo García, R.**, Lovicu, G., Rodríguez Miranda, A., Valle, J. M., Cantos, M., García, J. L., Lara, M., González de Canales, F., Llompart, J., Martín Rodríguez, E., Weiland, C. M., Ocete, R. (2019). An inventory of the relic Eurasian wild grapevine populations in Huelva province (Andalusia, Spain). *Vitis*, 58, 53-57. Q2; IF=1.367.
  20. Ferreira, V., Matus, J. T., Pinto Carnide, O., Carrasco, D., Castro, I. i **Arroyo García, R.** (2019). Genetic analysis of a white-to-red berry skin color reversion and its transcriptomic and metabolic consequences in grapevine (*Vitis vinifera* cv. 'Moscatel Galego'). *BMC Genomics*, 20, 952. Q2; IF=3.501.
  21. Santibáñez, C., Meyer, C., Martínez, L., Moyano, T., Lunn, J., Feil, R., Dai, Z., Carrasco, D., **Arroyo García, R.**, Hilbert, G., Renaud, C., Delrot, S., Manke Nachtigall, F., Gutiérrez, R., Matus, J. T., Gomès, E., Arce Johnson, P. (2019). Differences in berry primary and secondary metabolisms identified by transcriptomic and metabolic profiling of two table grape color somatic variants. *BioRxiv*. doi: <http://dx.doi.org/10.1101/861120>.
  22. Ferreira, V., Castro, I., Carrasco, D., Pinto Carnide, O., **Arroyo García, R.** (2019). Molecular characterization of berry color locus on the portuguese cv. 'Fernão Pires' and cv. 'Verdelho' and their red-berried somatic variant cultivars. *Ciência e Técnica Vitivinícola*, 33, 184-190.
  23. Sánchez Gómez, D., Cervera, M. T., Escolano Tercero, M. A., Vélez, M. D., de María, N., Díaz, L., Sánchez Vioque, R., **Aranda, I.**, i Guevara, M. Á. (2019). Drought escape can provide high grain yields under early drought in lentils. *Theoretical and Experimental Plant Physiology*, 31, 273-286. Q2; IF=1.532.
  24. Bahamonde, H. A., Sánchez Gómez, D., Gyenge, J., Peri, P. L., Cellini, J. M., **Aranda, I.** (2019). Thinking in the sustainability of nothofagus antarctica silvopastoral systems, how differ the responses of seedlings from different provenances to water shortage? *Agroforestry Systems*, 93, 689-701. Q2; IF=1.792.
  25. Álvarez, J. M., Moyano, T. C., Zhang, T., Gras, D. E., Herrera, F. J., Araus, V., O'Brien, J. A., Carrillo, L., **Medina, J.**, Vicente Carbajosa, J., Jiang, J., Gutiérrez, R. A. (2019). Local changes in chromatin accessibility and transcriptional networks underlying the nitrate response in *Arabidopsis* roots. *Molecular Plant*. doi: 10.1016/j.molp.2019.09.002. Q1; IF=10.812.

26. Ruiz Pérez, M. i **Estrany, J.** (2019). Geotechnologies curricula in departments of geography in the Spanish public universities: challenges and perspectives from the University of the Balearic Islands. *International Scientific Journal: Micro, Macro & Mezzo Geo Information*, 13, UDC: 378.016:[528:004.6(460) 378.016:91(460)
27. Crema, S., Llena, M., Calsamiglia, A., **Estrany, J.**, Marchi, L., Vericat, D., i Cavalli, M. (2019). Can inpainting improve digital terrain analysis? Comparing techniques for void filling, surface reconstruction and geomorphometric analyses. *Earth Surface Processes and Landforms*: esp. 4739. doi: 10.1002/esp.4739 Q1; IF=3.598.
28. Luetzenburg, G., Bittner, M. J., Calsamiglia, A., Renschler, C. S., **Estrany, J.**, i Poepll, R. (2019). Climate and land use change effects on soil erosion in two small agricultural catchment systems Fugnitz–Austria, Can Revull–Spain. *Science of The Total Environment*, 135389. Q1; IF=5.589.
29. **Estrany, J.**, Ruiz, M., Calsamiglia, A., Carriquí, M., García Comendador, J., Nadal, M., i Gago, J. (2019). Sediment connectivity linked to vegetation using UAVs: high-resolution imagery for ecosystem management. *Science of The Total Environment* 671, 1192-1205. Q1; IF=5.589.
30. Fortesa, J., García Comendador, J., Calsamiglia, A., López-Tarazón, J. A., Latron, J., Alorda, B., i **Estrany, J.** (2019). Comparison of stage/discharge rating curves derived from different recording systems: consequences for streamflow data and water management in a Mediterranean island. *Science of The Total Environment*, 665, 968-981. Q1; IF=5.589.
31. Fortesa, J., García Comendador, J., Calsamiglia, A., López Tarazón, J. A., Latron, J., Alorda, B., i **Estrany, J.** (2019). Comparison of stage/discharge rating curves derived from different recording systems: consequences for streamflow data and water management in a Mediterranean island. *Science of The Total Environment*, 665, 968-981. Q1; IF=5.589.
32. Peña Angulo, D., Nadal Romero, E., González Hidalgo, J. C., Albaladejo, J., Andreu, V., Bagarello, V., **Estrany, J.** i Campo, J. (2019). *Spatial variability of the relationships of runoff and sediment yield with weather types throughout the Mediterranean basin*. *Journal of Hydrology*, 571, 390-405. Q1; 4.405.
33. Walsh, K., Berger, J. F., Roberts, N., Vannièrè, B., Ghilardi, M., Brown, A. G., Woodbridge, J., Lespez, L., **Estrany, J.**, Glais, A., Palmisano, A., Finné, M., Verstraeten, G. (2019). The relationship between holocene demographic

- fluctuations, climate and erosion in the Mediterranean: a meta-analysis. *The Holocene*, 29(5), 864-885. Q2; IF=2.547.
34. Tortosa, I., Escalona, J. M., Douthe, C., Pou, A., García Escudero, E., Toro, G., i Medrano, H. (2019). The intra-cultivar variability on water use efficiency at different water status as a target selection in grapevine: influence of ambient and genotype. *Agricultural Water Management* (223). <<https://doi.org/10.1016/j.agwat.2019.05.032>. Q1; IF=3.542>.
35. Toro, G., **Flexas, J., Escalona, J. M.** (2019). Contrasting leaf porometer and infra-red gas analyser methodologies: an old paradigm about the stomatal conductance measurement. *Theoretical and Experimental Plant Physiology*, 31, 483-492. Q2; IF=1.532.
36. Tortosa, I., Douthe, C., Pou, A., Balda, P., Hernández Montes, E., Toro, G., **Escalona, J. M., Medrano, H.** (2019). Variability in water use efficiency of grapevine tempranillo clones and stability over years at field conditions. *Agronomy*, 9, 701. Q1; IF=2.259.
37. Hernández Montes, E., Tomás, M., **Escalona, J. M., Bota, J., Medrano, H.** (2019). Leaf growth rate and nitrogen content determine respiratory costs during leaf expansion in grapevines. *Physiologia Plantarum*, 165, 746-754. Q1; IF=3.000.

#### DEPARTAMENT DE PRODUCCIÓ I PROTECCIÓ AGROALIMENTÀRIA

1. Box, A., Capó, X., Tejada, S., Sureda, A., Mejías, L., i **Valencia, J. M.** (2019). *Perkinsus mediterraneus* infection induces oxidative stress in the mollusc *Mimachlamys varia*. *Journal of Fish Diseases*. doi: 10.1111/jfd.13085. Q2; IF=1.988.
2. **Valencia, J. M., Grau, A., Pretto, T., Pons, J., Jurado Rivera, J. A., Castro, J. A., Toffan, A., Catanese, G.** (2019). Viral encephalopathy and retinopathy (VER) disease in *Epinephelus marginatus* from the Balearic Islands marine protected areas. *Diseases of Aquatic Organisms*, 135(1), 49-58. Q1; IF=1.659.
3. Hurtado Bermúdez, S., **Valencia, J. M.,** Rivera Silva, J., Mas, J. L., Aparicio, I., Santos, J. L., Alonso, E. (2019). Levels of radionuclide concentrations in benthic invertebrate species from the Balearic Islands, Western Mediterranean, during 2012–2018. *Marine Pollution Bulletin* 49, 110519. Q1; IF=3.782.

4. Gil, M. M., **Pastor, E.**, Durán, J. (2019). Survival and growth of hatchery-reared Mediterranean spider crab juveniles *Maja squinado*, under different rearing conditions. *Aquaculture*, 498, 37-43. Q3; IF=1.502.
5. López Sanmartín, M., **Catanese, G., Grau, A., Valencia, J. M.**, García March, J. R., Navas, J. I. (2019). Real-time PCR based test for the early diagnosis of *Haplosporidium pinnae* affecting fan mussel *Pinna nobilis*. *PLoS One* 14(2), e0212028. Q2; IF=2.776.
6. Capó Bauçà, S., Marqués, A., Llopis Vidal, N., **Bota, J., Baraza, E.** (2019). Long-term establishment of natural green cover provides agroecosystem services by improving soil quality in a Mediterranean vineyard. *Ecological Engineering*, 127, 285-291. Q2; IF=3.406.
7. Nestel, D., Cohen, Y., Shaked, B., Alchanatis, V., Nemny Lavy, E., **Miranda, M. A.**, Sciarretta, A., i Papadopoulos, N. T. (2019). An integrated decision support system for environmentally-friendly management of the Ethiopian fruit fly in Greenhouse Crops. *Agronomy*, 9(8). doi:10.3390/agronomy9080459. Q1; IF=2.259.
8. Sciarretta, A., Tabilio, M. R., Amore, A., Colacci, M., **Miranda, M. A.**, Nestel, D., Papadopoulos, N. T., Trematerra, P. (2019). Defining and evaluating a decision support system (DSS) for the precise pest management of the Mediterranean fruit fly, *Ceratitis capitata*, at the farm level. *Agronomy*, 9(10). doi:10.3390/agronomy9100608. Q1; IF=2.259.
9. Ioannou, C. S., Papanastasiou, S. A., Zarpas, K. D., **Miranda, M. A.**, Sciarretta, A., Nestel, D., Papadopoulos, N. T. (2019). Development and field testing of a spatial decision support system to control populations of the European cherry fruit fly, *Rhagoletis cerasi*, in commercial orchards. *Agronomy*, 9(10). <<https://doi.org/10.3390/agronomy9100568>>. Q1; IF=2.259.
10. **Miranda, M. A.**, Barceló, C., Valdés, F., Feliu, J. F., Nestel, D., Papadopoulos, N., Sciarretta, A., Ruiz, M., Alorda, B. (2019). Developing and implementation of decision support system (DSS) for the control of olive fruit fly, *Bactrocera oleae*, in Mediterranean olive orchards. *Agronomy*, 9 (10). doi:10.3390/agronomy9100620. Q1; IF=2.259.
11. Paredes Esquivel, C., Sola, J., Delgado Serra, S., Puig Riera, M., Negre, N., **Miranda M. Á.**, i Jurado Rivera, J. A. (2019). *Angiostrongylus cantonensis* in North African hedgehogs as vertebrate hosts, Mallorca, Spain, October 2018. *European Communicable Disease Bulletin*, 24(33). <<https://doi.org/10.2807/1560-7917.ES.2019.24.33.1900489>>.
12. Nielsen, S. S., Álvarez, J., Bicout, D., Calistri, P., Depner, K., Drewe, J. A., Garin Bastuji, B., Gonzales Rojas, J. L., Michel, V., **Miranda, M. A.**, Roberts, H., Sihvonen, L., Spooler, H., Ståhl, K., Viltrop, A., Winckler, C., Boklund, A.,

- Bøtner, A., Gonzales Rojas, J. L., More, S. J., Thulke, H. H., Antoniou, S. E., Cortinas Abrahantes, J., Dhollander, S., Gogin, A., Papanikolaou, A., González Villeta, L. C., Gortázar Schmidt, C. (2019). Risk assessment of African swine fever in the south-eastern countries of Europe. *EFSA Journal*, 17(11). <<https://doi.org/10.2903/j.efsa.2019.5861>>
13. Nielsen, S. S., Álvarez, J., Bicout, D. J., Calistri, P., Depner, K., Drewe, J. A., Garin Bastuji, B., Gonzales Rojas, J. L., Gortázar Schmidt, C., **Miranda, M. Á.**, Roberts, H. C., Sihvonen, L. H., Spoolder, H., Stahl, K., Velarde Calvo, A., Viltrop, A., Winckler, C., Candiani, D., Fabris, C., Van der Stede, Y., Michel, V. (2019). Killing for purposes other than slaughter: poultry. *EFSA Journal*, 17(11). <<https://doi.org/10.2903/j.efsa.2019.5850>>
14. Nielsen, S. S., Álvarez, J., Bicout, D. J., Calistri, P., Depner, K., Drewe, J. A., Garin Bastuji, B., Gonzales Rojas, J. L., Gortázar Schmidt, C., **Miranda, M. Á.**, Roberts, H. C., Sihvonen, L. H., Spoolder, H., Stahl, K., Velarde Calvo, A., Viltrop, A., Winckler, C., Candiani, D., Fabris, C., Van der Stede, Y., i Michel, V. (2019). Slaughter of animals: poultry. *EFSA Journal*, 17(11). <<https://doi.org/10.2903/j.efsa.2019.5849>>
15. García Salguero, A., Delgado Serra, S., Sola, J., Negre, N., **Miranda, M. A.**, i Paredes Esquivel, C. (2019). Combined morphology and DNA-barcoding to identify *Plagiorhynchus cylindraceus* cystacanths in *Atelerix algirus*. *Parasitology Research*. <https://doi.org/10.1007/s00436-019-06299-6>. Q2; IF=2.067

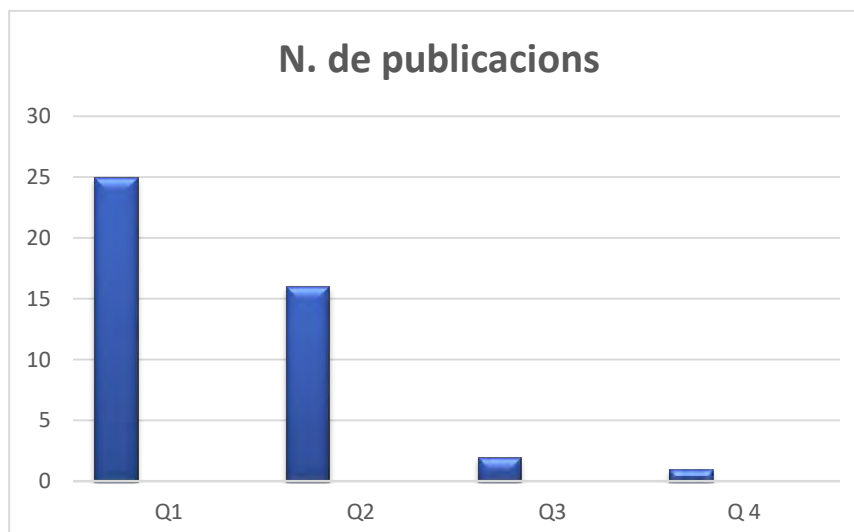

Total publicacions en Q1: 25

Total publicacions en Q2: 16

Total publicacions en Q3: 2



Total publicacions en Q4: 1

Mitjana de l'índex d'impacte: 3.384

N. de publicacions en revistes indexades: 44 (Q1/Q2/Q3)

N. de publicacions no indexades: 5

## Discussió científica, divulgació i presència als mitjans de comunicació

Un dels objectius de l'INAGEA és afavorir la divulgació del coneixement científic en general, i la comunicació i discussió activa entre els seus membres i la societat balear. Aquest objectiu és particularment important en el context de les Illes Balears, atès que l'activitat científica és lluny de ser un tema comú als mitjans de comunicació, i és necessari augmentar l'apreciació general del valor de coneixement com a factor cultural i de progrés a la nostra societat.

En aquest sentit, l'INAGEA duu a terme una sèrie de seminaris oberts al públic que tracten de temes d'interès científic per als seus investigadors i també temes d'interès general i de més facilitat de divulgació.

D'altra banda, incentiva la realització de reunions científiques d'àmbit estatal i internacional, a fi de donar visibilitat a l'institut en el context del món científic en el qual es desenvolupa.

A més, des de la pàgina web i altres plataformes de comunicació, informa dels esdeveniments organitzats i hi publica entrevistes i altres comunicacions dels investigadors del centre, i articles o notes sobre qualsevol altre tema en què l'INAGEA participi i pugui ser d'interès divulgar-lo.

## L'INAGEA en xifres

### 1. Projectes: 58

- a. Pla Nacional i altres convocatòries estatals: 25
- b. Projectes europeus: 11



c. Projectes autonòmics: 9

d. Altres projectes: 13

## 2. Convenis: 10

Contractes amb empreses privades: 4

Contractes amb institucions públiques: 6

## 3. Producció

a. Producció científica:

i. N. de llibres i capítols de llibres: 4

ii. N. de publicacions en revistes indexades: 44 (Q1/Q2/Q3)

iii. Mitjana d'índex d'impacte: 3.384

iv. N. de publicacions no indexades: 5

v. Tesis doctorals: 4

vi. Treballs de fi de grau: 9

vii. Treballs de fi de màster: 3

viii. N. de conferències convidades: 9

ix. Participació en congressos nacionals: 11

x. Participació en congressos internacionals: 20

xi. Organització de seminaris i conferències: 8

xii. Contribucions destacades: 1

xiii. Comitès: 3

xiv. Cursos: 3

b. Transferència del coneixement, divulgació:

i. Jornada Vitivin, Cómo Mejorar la Estabilización y el Embotellado

ii. Conferència: «Canvi climàtic; evidències i projeccions dels seus efectes sobre la biosfera»

iii. Llibre: *Gestió ambiental post-incendi forestal*

iv. Conferència: «Sector primari i la lluita contra el canvi climàtic»



- v. Conferència: 'Què està passant amb els insectes? L'efecte del canvi climàtic i altres factors en les poblacions d'insectes'
  - vi. Seminari: La Geografia de les Muntanyes de l'Atles i del Marroc
  - vii. Cicle de seminaris INAGEA, primavera 2019
  - viii. Seminari internacional: SOS: La Nacra, una Espècie en Perill d'Extinció
  - ix. Seminari internacional sobre Planificació i Gestió del Risc d'Inundació en Ambients Mediterranis.
  - x. Seminari: The Use of NBT in Plant Breeding in the European Union.
  - xi. Conferència: «Intellectual property in agriculture»
  - xii. Capítol de revista de divulgació: «Efecto de la fecha de siembra y el abonado nitrogenado en el desarrollo y las características del trigo blando»
  - xiii. Capítol de revista: «Los cultivos cubierta de invierno mejoran la fertilidad y la calidad del suelo gracias a su efecto en la micorrización»
  - xiv. Capítol de la revista *Balears Va de Vi*: «Els nous escenaris climàtics obligaran a canviar el maneig de la vinya»
- c. Presència en mitjans de comunicació:
- i. Premsa: 51
- d. Reconeixements:
- i. «Tres investigadores de la UIB, entre los más citados del mundo».
- e. Actes als quals l'INAGEA ha estat convidat: 2





## Institut Mediterrani d'Estudis Avançats (IMEDEA)

### Memòria curs 2019-20

#### Resum

L'Institut Mediterrani d'Estudis Avançats, IMEDEA (CSIC-UIB), és un centre mixt de recerca de titularitat compartida per l'agència estatal Consell Superior d'Investigacions Científiques (CSIC) i la Universitat de les Illes Balears (UIB). L'IMEDEA pertany a l'àrea científicotècnica de Vida, subàrea de Recursos Naturals del CSIC, i el seu objectiu principal és la producció de coneixement científic i tècnic d'alta qualitat sobre l'estructura i el funcionament de la naturalesa i la seva resposta a les activitats humanes. Aquest coneixement és essencial per a la gestió del medi natural i per contribuir així a millorar la qualitat de vida de les persones. L'Institut presta una atenció especial al seu entorn geogràfic, i per això l'àmbit preferent de la recerca són els ecosistemes marins, costaners i insulars.

Els grups de recerca són les unitats que executen la recerca, i inclouen investigadors amb objectius científics compartits que col·laboren estretament tant en l'adquisició dels recursos necessaris com en la realització de la pròpia recerca i en la transferència del coneixement científic i tècnic produït a la societat. Les activitats de recerca s'estructuren entorn dels següents cinc grups de recerca:

- Dinàmica dels Ecosistemes Marins,
- Investigació del Canvi Global,
- Tecnologies Marines, Oceanografia Operacional i Costanera,
- Microbiologia del Medi Ambient,
- Ecologia i Evolució,

i els nostres investigadors també han estat activament involucrats en el LINCC UIB, Laboratori Interdisciplinari sobre Canvi Climàtic i en la Instal·lació Científicotècnica Singular SOCIB.

L'IMEDEA és un centre de referència per a la comunitat científica nacional i internacional en el seu àmbit d'actuació, i per als gestors del medi natural de les Illes Balears, fet que li permet atreure talent i contribuir a la formació de nous investigadors.

El 2019 els investigadors de l'IMEDEA han publicat 200 treballs en revistes indexades, un 90% de les quals són del primer quartil (Scopus), i 1 llibre, han dirigit 9 tesis doctorals, 3 de màster i 2 treballs de recerca.

A l'IMEDEA se li ha concedit l'ajuda de l'adquisició d'un canal hidràulic per a l'experimentació en hidrodinàmica d'ecosistemes marins en el marc de la convocatòria 2019 per a l'adquisició d'equipament científicotècnic del subprograma estatal d'infraestructures de recerca i equipament científicotècnic (pla estatal d'I+D+I 2017-2020) i que ha estat cofinançat per la UIB. Aquest canal serà l'únic d'aquestes característiques a Balears, constituirà un nou servei científicotècnic que satisfarà la demanda per part de diferents grups de recerca de l'IMEDEA, la Universitat de les Illes Balears i de l'Institut Espanyol d'Oceanografia (IEO).



## Resum de les activitats i dades principals al llarg del 2019

Personal	<ul style="list-style-type: none"><li>• 30 investigadors permanents. 10 de la UIB, 20 del CSIC</li><li>• 32 investigadors postdoctorals</li><li>• 13 estudiants predoctorals</li><li>• 11 treballadors d'administració i serveis generals</li><li>• 39 titulats superiors de suport a la investigació</li><li>• 113 visitants i estàncies autoritzades</li></ul>
Publicacions	<ul style="list-style-type: none"><li>• 192 articles en revistes indexades a <i>Scopus</i>, el 90% del primer quartil (Index <i>CiteScore</i> d'<i>Scopus</i>)</li><li>• 1 llibre</li></ul>
Seminaris	<ul style="list-style-type: none"><li>• 21 seminaris impartits a l'edifici d'Esporles</li></ul>
Projectes de recerca vigents	<ul style="list-style-type: none"><li>• 36 projectes i contractes vigents, dels quals 13 del Pla nacional de R+D i 5 d'Horitzó 2020, amb un finançament total de 3.952.914 €</li><li>• 6 projectes concedits al 2019 del Programa estatal de foment de la investigació científica i tècnica d'excel·lència i dos de la UE, amb un total de 1.401.192 €</li></ul>
Activitats de divulgació	<ul style="list-style-type: none"><li>• Participació a la Setmana de la Ciència i la Tecnologia, del 11 al 19 de novembre de 2019. &lt;<a href="https://imedea.uib-csic.es/communication_details.php?id=173&amp;tp=n">https://imedea.uib-csic.es/communication_details.php?id=173&amp;tp=n</a>&gt;</li><li>• Dia Internacional de la Dona i la Nina a la Ciència, l'11 de febrer. &lt;<a href="https://imedea.uib-csic.es/communication_details.php?id=1660&amp;tp=n">https://imedea.uib-csic.es/communication_details.php?id=1660&amp;tp=n</a>&gt;</li><li>• Jornada de Portes Obertes de l'IMEDEA, Sant Pere 2019. &lt;<a href="https://imedea.uib-csic.es/communication_details.php?id=1700&amp;tp=n">https://imedea.uib-csic.es/communication_details.php?id=1700&amp;tp=n</a>&gt;</li><li>• Nit dels investigadors 2019 &lt;<a href="http://imedea.uib-csic.es/communication_details.php?id=1729&amp;tp=n">http://imedea.uib-csic.es/communication_details.php?id=1729&amp;tp=n</a>&gt;</li><li>• Xarxes Socials:<ul style="list-style-type: none"><li>○ Twitter: 4 perfils ; 6233 seguidors</li><li>○ Facebook: 3 perfils; 3449 seguidors</li><li>○ YouTube: 1 perfil; 169 seguidors</li><li>○ Instagram: 1 perfil; 1090 seguidors</li></ul></li></ul>

### Personal permanent

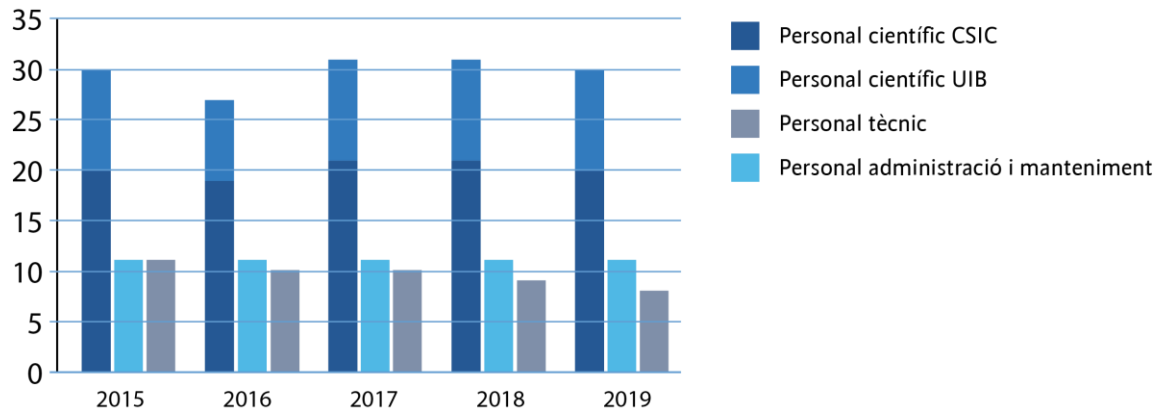

### Personal temporal i contractat

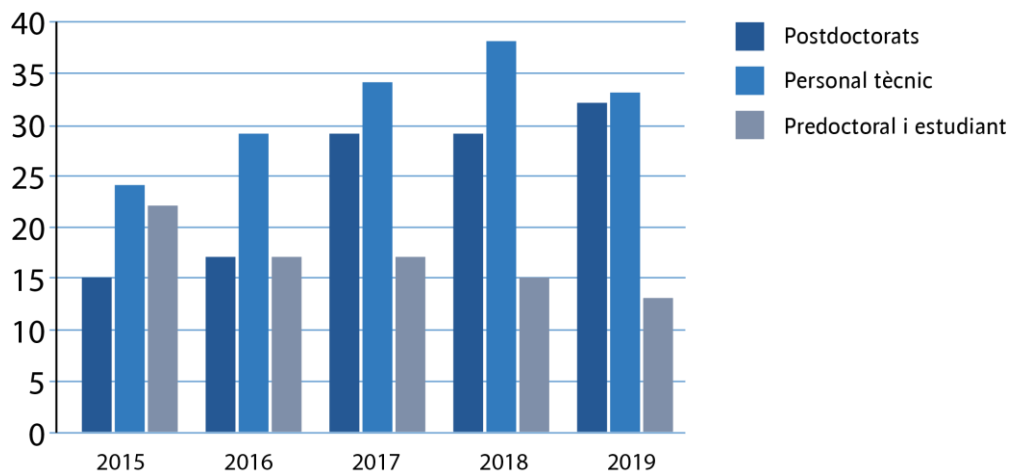

### Personal per gènere

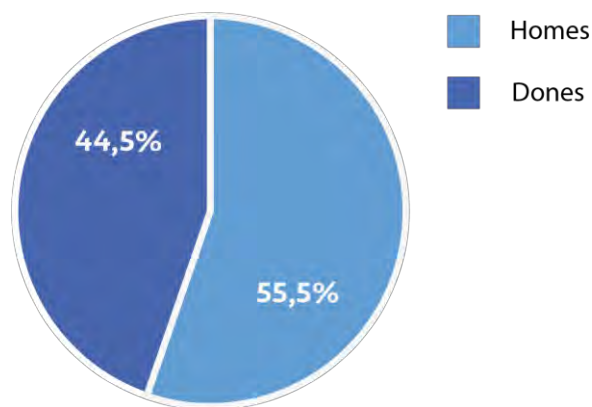

## Projectes concedits (milers d'euros)

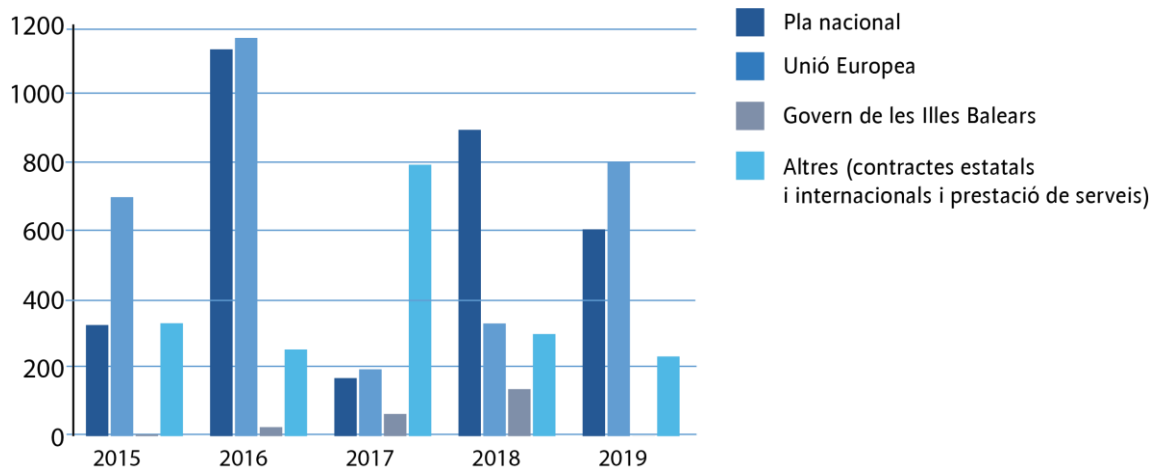

## Recursos (milers d'euros)

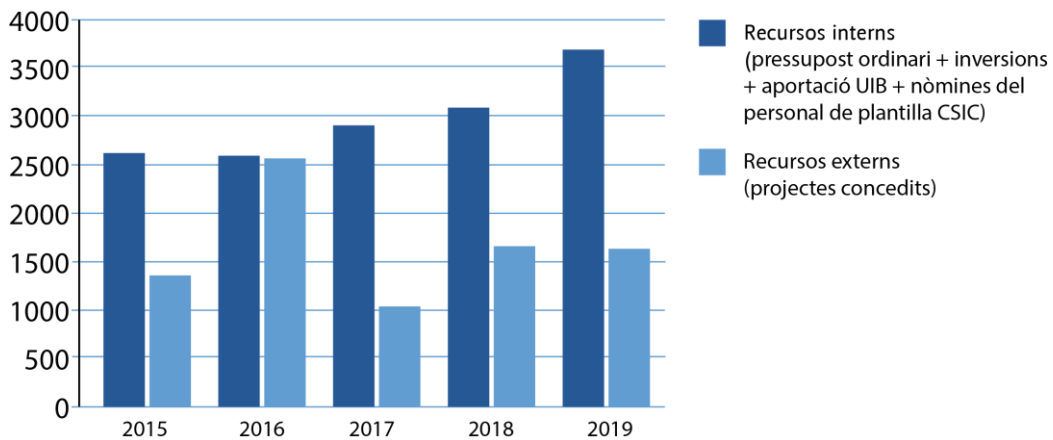

## Evolució del nombre de publicacions

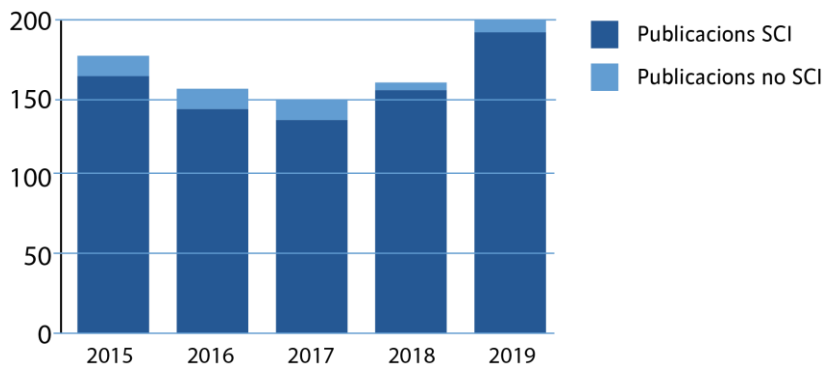

### Quartils de les publicacions (percentatge)

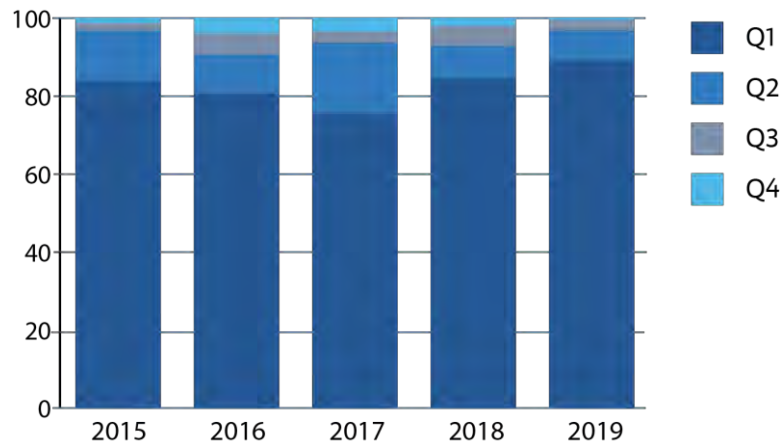

Dades de quartils segons la base de dades d'Scopus i CiteScore 2019

### Direcció de tesis i treballs

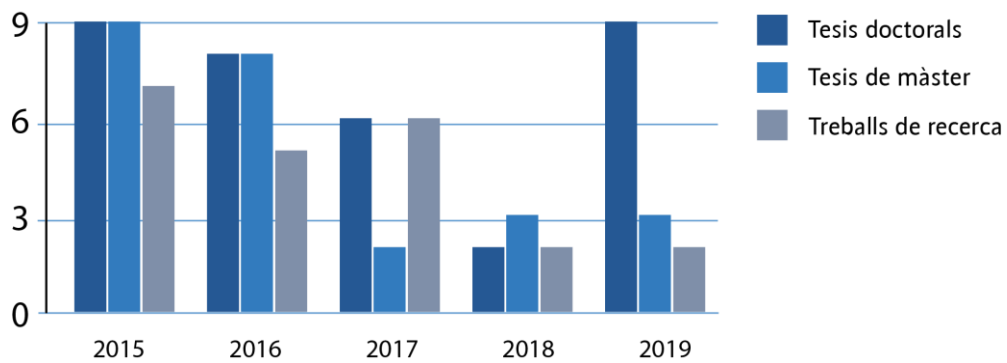



## Fitxa de descripció d'activitats de la memòria acadèmica

### Institut de Recerca i Innovació Educativa (IRIE)

#### Formació de postgrau

Nombre de crèdits ECTS: 88  
Nombre de cursos de postgrau: 5  
Alumnes matriculats: 141  
Professors de la UIB: 38  
Professors externs: 33

#### Formació permanent del professorat no universitari

Nombre d'hores: 70  
Nombre de cursos: 4  
Alumnes matriculats: 112  
Professors de la UIB: 1  
Professors externs: 5

#### Formació permanent del professorat universitari

Nombre d'hores: 297  
Nombre de cursos: 39  
Alumnes matriculats: 788  
Professors de la UIB: 25  
Professors externs: 2

#### Formació de grups de recerca de l'IRIE

Nombre de crèdits ECTS: 9.5  
Nombre de cursos: 7  
Inscripcions: 229  
Professors de la UIB: 12  
Professors externs: 1

#### Convocatòria d'ajuts per a projectes d'innovació i millora de la qualitat docent

Nombre de projectes presentats i concedits: 59  
Nombre de seminaris presentats i concedits: 6  
Nombre d'assessoraments presentats i concedits: 3



Professors participants: 387

## Organització o col·laboració en l'organització de

### Jornades

- Jornada d'Escola en Llengua Catalana amb Projecte Plurilingüe. 19 d'octubre de 2019.
- III Jornades de Recerca i Innovació Educativa. Innovació i coeducació. 8 i 9 de novembre de 2019.
- II Jornades de Formació sobre Dificultat del Llenguatge. 23 de novembre de 2019.
- Jornades de Formació Docent sobre Canvi Climàtic. 6 i 7 de març de 2020.

### Seminaris

- Seminari d'Experiències amb TIC a l'Educació Infantil i Primària. 14 de desembre de 2019.
- VI seminari: La Formació Interdisciplinària en Ciències Humanes i Socials. 7, 14, 21 i 28 de febrer de 2020.

### Presentacions

- Presentació del llibre *ICE, 40 anys d'Història per mirar cap al futur de l'educació*, de Lourdes Duran. 12 de desembre de 2019.

### Conferències

- «Estratègia d'aprenentatge: una proposta dinàmica motivacional». Luz Rosa Estrella. 23 d'octubre de 2019.
- «Jocs i infància. Els materials lúdics en la renovació pedagògica i la innovació educativa». Andrés Payá Rico. 30 d'octubre de 2019.
- «Mestres i educadors on-off. Per què he de (pre)ocupar-me de la meua competència digital». Xavier Carrera Farran. 4 de desembre de 2019.
- «Retos y tendencias de la investigación educativa». M. J. Rodríguez Conde. 12 de desembre de 2019.

## Internacionalització

- Nombre d'estades del personal investigador de l'IRIE a altres universitats: 11.
- Nombre d'estades a l'IRIE de personal d'altres universitats: 4.



**Universitat**  
de les Illes Balears





## **Memòria acadèmica del Laboratori de Biologia Molecular, Nutrició i Biotecnologia (LBNB)**

Curs acadèmic 2019-20

### Resum

El Laboratori de Biologia Molecular, Nutrició i Biotecnologia (LBNB), dirigit pel professor Andreu Palou, consta de 25 membres, 9 persones en plantilla (tots ells doctors), 3 contractats postdoctorals, 8 becaris predoctorals, 4 tècnics superiors i 1 tècnic de gestió. El Laboratori és un centre consorciat del CIBER de Fisiopatologia de l'Obesitat i Nutrició (CIBEROBN), pertany a l'Institut d'Investigació Sanitària Illes Balears (IdISBa), a la xarxa europea d'excel·lència investigadora NuGO (Nutrigenomics Organisation) i és un dels centres acreditats de col·laboració amb l'EFSA (Autoritat Europea de Seguretat Alimentària). El personal de l'LBNB està implicat en investigació, docència i transferència de coneixement.

La investigació de l'LBNB se centra en l'estudi dels mecanismes de control del pes corporal i les seves alteracions en l'obesitat i, en connexió amb això, en el control de l'homeòstasi energètica per nutrients i les seves implicacions, incloent diversos aspectes relacionats amb la seguretat i qualitat alimentària, com els *Novel Foods* i els *Health Claims*.

Se'n resumeixen a continuació les principals activitats i fites de l'any acadèmic 2019-20.

### Llista

- **Articles científics:**

Durant aquest període els membres de l'LBNB han publicat un total de 23 articles científics en revistes internacionals, 5 en revistes de primer decil i 17 de primer quartil.

- **Projectes:**

- Projectes de recerca: en aquest període han estat vigents 12 projectes, dels quals 2 són europeus, 6 són nacionals, i altres 4 són propis de la UIB.
- Projectes d'innovació docent: els membres de l'LBNB han dirigit 3 projectes d'innovació i millora de la qualitat docent de l'Institut de Recerca i Innovació Educativa (IRIE) o hi han participat

- **Participació i organització de congressos / jornades científiques:**



- Els membres del Laboratori han participat i presentat ponències en 11 congressos, 7 d'internacionals i 4 de nacionals.
- En aquest període el Laboratori ha organitzat les jornades científiques següents:
  - Eurocaroten: Training school about cell cultures. Palma, 10-14 de febrer de 2020
  - General Meeting PREVENTOMICS (empowering consumers to prevent diet-related diseases through OMICS-based personalized nutrition). Palma, 7-8 d'octubre de 2019
- Docència:
  - Tesis doctorals: 3 tesis finalitzades amb menció «Doctor Internacional» i 7 tesis en curs
  - Treballs de fi de màster: 20\*
  - Treballs de fi de grau: 11

\* El nombre de treballs de fi de màster fa referència al curs 2018-19, ja que els treballs presentats durant el curs 2019-20 estan pendents de defensa.

- Premis:
  - Premi al Treball de Fi de Grau de la Facultat de Ciències a l'alumne Joan Roig Abraham, tutoritzat per F. Serra. TFG: «Valoració de la presència de miARN d'interès en fluids biològics i la seva relació amb l'obesitat». III Premis als Treballs de Fi de Grau, curs 2018-19, convocats pel Consell Social de la Universitat de les Illes Balears. Atorgat el 29 d'octubre de 2019
  - Palou, M., Torrens, J. M., Castillo, P., Sánchez, J., Palou, A., Picó, C. Premi al millor pòster: «Metabolomic approach in milk from moderate calorie-restricted rats during lactation: a potential link to the programming of a healthy phenotype in offspring» al X Symposium Ciber Fisiopatología de la Obesidad y Nutrición: Obesity and Nutrition in the 21st Century. Madrid, 21-22 de novembre de 2019
  - Palou, A. XXVI Premio a la Trayectoria Científica Dr. Carles Martí Henneberg. Atorgat per l'Institut Danone. Madrid, 19 de desembre de 2019
  - Alonso-Bernáldez, M., Asensio, A., Sánchez, J., Palou, A., Palou-March, A., Serra, F., Palou, M. Premi a la millor comunicació oral: «Maternal diet modulates microRNA profile in milk» al I Congreso de Jóvenes Investigadoras e Investigadores en Nutrición (COJIIN). Madrid, 20-22 de febrer de 2020

Taules

Tipologia	Quantitat
Articles científics	23
Projectes	
- De recerca	12
- D'innovació docent	3
Participació en congressos / jornades científiques	11
Organització de jornades científiques	2
Docència	
- Tesis doctorals finalitzades	3
- Tesis doctorals en curs	7
- TFM	20
- TFG	11
Premis	4

## Gràfics

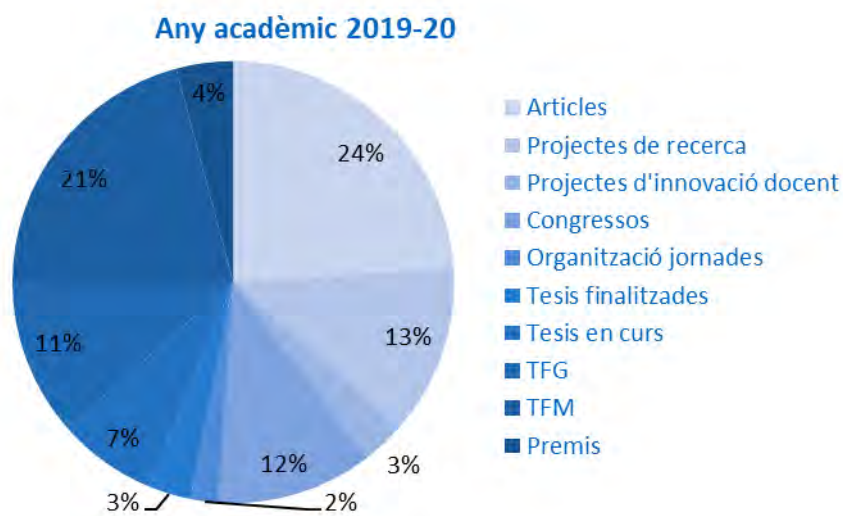

## Enllaços a la pàgina web

- [<https://palou.uib.es/>](https://palou.uib.es/)



## Fitxa de descripció de les activitats. Memòria acadèmica

### Laboratoris de recerca

Laboratori d'Investigació en Litiasi Renal

### Resum

El Laboratori d'Investigació en Litiasi Renal (LILR) fou creat a la UIB l'any 1998 amb l'objectiu de facilitar la transferència de resultats d'investigació i el desenvolupament en el camp de la litiasi renal i àmbits relacionats, als sectors productius i socials interessats i afectats, així com prestar serveis a la societat.

Entre aquests serveis destaquen l'estudi de càlculs urinaris (de l'IB-Salut, dels hospitals privats, de personal de la UIB i de particulars) i l'estudi del risc urinari de generar càlculs càlcics (RLU). Aquest curs ha fet 756 estudis de càlculs renals per a l'IB-Salut, 58 per als hospitals privats, i 19 per a personal de la UIB i altres particulars.

Els investigadors que integren el Laboratori d'Investigació en Litiasi Renal són els mateixos que conformen el grup de recerca en Litiasi Renal i Biomineralització (vegeu la memòria del grup).

Durant el curs 2019-20, els resultats de la recerca desenvolupada pel Laboratori d'Investigació en Litiasi Renal són els següents (vegeu la memòria del grup de recerca en Litiasi Renal i Biomineralització):

- 9 publicacions científiques internacionals
- 3 projectes en desenvolupament
- 13 patents en explotació
- 9 contribucions a congressos nacionals i internacionals
- 1 tesi doctoral

## Laboratori de Radioactivitat Ambiental (LaboRA)

El Laboratori de Radioactivitat Ambiental (LaboRA) és una unitat que dona suport a la recerca, al desenvolupament i a la docència en el camp de la radioactivitat ambiental. A més, treballa en la determinació de radionúclids requerida per diferents àrees de les ciències ambientals. Entre els objectius del LaboRA destaquen:

- Analitzar mostres subministrades per agents socioeconòmics per determinar-ne el contingut radioactiu.
- Contribuir a l'avenç del coneixement de la radioactivitat existent al medi ambient, participant en projectes de recerca o convenis amb empreses.
- Desenvolupar mètodes automatitzats de separació radioquímica especialment dissenyats per analitzar mostres ambientals amb baixes activitats.

Els resultats de les tasques de recerca, docència, formació de recursos humans i serveis desenvolupades pel LaboRA durant el curs 2019-20 poden resumir-se en:

- Signatura del nou conveni amb l'Administració pública (Consell de Seguretat Nuclear, CSN) Programa de vigilància radiològica ambiental, de quatre anys de durada (2020-2023).
- Desenvolupament del Programa de vigilància radiològica ambiental (CSN).
- Desenvolupament del projecte de recerca «Desarrollo de un prototipo de sensor totalmente automatizado para la medición en línea de radionúclidos implicados en la gestión de residuos radioactivos, utilizando tecnología de impresión 3D y materiales avanzados». Ref: PROCOE/7/2017, finançat pel Govern de les Illes Balears.
- Participació en el projecte de recerca «Nuevas tecnologías y materiales avanzados para la automatización de metodologías de análisis medioambiental». Ref. CTQ2016-77155-R, finançat per MINECO.
- Participació en el projecte de recerca «Hacia una economía circular del agua: Materiales y técnicas de fabricación avanzadas para la monitorización y eliminación en aguas de contaminantes clásicos, prioritarios y emergentes». Ref. PRD2018-45, finançat pel Govern de les Illes Balears.
- Participació en el projecte de recerca «Materiales y tecnologías de fabricación avanzadas para la monitorización y eliminación de contaminantes emergentes en aguas: Hacia una economía circular del agua». Ref. PID2019-107604RB-I00, finançat per MICINN.
- Col·laboració de recerca amb el grup del Servei de Radiofarmàcia de l'Hospital Universitari Son Espases (HUSE).
- Col·laboracions amb el Grup d'Hidrologia i Ecogeomorfologia en Ambients Mediterranis (MEDhyCON), del Departament de Geografia de la UIB.
- Tesi doctoral en realització: *Sistemas automáticos de respuesta rápida para la determinación de radionúclidos usados en medicina nuclear*, del programa de Doctorat en Ciència i Tecnologia Química de la UIB.
- Tesi doctoral en realització: *Evolución temporal de la radioactividad atmosférica en Mallorca*, del programa de Doctorat en Física de la UIB.



- Defensa del treball de fi de màster *Estudio de métodos de separación química para la determinación por espectrometría alfa de <sup>226</sup>Ra en materiales NORM*, del màster universitari en Ciència i Tecnologia Química de la UIB.
- Defensa del treball de fi de grau *Aplicación de MOFs soportados en dispositivos impresos en 3D para la remoción de I-131 de disoluciones acuosas*, del grau de Química de la UIB.
- 6 publicacions científiques en revistes indexades i 5 contribucions a congressos nacionals i internacionals.
- Impartició de l'assignatura Mètodes Radioquímics en Anàlisi Ambiental i Biològica, del màster en Ciència i Tecnologia Química de la UIB.
- Contractació d'una graduada en Química, amb cofinançament del Ministeri de Ciència, Innovació i Universitat, Programa de Empleo Joven e Implantación de la Garantía Juvenil 2018 (projecte «Extracción y determinación simultáneas de radionúclidos mediante resinas de centelleo plástico». Ref. PEJ2018-002728-A).
- Contractació d'un graduat en Física, amb cofinançament del Ministeri de Ciència, Innovació i Universitats, Programa de Empleo Joven e Implantación de la Garantía Juvenil 2018 (projecte «Evaluación de los parámetros que afectan a la determinación de radionúclidos de baja energía mediante espectrometría gamma». Ref. PEJ2018-002735-A).
- Contractació en pràctiques d'un graduat en Física, amb cofinançament del programa SOIB JOVE - UIB Qualificats del Sector Públic 2018.
- Divulgació: participació en el IV cicle de documentals *Som Sostenibles?*, en el debat sobre el documental *Into eternity*, organitzat per l'Oficina d'Universitat Saludable i Sostenible de la UIB.
- Divulgació: participació en el cicle de converses Pioneres, sobre Montserrat Casas, organitzat pel Departament de Filologia Catalana i Lingüística General i la Unitat de Cultura Científica i de la Innovació de la UIB.

## Enllaços pàgina web

- <<https://labora.uib.es/>>



## Laboratori de Química Analítica Ambiental (LQA2)

El Laboratori de Química Analítica Ambiental (LQA<sup>2</sup>) és una unitat que dona suport a la investigació, al desenvolupament i a la docència en el camp de la química analítica ambiental.

A més de les tasques de recerca, dona servei a usuaris interns i externs en la determinació de paràmetres d'interès ambiental en mostres d'aigua, aire, sòl, sediments i aliments, requerida en diferents àrees de les ciències ambientals.

Entre els objectius del LQA<sup>2</sup> destaquen:

- Analitzar mostres subministrades per agents socioeconòmics per determinar paràmetres d'interès ambiental.
- Participar en el desenvolupament i l'aplicació de programes de vigilància ambiental.
- Col·laborar amb altres universitats i institucions nacionals i internacionals en projectes de recerca, gestió i formació ambiental.

Durant el curs 2019-20, els resultats de les tasques de recerca, docència, formació de recursos humans i serveis desenvolupades pel Laboratori de Química Analítica Ambiental es poden resumir en:

- Desenvolupament del projecte de recerca «Nuevas tecnologías y materiales avanzados para la automatización de metodologías de análisis medioambiental». Ref. CTQ2016-77155-R, finançat pel MINECO.
- Desenvolupament del projecte de recerca «La monitorización ambiental: una herramienta para la gestión integral de los recursos naturales». Ref. OCDS-CUD2018/01, finançat pel Govern de les Illes Balears en el marc del Programa de Cooperació Universitària al Desenvolupament de la UIB.
- Desenvolupament del contracte per cobrir el servei de seguiment de la qualitat de l'aire i immissions per al control de les instal·lacions gestionades per TIRME en l'àmbit del PDSGRUM (2018-2022).
- Desenvolupament del contracte per cobrir el servei de seguiment ambiental de sòls per al control de les instal·lacions gestionades per TIRME en l'àmbit del PDSGRUM (2018-2022).
- Desenvolupament del contracte amb el Consell de Seguretat Nuclear per cobrir el servei de seguiment ambiental radiològic d'acord amb el Programa de Vigilància Radiològica Ambiental.
- Col·laboració amb l'empresa Sciware Systems, empresa derivada #4 de la UIB, per dur a terme el Pla de vigilància de MAC Insular.
- Una tesi doctoral llegida.
- Quatre tesis doctorals en realització.
- Cinc treballs de fi de màster defensats.



- 25 publicacions científiques en revistes indexades, un capítol d'un llibre i onze comunicacions a congressos internacionals.
- Un curs sobre automatització amb tècniques de flux a la Universitat Federal de Bahía, Brasil.

Enllaç a la pàgina web: [<https://lqaa.uib.es/>](https://lqaa.uib.es/)





## Laboratori d'Investigació en Complexitat i de Lingüística Experimental (LICLE)

### Resum

El Laboratori d'Investigació en Complexitat i de Lingüística Experimental (LICLE) va ser creat l'any 2016 i ha tirat endavant diferents tipus de tasques relacionades amb la recerca en complexitat lingüística i en la translació dels resultats d'aquesta recerca a la societat de les Illes Balears. El LICLE es dedica principalment a estudiar el llenguatge i les diverses condicions de complexitat, sociolingüístiques i biològiques, que l'afecten.

### Llista de membres del laboratori

Equip directiu:

Dr. Lluís Barceló Coblijn (director)

Dra. Maria del Mar Vanrell Bosch (subdirectora)

Dr. Juan Bautista Bengoetxea (secretari)

Equip investigador: Dra. Catalina Monserrat, Dr. Víctor Eguíluz (Institut de Física Interdisciplinària i Sistemes Complexos, CSIC-UIB), Dr. Joan Melià Garí (Departament de Filologia Catalana i Lingüística General, UIB), Dr. Antoni Gomila Benejam (Departament de Psicologia, UIB).

Col·laboradors estatals i internacionals: Dr. Manuel González Bedia (Departament d'Enginyeria, Universitat de Saragossa), Dr. Hèctor Marín Manrique (Departament de Psicologia, Universitat de Saragossa), Dr. Antonio Benítez Burraco (Departament de Filologia Hispànica, Universitat de Huelva), Dr. Aritz Irurtzun (IKER-CNRS, Baiona, França).

- Alumnes col·laboradors tipus B, de laboratori: curs 2019-20, Antoni Caldentey Gelabert.
- Una alumna col·laboradora de tipus A, a càrrec del Dr. Barceló Coblijn, s'ha interessat també per tasques de recerca relacionades amb el LICLE: Elisa Fernández.
- Una alumna de l'assignatura de Pràctiques del grau de Llengua i Literatura Espanyoles, a càrrec del Dr. Barceló Coblijn, Ana Serrano Moreno.

### Desenvolupament dels convenis



El LICLE va signar, el dia 13 d'abril de 2018, un conveni amb la UIB per a la realització de pràctiques acadèmiques curriculars i extracurriculars d'estudiants de grau i postgrau de títols oficials i propis de la UIB.

El LICLE ha promogut l'acord marc de col·laboració (4 de desembre de 2018) entre la Federació de Persones Sordes de les Illes Balears i la Universitat de les Illes Balears.

En el marc d'aquest conveni s'han realitzat tres **Treballs de Fi de Grau** dels estudis d'Educació Infantil:

1. *Experiències d'infants CODA en l'àmbit familiar, escolar i social*. Ariadna Balufo. TFG 2019-2020
2. *Per què el sistema de comunicació bimodal pot ser útil per a persones no sordes: el cas de la síndrome de Down*. Sílvia Bisbal. TFG 2019-2020
3. *Estudi pilot de la capacitat comunicativa d'un infant CODA*. Cristina Cebollada. TFG 2019-2020

## Transferència

El LICLE ha participat en diverses activitats relacionades amb la transferència de coneixements a la societat:

1. Conferència per part del Dr. Barceló Coblijn i d'Ariadna Monjo, titulada «L'enfocament de la lectoescriptura en casos de sordceguesa». Organitzada per l'Associació de Persones Sordes de Menorca (ASSORME) en el marc de la V Jornada Inclusió Educativa de l'Alumnat Sord, que tingué lloc el 19 de novembre, de 9 a 13 hores, a Maó (Illes Balears).
2. Assessorament (A. 83). «Proves de reconeixement de nivell de competència en llengua de signes». Projecte social de la FSIB, finançat per la Fundació Guillem Cifre de Colònia.

## Activitats

El LICLE organitza diferents activitats relacionades amb la formació científica i amb la divulgació i discussió dels resultats de la recerca científica:

1. Grup de lectura: sessions de lectura i discussió d'un article científic
2. Club de lectura sobre la síndrome de Williams, llenguatge i cognició
3. Xerrades i seminaris. Són duts a terme per un investigador de la UIB o un convidat



Les activitats, ordenades cronològicament, han estat les següents:

Octubre de 2019

Dia 18, de 11 a 13 h, LICLE

Activitat: lectura (grup de lectura)

Text: Jesús Martín. «Another Linguistics is possible. Nature, culture and the study of language». Martín, Rosselló (eds.). *The biolinguistic turn*, 198-216.

Presentació: Lluís Barceló Coblijn.

Novembre de 2019

Dia 8, de 11 a 13 h, LICLE

Activitat: lectura (grup de lectura)

Text: Bailer-Jones, Daniela M. (2009). «The semantic view and the study of scientific practice». *Scientific Models in Philosophy of Science*, 126-158, Universitat de Pittsburgh Press.

Presentació: Juan Bautista Bengoetxea.

Dia 22, de 9 a 10.30 h, LICLE

Activitat: curs sobre llenguatge i síndrome de Williams

Títol: Introducció a la Transcripció amb CLAN

Autora: Clara Soberats (Universitat Pompeu Fabra).

Dia 22, de 11 a 13 h, LICLE

Activitat: conferència sobre llenguatge i síndrome de Williams

Títol: «Processament del significat i de la referència del sintagma i l'oració a la síndrome de Williams»

Autora: Clara Soberats (Universitat Pompeu Fabra).

Dia 28, Universitat Estatal de Leiden, Països Baixos

Activitat: curs sobre complexitat i llenguatge



Títol del curs: «Networks science contribution to the analysis of typical and atypical language development».

Autor: Lluís Barceló-Coblijn.

Suport: programa de mobilitat ERASMUS+ K-103 de la UIB

Desembre de 2019

Dia 3, de 9 a 13 h, sala laboratori de Filologia Catalana (LICLE)

Activitat: conferència

Títol: «L'estudi de l'evolució del llenguatge»

Autor: Lluís Barceló Coblijn (UIB)

Dia 13, d'11 a 13 h, LICLE

Activitat: conferència

Títol: «Mind and language in the cognitive theory of metaphor: *de iure* and *de facto* orders»

Autor: Rafael Castro (UGR)

Gener de 2020

Dia 17, d'11 a 13h, LICLE

Activitat: lectura (grup de lectura)

Text: «Dor Shilton (2019): Is language necessary for the social transmission of lithic technology?». *Journal of Language Evolution*, 124-133.

Presentació: Lluís Barceló Coblijn

Febrer de 2020

Dia 4, de 14.30 a 15.30 h, Biomeeting, IFISC (UIB)

Activitat: conferència

Títol: «Networks science contributions to the analysis of typical/atypical development of syntax»

Autor: Lluís Barceló Coblijn (UIB)



Dia 7, d'11 a 13 h, LICLE (UIB)

Activitat: xerrada sobre els aspectes genètics de la síndrome de Williams

Títol: «La genètica de la síndrome de Williams i el llenguatge»

Autor: Jordi Rosell Andreo (cap de la Secció de Genètica de l'Hospital Universitari Son Espases)

Dia 14, d'11 a 13 h, LICLE

Activitat: lectura (grup de lectura) i Seminari

Text: Collins, John (2010). Naturalism in the philosophy of language; or Why there is no such thing as language. Sawyer, Sarah (ed.). *New waves in philosophy of language*. Palgrave-Macmillan, 41-59.

Presentació: Juan Bautista Bengoetxea

Març de 2020

Dia 6, d'11 a 13 h, LICLE (UIB)

Activitat: xerrada

Títol: «El morfoespai de les xarxes lingüístiques i altres aproximacions a la lingüística des dels sistemes complexos»

Autor: Luis Seoane (IFISC, UIB)

Dia 13, d'11 a 13 h, LICLE

Activitat: lectura (grup de lectura) i seminari

Text: Garrod, S. i Pickering, MJ (2015). The use of content and timing to predict turn transitions. *Frontiers in Psychology*, 6, 27-39.

Presentació: Lluís Barceló Coblijn

Dia 27, d'11 a 13 h, LICLE

Activitat: «Anàlisi de l'enquesta sobre coneixements lingüístics a persones sordes de les Illes Balears»

Autor: Lluís Barceló Coblijn

Nora: a causa de la situació generada per la COVID-19, se'n va canviar la data

## Publicacions

- Barceló Coblijn, L. i Gomila A. Duality of patterning: a property of the signal, not a cognitive mechanism. *Biolinguistics* (en premsa).
- Barceló Coblijn, L. (2019). *Habilitats lingüístiques. Una introducció*. Edicions UIB.
- Barceló Coblijn, L. (et al.) (2019). The emergence of hubs in complex syntactic networks and the DP hypothesis: the relevance of a linguistic analysis. Massip-Bonet, À. (et al.) (eds.). *Applications of complexity theory in language and communication sciences*. Cham: Springer International Publishing.
- Barceló Coblijn, L. (et al.) (2019). How children develop their ability to combine words: a network-based approach. *Adaptive Behavior*.
- Bengoetxea, Juan B. (2019). Intuition and evidential facts in Carnap's analysis of space. *Aurora Journal of Philosophy*, 31, 910-924.
- Bengoetxea, Juan B. (2020). *Dynamic modeling in evidence-based linguistics: A pragmatic approach* (en procés d'avaluació).
- Bengoetxea, Juan B. (2020). *Modeling and representing in experimental linguistics: Analysis of a complex network case* (en procés d'avaluació).
- Bengoetxea, Juan B. (2020). *Technoscience, regulation and language manipulation* (en procés d'avaluació).
- Bengoetxea, Juan B. (2020). *Tecnologías para una sociedad abierta posthumana* (en procés d'avaluació).
- Bengoetxea, Juan B. i Todt, O. (2020). *Evidence for decision-making about health-claims: A critical analysis* (en procés d'avaluació).
- Bengoetxea, Juan B. (2020). *Un alegato en pro de una epistemología de las pruebas empíricas: ensayos clínicos aleatorios y posverdad* (en procés d'avaluació).
- Isern, C. i Gomila, A. (2020). *Naturalizing Darwin's second person standpoint. integrative psychological and behavioral science*.
- Barone, P. (et al.) (2020). A minimal Turing test: Reciprocal sensorimotor contingencies for interaction detection. *Frontiers in Human Neuroscience*, 14.
- Barone, P. (et al.) (2019). Infants' performance in spontaneous-response false belief tasks: A review and meta-analysis. *Infant behavior & development*, 57.
- Vanrell, MM (et al.). La ricerca sull'intonazione del sardo: stato attuale e prospettive future. Remberger, EM (et al.) (eds.). *Il sardo in movimento*. University Press and Vandenhoeck & Ruprecht (en premsa).

Llista de projectes que donen suport a l'activitat investigadora del LICLE



- «Las bases intersubjetivas de la moralidad humana» (FFFI2013-44007-P)
- «La cognición como sistema complejo» (PSI2014-62092-EXP)
- «La globularización y los trastornos del cerebro apto para el lenguaje» (FFI2016-78034-C2-2-P)
- «Integración de modelos bioinformáticos, cognitivos y de anatomía computacional para la mejora del diagnóstico de enfermedades degenerativas» (TIN2016-80347-R)

## Participació en congressos

- Armstrong-Abrami, ME i Vanrell, MM (2018). «The effect of discourse on polar question markers in American English and Majorcan Catalan». LabPhon16, Lisboa, 22/06/2018.
- Cabré, T. i Vanrell, MM (2018). «El vocatiu en les llengües romàniques: procés fonològic, morfològic o sintàctic?». Congrés de l'Associació Internacional de Llengua i Literatura Catalanes. Bucarest, 3/07/2018.
- Feldhausen, I. i Vanrell, MM (2019). «The realization of focus in monolingual and bilingual Spanish». Phonetics and Phonology in Europe. Lecce, 17/06/2019.
- Feldhausen, I. i Vanrell, MM (2018). «Narrow focus marking in monolingual and bilingual Spanish». Tone and Intonation in Europe 2018, Göteborg, 11/10/2018.
- Vanrell, MM (et al.) (2019). «Children's comprehension of evidentiality through intonation. Dahlem Lectures in Linguistics. Kolloquium des Interdisziplinärem Zentrums Europäische Sprachen». Universitat Lliure de Berlín, 2/07/2019.
- Vanrell, Mm (et al.) (2019). «L'adquisició dels marcadors prosòdics de l'evidencialitat». XIè Workshop Sobre la Prosòdia del Català. Universitat Pompeu Fabra, 15/07/2019.
- Vanrell, MM (2018). «Mètodes per a la investigació de fenòmens d'interfície». 26 Katalanistentag, Erbacher Hof, Magúncia, 28/09/2018 (sessió plenària).
- Vanrell, MM i Torres Tamarit, F. (2019). «The phonology and phonetics of information focus in Majorcan Catalan. Encoding varieties of topic and focus: The role of contrast and information status». 41<sup>st</sup> Annual Meeting of the German Linguistics Society (DGfS). Bremen, 6/03/2019.
- Vanrell, MM i Feldhausen, I. (2019). «Fokusrealisierung im Spanischen mono- und bilingualer SprecherInnen. Encoding varieties of topic and focus: The role of contrast and information status». 41<sup>st</sup> Annual Meeting of the German Linguistics Society (DGfS). Bremen, 6/03/2019.
- Vilaltella, S. (et al.) (2019). «Caracterització prosòdica dels TEA en el seu desenvolupament». XIè Workshop sobre la Prosòdia del Català. Universitat Pompeu Fabra, 15/07/2019.



- Barceló Coblijn, Ll. (2019). «Bones, language and cognition: the relevance of airbags for the taxonomy of the genus Homo». Experimental Psycholinguistics Conference. Palma, 28/06/2019.

### Enllaços pàgina web

<http://blocs.uib.cat/licle/>

<http://sem.fundaciorecerca.cat/index.html>





## **Laboratori Interdisciplinari sobre Canvi Climàtic de la Universitat de les Illes Balears (LINCC-UIB)**

Memòria d'activitats (curs 2019-20)

### Resum

El LINCC es va constituir l'any 2017 (Acord executiu del dia 24 d'octubre) amb l'objectiu d'impulsar la col·laboració entre els grups que fan recerca sobre el canvi climàtic a la UIB, així com també impulsar la difusió i la transferència de coneixements a la societat, i la docència des d'una perspectiva interdisciplinària. Actualment, més d'una setantena d'investigadors integren el LINCC-UIB, els quals pertanyen a àrees de coneixement ben diverses, lligades als departaments de Biologia, Dret Públic, Economia Aplicada, Filosofia i Treball Social, Física, Geografia, Pedagogia Aplicada i Psicologia de l'Educació, Ciències Matemàtiques i Informàtica, Enginyeria Mecànica i Química; també té entre els membres investigadores i investigadors de l'Institut Mediterrani d'Estudis Avançats (IMEDEA, centre mixt entre la UIB i el Consell Superior d'Investigacions científiques, CSIC) i de l'Institut Espanyol d'Oceanografia (els quals són membres d'equips d'investigació de la UIB).

El tercer any de vida del LINCC ha servit per consolidar el Laboratori com a organització de referència en matèria de canvi climàtic a les Illes Balears. Destaquen, com sol ser habitual, les activitats dels eixos de transferència de coneixement i de divulgació, que es relacionen amb activitats de suport al desenvolupament i aplicació de polítiques de lluita contra el canvi climàtic dutes a terme juntament amb diversos actors institucionals i socials, tant de les Illes Balears com d'àmbit estatal i internacional. Per altra banda, segueix costant més articular activitats conjuntes de recerca i docència, més enllà de les que duen a terme els grups d'investigació que formen part del LINCC i els professors a títol individual. En aquest sentit, es va proposar d'iniciar un procés de reflexió per trobar la manera de potenciar la recerca i la docència interdisciplinàries en matèria de canvi climàtic, però la pandèmia de la COVID-19 endarrerix la tornada a la normalitat.

Es detallaran a continuació totes les activitats dutes a terme durant el curs 2019-20, tant les impulsades directament des del Laboratori com les que hagin comptat amb la participació dels seus membres. No s'hi inclouen, en canvi, les activitats pròpies dels grups de recerca (articles, projectes, conferències) o de membres del LINCC, si no s'han dut a terme expressament en nom del Laboratori.

## Llista d'activitats

- Activitats de suport al desenvolupament i aplicació de polítiques de lluita contra el canvi climàtic
  - El LINCC-UIB, punt focal del Secretariat de la Comissió Europea Clean Energy for EU Islands a Espanya.

El LINCC forma part del Secretariat Clean Energy for EU Islands (CE4EUI), una iniciativa que cerca promoure processos participatius de definició d'estratègies de transició energètica a les illes de la Unió Europea. El LINCC dona suport principalment a les illes espanyoles que participen a la iniciativa, que són: Mallorca, Menorca, Eivissa, La Palma i l'illa d'Arousa.

Del conjunt d'illes participants, la Comissió Europea en va seleccionar unes quantes per dur-hi a terme plans pilot – La Palma (Espanya), Aran (Irlanda), Cres (Croàcia), Culatra (Portugal), Salina (Itàlia) i Sifnos (Grècia). El novembre de 2019 es varen fer públics els fulls de ruta per a la transició envers les energies netes d'aquestes sis illes (disponibles en aquest [enllaç \[1\]](#)). El subdirector del LINCC, Pau de Vilchez, va participar, en representació del Laboratori, en els tallers participatius organitzats per La Palma el setembre de 2019 per definir el full de ruta envers la transició ecològica de l'illa.

Això a banda, s'han dut a terme diverses reunions amb les illes, tant bilateralment amb cada una com amb totes alhora. A les Illes Balears, tenim la col·laboració de la Direcció General d'Energia i Canvi Climàtic del Govern de les Illes Balears i els Consells Insulars de Menorca, Eivissa i Mallorca, mentre que, de l'àmbit estatal, tenim la col·laboració de l'IDAE (Institut per a la Diversificació i l'Estalvi Energètic, que depèn del Ministeri de Transició Ecològica). També s'han fet reunions d'àmbit europeu amb les illes seleccionades d'altres països. Fins ara s'ha fet una feina de sensibilització en les institucions públiques perquè es comprometin a establir un procés participat per definir un full de ruta consensuat sobre quins són els objectius de la transició i com es poden assolir. S'han començat a organitzar equips de transició a les diverses illes, formats per representants de les administracions públiques, la societat civil, el sector privat i el sector educatiu i de recerca.

- Participació en la Cimera del Clima a Madrid - COP25

La Universitat de les Illes Balears va participar, com a membre observador, en la conferència internacional de la Convenció Marc de Nacions Unides sobre el Canvi Climàtic, que va tenir lloc entre el 2 i 13 de desembre a Madrid (malgrat que Xile tenia la presidència d'aquesta cimera, Espanya es va oferir per ser la seu després que Xile decidís no celebrar-la per problemes al país). En el marc d'aquesta cimera, s'havia de debatre sobre les aplicacions dels acords de París 2015 i l'acció coordinada dels estats en la seva lluita contra l'emergència

climàtica. El subdirector del LINCC, Pau de Vílchez, va assistir-hi en representació de la Universitat. La participació del LINCC va contribuir a l'establiment de contactes amb altres organitzacions participants i a l'obtenció d'informació.

- **Participació en el comitè d'experts sobre canvi climàtic i transició energètica del Govern de les Illes Balears**

La Llei 10/2019 de canvi climàtic i transició energètica impulsada pel Govern de les Illes Balears preveu la creació d'una comissió d'experts que ha d'assessorar el Govern en matèria de canvi climàtic. La comissió estarà formada, en principi, per set experts i serà presidida pel director general d'Energia i Canvi Climàtic (Conselleria de Transició Energètica i Sectors Productius). Dels set nominats, cinc són membres del LINCC-UIB: Gabriel Jordà (clima), Ramon Pujol (energia), Núria Marbà (ecosistemes), Ivan Murray (geografia) i Pau de Vílchez (legislació i marc internacional). La crisi sanitària ha fet que la creació oficial de la comissió i el nomenament definitiu dels membres encara estigui pendent del procediment definitiu.

- **Activitats de docència**

- **Jornades de Formació Docent sobre Canvi Climàtic**

Aquestes jornades varen estar coorganitzades pel Laboratori Interdisciplinari sobre Canvi Climàtic (LINCC) i Docents pel Futur (DxF), i varen comptar amb el suport de l'Institut de Recerca i Innovació Educativa, el Consell Social de la UIB i el Servei d'Activitats Culturals. Les jornades formatives anaven dirigides especialment al professorat de diferents nivells educatius en actiu o en formació inicial. La seva finalitat va consistir a donar a conèixer el canvi climàtic com a problema global des d'una visió científica i interdisciplinària, així com a difondre estratègies educatives amb les quals treballar el canvi climàtic a l'aula.

Les jornades, de deu hores de durada, varen tenir lloc a les instal·lacions de la UIB a Sa Riera i varen tenir una participació aproximada d'una setantena de persones. Tota la informació, programa i presentacions de les jornades es poden consultar en aquest [enllaç \[2\]](#).

- **Activitats de transferència de coneixements**

- **Col·laboració en la publicació de la guia del projecte ADAPTUR**

En el marc del projecte ADAPTUR, finançat pel Ministeri per a la Transició Ecològica a través de la Fundació Biodiversitat, l'entitat Eco-union va publicar, el setembre de 2019, la *Guía de adaptación de destinos de costa al cambio*

*climàtic*. Per al desenvolupament d'aquesta guia, es va utilitzar el municipi de Calvià (Mallorca) com a cas d'estudi, però les propostes que es fan poden ser adaptades a qualsevol municipi de costa. El 9 de maig de 2019 es va fer, a Calvià, un taller participatiu amb agents relacionats amb el tema, per dissenyar estratègies i serveis climàtics per a l'adaptació de destinacions de costa al canvi climàtic. El LINCC hi va participar mitjançant la ponència de la Dra. Catalina Maria Torres Figuerola, secretària del Laboratori. Els resultats del taller varen servir per redactar la guia.

- [Participació en el simposi organitzat per l'Oficina Regional de Ciència i Cultura a Europa de la UNESCO sobre «El futur del sud-est d'Europa i del Mediterrani en el context del canvi climàtic»](#)

L'objectiu d'aquest simposi era discutir com el canvi climàtic afecta les regions Mediterrànies i com la UNESCO pot ajudar els seus estats membre a afrontar els desafiaments que planteja el canvi climàtic, especialment als llocs declarats Patrimoni Mundial per la UNESCO (per exemple, les reserves de la Biosfera, del Programa MaB). Com a expert convidat, va assistir-hi el director del LINCC, Damià Gomis. El simposi es va celebrar del 6 al 8 de novembre de 2019, a la seu de l'Oficina Regional de Ciència i Cultura europea de la UNESCO, a Venècia (Itàlia).

- [II Jornades sobre Mobilitat Sostenible](#)

Aquestes jornades de debat sobre canvi climàtic i mobilitat sostenible varen estar coorganitzades per la cooperativa Ecotxe i el LINCC, amb la col·laboració de S'Altra Senalla Comerç Just, el suport econòmic de l'Estalvi Ètic de Colònia i el Consell Social de la UIB, i el suport logístic del Consell de Mallorca i l'SMAP. A les jornades, es va oferir formació per afrontar l'emergència climàtica a través de la mobilitat sostenible, coneixement sobre les alternatives al vehicle privat i experiències i innovacions exitoses. Hi varen intervenir experts en mobilitat, com Pilar Vega (Universitat Complutense de Madrid), Adrián Fernández (Greenpeace España) i Ángel Martín Cordón, del Col·lectiu Superilla del Poblenou, Barcelona. L'esdeveniment va tenir lloc el novembre de 2019 a les dependències de la Misericòrdia. Podreu trobar-ne el programa i els ponents en aquest [enllaç \[3\]](#) i accedir a la llista de vídeos de les ponències enregistrades pel LINCC en aquest altre [enllaç \[4\]](#).

- [Activitats de divulgació](#)

- [Cicle mensual de conferències de divulgació sobre el canvi climàtic a la UIB](#)

Cicle de conferències divulgatives, organitzat pel Laboratori des dels seus inicis amb l'objectiu d'acostar a la comunitat universitària i al públic en general els resultats de la recerca científica sobre el canvi climàtic que es fa a la

Universitat de les Illes Balears. Les xerrades es fan una vegada cada mes (normalment, el darrer dimarts) a les dependències de Sa Riera, i ja s'han consolidat com un fòrum de debat sobre qüestions relacionades amb el canvi climàtic en un sentit molt ampli, des dels processos estrictament físics fins al vessant més social. Amb la finalitat que aquest material de divulgació estigui disponible més enllà del dia de les conferències, s'han enregistrat totes les ponències, i la llista de reproducció dels vídeos es pot trobar en aquest [enllaç \[5\]](#). A més, s'hi pot accedir també des de l'apartat corresponent de la pàgina web del LINCC, on hi ha la informació de totes les conferències celebrades fins al moment.

- **Butlletí setmanal de notícies relacionades amb el canvi climàtic**

Una altra activitat periòdica de divulgació és l'enviament per correu electrònic a una llista de subscriptors (367, actualment) d'un butlletí setmanal de notícies relacionades amb el canvi climàtic. Es tracta d'una activitat duta a terme des de final de gener de 2018 i que no s'ha interromput ni durant la pandèmia de la COVID-19 (només ha tingut les pauses lògiques de les vacances acadèmiques). Precisament el 29 de maig de 2020, s'ha enviat el butlletí n. 100 de la sèrie.

- **Publicació de l'estat del clima a les Illes Balears**

Una tercera activitat periòdica del LINCC és la que duu a terme el Dr. Agustí Jansà, meteoròleg d'AEMET jubilat i membre del LINCC. El Dr. Jansà elabora cada trimestre, i també de manera anual, un informe sobre l'estat del clima a les Illes Balears en el context ibèric, europeu i/o mundial. En aquests informes, s'examinen les característiques meteorològiques del període considerat en un context temporal molt llarg per esbrinar les anomalies del clima. Aquests informes es publiquen a la pàgina web del LINCC i es poden consultar en aquest [enllaç \[6\]](#).

- **Organització de l'esdeveniment Cites pel Clima**

En el marc de la Setmana Global d'Acció pel Clima (20-27 de setembre de 2019), el LINCC va organitzar, el 23 de setembre, l'activitat «Cites pel Clima: Vine a conèixer què fan les investigadores i els investigadors del LINCC sobre canvi climàtic» al campus de la UIB, concretament a l'edifici Ramon Llull. Fou una trobada dinàmica amb format de cites ràpides, en la qual cada investigador participant del LINCC va estar a una taula explicant el canvi climàtic des de la seva perspectiva acadèmica. Els grups d'oients els podien fer preguntes i anaven rotant i canviant de taula cada 5-10 minuts. Més informació sobre l'esdeveniment, les persones investigadores participants i el cartell promocional es poden trobar en aquest [enllaç \[7\]](#).

- Taula rodona «D'un temps que no es el nostre. El Canvi climàtic, una mirada local»

El subdirector del LINCC, Pau de Vilchez, va participar en aquesta taula rodona, celebrada en el marc de la Fira de Tardor de Porreres i organitzada per l'Agrupació Cultural de Porreres. L'esdeveniment va tenir lloc el mes d'octubre de 2019, a la Biblioteca Municipal de Porreres.

- Participació en el cicle de xerrades «Canvi climàtic: evidències i projeccions dels seus efectes sobre la biosfera»

El cicle de xerrades «Canvi climàtic: evidències i projeccions dels seus efectes sobre la biosfera» va constar de sis xerrades, celebrades al CaixaForum de Palma entre juny i desembre de 2019. El cicle va ser organitzat per les doctores Anna Traveset i Núria Marbà, membres de la secció de la Societat Catalana de Biologia a les Illes Balears i també membres del LINCC. Com a part d'aquest cicle, el 30 d'octubre de 2019, el director del LINCC, Damià Gomis, va impartir la xerrada «Canvi climàtic en el medi marí: causes, conseqüències i reptes de futur». La informació sobre el cicle de conferències es pot trobar en aquest [enllaç \[8\]](#).

- Participació en les XXV Jornades de Meteorologia Eduard Fontserè

El 16 de novembre de 2019, el meteoròleg i membre del LINCC, Agustí Jansà, va presentar la ponència «25 anys de fenòmens meteorològics adversos a la Mediterrània» al CosmoCaixa de Barcelona, en el marc de les XXV Jornades de Meteorologia Eduard Fontserè. El programa complet de les jornades està disponible a [aquest enllaç \[9\]](#).

- Participació en el cinefòrum «Justícia climàtica: els defensors ambientals del sud i els refugiats climàtics davant la COP25»

L'associació ecologista Amics de la Terra de Mallorca va organitzar un cinefòrum el 29 de novembre de 2019, a la sala d'actes de l'edifici Sa Riera. Es va projectar el documental *L'arca d'Anot* i després es va obrir un espai de col·loqui amb els experts en canvi climàtic i drets humans, Damià Gomis i Pau de Vilchez, director i subdirector del LINCC, respectivament.

- Participació en la II Jornada de Recerca del PN de Cabrera

El 12 de desembre de 2019, al Centre Flassaders de Palma, es va dur a terme la II Jornada de Recerca del PN de Cabrera, organitzada per la Direcció General d'Espais Naturals i Biodiversitat del Govern de les Illes Balears. En aquesta jornada, varen participar com a convidats a la taula rodona «Efectes del canvi global sobre els ecosistemes del Parc Nacional de Cabrera» els membres del LINCC els doctors Agustí Jansà i Damià Gomis.

- Participació en el cicle Diàlegs amb Ciutat

L'Associació Xarxa Cinema (CineCiutat) va organitzar aquest cicle amb la col·laboració del cineasta Carles Bover i el suport de l'Ajuntament de Palma. En el marc d'aquest cicle, el subdirector del LINCC, Pau de Vílchez, va participar en el diàleg Ciutat i Moviments Migratoris, amb una intervenció sobre refugiats climàtics i consum responsable. L'esdeveniment va tenir lloc al CineCiutat de Palma, el 12 de desembre de 2019.

- Publicació del gràfic *Climate Stripes* de les Illes Balears

Amb motiu del Dia Mundial per la Reducció de les Emissions de CO<sub>2</sub> (també conegut com a Dia Mundial de l'Acció enfront de l'Escalfament Terrestre), que es va celebrar el 28 de gener de 2020, els membres del LINCC Agustí Jansà i Daniel Argüeso varen elaborar els primers *Climate Stripes* per a les Illes Balears. Aquests *Climate Stripes* consisteixen en un gràfic que representa l'escalfament global causat pel canvi climàtic a partir d'una idea del científic britànic Ed Hawkins, professor de Ciències Climàtiques a la Universitat de Reading, Regne Unit. Aquesta iniciativa té com a objectiu mostrar de manera clara el canvi climàtic mitjançant la representació gràfica de la variació de la temperatura dels darrers 150 anys, tot cercant conscienciar sobre aquest fenomen. El gràfic i la seva explicació estan disponibles a la pàgina web del LINCC en aquest [enllaç \[10\]](#).

- Participació en el cicle de conferències «És Sostenible el Nostre Món?»

El subdirector del LINCC, Pau de Vílchez, va participar en el primer col·loqui del cicle de conferències «És Sostenible el Nostre Món?», organitzat pel Bisbat de Mallorca. A l'acte, hi va intervenir Pedro Fernández Castela, professor de la Facultat de Teologia de la Universitat Pontifícia Comillas, que va debatre amb el professor Pau de Vílchez. El col·loqui va ser moderat pel periodista Xavier Bonet i va tenir lloc a la sala d'actes de Sant Francesc (Palma) el 4 de febrer de 2020.

- Dia Internacional de la Dona i la Nina en la Ciència

El passat 11 de febrer de 2020, la doctora Catalina Torres, secretària del LINCC, va participar, en representació de les dones del Laboratori, en les cites ràpides amb dones investigadores que la UIB organitza cada 11 de febrer per celebrar el Dia Internacional de la Dona i la Nina en la Ciència.

- Conferència «El canvi climàtic: problema mundial que afecta les illes Balears»

El Dr. Agustí Jansà, membre del LINCC, va fer aquesta xerrada, organitzada per l'Associació Cultural de Porreres, el 29 de febrer de 2020 al local social de l'Agrupació Cultural.

- **Xerrades impartides en el marc de la Universitat Oberta per a Majors (UOM)**

Diferents membres del LINCC han participat en l'edició de 2019-20 de la UOM de la Universitat de les Illes Balears amb xerrades relacionades amb el canvi climàtic. Es tracta concretament dels professors i investigadors Gabriel Jordà, Romualdo Romero i Damià Gomis.

- **Xerrades divulgatives a escoles i instituts**

Durant el curs 2019-20, alguns membres del LINCC han fet xerrades divulgatives sobre canvi climàtic a centres d'educació de primària i secundària, com els IES Ramon Llull, La Ribera, Son Rullan i Joan Maria Thomàs i el CEIP Son Verí.

- **Participació en els mitjans de comunicació escrits, audiovisual i digitals**

El LINCC ha dut a terme nombroses intervencions en els mitjans de comunicació escrits, audiovisuals i digitals, per tractar qüestions relatives al canvi climàtic. El nombre d'intervencions és massa elevat per detallar-les en aquesta memòria. A la pàgina web del LINCC n'hi ha un registre, que es pot consultar en aquest [enllaç \[1\]](#).

## Taula

Activitat	Xifres	Observacions
Suport al desenvolupament i aplicació de polítiques de lluita contra el canvi climàtic	3	No inclou les activitats en què han participat membres del LINCC a títol individual. Només inclou aquelles en les quals apareix explícitament el nom del LINCC com a organitzador o com a participant.
Docència	1	Les mateixes
Transferència de coneixements	3	Les mateixes
Divulgació	16	Les mateixes.

## Enllaços pàgina web

- **Pàgina web del LINCC-UIB:** <<http://www.lincc.uib.eu>>

- **Pàgines web referenciades a la memòria:**

[1] <<https://euislands.eu/eu-islands-publish-clean-energy-transition-plans>>





- [2] <<http://lincc.uib.eu/jornades-formacio-canvi-climatic/>>
- [3] <[https://docs.google.com/document/d/e/2PACX-1vTAUUukYY5eOgUwyh3bdY NK0I7ow1PvwMOqsbuCnkBJADNYww2TZmDxxUIjDSdqfO28a8nzbM8\\_wi0l/pub](https://docs.google.com/document/d/e/2PACX-1vTAUUukYY5eOgUwyh3bdY NK0I7ow1PvwMOqsbuCnkBJADNYww2TZmDxxUIjDSdqfO28a8nzbM8_wi0l/pub)>
- [4] <<https://www.youtube.com/watch?v=SZR1iISwbHc&feature=youtu.be>>
- [5] <<https://www.youtube.com/watch?v=VhcBoUuSkW4&list=PLFlqZc-rKV4jCwqJOfmIBPmNjfNKnUTEJ>>
- [6] <<http://lincc.uib.eu/inici/publicacions-recursos/publicacions-del-laboratori-interdisciplinari-sobre-canvi-climatic-2/estat-del-clima-a-les-illes-balears/>>
- [7] <<http://lincc.uib.eu/el-lincc-uib-celebrara-les-cites-pel-clima-dins-el-marc-de-la-setmana-global-daccio-pel-clima-de-2019/>>
- [8] <[https://caixaforum.es/ca/palma/p/cambio-climatico-evidencias-y-proyecciones-de-sus-efectos-sobre-la-biosfera\\_c8486242](https://caixaforum.es/ca/palma/p/cambio-climatico-evidencias-y-proyecciones-de-sus-efectos-sobre-la-biosfera_c8486242)>
- [9] <<http://acam.cat/sites/default/files/DIPTIC%20JORNADES%202019.pdf>>
- [10] <<http://lincc.uib.eu/climate-stripes-balears/>>
- [11] <<http://lincc.uib.eu/conferencies-jornades/activitats-de-divulgacio-cientifica-dels-nostres-membres/>>



## Memòria acadèmica del Laboratori de Ciència de la Decisió

### Resum

El curs 2019-20 es va veure interromput per l'alerta sanitària per coronavirus, de manera que algunes de les activitats programades varen haver de ser cancel·lades, així com la producció científica del laboratori es va veure reduïda. La principal notícia del curs 2019-20 és que el Ministeri de Ciència i Innovació va avaluar positivament el projecte que vàrem presentar, «Desentrañando el poder de las pérdidas», i ens va adjudicar un pressupost total de 55.781,00 euros per quatre anys i finançament per a un alumne de doctorat. Entre els articles publicats, destaca un estudi de Pau Balart (amb M. Oosterveen) publicat a *Nature Communications* que estudia l'acompliment d'homes i dones en proves d'examen. Els autors observen que les dones tenen millor rendiment sostingut que els homes. A més de tenir impacte científic, l'article va ser rebut amb interès per molts mitjans de comunicació. Entre d'altres esdeveniments, el laboratori va sumar un nou membre: Sofía López Rodríguez.

### Publicacions

A continuació es detallen les publicacions més importants dels membres del laboratori (indicats en negreta) durant el darrer curs.

- Articles en revistes científiques
  - **Balart, P.**, & Oosterveen, M. (2019). Females show more sustained performance during test-taking than males. *Nature Communications*, 10(1), 1-11.
  - **Ezquerria, L.**, & Kujal, P. (2020). Self-selecting into being a dictator: Distributional Consequences. *Journal of Behavioral and Experimental Economics*, 101559.
  - Charness, G., Blanco-Jiménez, C., **Ezquerria, L.**, & Rodríguez-Lara, I. (2019). Cheating, incentives, and money manipulation. *Experimental Economics*, 22(1), 155-177.
  - **Hernández-Arenaz, I.** (2020). Stereotypes and tournament self-selection: A theoretical and experimental approach. *European Economic Review*, 103448
  - Afcha, S; **Lucena, A.** (2020). The effectiveness of R&D subsidies in fostering firm innovation: The role of knowledge sourcing activities. *Business Research Quarterly*.

- **Rejón-Guardia, F., Garcia-Sastre, M. A.,** Garau-Vadell, J. B. & Orfila-Sintes, F. (2020). Virtual Reality in tourism: centennials acceptance. *Tourism Analysis*.
- **Rejón-Guardia, F.,** Polo-Peña, A. I. & Maraver-Tarifa, G. (2019). The acceptance of a Personal Learning Environment based on Google apps: the role of subjective norms and social image. *Journal of Computing in Higher Education*, 1-31
- Cladera, M., **Rejón-Guardia, F.,** Vich-i-Martorell, G. A., & Juaneda, N. (2019). Tourism students' attitudes toward statistics, *Journal of Hospitality, Leisure, Sport & Tourism Education*, 24, 202- 210.
  
- Capítols de llibre
  - **López-Rodríguez, S.** and Smith, N. C. (Forthcoming). Marketing Strategy and Corporate Social Responsibility in *The Routledge Companion to Strategic Marketing*. Ed. Bodo B. Schlegelmilch and Russell S. Winer. New York, NY: Taylor & Francis Group / Routledge.
  - **Hernández-Arenaz, I.,** & Iriberry, N. (2019). A Review of Gender Differences in Negotiation. *A Oxford Research Encyclopedia of Economics and Finance*.
  - **Rejón-Guardia, F.,** Marković, N., & **Garcia-Sastre, M. A.** (2020). The Development of a Scale to Measure Tourism-Phobia: An Exploratory Case of Residents in Majorca. A C. Ribeiro de Almeida, A. Quintano, M. Simancas, R. Huete, & Z. Breda (Eds.), *Handbook of Research on the Impacts, Challenges, and Policy Responses to Overtourism* (pp. 217-236). Hershey, PA: IGI Global.
  - **Rejón-Guardia, F.** (2019). Travelbots – los chatbots aplicados a la industria turística. A Alén, E. i Calero, F. (Dir.), *La actividad turística española en 2018* (edició 2019). Ed. Síntesis. ISBN: 9788491714408.

## Experiments realitzats

- Decisions, risk, and confidence
  - Sessions experimentals al laboratori amb un total de 196 participants
- The effect of Domain and Framing on elicited risk aversion
- Who gets the surplus? An experiment on Public and Private Wage Proposals (dades recollides a la Universitat Pablo de Olavide de Sevilla i a la Universitat Middlesex de Londres)
- Framing Effects on Risk-Taking Behavior: Evidence from a Field Experiment
- Soft-Commitment and Recycling in the Digital Era: Evidence from a Field Experiment
- El raonament moral en les percepcions de les ajudes a ONG
  - Experiment pilot per preparar material experimental per a l'estudi del raonament moral en les percepcions de les ajudes a ONG.

## Sol·licituds de fons per a investigació (com a IP)

### **Lejarraga, T.**

- Desentrañando el poder de las pérdidas
  - Projectes R+D+I del Ministeri de Ciència, Innovació i Universitats, convocatòria 2019
  - Equip: Rubí Barceló, A., Lucena, A., i Balart, P.
    - Concedit: 55.781,00 euros i un alumne de doctorat
- How A Change in Experimental Culture Revolutionized Psychology's View of Human Rationality
  - Humboldt Research Foundation
    - Pendent de resoldre
- El impacto de las pérdidas en el esfuerzo cognitivo
  - Beques col·laboració del Ministeri d'Educació i Formació Professional
    - Concedida a Fornés Fornés, S.
- Seguiment dels processos de *saliency theory*
  - Convocatòria de projectes d'investigació experimental en ciències socials, Observatori Social la Caixa.
  - Equip: Balart, P., Ezquerria, L. i Lucena, A.
    - No concedit

### **Rejón-Guardia, F.**

- Mapping and evaluation of social discontent towards tourism, based on big-data and emotional analysis through neurophysiological measures
  - Convocatòria de projectes d'investigació experimental en ciències socials, Observatori Social la Caixa.
    - No concedit

## Participació en projectes d'investigació

### **Balart, P.**

- Fundación Ramón Areces, investigador principal

### **Lejarraga, T.**

- «Origins and Determinants of Malleable Risk Preferences», des de maig de 2017. Max Planck Society. IP: Ralph Hertwig i Gert Wagner.
- «Wem helfen erfahrungsbasierte Simulationen bei Finanzentscheidungen?», des de juliol de 2019, Stiftung Suzanne und Hans Biasch zur Forderung der Angewandten. IP: Dirk U. Wulff.



### **Rejón-Guardia, F.**

- Membre de l'equip investigador del projecte ECO2016-86305-C4-1-R. Data d'inici: 01/01/2018 - 31/12/2020.

### **Ezquerria Guerra, L.**

- Fundación Ramón Areces (IP: Pau Balart).
- Red Española de Economía Experimental y del Comportamiento (IP: Pablo Brañas).

### **López-Rodríguez, S.**

- Projecte d'investigació ECO2017-86305-C4-1-R «Estrategias de negocio y competitividad: modelos sostenibles». Organisme finançador: Ministeri d'Economia, Indústria i Competitivitat. Membre de l'equip de treball. Període com a membre de l'equip de treball: 2019-20.

### **Lucena, A.**

- Estrategias de negocios y competitividad: Modelos sostenibles. IP: Rafel Crespí Cladera i Aleix Calveras Maristany (ECO2017-86305-C4-1-R).

## Visites a centres d'investigació

### **Lejarraga, T.**

- Center for Adaptive Rationality, Max Planck Institute for Human Development (Berlín, estiu de 2019).

### **Ezquerria-Guerra, L.**

- Fundamentos de Análisis Económico 2, Universitat del País Basc (Bilbao, 2019 i 2020).

## Participació en equips editorials de revistes científiques

### **Lejarraga, T.**

- *Frontiers in Cognitive Science*, part of *Frontiers in Psychology* (des de 2016)
- *Journal of Behavioral Decision Making* (des de 2014)

### **Rejón-Guardia, F.**

- Editorial Team - *JOTSE - Journal of Technology and Science Education*

## Altres mèrits



**Universitat**  
de les Illes Balears

**Sofía López-Rodríguez** va participar en l'activitat de cites ràpides amb científiques, en el marc del Dia Internacional de la Dona i la Nina en la Ciència, Plataforma 11F Balears, 8 de febrer de 2020.

**Tomás Lejarra** va participar en l'activitat de cites ràpides en la Nit de la Recerca.



## Laboratori de Pedagogia Hospitalària

### Resum

El 22 de novembre de 2019 es publicà l'acord executiu pel qual es creava el Laboratori de Pedagogia Hospitalària (<http://seu.uib.cat/fou/acord/13258/>). La proposta de creació d'aquest laboratori sorgí gràcies als anys de treball conjunt entre alguns membres dels grups de recerca GREID (Grup de Recerca en Educació Inclusiva i Diversitat), GTE (Grup de Recerca en Tecnologia Educativa), ECYCS (Grup de Recerca en Educació, Comunicació i Qualitat en Salut), CCTS (Conflicte, Canvi i Treball Social) i UGIVIA (Unitat de Gràfics i Visió per Ordinador i Intel·ligència Artificial).

La principal finalitat del laboratori és aconseguir un espai de suport i col·laboració per desenvolupar accions conjuntes de recerca, formació, intervenció i transferència en l'àmbit de la pedagogia hospitalària.

El fet que el laboratori es creàs a final de 2019 i que el curs acadèmic s'hagi vist afectat per la crisi de la COVID-19 han dificultat la posada en marxa de bona part dels objectius i el desenvolupament d'algunes accions que ja s'havien començat. Tot i això, una de les línies de treball empreses és la proposta de crear la xarxa INeDITnet, iniciativa que té l'objectiu d'incentivar l'aplicació de la metodologia ApS en l'àmbit de la pedagogia hospitalària entre la comunitat universitària de la UIB. Va sorgir com a resposta a les necessitats de col·laboració que té l'associació INeDITHOS, amb la qual col·labora el Laboratori per minimitzar els efectes que tenen les malalties cròniques i, de manera molt especial, les malalties rares, sobre la qualitat de vida dels infants i joves que les pateixen i les seves famílies. Des del punt de vista de la innovació docent, INeDITnet pretén fomentar el treball col·laboratiu i l'aprenentatge solidari, atenent de manera molt especial l'agenda 2020 i els Objectius de Desenvolupament Sostenible, i vol generar millores en els processos d'aprenentatge dels estudiants universitaris. Així, INeDITnet és una xarxa basada en la metodologia d'aprenentatge servei (ApS), que pretén facilitar el treball i la col·laboració multidisciplinària entre professors i investigadors de disciplines diferents. La finalitat és impulsar i fomentar la presència, participació i el progrés dels infants i joves que reben el servei, i dels estudiants que, amb aquesta col·laboració, milloren i progressen en la seva activitat formativa.

### Llista

La metodologia ApS s'ha vinculat a assignatures concretes, especialment a matèries de tecnologia educativa, i també s'han fet treballs de fi de grau i de màster, en els quals participen els grups d'investigació d'Educació Inclusiva i Diversitat, Tecnologia Educativa (ambdós integrats en el Grup d'Infància, Tecnologia, Educació i Diversitat),

Educació, Comunicació i Qualitat en Salut, la Unitat de Gràfics i Visió per Ordinador, Conflicte, Canvi i Treball Social, entre altres col·laboracions. Dels treballs que s'han fet, destacam els TFG i TFM i algunes activitats en el marc d'assignatures de màster:

- *Propuesta de intervencion grupal desde el Trabajo Social para el fomento de la cohesion entre las/os voluntarias/os de INeDITHOS* (TFG)
- Disseny d'una eina virtual per a la comunicació entre famílies d'infants amb malalties rares, escola i professionals de la sanitat (TFM)
- Disseny d'un protocol per donar visibilitat a les xarxes socials d'INeDITHOS (TFG)
- Disseny de material didàctic per a infantil i primària sobre les malalties minoritàries (TFM)
- Anàlisi de l'agència acadèmica dels nins amb malalties rares i proposta d'ús de la tecnologia que involucri la família, el centre educatiu i l'infant (TFG)
- Practiques inclusives al centre concertat d'educacio especial Pinyol Vermell (fundacio ASPACE) (TFG)
- Campanya de sensibilitzacio de les malalties rares mitjancant les TIC per part de l'associacio INeDITHOS (TFG)
- *Uso de las TIC por parte del alumnado con síndrome Landau-Kleffner* (TFM)
- *Repositorio virtual para trabajar la aceptación/comprensión de la muerte por parte del niño/a afectado y del alumnado de educación primaria* (TFM)
- *Diseno de una estrategia didactica para potenciar el pensamiento computacional en ninos y jovenes con enfermedades raras que reciben apoyo de la asociacion INeDITHOS* (TFM)
- Disseny d'un entorn virtual sobre malalties rares. Característiques i necessitats per millorar-ne la qualitat de vida (activitat d'assignatura de màster)
- Disseny d'un entorn virtual sobre estratègies didàctiques per sensibilitzar la comunitat educativa (activitat d'assignatura de màster)
- Disseny d'un entorn virtual per a INeDITHOS i Aprendo Contigo sobre necessitats formatives del personal voluntari del camp de la pedagogia hospitalària (activitat d'assignatura de màster)
- Disseny d'un entorn virtual sobre robòtica educativa i pacients de la Unitat de Dia de l'Hospital de Reus (activitat d'assignatura de màster)

Els estudis que hi han col·laborat són:

- Màster en Tecnologia Educativa i Gestió del Coneixement
- Màster en Enginyeria Informàtica
- Grau de Mestre d'Educació Primària
- Grau de Pedagogia
- Grau de Treball Social





**Universitat**  
de les Illes Balears



## Resum de la memòria d'activitats que ha dut a terme el laboratori de ciències de l'activitat física durant el curs 2019-20

### 1. Participació en projectes de recerca finançats en convocatòries públiques

1. Denominació del projecte: «Fisiopatologia de la obesidad y nutrición»

Entitat de realització: Universitat de les Illes Balears

Nom dels investigadors principals (IP, Co-IP...): Josep Antoni Tur Marí. Entitats de finançament: Instituto de Salud Carlos III

Tipus d'entitat: administracions públiques

Codi segons l'entitat de finançament: CB12/03/30038

Data d'inici i de finalització: 01/01/2013 - 01/01/2050

Durada: 37 anys i 1 dia

2. Denominació del projecte: «Personalized nutrition in aging society: redox control of major age-related diseases».

Entitat de realització: Universitat de les Illes Balears

Nom dels investigadors principals (IP, Co-IP): Josep Antoni Tur Marí

Entitats de finançament: European Commission

Tipus d'entitat: Unió Europea

Codi segons l'entitat de finançament: OC-2016-1-20695

Data d'inici i de finalització: 24/10/2016 - 23/10/2020

Durada: 4 anys

3. Denominació del projecte: «Prevention and reversion of non-alcoholic fatty liver disease (NAFLD) among obese patients by means of customized nutritional and physical activity intervention».

Entitat de realització: Universitat de les Illes Balears

Tipus d'entitat: Universitat

Nom dels investigadors principals (IP, Co-IP): Josep Antoni Tur Marí

Fundació La Marató de TV3

Codi segons l'entitat de finançament: 201630.10

Data d'inici i de finalització: 10/03/2017 - 09/03/2020

Durada: 3 anys

Quantitat total: 199.375 euros

4. Denominació del projecte: «Creació d'un grup interdisciplinari d'investigació de les bases moleculars de l'ús de l'activitat física en la teràpia i prevenció de la síndrome metabòlica».

Entitat de realització: Universitat de les Illes Balears

Nom dels investigadors principals (IP, Co-IP): Antoni Pons Biescas

Entitats de finançament: Conselleria d'Innovació, Recerca i Turisme

Tipus d'entitat: comunitats Autònomes

Codi segons l'entitat de finançament: AAEE026/2017

Durada: 1 any  
Quantitat total: 16.377,2 euros

5. Denominació del projecte: «Fundamentos del uso preventivo y terapéutico de la suplementación nutricional con nitrato frente a las respuestas oxidativa e inflamatoria al ejercicio en pacientes con síndrome metabólico».

Entitat de realització: UIB-IDISBA

Nom dels investigadors principals (IP, Co-IP): Miguel David Ferrer Reynés

Entitats de finançament: IDISBA

Tipus d'entitat: institut d'investigació

Codi segons l'entitat de finançament: PRI19/10. Primus 2019

Durada: 1 any

Quantitat total: 15.000 euros

## 2. Publicacions en revistes científiques

1. Tejada, S., Capó, X., Mascaró, CM, Monserrat-Mesquida, M., Quetglas Llabrés, MM, Pons, A., Tur, JA, Sureda, A. (2020). Hepatoprotective effects of resveratrol in non-alcoholic fatty liver disease. *Curr Pharm Des. Apr 17*. <https://doi.org/10.2174/1381612826666200417165801>. Epub ahead of print. PMID: 32303170.

2. Capó, X., Ferrer, MD, Olek, RA, Salaberry, E., Gomila, RM, Martorell, G., Sureda, A., Tur JA, Pons, A. (2020). Simultaneous analysis of saturated and unsaturated oxylipins in 'ex vivo' cultured peripheral blood mononuclear cells and neutrophils. *J Pharm. Biomed Anal, 186*: 113258. <https://doi.org/10.1016/j.jpba.2020.113258>. Epub 2020 Apr 12. PMID: 32294601.

3. Capó, X., Martorell, M., Ferrer, MD, Sureda, A., Pons, V., Domingo JC, Drobic, F., Martínez Rodríguez, A., Leyva Vela, B., Sarabia JM, Herranz López, M., Roche, E., Tur, JA, Pons, A. (2020). Calorie restriction improves physical performance and modulates the antioxidant and inflammatory responses to acute exercise. *Nutrients, 12(4)*: 930. <https://doi.org/10.3390/nu12040930>. PMID: 32230858; PMCID: PMC7230395.

4. Monserrat Mesquida, M., Quetglas Llabrés, M., Capó, X., Bouzas, C., Mateos, D., Pons, A., Tur, JA, Sureda, A. (2020). Metabolic syndrome is associated with oxidative stress and proinflammatory state. *Antioxidants (Basel), 9(3)*: 236. <https://doi.org/10.3390/antiox9030236>. PMID: 32178436; PMCID: PMC7139344.

5. Sureda, A., Martorell, M., Bibiloni, MDM, Bouzas, C., Gallardo Alfaro, L., Mateos, D., Capó, X., Tur, JA, Pons, A. (2020). Effect of free fatty acids on inflammatory gene expression and hydrogen peroxide production by ex vivo blood mononuclear cells. *Nutrients, 12(1)*: 146. <https://doi.org/10.3390/nu12010146>. PMID: 31947975; PMCID:PMC7019607.

6. Becerra Tomás, N., Mena Sánchez, G., Díaz López, A., Martínez González, MÁ, Babio, N., Corella, D., Freixer, G., Romaguera, D., Vioque, J., Alonso Gómez, AM, Wärnberg, J., Martínez, JA, Serra Majem, L., Estruch, R., Fernández García, JC, Lapetra, J., Pintó, X., Tur JA, López-Miranda, J., Bueno Cavanillas, A., Gaforio, JJ, Matía-Martín, J.P, Daimiel, L., Martín Sánchez, V., Vidal, J., Vázquez, C., Ros, E., Razquin, C., Abellán Cano, I., Sorli, JV, Torres, L., Morey, M., Navarrete Muñoz, EM, Tojal Sierra, L., Crespo Oliva, E., Zulet, MÁ, Sánchez Villegas, A., Casas, R., Bernal López, MR, Santos Lozano, JM, Corbella, E., Bibiloni, M. del Mar, Ruiz Canela, M., Fernández Carrión, R., Quifer, M., Prieto, RM, Fernández Brufal, N., Salaverria Lete, I., Cenoz, JC, Llimona, R., Salas Salvadó, J., PREDIMED-Plus Investigators. (2019). Cross-sectional association between non-soy legume consumption, serum uric acid and hyperuricemia: the PREDIMED-Plus study. *Eur J Nutr.* [https://doi: 10.1007/s00394-019-02070-w](https://doi.org/10.1007/s00394-019-02070-w). Epub ahead of print. PMID:31385063.
7. Tejada, S., Batle, JM, Ferrer, MD, Busquets Cortés, C., Monserrat Mesquida, M., Nabavi, SM, Bibiloni, M. del Mar, Pons, A., Sureda, A. (2019). Therapeutic effects of hyperbaric oxygen in the process of wound healing. *Curr Pharm*, 25(15): 1682-1693. [https://doi: 10.2174/1381612825666190703162648](https://doi.org/10.2174/1381612825666190703162648). PMID: 31269879.
8. Busquets Cortés, C., Capó, X., Argelich, E., Ferrer, MD, Mateos, D., Bouzas, C., Abbate, M., Tur, JA, Sureda, A., Pons, A. (2018). Effects of millimolar steady-state hydrogen peroxide exposure on inflammatory and redox gene expression in immune cells from humans with metabolic syndrome. *Nutrients*, 10(12): 1920. [https://doi: 10.3390/nu10121920](https://doi.org/10.3390/nu10121920). PMID: 30563042; PMCID: PMC6315942.
9. Martínez González, MA, Buil Cosiales, P., Corella, D., Bulló, M., Fitó, M., Vioque, J., Romaguera, D., Martínez, JA, Wärnberg, J., López Miranda, J., Estruch, R., Bueno Cavanillas, A., Arós, F., Tur, JA, Tinahones, F., Serra Majem, L., Martín, V., Lapetra, J., Vázquez, C., Pintó, X., Vidal, J., Daimiel, L., Delgado Rodríguez, M., Matía, P., Ros, E., Fernández-Aranda, F., Botella, C., Portillo, MP, Lamuela Raventós, RM, Marcos, A., Sáez, G., Gómez Gracia, E., Ruiz Canela, M., Toledo, E., Álvarez-Álvarez, I., Díez-Espino, J., Sorlí, JV, Basora, J., Castañer, O., Schröder, H., Navarrete Muñoz, EM, Zulet, MA, García Ríos, A., Salas Salvadó, J., PREDIMED-Plus Study Investigators. (2019). Cohort profile: Design and methods of the PREDIMED-Plus randomized trial. *Int J Epidemiol*, 48(2): 387-388o. [https://doi: 10.1093/ije/dyy225](https://doi.org/10.1093/ije/dyy225). PMID: 30476123.
10. Ferrer MD, Capó, X., Martorell, M., Busquets Cortés, C., Bouzas, C., Carreres, S., Mateos, D., Sureda, A., Tur, JA, Pons, A. (2018). Regular practice of moderate physical activity by older adults ameliorates their anti-inflammatory status. *Nutrients*, 10(11): 1780. [https://doi: 10.3390/nu10111780](https://doi.org/10.3390/nu10111780). PMID: 30453505; PMCID:PMC6266855.
11. Salas Salvadó, J., Díaz López, A., Ruiz Canela, M., Basora, J., Fitó, M., Corella, D., Serra Majem, L., Wärnberg, J., Romaguera, D., Estruch, R., Vidal, J., Martínez, JA, Arós, F., Vázquez, C., Ros, E., Vioque, J., López Miranda, J., Bueno Cavanillas, A., Tur, JA,

Tinahones, FJ, Martín, V., Lapetra, J., Pintó, X., Daimiel, L., Delgado Rodríguez, M., Matía, P., Gómez Gracia, E., Díez Espino, J., Babio, N., Castañer, O., Sorlí, JV, Fiol, M., Zulet, MÁ, Bulló, M., Goday, A., Martínez González, MÁ, PREDIMED-Plus investigators. (2019). Effect of a lifestyle intervention program with energy-restricted mediterranean diet and exercise on weight loss and cardiovascular risk factors: One-year results of the PREDIMED-Plus Trial.

*Diabetes Care*, 42(5): 777-788. <https://doi:10.2337/dc18-0836>. Epub 2018 Nov 2. PMID: 30389673.

12. Busquets Cortés, C., Capó, X., Bibiloni, MDM, Martorell, M., Ferrer, MD, Argelich, E., Bouzas, C., Carreres, S., Tur, JA, Pons, A., Sureda, A.

Peripheral blood mononuclear cells antioxidant adaptations to regular physical activity in elderly people. (2018). *Nutrients*, 10(10): 1555. <https://doi:10.3390/nu10101555>. PMID: 30347790; PMCID: PMC6213342.

13. Ferrer, MD, Busquets Cortés, C., Capó, X., Tejada, S., Tur, JA, Pons, A., Sureda, A.

(2019). Cyclooxygenase-2 inhibitors as a therapeutic target in inflammatory diseases. *Curr Med Chem.*, 26(18): 3225-3241. <https://doi:10.2174/0929867325666180514112124>. PMID: 29756563.

14. Pons, V., Riera, J., Capó, X., Martorell, M., Sureda, A., Tur, JA, Drobnic, F., Pons, A. (2018). Calorie restriction regime enhances physical performance of trained athletes. *J Int Soc Sports Nutr.*, 15: 12. <https://doi:10.1186/s12970-018-0214-2>. PMID:29556158; PMCID: PMC5845356.

15. Martorell, M., Pons, V., Domingo, JC, Capó, X., Sureda, A., Drobnic, F., Tur, JA, Pons, A. (2018). Erythrocytes and skeletal muscle unsaturated and omega-6 fatty acids are positively correlated after caloric restriction and exercise. *Ann Nutr Metab.*, 72(2): 126-133. <https://doi:10.1159/000486553>. Epub 2018 Jan 19. PMID: 29353271.

16. Sureda, A., Bibiloni, MDM, Julibert, A., Bouzas, C., Argelich, E., Llompart, I., Pons, A., Tur, JA. (2018). Adherence to the mediterranean diet and inflammatory markers.

*Nutrients*, 10(1): 62. <https://doi:10.3390/nu10010062>. PMID: 29320413; PMCID:PMC5793290.

### 3. Patents

Extensió europea del títol de propietat industrial registrada: Composició farmacèutica que comprèn 5-dodecanolida, supreparació i su uso.

Tipus de propietat industrial: patent d'invenió

Inventors/autors/obtentors: Antoni Pons Biescas, Antoni Sureda Gomila, Josep Antoni Tur Marí, Miquel Martorell Pons i Xavier Capó Fiol.

Data de registre: 12/01/2017

Data de concessió: 12/01/2017

Nombre de patent: PCT/ES2017/070017



Patent internacional UE: Sí  
Patent PCT: SI.

#### 4. Tesis doctorals

1. Títol del treball: *Actividad física y estrés oxidativo: efectos sobre la dinámica mitocondrial y marcadores de inflamación.*

Tipus de projecte: tesi doctoral

Programa de Doctorat de Nutrició i Ciències dels Aliments

Alumne: Carla Busquets Cortés.

Directors: Antoni Pons Biescas i Antoni Sureda Gomila.

Universitat de l'entitat de realització: Universitat de les Illes Balears

Ciutat de l'entitat de realització: Espanya

Qualificació obtinguda: Apte cum laudae.

Data: març de 2019



## **Memòria acadèmica del Laboratori Interdisciplinari de Drets i Llibertats de les Illes Balears – Human Rights LIDIB 2019-20**

### Resum

El LIDIB va ser creat per l'Acord executiu de 9 d'abril de 2019 i ha realitzat les activitats previstes en la sol·licitud de creació i d'altres, en el marc de les línies de treball de formació, transferència de coneixements i debat en matèria de drets humans.

Ha dut a terme dos projectes d'innovació docent: un, adreçat a alumnes i, l'altre, a professors. També ha sol·licitat un projecte de recerca, tutoritza dos alumnes col·laboradors (TFG i TFM), i ha organitzat diverses activitats de difusió dels drets humans.

En aquests moments, prepara dos títols propis de postgrau, executa un contracte d'assistència tècnica i ha sol·licitat un altre projecte d'innovació docent.

El LIDIB ha ampliat el seu consell d'investigadors amb tres professor. Podeu consultar-ne l'equip complet aquí: <https://lidib.uib.cat/equip-investigador-1/>.

### Activitats

#### a) Realització de les activitats previstes per al curs 2019-20 en la sol·licitud de creació del LIDIB

1. Disseny d'una estratègia de recerca conjunta per part dels membres del Laboratori.
  - Hem identificat línies comunes de recerca: gènere i dret (violència de gènere, participació política de les dones, tràfic de dones per a explotació sexual...), llibertat d'expressió, desobediència, canvi climàtic i drets humans, i drets de les persones refugiades.
2. Establiment de vincles amb centres de recerca en drets humans, operadors jurídics (en especial, el Col·legi d'Advocats) i organitzacions no governamentals.
  - Hem mantingut una reunió amb la Comissió de Drets Humans de l'ICAIB

- Vincles amb el centre de recerca Institut de Drets Humans de Catalunya i hem mantingut els primers contactes amb l'Association of Human Rights Institutes (<http://www.ahri-network.org>).
- 3. Anàlisi de convocatòries de projectes.
  - Estudi de convocatòries estatals (Institut de la Dona, IBDona, BBVA, la Caixa, Pla estatal Jean Monnet).
- 4. Preparació de formació en drets humans per a títols propis de la UIB (màster, especialista universitari, expert universitari, curs d'actualització universitària):
  - En preparació: Especialista Universitari en Pràctica Jurídica sobre Dret Antidiscriminatori i Especialista Universitari en Justícia de Transició i Memòria Democràtica.
- 5. Anàlisi de la formació en drets humans del pla d'estudis del Grau de Dret i elaboració de propostes, incloent-hi l'activació d'assignatures optatives.
  - Reunions amb el vicerector de Campus, Cooperació i Universitat Saludable, amb l'OCDS i amb la Direcció General de Cooperació.
- 6. Edició d'una pàgina web que sistematitzi els recursos de formació i de recerca actuals en matèria de drets humans
  - Web del LIDIB:
    1. Màsters i postgraus en drets humans: <https://lidib.uib.cat/informacio-per-a-lestudiant/vols-fer-un-master-relacionat-amb-els-drets-humans/>
    2. Pràctiques jurídiques relacionades amb drets humans: <https://lidib.uib.cat/informacio-per-a-lestudiant/has-pensat-mai-en-fer-un-voluntariat-o-unes-practiques-relacionades-amb-drets-humans/>
    3. Pràctiques a institucions: <https://lidib.uib.cat/practiques-sobre-drets-humans-a-institucions/>

## b) Altres activitats no previstes en el pla inicial i realitzades durant el curs 2019-20

1. Projecte d'innovació docent «Incentivació i potenciació de l'aprenentatge dels drets i llibertats fonamentals i la seva protecció jurídica en els alumnes de la Facultat de Dret», la investigadora principal del qual és la professora Margalida Capellà: <https://lidib.uib.cat/projectes-dinnovacio-docent/>. En el marc d'aquest projecte s'han impartit els seminaris de drets humans, tot i que la meitat del cicle s'ha suspès a causa de la COVID-19 (<https://lidib.uib.cat/seminaris-del-lidib-curs-2019-2020-pensam-els-drets-humans/>).
2. Projecte d'innovació docent «Ensenyar amb perspectiva de gènere a Dret», la investigadora principal del qual és la professora Valentina Milano: <https://lidib.uib.cat/projecte-ensenyar-amb-perspectiva-de-genere-a-dret/>. Per realitzar el seminari per a professors de la Facultat de Dret (21 de gener de 2020): <https://lidib.uib.cat/2020/01/21/primer-seminari-sobre-perspectiva-de-genere-en-la-docencia-en-dret-a-la-uib-a-iniciativa-del-lidib/>





3. Organització d'un grup d'alumnes, professors i professionals del Dret per assistir a l'obra de teatre *Jauria*, al Teatre Principal de Palma, i col·loqui posterior sobre violència sexual, a càrrec del membre del LIDIB el professor Eduard Ramon (14 de desembre de 2019): <<https://lidib.uib.cat/teatre-i-colloqui-jauria/>>.
4. Campanya Per Nadal, Recomana i Regala Llibres, amb especial relació amb els drets humans: <<https://lidib.uib.cat/lilibres-que-ens-agraden/>>.
5. Difusió del LIDIB, de les seves activitats i transferència de coneixements amb entrevistes: <<https://lidib.uib.cat/divulgacio/>>.
6. Curs sobre Democràcia i Participació Ciutadana, a la UOM, a càrrec de la professora Maria Ballester: <<https://lidib.uib.cat/2020/02/06/treballar-sobre-democracia-i-participacio-ciutadana-no-te-edat-el-lidib-tambe-a-la-universitat-oberta-de-majora-de-la-uib/>>.
7. Impartició de docència a cursos de l'OCDS, entre d'altres:
  - «El voluntariat, un impuls per a l'acollida de les persones refugiades»: <<https://cooperacio.uib.cat/Transparencia/Arxiu-noticies/El-voluntariat-un-impuls-per-a-lacollida-de.cid633579>>
  - «La convenció sobre l'eliminació de totes les formes de discriminació contra la dona (CEDAW): una eina bàsica per a la cooperació al desenvolupament»: <<https://cooperacio.uib.cat/Transparencia/Arxiu-noticies/La-convencio-sobre-leliminacio-de-totes-les-formes.cid634609>>.
8. Execució del contracte Pla estratègic d'igualtat entre homes i dones a la CAIB 2020-2024, d'IBDona (en curs).

## Enllaços pàgina web

- <[www.lidib.uib.cat](http://www.lidib.uib.cat)>
- @LidibUib
- <<https://www.instagram.com/lidib.uib/?hl=es>>

Palma, 10 de juliol de 2020

Margalida Capellà  
Directora del LIDIB



## Laboratori de Sistemàtica Humana (LSH)

### Resum

El Laboratori de Sistemàtica Humana (LSH) és un servei de la UIB format per dos grups de recerca: el grup d'Evolució i Cognició Humana i el grup de Filosofia Pràctica. El Laboratori de Sistemàtica Humana (LSH) dona suport a la investigació, al desenvolupament i a la docència en els camps d'estudi següents:

1. Els trets de conducta propis de l'ésser humà en els vessants antropològic, psicològic i paleontològic.
2. Els aspectes ètics i polítics de l'impacte social de la genòmica i altres ciències i tecnologies en el marc ampli de la bioètica.
3. El desenvolupament de les poblacions humanes, amb especial interès en els fenòmens d'interculturalitat i emigració.
4. Patrons cerebrals funcionalment actius en els processos mentals relacionats amb els trets indicats.
5. La influència dels estats psicopatològics en el funcionament dels trets indicats.
6. El replantejament de la taxonomia dels homínids i homínoides en funció de relacions filogenètiques i característiques adaptatives.
7. La dinàmica del comportament grupal en humans i altres primats.
8. Els aspectes ètics i polítics de l'impacte social de la genòmica i d'altres ciències i tecnologies en el marc ampli de la bioètica.
9. El desenvolupament de les poblacions humanes, amb especial interès en els fenòmens d'interculturalitat i emigració.

El curs 2019-20, el Laboratori ha participat en dos projectes finançats pel Ministeri d'Economia i Competitivitat (MINECO). Són els següents:



## Projectes

2016-2019. «Esfera pública y sujetos emergentes - PUBLIC». Investigadors principals: Joaquín Valdivielso Navarro i Bernardo Riutort Serra. Programa estatal d'R+D+i Orientat als Reptes de la Societat: Projectes d'R+D. Ministeri d'Economia i Competitivitat (MINECO). Projecte. FFI2016-75603-R.

2016-2020. «Las bases sensoriomotoras de la preferencia por la curvatura. Implicaciones en la percepción del arte y en el trastorno del espectro autista». (Programa Estatal de Foment de la Investigació Científica i Tècnica d'Excel·lència: Projectes d'R+D). Ministerio d'Economia i Competitivitat (MINECO).Ref.: PSI2016-77327-P. IP: Enric Munar Roca i Jaume Rosselló Mir.

## Publicacions

2020

- Barone, P. (et al.) (2020). A minimal turing test: reciprocal sensorimotor contingencies for interaction detection. *Frontiers in Human Neuroscience*, publicat en línia el 23/03/2020. <https://doi.org/10.3389/fnhum.2020.00102>.
- Isern Mas, C. i Gomila, A. (2020). Naturalizing Darwall's second person standpoint. *Integrative Psychological and Behavioral Science*, publicat en línia el 24/05/2020. <https://doi.org/10.1007/s12124-020-09547-y>.
- Isern Mas, C. i Gomila, A. (2020). Darwall: segunda persona y moralidad. Vidal J., Muñoz, C. (coords.). *Perspectivas sobre la subjetividad*. Editorial de la Universidad de Concepción, 255-270.
- Valdivielso J. i Moranta, J. (2020). The social construction of the tourism degrowth discourse in the Balearic Islands. Fletcher, R. et al. (eds.) *Tourism and degrowth: Towards a truly sustainable tourism*. Routledge.
- Valdivielso, J. (2020). Si vols un futur millor, ja et pots començar a moure! *Futurs possibles. Recull d'articles per a pensar el futur de la ciutat i el paper de la cultura a la postpandèmia*. Ajuntament de Palma, 11-17.
- Pich, J. (et al.) (2020). Sweet and bitter near-threshold solutions activate cross-modal correspondence between taste and shapes of cups. *Food Quality and Preference*, 103891.
- Clemente, A. (et al.) (2020). A set of 200 musical stimuli varying in balance, contour, symmetry, and complexity: behavioral and computational assessments. *Behavior Research Methods* (en premsa).
- Skov, M. i Nadal, M. (2020). The nature of perception and emotion in aesthetic appreciation: A response to makin's challenge to empirical



aesthetics. *Psychology of Aesthetics, Creativity, and the Arts*, advance online publication.

- Nadal, M. (et al.) (2020). A Myszkowski (et al.) (2020). Some matters of fact concerning aesthetic sensitivity. *British Journal of Psychology*, advance online publication.
- Corradi, G. (et al) (2020). A new conception of visual aesthetic sensitivity. *British Journal of Psychology*, advance online publication.
- Skov, M. i Nadal, M. (2020). A farewell to art: Aesthetics as a topic in psychology and neuroscience. *Perspectives on Psychological Science*, 15, 630-642.
- Coburn, A. (et al.) (2020). Psychological and neural responses to architectural interiors. *Cortex*, 126, 217-241.
- Cattaneo, Z. (et al.) (2020). Medial prefrontal cortex involvement in aesthetic appreciation of paintings: a tDCS study. *Cognitive Processing*, 21, 65-76.

2019

- Barone, P. i Gomila, A. (2019). Infants' performance in spontaneous-response false belief tasks: A review and meta-analysis. *Infant Behavior & Development*, 57, 101350. <https://doi.org/10.1016/j.infbeh.2019.101350>
- Acedo Carmona, C. i **Gomila**, A. (2019). Personal trust extends cooperation beyond trustees: a Mexican study. *International Journal of Psychology* 54(5), 687-704. <https://doi.org/10.1002/ijop.12500>. <https://onlinelibrary.wiley.com/doi/epdf/10.1002/ijop.12500>
- Barceló Coblijn, Ll. (et al.) (2019). How children develop their ability to combine words: a network-based approach. *Adaptive Behavior*, 28, 1-24. <https://doi.org/10.1177/105971231984799>
- Pérez Manrique, A. i Gomila, A. (2019) Bottlenose dolphins do not behave prosocially in an instrumental helping task. *Behavioral Processes*, 164, 54-58.
- Isern Mas, C. i Gomila, A. (2019). Making sense of emotional contagion Humana. *Mente. Journal of Philosophical Studies*, 12(35), 71-100.
- Isern Mas, C., Gomila, A. (2019). Why does empathy matter for morality? *Análisis Filosófico*, 39, 5-26.
- Pérez Manrique, A. i Gomila, A. (2019). The role of previous visual experience in the development of object permanence skills in bottlenose dolphins (*tursiops truncatus*). *Tesis Psicológica*, 14.
- Barone, P. i Gomila, A. (2019). Interacción intersubjetiva y persona: ¿son los chimpancés sujetos morales? Aguilera, B. (et al.) (eds.). *Ética animal: Fundamentos empíricos, teóricos y dimensión práctica*. Universidad Pontificia de Comillas, 91-110.
- Isern Mas, C. i Gomila, A. (2019). Darwall: segunda persona y moralidad. Vidal, J. i Muñoz, C. (eds.). *Perspectivas sobre la subjetividad*. Universidad de la Concepción, 267-284.



- Corradi, G. (et al.) (2019). The effects of presentation time on preference for curvature of real objects and meaningless novel patterns. *British Journal of Psychology*, 110(4), 670-685.
- Skov, M. i Nadal, M. (2020). There are no aesthetic emotions: Comment on Menninghaus et al., 2019. *Psychological Review*, 127, 640-649.
- Corradi, G. (et al.) (2019). Aesthetic sensitivity to curvature in real objects and abstract designs. *Acta Psychologica*, 197, 124-130.
- Vartanian, O. (et al.) (2019). Preference for curvilinear contour in interior architectural spaces: Evidence from experts and nonexperts. *Psychology of Aesthetics, Creativity and the Arts*, 13, 110-116.
- Nadal, M. i Chatterjee, A. (2019). Neuroaesthetics and art's diversity and universality. *Wiley Interdisciplinary Reviews-Cognitive Science*, 10, e1487. <https://doi.org/10.1002/wcs.1487>.
- Burges, L. (2019). La emergencia del sujeto feminista en la era digital. *Eikasia. Revista de Filosofía*, 89, ISSN 1885-5679.
- Burges L., Sales B. (2019). Narrativas de crisis y nuevos sujetos. *Eikasia. Revista de Filosofía*, 89, 9-27, ISSN 1885-5679.
- Burges, L. (2019). An evolutionary perspective of sex differences in altruistic behavior. Bermejo, D. (ed.). *Passion for life. Pasion por la vida*. Alianza Editorial.
- Sales Gelabert, B. (2019), La democracia en movimiento: democratización, desdemocratización y ciclos de protesta. *Eikasia. Revista de Filosofía*, 89, 65-93, ISSN-e: 1885-5679.
- Sales Gelabert, B. (2020). Políticas de cuidado en el marco europeo neoliberal: de la crisis de los cuidados a las cadenas globales de los cuidados. Amat, L., León, J., ONPE (eds.). *La ciudadanía y lo político. Ciudadanía y crisis de la democracia liberal en un mundo en transformación*. Facultad de Letras y Ciencias Humanas y Escuela de Ciencia Política de la Universidad Nacional Mayor de San Marcos.
- Valdivielso, J. i Moranta, J. (2019). The social construction of the tourism degrowth discourse in the Balearic Islands. *Journal of Sustainable Tourism*, 27, 12, 1876-1892. <https://doi.org/10.1080/09669582.2019.1660670>.
- Valdivielso, J. (2019). Sujetos contrahegemónicos y crisis del capitalismo según Nancy Fraser: ¿Se ha convertido el ecologismo en siervo del capitalismo? *Eikasia*, 89, 283-311.

### Participació en congressos i reunions científiques

- Burges, L. (2019). «El alquiler de úteros o la invisibilización del ser humano mujer y la vulneración de todos sus derechos». Panell on Human Rights and



Emerging Subjects. 10<sup>th</sup> Meetings of Ethics and Political Philosophy, Universitat del Minho, del 13 al 15 de juny de 2019, Braga, Portugal.

- Burges, L. (2019). «La intersecció de les variables subjecte, gènere i emoció a la gestació per substitució». Seminari: Subjecte, Gènere i Emoció. LiCETC, 17 d'octubre de 2019. Universitat de les Illes Balears, Espanya.
- Munar, E. (et al.) (2019). «Mindset affects differently preference for symmetry and preference for curvature in an implicit task» (ponència). 6<sup>th</sup> Visual Science Art Conference (VSAC) 2019, Lovaina, Bèlgica.
- Chuquichambi, E., Munar, E. (2019). «Interaction between preference for symmetry and curvature with implicit measures and different mindsets» (ponència). Fifth Visual Properties Driving Visual Preferences Workshop. Liverpool, Regne Unit.
- Munar, E. (et al.) (2019). «Mindset affects differently preference for symmetry and preference for curvature» (ponència). 8<sup>th</sup> Iberian Conference on Perception, El Escorial (Madrid), Espanya.
- Chuquichambi Apaza, (E.) (et al.) (2019). «What does viewing behavior can tell us about preference for curvature?» (pòster). The Visual Science and Art Conference. Lovaina, Bèlgica.
- Chuquichambi, E. (et al.) (2019). «What can viewing behaviour tell us about preference for curvature?» (ponència). VIII Iberian Conference of Perception, Madrid, Espanya.
- Clemente, A. (et al.) (2019). «Musical and visual aesthetic sensitivity» (ponència). Music Research Today SSM Conference 2018 - Musikforskning I dag SSM Konferens 2019, Universitat de Göteborg, 100-årsjubileumskonferens, Svenska Samfundet för Musikforskning. Swedish Journal of Music Research. Göteborg, Suècia.
- Vartanian, O. (et al.) (2019). «An exploration of the structural brain correlates of aesthetic sensitivity to architecture». Presentació de comunicació, American Psychological Association (APA) Convention 2019, Chicago, Estats Units.
- Nadal, M. (et al.) (2019). «Executive processes in the aesthetic appreciation of paintings» (ponència). Tagung experimentell arbeitender Psychologen (TEAP), Londres, Regne Unit.
- Clemente, A. (et al.) (2019). «A set of 200 musical stimuli varying in balance, contour, symmetry, and complexity: Behavioral and computational assessments» (ponència). Cognitively Based Music Informatics Research (CogMIR) 2019, Nova York, Estats Units.
- Clemente, A. (et al.) (2019). «The MUST set and toolbox» (ponència). 14<sup>th</sup> International Symposium on Computer Music Multidisciplinary Research (CMMR) 2019. Lecture Notes in Computer Sciences Series (Springer Verlag), Marsella, França.
- Clemente, A. (et al.) (2019). «Musical and visual aesthetic sensitivity» (ponència). 8<sup>th</sup> Iberian Conference on Perception (CIP), del 20 al 22 de juny de 2019, Madrid. *The Spanish Journal of Psychology* (Cambridge University Press), Madrid, Espanya.



- Clemente, A. (et al.) (2019). «Musical and visual aesthetic sensitivity» (ponència). Aesthetic Experience Today 2019, Praga, República Txeca.
- Clemente, A. (et al.) (2019). «Musical and visual aesthetic sensitivity» (ponència). The Visual Science of Art Conference (VSAC) 2019. Lovaina, Bèlgica.
- Nadal, M., (et al.) (2019). «Cross-cultural empirical aesthetics» (ponència). 7<sup>th</sup> Visual Science of Art Conference (VSAC), Lovaina, Bèlgica.
- Clemente, A. (et al.) (2019). «Musical and visual aesthetic sensitivity» (ponència). Music Research Today 2019. Conference of the Swedish Society of Musicology (SSM). Resum publicat al *Swedish Journal of Music Research*, Göteborg, Suècia.
- Clemente, A. (et al.) (2019). «The MUST set and toolbox» (pòster). Nordic Sound and Music Computing Network (NordicSMC) 2019, Estocolm, Suècia.
- Clemente, A. (et al.) (2020). «Modality-specific or amodal cues informing sensory valuation?» (ponència). SSM Conference 2020, Malmö, Lund, Suècia.
- Isern Mas, C. i Gomila, A. (2019). «A second-person approach to the evolution of morality» (presentació de comunicació). Summer School Ethics, Empathy and Errors, Estònia.
- Sales Gelabert, B. (2019). «Women's human rights in their context: A non skeptical critique of the idea of human rights» (ponència). 10<sup>th</sup> Meeting on Ethics & Political Philosophy (MEPP10), Universitat de Minho, Braga, Portugal.
- Valdivielso, J. (2019). «Public sphere, public space and publics: A reading of Richard Sennett's ethics for the city» (pòster sobre drets humans i temes emergents). 10<sup>th</sup> Meetings of Ethics and Political Philosophy, Universitat de Minho, del 13 al 15 de juny de 2019, Braga, Portugal.
- Valdivielso, J. (2019). «Populism, critique and democracy. The rise and fall of the populist hypothesis in Podemos' evolution». Nordic Summer University, Critique in the Age of Populism 2018-2020. Politics of Knowledge, Winter Symposium, panell 3: Populism and Deplorables, del 22 al 24 de març de 2019, Universitat de Lund, Suècia.
- Valdivielso, J. (2019). «¿La ciudad para quien la habita? Nuevos antagonismos frente a la exclusión residencial y la economía colaborativa». III Simposio Internacional Precarización de la Vida, Violencia y Exclusiones Sociales contra la Producción Masiva de Vulnerabilidad, 18 de març de 2019, Universitat de La Laguna, Espanya.

#### Activitats de transferència de coneixements

- Organització i participació en el simposium Drets Humans: Subjectes i públics emergents, del 10 al 15 de juny de 2019.
  - En el marc del 10<sup>th</sup> Meetings on Ethics and Political Philosophy de la Universitat de Minho (Braga, Portugal), es va organitzar el simposium



internacional Drets Humans: Subjectes i públics emergents, en el qual es va reflexionar sobre els nous subjectes en la seva dimensió pràctica política, és a dir, com a públics o actors en l'esfera pública, i els reptes i novetats que suposen en termes de discursos, imaginaris, capacitat de veu i influència, formes d'organització i aspiracions normatives en relació amb la disputa actual sobre els drets humans, els seus límits, contingut i àmbit d'aplicació.

- Organització del seminari amb l'economista José Manuel Naredo (27 de setembre de 2019).
  - Seminari d'anàlisi social a càrrec de l'economista José Manuel Naredo, un acte obert a professors i alumnes de la UIB. El professor Naredo va presentar el seu darrer llibre, *Taxonomia del lucre*. El varen presentar els professors de la UIB Catalina Torres i Ivan Murray.
- Organització de la conferència a càrrec de Karolina Enquist Källgren, de la Universitat de Lund (Suècia).
  - La professora Karolina Enquist Källgren va pronunciar una conferència sobre el concepte de forma social en la filosofia contemporània. Va ser un acte obert als professors i alumnes de la UIB.





## Càtedra Banca March de l'Empresa Familiar

La Càtedra Banca March de l'Empresa Familiar (CBMEF) és una iniciativa conjunta de la Universitat de les Illes Balears (UIB), l'Institut de l'Empresa Familiar (IEF), l'Associació Balear de l'Empresa Familiar (ABEF) i la Banca March per estudiar i investigar les característiques i la problemàtica de l'empresa familiar.

La creació de la CBMEF pretén impulsar l'anàlisi i la divulgació, des de múltiples perspectives, de l'especial significació i rellevància estratègica de l'empresa familiar per a l'economia i la societat dels països, singularment d'Espanya i de les Illes Balears.

En concret, es planteja la col·laboració en els aspectes següents:

- Intercanvi d'informació i de coneixements en l'àmbit propi de les activitats de les quatre parts.
- Desenvolupament conjunt d'activitats d'estudi i investigació de projectes específics mitjançant acords puntuals.
- Desenvolupament de programes d'activitats conjuntes de formació.
- Desenvolupament de programes de pràctiques a les empreses familiars, membres de l'ABEF.
- Organització de fòrums de trobada entre acadèmics, empresaris i estudiants que permetin l'intercanvi de coneixements, experiències i inquietuds.

### Principals activitats realitzades durant el curs acadèmic 2019-20

- **XII Jornada de la Càtedra Banca March de l'Empresa Familiar.** El 15 de novembre s'organitzà aquesta jornada, que fou presidida per la vicerectora d'Economia i Infraestructures de la UIB, doctora Maria Llompart; el conseller delegat de la Banca March, senyor José Luis Acea; la presidenta de l'Associació Balear de l'Empresa Familiar (ABEF), senyora Esther Vidal, i el director de la Càtedra Banca March de l'Empresa Familiar, doctor Rafel Crespí. El principal tema que s'hi tractà fou el repte de l'empresa familiar agroalimentària espanyola. En el marc de la jornada, intervingué el conseller delegat del grup Jorge, el senyor Sergio Samper, el qual va analitzar l'evolució i la diversificació empresarial i familiar de la companyia que dirigeix; el director de la Unitat de Fusions i Adquisicions de Banca March, el senyor Javier Parreño, que va abordar els reptes a què s'enfronta el sector agroalimentari espanyol per guanyar competitivitat, i el doctor Rafel Crespí, que presentà els resultats d'una anàlisi comparada d'una mostra d'empreses agroalimentàries espanyoles en el context europeu.

[Enllaç de la pàgina web](#)



- < <https://fueib.org/ca/cbancamarch/514/catedra-banca-march-de-lempresa-familiar> >



## Càtedra Endesa Red d'Innovació Energètica

EndesaRed i la Universitat de les Illes Balears varen signar, el 2008, la creació de la Càtedra Endesa Red d'Innovació Energètica de la UIB, que ha estat renovada els anys 2013 i 2018. Aquesta col·laboració té com a objectius principals la realització d'activitats relacionades amb la recerca, la transferència de resultats de la recerca i la divulgació científica en l'àmbit de la innovació energètica en el sector elèctric, la col·laboració en l'anàlisi i solució de problemes reals del sector de l'energia elèctrica, i el foment, el desenvolupament i la promoció d'activitats docents desenvolupades per la UIB.

La Càtedra mostra un gran interès a promocionar els coneixements i la recerca en temes d'innovació i desenvolupament energètic aplicats al sector de l'energia elèctrica per assegurar, conjuntament amb altres institucions i la resta de la societat, un model d'aplicació de l'evolució energètica eficient i sostenible.

### Principals activitats realitzades durant el curs acadèmic 2019-20

- **Desenvolupament del projecte de detecció d'incendis**

L'objectiu d'aquest projecte és la detecció precoç d'incendis a prop de les línies aèries d'alta tensió en zones no urbanitzades per poder desconnectar-les al més aviat possible. S'ha analitzat un ampli ventall d'alternatives per a la detecció d'incendis en entorns forestals, i s'han estudiat els avantatges i inconvenients de cada una per determinar quines opcions resultaven més interessants per fer-ne un estudi més profund. En aquest sentit, s'ha començat la implementació d'una petita xarxa de sensors de prova, de la qual s'estudiaran els resultats.

- **Impuls del projecte de detecció de descàrregues parcials**

Hi ha la necessitat de detectar descàrregues parcials en interruptors de mitja tensió mitjançant diferents sistemes. S'han investigat alternatives de detecció d'ozó i la viabilitat de la seva implantació com a mètodes de mesura en els interruptors de mitja tensió. Les conclusions d'aquest estudi han estat que la detecció mitjançant l'ozó no és la millor opció i, en conseqüència, s'estudien alternatives.

- **Impuls del projecte de desenvolupament d'una estació meteorològica de baix cost**

Hi ha la necessitat d'estudiar l'efecte que tenen els diferents fenòmens meteorològics sobre la infraestructura de distribució d'electricitat. S'han trobat



estudis que sostenen que el fet que es produeixin determinants fenòmens «crítics» pot arribar a disminuir la vida útil de les instal·lacions. Les conclusions d'aquest primer estudi han permès veure quins són els elements més perjudicats, per quins efectes i com es poden prevenir. La continuació d'aquesta investigació donarà lloc a la construcció d'una estació meteorològica de baix cost que pugui comunicar l'estat de la xarxa.

- **Jornada de presentació d'activitats anuals de les càtedres Endesa**

S'ha assistit a la reunió anual a Madrid que té per objectiu incloure les càtedres d'Endesa perquè s'hi puguin presentar els treballs i línies de recerca que s'han dut a terme. Seguidament, es donaren directrius de l'enfocament de cada una de les càtedres per a l'any que ve. Per acabar la sessió, es va visitar una empresa tecnològica, els responsables de la qual varen explicar les solucions relacionades amb el manteniment del sistema elèctric i les seves infraestructures.

- **Renovació del conveni de la Càtedra Endesa Red amb la UIB**

El 8 de maig de 2019 va tenir lloc l'acte de renovació del conveni de la Càtedra Endesa Red d'Innovació Energètica de la Universitat de les Illes Balears. Després de la signatura del Rector de la UIB, doctor Llorenç Huguet, i del director general d'Endesa a les Illes Balears, el senyor Martí Ribas, es reuní la Junta Rectora per revisar-ne el pla d'activitats.

### Enllaç a la pàgina web

- [≤ https://fueib.org/ca/cendesa/496/catedra-endesa-red-dinnovacio-energetica >](https://fueib.org/ca/cendesa/496/catedra-endesa-red-dinnovacio-energetica)



## Fitxa de descripció d'activitats Memòria acadèmica

Càtedra d'Estudis de Violència de Gènere de la UIB

### Resum

Manteniment del Màster Oficial en Polítiques d'Igualtat i Prevenció de la Violència de Gènere, interdepartamental i semipresencial, en l'oferta global de postgrau, any 2019. Concretament, el desenvolupament de l'assignatura optativa Seminari d'Actualització en Polítiques d'Igualtat, de 5 crèdits ECTS, adreçada a l'alumnat del màster, així com a la resta de la comunitat educativa. El pressupost que s'havia d'aplicar per a les actuacions que preveu aquest epígraf es fixà en un màxim de 15.000 euros.

Divulgació de treballs referits a la violència de gènere i a les polítiques d'igualtat per mitjà de la coedició amb Edicions UIB de dues col·leccions: Treballs Feministes i Materials Didàctics per a la Coeducació i la Prevenció de la Violència de Gènere, amb la publicació d'un número anual de cada una d'aquestes edicions.

### El Seminari d'Actualització en Polítiques d'Igualtat. Actuacions i contingut

Durant el primer semestre del curs acadèmic 2019-20, s'ha impartit l'assignatura optativa Seminari d'Actualització en Polítiques d'Igualtat, de 5 crèdits ECTS. Aquesta assignatura ha estat íntegrament finançada per la Càtedra.

En el marc de la Càtedra, s'ha finançat un concurs d'activitats de prevenció de la violència de gènere, desenvolupades en institucions educatives no universitàries.

S'ha dissenyat i desenvolupat la quarta edició d'un seminari impartit a Menorca, en el marc de la Càtedra d'Estudis de la Violència de Gènere i finançat per l'Institut Balear de la Dona. La finalitat d'aquest seminari ha estat fer arribar activitats de sensibilització en matèria d'igualtat i violència de gènere a tot Menorca.

Era un seminari destinat a alumnat de la Seu de Menorca, a professionals que treballen en matèria de polítiques d'igualtat i violència de gènere, en qualsevol àmbit (educatiu, econòmic, polític, social, cultural...), i a la població en general amb interès i motivació pels continguts.

- **Títol del seminari: Estratègies Coeducatives per Educar en Igualtat**

S'ha dissenyat i desenvolupat la tercera edició d'un seminari, impartit a Eivissa, en el marc de la Càtedra d'Estudis de la Violència de Gènere i finançat per l'Institut Balear



de la Dona. La finalitat d'aquest seminari ha estat fer arribar activitats de sensibilització en matèria d'igualtat i violència de gènere a tot Eivissa.

Va ser un seminari destinat a alumnat de la Seu de Menorca, a professionals que treballen en matèria de polítiques d'igualtat i violència de gènere, en qualsevol àmbit (educatiu, econòmic, polític, social, cultural...), i a la població en general que tingui interès i motivació pels continguts.

- **Títol del seminari: Coeducar dins les Aules.**

S'han dissenyat i desenvolupat dues intervencions a Formentera en el marc de la Càtedra d'Estudis de la Violència de Gènere, i finançades per l'Institut Balear de la Dona. La finalitat d'aquestes actuacions ha estat fer arribar activitats de sensibilització en matèria d'igualtat i violència de gènere a tot Formentera.

S'han dut a terme dues intervencions puntuals, una de les quals adreçada únicament a l'IES Marc Ferrer i l'altra, oberta a tot el públic interessat.

### Enllaços pàgina web

- [<https://sac.uib.cat/act\\_sac/formacio/19-20/Seminari-igualtat-Palma/>](https://sac.uib.cat/act_sac/formacio/19-20/Seminari-igualtat-Palma/)



## Càtedra de la Mar Iberostar

La Universitat de les Illes Balears i el Grup Iberostar varen signar, l'any 2018, un conveni de col·laboració per a la creació de la Càtedra de la Mar Iberostar i fomentar la formació especialitzada i la investigació en el camp de l'ecologia marina. Aquesta col·laboració té com a objectius principals fomentar la formació especialitzada en tots els camps relacionats amb la recerca, gestionar i conservar el medi marí, impulsar la recerca en el camp de l'ecologia marina i àmbits de coneixement afins, i impulsar la transferència de coneixements mitjançant l'elaboració d'estudis i l'organització de cursos, conferències, seminaris i taules rodones que promoguin l'ús sostenible dels recursos marins i la sensibilització de la societat respecte de la importància de la conservació de la mar.

### Principals activitats realitzades durant el curs acadèmic 2019-20

- **Convocatòria de les Beques Càtedra de la Mar Iberostar**

La Càtedra de la Mar ha fet pública la creació d'una sèrie d'ajuts dirigits a joves investigadors en els camps relacionats amb la recerca, la conservació i la gestió del medi marí, i en el marc de les tres línies d'acció d'Ona de Canvi, que són la salut costanera, el consum responsable de peix i l'impacte del plàstic d'un sol ús en aquest medi.

Aquests ajuts s'han distribuït en tres categories:

- Tres ajuts i dos premis per exposar treballs de recerca.
- Tres ajuts per estimular la mobilitat, dirigit a doctorands.
- Tres ajuts per emprendre projectes de recerca, dirigit a doctorats.

### Enllaç a la pàgina web

- <https://fueib.org/ca/cdelamar/490/catedra-de-la-mar-iberostar>



## Càtedra d'Estudis Turístics Meliá Hotels

- La Universitat de les Illes Balears i Meliá Hotels Internacional (MHI) varen crear, l'any 2002, la Càtedra d'Estudis Turístics Meliá Hotels Internacional amb els objectius següents:
- Desenvolupar accions per promoure la qualitat en la docència i la recerca en turisme
- Fomentar l'intercanvi de coneixements, professionals i investigadors entre MHI i la UIB
- Impulsar accions dirigides a fomentar les pràctiques formatives dels alumnes
- Fomentar la sostenibilitat i la responsabilitat social corporativa (RSC) en el sector turístic

### Principals activitats realitzades durant el curs acadèmic 2019-20

- Seminaris sobre responsabilitat corporativa. Participació de professionals de MHI en les sessions vinculades a l'assignatura Responsabilitat Social i Ètica Empresarial, impartida als graus de Turisme i d'Administració d'Empreses.
- Col·laboració en el programa de promoció dels estudis d'Enginyeria i Matemàtiques de l'EPS.
- Cinc beques atorgades a estudiants per cobrir el cost de la matrícula de l'«Expert Universitari en e-Tourism: Comercialització i Màrqueting en Línia (Títol propi de la UIB - 24 ECTS)» i realització de pràctiques al MHI.
- El conveni de col·laboració que estableix les activitats de la càtedra va acabar a final de 2019 i l'empresa va decidir no renovar-lo per raons internes.

### Enllaç a la pàgina web

- <https://fueib.org/ca/melia/505/catedra-destudis-turistics-melia-hotels-international>





## Càtedra ICAPE

L'Institut d'Innovació Empresarial de les Illes Balears (IDI) i la Universitat de les Illes Balears (UIB) varen signar, l'any 2017, un conveni de col·laboració per crear la Càtedra ICAPE. Aquesta col·laboració té l'objectiu de fomentar l'esperit i la vocació empresarials donant suport a les iniciatives i a la generació de projectes empresarials de la comunitat universitària.

### Principals activitats realitzades durant el curs acadèmic 2019-20

- Butlletí mensual de les activitats d'emprenedoria que es desenvolupen a les Illes Balears
- Assessorament a emprenedors de la comunitat universitària
  - En total, s'han assessorat dotze persones
- Activitats formatives:
  - S'han impartit nou tallers de foment de la cultura emprenedora, als quals han assistit, en total, 214 persones
  - Onze càpsules formatives en matèria d'emprenedoria, a les quals han assistit, en total, 318 persones:
    - «Pensament creatiu per a emprenedors: deixa fluir les teves idees» (19/09/2019 i 20/02/2020)
    - «Claus per aportar valor al meu futur» (01/10/2019)
    - «Transforma ràpidament la teva idea en un negoci real: *Lean Startup I*» (03/10/2019 i 03/03/2020)
    - «Transforma ràpidament la teva idea en un negoci real: *Lean Startup II*» (17/10/2020)
    - «Mostra el teu negoci al món: com fer els primers clients» (31/10/2019)
    - «Vols entendre el món que t'envolta? Doncs, això és màrqueting» (14/11/2019 i 23/04/2020)
    - «Lideratge emprenedor i innovació» (07/05/2020)
    - «Experiència emprenedora en primera persona. El cas de Venvirotech» (11/06/2020)
- Participació en la xarxa Global Entrepreneurship Monitor (GEM)
  - Global Entrepreneurship Monitor (GEM) és la xarxa mundial més important sobre emprenedoria i té la finalitat d'analitzar el fenomen emprenedor arreu del món. Anualment, publica una gran varietat d'informes d'abast internacional, nacional, regional i local. S'ha elaborat l'informe anual de les Illes Balears en matèria d'emprenedoria.



**Universitat**  
de les Illes Balears

## Enllaç a la pàgina web

- [www.uibempren.org](http://www.uibempren.org)



## **Càtedra Santander-UIB d'Innovació i Transferència del Coneixement**

La Universitat de les Illes Balears i el Banc Santander tenen subscrit, des de l'any 2014, un conveni de col·laboració per a la creació de la Càtedra Santander-UIB d'Innovació i Transferència del Coneixement (CSUIT), l'objectiu de la qual és donar suport a activitats adreçades a transferir els resultats d'investigació de la UIB, promoure la innovació i la cultura de la transferència, millorar l'eficiència de la gestió acadèmica, facilitar l'accés a programes de formació continuada i reforçar la projecció internacional de la Universitat.

### **Principals activitats realitzades durant el curs acadèmic 2019-2020**

- Suport a la iniciativa ciutadana RLL2030. La UIB lidera el debat sobre iniciatives innovadores en els emplaçaments estratègics de la proposta RLL2030.
- Col·laboració amb l'EPS de la UIB en la FIRST LEGO League. Iniciativa dirigida a despertar l'interès dels joves per la ciència i la tecnologia.
- Suport a l'activitat Ciència per a Tothom 2020 (adaptada a format en línia).
- Obtenció de llicència i organització de TEDx UIB (ajornada fins al desembre de 2020).
- Divulgació científica i transferència de coneixement.
- Participació en l'esdeveniment Academic Entrepreneurs del Babson College, a Boston, Massachusetts.
- Programa Santander Explorer Lab i Bridge for Billions de suport a l'emprenedoria en el marc del programa nacional Explorer Jóvenes con Soluciones, impulsat pel Banc Santander.
- Creació de les Start Talks, un espai amb esdeveniments per donar suport a l'emprenedoria universitària.
- Col·laboració amb el Centre de Simulació i Unitat de 3D de l'Hospital Universitari Son Espases per a la reducció del contagi de la COVID-19.
- Suport als Premis TalentIC Balears.



## Col·laboració Red Eléctrica de España - UIB

La Universitat de les Illes Balears i Red Eléctrica de España tenen subscrit, des de l'any 2009, un conveni marc de col·laboració que es desenvolupa mitjançant convenis específics d'actuació. Aquesta col·laboració té com a objectiu principal fomentar la recerca i transferir coneixements en l'àmbit mediambiental, energètic i de les noves tecnologies, així com també impulsar l'aprofitament dels recursos disponibles i promoure més eficàcia en la seva gestió.

### Principals activitats realitzades durant el curs acadèmic 2019-20

- **Contribució al desenvolupament del projecte BIODIBAL**  
BIODIBAL és una plataforma digital dedicada a la biodiversitat i al turisme de naturalesa que pretén posar en valor la biodiversitat de les illes Balears. Red Eléctrica, que contribueix al desenvolupament del projecte al llarg de quatre anys, inscriu aquesta iniciativa en el seu compromís de sostenibilitat 2030, amb l'interès de crear valor compartit amb la societat i l'entorn en què desenvolupa la seva activitat.

### Enllaç a la pàgina web

- <https://fueib.org/ca/redelectrica/508/conveni-ree-uib-red-electrica-de-espana>
- <https://biodibal.uib.cat/>



## **Càtedra UNESCO/Sa Nostra per a la Gestió Empresarial i el Medi Ambient**

### Resum

La Càtedra UNESCO/Sa Nostra per a la Gestió Empresarial i el Medi Ambient va néixer el 24 de novembre de 1998 amb l'objectiu de contribuir, mitjançant diversos programes educatius i de recerca al voltant de les relacions existents entre el sistema econòmic i l'ecosistema, al desenvolupament socioeconòmic de la comunitat balear. Des del 28 de setembre de 2010, el doctor Àngel Bujosa Bestard n'és el director, i la doctora Catalina M. Torres Figuerola, la coordinadora.

Les principals activitats de la Càtedra en el curs acadèmic 2019-20 han estat les següents:

1. En l'àmbit de la docència, els membres de la Càtedra han participat en la impartició del Màster Universitari en Economia del Turisme: Monitoratge i Avaluació (MEMT), que persegueix transferir coneixements analítics i metodologies quantitatives en monitoratge i avaluació per afrontar els reptes econòmics actuals de les economies especialitzades en turisme.
2. En l'àmbit de la investigació, els membres de la Càtedra han finalitzat la seva participació en el projecte *Impactos medioambientales y económicos del cambio climático sobre las costas y puertos españoles* (CLIMPACT), finançat pel Ministeri de Ciència i Innovació. En el marc d'aquest projecte s'ha codirigit una tesi doctoral i s'han publicat dos articles en revistes internacional indexades (*Climatic Change* i *Journal of Environmental Management*). Així mateix, els membres de la Càtedra han participat en l'establiment d'un grup de recerca interuniversitari (entre la Universitat de Santiago de Compostel·la, la Universitat de la Corunya i la UIB) que té per objectiu iniciar un nou projecte competitiu en el marc de l'economia del canvi climàtic.

### Enllaços a la pàgina web

- <http://catedraunesco.uib.es>



## Càtedra d'Innovació Social la Caixa - UIB

La UIB i la Fundació Bancària la Caixa tenen subscrit, des de 2019, un conveni de col·laboració per constituir, entre d'altres, la Càtedra d'Innovació Social, l'objectiu de la qual és crear un Observatori d'Innovació Social a les Illes Balears, oferir un Màster d'Innovació Social i impulsar el programa d'aprenentatge servei ApSUIB. A més, el conveni inclou el projecte LADAT i Trastorns de l'Espectre Autista + Creació Audiovisual = Comunicació Emocional, i el projecte Cap Nadal sense Nadales.

### Principals activitats realitzades durant el curs acadèmic 2019-20

- S'ha posat en marxa l'**Observatori d'Innovació Social**. L'Observatori recollirà indicadors sobre la realitat social de les Illes Balears, i la primera formació i sensibilització sobre desigualtats socials com a part de la transferència de coneixements a la societat. A més, l'actualització de la pàgina web de l'Observatori i la recollida de dades per al Baròmetre Social de les Illes Balears són dues tasques que es fan de manera continuada en el temps. Ambdues també s'han iniciat i es desenvoluparan al llarg de 2020. Cal destacar que s'ha publicat un informe sobre l'impacte social de la COVID-19 a les Illes Balears en el marc d'aquest baròmetre.
- S'ha configurat el «**Màster en Innovació Social. Títol Propi de la UIB (60 ECTS)**», en col·laboració amb Amadip Esment. L'objectiu és promoure l'ús de les metodologies més innovadores i eficients en el món de les entitats socials per trobar maneres noves més eficients per millorar la nostra societat, començant per aquells col·lectius més desfavorits. Està previst oferir-lo el pròxim curs acadèmic.
- L'**ApSUIB** és un programa creat per l'Acord executiu 12131/2017, per donar resposta a les recomanacions de la CRUE de promoure el desenvolupament d'iniciatives que combinin processos d'aprenentatge acadèmic amb el compromís social a través de serveis socials a la comunitat. Concretament, ja s'ha dut a terme l'activitat formativa amb professors, una acció que es coordina amb l'Institut de Recerca i Innovació Educativa (IRIE) de la UIB, i que ha conclòs el mes de juny de 2020.
- **Projecte LADAT i Trastorns de l'Espectre Autista + Creació Audiovisual = Comunicació Emocional** és un projecte originat en les accions de formació i experimentació orientades a incentivar la comunicació emocional en l'autisme a través de la creació audiovisual. Varen ser desenvolupades durant cinc anys en el marc de col·laboració de la unitat LADAT de la UIB i el Centre Gaspar



Hauser. S'ha desenvolupat el projecte Azulinante, durant el curs 2019-20, en el qual nou persones amb trastorns de l'espectre autista han pogut desenvolupar les seves creacions audiovisuals amb els equipaments digitals i audiovisuals d'una aula específica al LADAT. El resultat ha estat, principalment, més capacitat d'expressió entre els participants, la qual cosa els ha facilitat la comunicació emocional.

- **Cap Nadal sense Nadales.** Diversos espais de Mallorca que treballen amb malalts i amb col·lectius de persones en situació de vulnerabilitat social són espectadors d'un concert de Nadal a les seves instal·lacions. L'Obra Social la Caixa ha ofert, per tercer any consecutiu, amb la col·laboració de la Coral Universitat de les Illes Balears, quatre concerts a Mallorca per acostar la música nadalenca a persones i espais en situació de vulnerabilitat social, malalts de les unitats de cures pal·liatives, ancians i persones amb discapacitat. Els quatre concerts s'han celebrat entre el 17 i el 30 de desembre de 2019, distribuïts amb el calendari següent:
  - 17 de desembre de 2019, a les 11 h: Cor de Majors de la UIB, a Mater Misericordiae.
  - 21 de desembre de 2019, a les 11.30 h: Coral Juvenil de Joventuts Musicals de Palma, a la Residència Son Güells.
  - 27 de desembre de 2019, a les 11.30 h: Coral Universitat de les Illes Balears, a l'Hospital General de Palma.
  - 30 de desembre de 2019, a les 12.30 h: Coral Universitat de les Illes Balears, a l'Hospital Joan March.

### Enllaç de la pàgina web

- < <https://fueib.org/ca/lacaixa/546/catedra-dinnovacio-social-fundacio-la-caixa>>



## Memòria d'activitats de la Càtedra Seu de Mallorca. Any acadèmic 2019-20

La Catedral de Mallorca, la Universitat de les Illes Balears i la Fundació Universitat-Empresa de les Illes Balears varen crear la Càtedra Seu de Mallorca mitjançant un conveni de col·laboració que fou signat el dia 10 de setembre 2019. La comissió directora de la Càtedra Seu de Mallorca va reunir-se en sessió constitutiva el dia 2 d'octubre 2019.

Aquesta col·laboració té l'objectiu de promoure la implementació d'un model de gestió científicotècnic aplicat a la conservació del patrimoni i als equipaments culturals de la Seu de Mallorca. Igualment, la Càtedra dona suport a la col·laboració editorial, a l'organització de seminaris, cursos, congressos i conferències, així com a la col·laboració científica i acadèmica, derivada de la transferència de resultats obtinguts a partir del model de gestió implementat.

### Principals activitats dutes a terme l'any acadèmic 2019-20

- Coordinació científicotècnica del Departament de Cultura. Àrees: Arxiu Capitular, Conservació de Patrimoni, Gestió Cultural i Museus. Participació en la Comissió Executiva i Assessorament Capítol Catedral.
- Assessorament i col·laboració científica en les comissions d'experts externs corresponents a les àrees de Patrimoni i Gestió Cultural.
- Assessorament i col·laboració científica en la redacció i implementació dels protocols que regeixen les tres àrees del Departament de Cultura: Arxiu Capitular, Conservació de Patrimoni, Gestió Cultural i Museus.
- Assessorament i col·laboració científica en l'equip redactor del Pla de Conservació Preventiva de la Catedral.
- Assessorament i col·laboració científica en l'equip redactor del Pla Director del Museu d'Art Sacre de Mallorca.
- Assessorament i col·laboració científica en la redacció del Pla Museològic del Museu d'Art Sacre. Inauguració: 12 de març 2020.
- Assessorament i col·laboració científica en la renovació del Pla Museològic de la Catedral. En fase d'elaboració.
- Col·laboració editorial amb la UIB (Edicions UIB) i la Seu de Mallorca. Publicació del llibre de Miquel Ballester Julià, *Evolució constructiva de la Catedral de Mallorca. Història, tècniques i materials en els llibres de fàbrica (1570-1630)*. Presentació: setembre de 2020.





- Coordinació científica i col·laboració editorial amb la Seu de Mallorca. Publicació del llibre: AA. VV. (2020). *La Seu de Mallorca. El trànsit del segle XX fins al Concili Vaticà II*. Col·lecció Seu de Mallorca, 19. En premsa.
- Conveni específic de col·laboració científicotècnica entre la Catedral de Mallorca, la Universitat de les Illes Balears i la Fundació Universitat-Empresa de les Illes Balears per a la conservació dels béns mobles i immobles de la Catedral de Mallorca. 20 de febrer 2020. Ref. 3895.



## Càtedra Ramon Llull

La Càtedra Ramon Llull és un organisme que té per finalitat la promoció, la divulgació i la investigació dels estudis relacionats amb la figura de Ramon Llull, des de tots els àmbits universitaris. Per dur a terme aquesta tasca es proposaren diversos objectius i el mes d'abril de 2003 se signà un conveni entre la Universitat de les Illes Balears i la Conselleria d'Educació i Cultura del Govern Balear. Dia 23 de maig de 2019 se signà el conveni de col·laboració entre la Universitat de les Illes Balears i l'Institut d'Estudis Baleàrics per a la col·laboració en la investigació de temes lul·lians en el marc de la Càtedra Ramon Llull, cosa que suposa poder continuar amb les tasques investigadores que el període sense conveni (2016-2019) havien quedat aturades.

### Principals activitats del curs 2019-2020

- Actualització de la pàgina web institucional (<catedraramonllull.uib.cat>).
- Actualització del fons bibliogràfic de la Càtedra Ramon Llull.
- Organització del cicle de conferències «Llull després de Llull: el llegat contemporani»,. Constava de XXX conferències, de les quals només se'n pronunciaren quatre:
  - 24 d'octubre de 2019, conferència «Una teologia per als “entesos en lògiques i naturals” a càrrec de Jordi Gayà.
  - 21 de novembre de 2019, conferència «Els Cent noms de Déu de Ramon Llull: entre cristianisme i islam» a càrrec de Simone Sari.
  - 3 de desembre de 2019, conferència «Ramon Llull i Anthony Bonner» a càrrec de Lola Badia.
  - 13 de febrer de 2020, conferència «"E qui pot los hòmens sanar?" Ramon Llull i la medicina espiritual» a càrrec d'Anna Fernández-Clot.

La resta del cicle s'hagué de suspendre arran de la pandèmia de la COVID-19.

- Presentació de *Mil proverbis* i *Medecina de pecat* de la Nova Edició de les Obres de Ramon Llull conjuntament amb l'Institut d'Estudis Baleàrics i la Institució de les Lletres Catalanes.

### Enllaços pàgina web

- <[www.catedraramonllull.uib.cat](http://www.catedraramonllull.uib.cat)>



## Fitxa de descripció d'activitats. Memòria acadèmica

### Càtedra Mário Cesariny

Tenint en compte la situació viscuda com a conseqüència de la COVID-19, el nostre pla d'activitats del segon quadrimestre va quedar en suspens i, per tant, també les activitats que teníem previstes dur a terme tant a la UIB com en col·laboració amb altres institucions acadèmiques i culturals d'Espanya i de Portugal.

- **XI Jornadas de Cultura Portuguesa a la UIB**

Un any més, hem iniciat les Jornadas de Cultura Portuguesa amb dues sessions al segon semestre. Les altres dues sessions estaven previstes per al primer semestre, però, ateses les condicions esmentades, les hem hagudes de suspendre.

A les dues sessions tinguérem una assistència aproximada de 50 persones. Tot i que la majoria dels assistents eren alumnes de les matèries de Portuguès, obrírem sessions al públic general.

- La primera sessió d'aquestes XI Jornadas de Cultura Portuguesa consistí en una sessió d'homenatge a la poetessa Sophia de Mello Breyner Andresen, el centenari del naixement de la qual se celebra enguany. Associada als homenatges duts a terme per tot el territori de parla lusitana, la Càtedra Mário Cesariny va organitzar dos dies d'activitats, els dies 2 i 3 d'octubre de 2019.
  - El primer dia consistí en una sessió a la Universitat, a l'espai de la classe, amb coneguts especialistes de l'obra de l'autora. Durant tres hores, a més dels professors de la UIB Perfecto Cuadrado i Maria de Lourdes Pereira, gaudírem de la presència dels convidats següents: José Rui Teixeira, professor i investigador i responsable per la Cátedra Poesia e Transcedência - Cátedra de Sophia, de la Universitat Catòlica Portuguesa, de Porto; José Pedro Angélico, professor i investigador de la Universitat Catòlica Portuguesa de Porto i també membre de la Cátedra de Sophia; Filipa Soares, professora i investigadora de la Universitat Autònoma de Madrid, a més de representant del Camões I.P., i d'Adélia Carvalho, autora i editora de literatura infantil i juvenil.
  - El segon dia férem una taula rodona amb els traductors de l'obra de Sophia de Mello Breyner Andresen al català. La taula, moderada per la professora de la UIB Maria de Lourdes Pereira, comptà amb la presència de Ponç Pons, poeta i traductor; Gabriel S. T. Sampol, poeta i traductor; Francisco Serra, traductor, i Nicolau Dols, professor i traductor. Aquesta sessió, d'una hora de durada, tingué lloc al final del dia a l'edifici de Sa Riera, a Palma.

A les dues sessions, tinguérem una assistència aproximada de 50 persones.



En totes dues sessions, tot i que la majoria eren alumnes de les matèries de Portuguès, obrírem les sessions al públic en general.

- La segona sessió de les XI Jornadas de Cultura Portuguesa es va celebrar el dia 11 de novembre a la UIB. En la sessió, de dues hores de durada, va participar-hi Mafalda Veiga, cantautora portuguesa que enguany compleix 30 anys de carrera. L'artista, a més de donar a conèixer la seva obra als nostres alumnes, encetà un diàleg amb els assistents sobre les relacions entre literatura i arts plàstiques, fet que va donar pas a un breu taller sobre escriptura de lletres de cançons. A la sessió, hi assistiren aproximadament 40 persones i es va dur a terme a l'aula 4 de l'edifici Ramon Llull.
- **LECTURA DE POESIA PORTUGUESA amb FILIPA LEAL i MAFALDA VEIGA**
- A la sessió de les XI Jornadas de Cultura Portuguesa a la UIB, la Càtedra Mário Cesariny, en col·laboració amb la llibreria Enbat, organitzà un recital de poesia portuguesa, a la qual assistiren les autores Filipa Leal i Mafalda Veiga. La sessió tingué una assistència aproximada de 40 persones i es dugué a terme a l'espai de la llibreria, a Palma.
- **ACTES EN QUÈ HAN PARTICIPAT ELS INVESTIGADORS DE LA CÀTEDRA MÁRIO CESARINY**
- Professor Perfecto Cuadrado
  - Membre de la comissió científica del II Forum Internacional da Língua Portuguesa. 500 anos da Circum-Navegação do Mundo. Novas Contribuições em Investigação e Ensino. Madrid, Universitat Complutense de Madrid. 15-19 de novembre de 2019.
  - Assistència al Seminario Anual do Camões I.P., sobre Cooperação, Língua e Cultura. Lisboa. Fundação Calouste Gulbenkian. 8-9 de gener de 2020.
  - Presidència honorífica de la comissió científica del CILB 2019 (Colóquioos Internacionais Luso-Brasileiros: Europa- realidade(s), mito(s) e utopia(s). Lisboa: Universitat Europea de Lisboa (Universitat Europea / Universitat de Lisboa. 11-14 de novembre de 2019.
  - Conferència inaugural del CILB 2019 (Colóquioos Internacionais Luso-Brasileiros: Europa- rtealidade(s), mito(s) e utopia(s). Lisboa: Universitat Europea de Lisboa (Universitat Europea / Universitat de Lisboa. 11 de novembre de 2019.
  - Conferència «Revistas literarias portuguesas e internacionais». Lisboa. CLEPUL, 11 de novembre de 2019.



- Professora Maria de Lourdes Pereira
  - Conferència «Ensaio da Lucidez ou a edificação de uma consciência de cidadania», 41<sup>th</sup> annual conference of ACIS - Association for Contemporary Iberian Studies. Lisboa: Universitat de Lisboa, 6 de setembre de 2029.
  - Conferència «Pelo Caminho da Universalidade na Obra de Sophia de Mello Breyner Andresen: a passagem por Espanha». Seminário Sophia de Mello Breyner: Reflexões em torno à vida e à obra da autora. Madrid: Universitat Autònoma de Madrid, 29 de novembre de 2019.
  - Participació a la taula rodona, seguida d'un debat, «Filosofia e política em José Saramago», amb Miguel Koleff (Argentina), Egídia Souto (França), Lourdes Pereira (Espanya) i Orlando Grossegeisse (Portugal). Universitat de Vigo – Pontevedra, 4 de desembre de 2019.
- **Publicacions en què consta la col·laboració de la Càtedra Mário Cesariny.**
- Pereira, Maria de Lourdes
  - *Valter Hugo Mãe, as Ilhas dos Abaeté (Catálogo de Exposição)*. Gondomar é Douro. Município de Gondomar. Portugal. 2019
  - Para uma interpretação do conceito de cidadania em José Saramago: Uma aproximação à leitura de *Ensaio Sobre a Cegueira* e *Ensaio sobre a Lucidez*. A *ACTIO NOVA: Revista de Teoría de la Literatura y Literatura Comparada*. Madrid. 2019, 113-129.
  - Da palavra de Valter Hugo Mãe à imagem de Graça Morais pelo caminho da metamorfose poética. A *Como el Camino Empieza*. Palma. José J. de Olañeta Editor. 2020.



## **Fundació Universitat-Empresa de les Illes Balears**

### **Memòria acadèmica. Curs 2019-20**

La Fundació Universitat-Empresa de les Illes Balears (FUEIB) es va constituir el 29 d'abril de 1996. En data 11 de desembre de 2009 es va produir una modificació estatutària per la qual és reconeguda com a mitjà propi instrumental de la Universitat de les Illes Balears.

L'any 2014 la FUEIB es va fusionar amb la Fundació General de la Universitat de les Illes Balears (FuGUIB) per absorció de la FuGUIB per la FUEIB. La FuGUIB havia estat creada l'any 1999, i com a conseqüència de la fusió es va extingir l'any 2014.

A la FUEIB durant el curs 2019-20 hi han fet feina una mitjana de 106 treballadors equivalents a temps complet, dels quals el 61 per cent són dones. Els comptes anuals proposats per la FUEIB i pendents de l'auditoria i de ser aprovats pel Patronat de la Fundació tanquen l'exercici econòmic 2019 amb uns ingressos d'uns 8 milions d'euros, un resultat comptable de 582,21 euros i unes inversions totals d'uns 456 milers d'euros.

### **Residència d'Estudiants de la UIB**

La Residència d'Estudiants ha tingut durant el curs 2019-20 una ocupació del 100% a les 97 habitacions individuals, que han estat ocupades per estudiants de la Universitat. A l'inici del curs hi havia una llista d'espera de 210 persones, i el nombre de residents que va renovar la plaça va ser de 83 estudiants.

Les habitacions dobles han estat ocupades en un 90% durant el curs. Els hostes varen ser visitants i convidats de la UIB o estudiants dels programes d'intercanvi signats per la Universitat, a més de professors visitants (nacionals i estrangers).

Les principals millores en les infraestructures i els serveis de la Residència durant el curs 2019-20 han estat les següents: adquisició de maquinària per a la bugaderia d'autoservei; adquisició de cadires per a les habitacions; impermeabilització de la terrassa del tercer pis; renovació d'alguns mobles i compra d'un televisor per a la sala de TV gran; oferta de les beques d'allotjament del Govern balear, i patrocini d'activitats culturals i esportives per als residents.



## Instal·lacions esportives. CampusEsport

Aquesta temporada continuam treballant en la reducció de les despeses en subministraments, i especialment en la millora de l'experiència de l'usuari, amb importants inversions en les instal·lacions relacionades amb la natació i sala de fitnes. Aquesta inversió s'ha materialitzat principalment en les accions següents:

### Inversions

- Instal·lació d'un nou sistema de tractament d'aigua de la piscina per mitjà d'electroporació
- Renovació i rehabilitació de la piscina climatitzada i coberta
- Renovació de la deshumectadora de la piscina
- Renovació de maquinària de la sala de fitnes
- Tercera fase en la implantació de l'app CampusEsport, amb la introducció del programa de reserves en línia d'activitats dirigides i també del mòdul de classes virtuals, com a resposta al tancament de CampusEsport produït per la pandèmia de COVID-19.

### Dades operatives

- La quantitat mitjana d'usuaris amb abonament per a 2019 va ser de 4.246 persones, mentre que el màxim es va registrar al mes d'octubre, amb 4.617 persones.
- L'any 2019, el nombre de persones, com a «usuaris únics», que varen fer esport a les instal·lacions esportives va ser de 15.588.
- Des de l'1 de gener fins al 31 de desembre de 2019, es produïren 399.760 accessos a les instal·lacions.
- Els usuaris, el 2019, varen llogar espais esportius durant 13.323 hores.

## Oficina de Transferència de Resultats d'Investigació i àrea de projectes de la FUEIB

### Gestió de la propietat industrial i intel·lectual

- 73 patents i models d'utilitat vigents el 31/12/2019.



- Import de la facturació anual per llicències d'exploració de tecnologies i/o del coneixement de la UIB el 2019: 70.500 euros.

## I Convocatòria d'ajuts per a proves de concepte de resultats de recerca de la UIB

- Pressupost total destinat a la convocatòria: 20.000 euros
- 6 projectes seleccionats

**Facturació dels contractes d'R+D+I (art. 83):** 155 contractes signats per un import d'1.702.128 euros (IVA no inclòs).

## Activitats del Club d'Emprenedors UIB (2019-20)

- 10 persones assessorades en matèria d'emprenedoria i creació d'empreses
- III Premis TalenTIC per a treballs de fi de grau o màster de la UIB
- 278 assistents a 8 càpsules formatives i tallers organitzats sobre emprenedoria i innovació
- Informe Global Entrepreneurship Monitor (GEM)

## Actualització del catàleg de serveis de la UIB:

- S'ha visitat el 95,48% (148 grups) dels 155 grups de recerca de la UIB, amb 212 serveis publicats i catalogats per sector d'aplicació.

## Activitats en el marc del projecte Enterprise Europe Network (EEN) 2018

- 23 reunions internacionals mantingudes per establir col·laboracions.
- 130 assessoraments en innovació, transferència tecnològica i acords de col·laboració.
- 9 perfils de cooperació publicats.
- 2 jornades de trobades bilaterals organitzades.

## Fundraising (2019)





Fons captats per a investigació: 251.818 euros.

- 67.974 euros de convenis de col·laboració empresarial (33 convenis signats)
- 15.394 euros de donacions (11 donants)
- 168.450 euros de càtedres

Projectes de captació de fons en cartera:

- 7 projectes d'investigació
- 4 projectes singulars i solidaris
- 2 beques per a estudiants

**Projectes europeus:** suport al PDI en la gestió economicoadministrativa i un projecte ERASMUS+ viu.

**Càtedres Universitat-empresa:** la FUEIB gestiona activitats de les càtedres Universitat-empresa següents:

- Càtedra Banca March de l'Empresa Familiar
- Càtedra ENDESA Red d'Innovació Energètica
- Càtedra de la Mar Iberostar
- Càtedra Meliá Internacional d'Estudis Turístics
- Càtedra Santander-UIB d'Innovació i Transferència de Coneixement
- Càtedra ICAPE de Foment de la Cultura Emprenedora (Conselleria de Treball, Comerç i Indústria)
- Conveni Red Eléctrica de España-UIB
- Càtedra d'Innovació Social "la Caixa"

**Altres càtedres gestionades per la FUEIB:**

- Càtedra de Medi Ambient i Turisme de Capdepera

## **Departament de Formació i Congressos**

El Departament de Formació i Congressos de la FUEIB és l'encarregat de gestionar els estudis propis i de formació continuada de la UIB, i ofereix suport a: disseny de



propostes; acompanyament en el procediment d'aprovació, difusió i gestió administrativa de matriculació; direcció dels cursos; atenció al professorat (actualment tenim contacte amb més de 900 docents per any acadèmic); reserva dels espais adients per a la docència, tant físics com virtuals; gestió de la documentació acadèmica de materials i registre de qualificacions i tramitació de titulacions, i tota la gestió necessària perquè el curs sigui viable.

2019-20	Total cursos	Total ECTS	Total alumnes	Total hores
Màster	12	748	276	4.876
Especialista universitari	12	370	218	2.728
Expert universitari	22	393	586	2.757
Diploma universitari	1	8	16	77
Curs d'actualització universitària	10	66	82	345
Seminaris/tallers/jornades	43		851	9.791
<b>TOTAL</b>	<b>100</b>	<b>1.585</b>	<b>2.029</b>	<b>20.574</b>

La FUEIB, en col·laboració amb el Vicerectorat d'Investigació i Internacionalització, ofereix un servei de suport per a l'organització de congressos i d'esdeveniments acadèmics i científics. Aquest servei està destinat a donar suport logístic i organitzatiu als responsables de l'organització de congressos, trobades, seminaris i jornades que es desenvolupin en el marc de la Universitat. Durant el curs 2019-20, UIBCongrés ha donat suport als esdeveniments següents, per ordre cronològic:

Esdeveniment	Data	Participants
NOMA - Nonlinear Maps and their Applications	Del 9 a l'11 d'octubre de 2019	25
22è Congrés Internacional de l'Associació Catalana d'Intel·ligència Artificial	Del 23 al 25 d'octubre de 2019	73
VI Congreso Internacional y XXVII Nacional de Educación Física	Del 23 al 25 d'octubre de 2019	207
Primer Simposi Advancing Chemistry in Spain: Early Career ERC Researchers	Del 21 al 22 de novembre de 2019	23



EPOS BAT ADVANCED COURSE: Hip Surgery from Infancy to Young Adulthood	Del 23 al 24 de gener de 2020	56
XV Congreso de la Asociación Española de Profesores de Derecho Administrativo	Del 7 al 8 de febrer de 2020	209

Total de participants: 593

## Departament d'Orientació i Inserció Professional

El Departament d'Orientació i Inserció Professional (DOIP) de la FUEIB és l'encarregat de gestionar els temes que fan referència a l'orientació i a la inserció professional dels universitaris.

Té dos grans destinataris, d'una banda, les empreses que demanen universitaris, ja sigui per fer pràctiques extracurriculars o per contractar-los; de fet, el DOIP és una agència de col·locació oficial i disposa d'una amplíssima base de dades d'universitaris que es volen inserir en el món laboral. L'altre gran grup destinatari del DOIP són els universitaris, tant estudiants com graduats. A ells els oferim seguir un itinerari d'inserció professional que comença per fer pràctiques en empreses i rebre orientació en matèria de recerca de feina, i finalment els oferim l'agència de col·locació, per poder optar a ofertes reals de feina.

A continuació detallam les dades més significatives d'aquest curs 2019-20:

- 5.140 demandants d'ocupació inscrits al DOIP
- 403 pràctiques en empreses/entitats
- 631 assistents a les càpsules d'èxit professional
- 534 empreses/entitats col·laboradores
- 1.289 ofertes de treball tramitades
- 82 contractes signats
- 1.361 sessions d'orientació professional individualitzades
- II Job Day UIB. 14è Fòrum de l'Ocupació de la UIB. 10 i 11 de març de 2020.



## **Fitxa de descripció d'activitats relacionades amb la COVID - 19**

### **Consell de Govern**

- Adaptació del calendari per a l'any acadèmic 2019-20 a les mesures acadèmiques adoptades a causa de la situació creada per la pandèmia de la COVID-19.
- Adaptació del Reglament acadèmic aprovat per l'Acord normatiu 12741/2018, de 10 de maig, que modifica l'Acord normatiu 10959/2014, de 18 de març, a les mesures acadèmiques adoptades a causa de la situació creada per la pandèmia de la COVID-19.
- Adaptació del Reglament acadèmic aprovat per l'Acord normatiu 13463/2020, de 20 de febrer, a les mesures acadèmiques adoptades a causa de la situació creada per la pandèmia de la COVID-19.
- Aprovació del Pla d'actuació de la Universitat de les Illes Balears per a la docència presencial adaptada. Any acadèmic 2020-21.
- Aprovació del Pla de contingència per a l'any acadèmic 2020-21.



## **Fitxa de descripció d'activitats relacionades amb la COVID - 19**

### **Consell de Direcció**

#### Resolucions del Rectorat

- Mesures de gestió de la UIB relatives a l'estat d'alarma declarat.
- Declaració de dies inhàbils.
- Finalització de l'activitat docent universitària de manera presencial.
- Adaptació de les mesures de gestió de la UIB relatives a l'estat d'alarma declarat adoptades per la Resolució del Rectorat 13459/2020, de 15 de març.
- Represa o reinici del còmput de terminis.
- Obertura gradual d'espais, centres i serveis i a l'accés a aquests indrets dels membres de la comunitat universitària.
- S'autoritza temporalment l'ús dels ajuts per assistència a congressos del programa de foment de la recerca per a congressos en modalitat no presencial.
- Es deixa sense efectes la suspensió dels permisos de viatge.

#### Resolucions del Vicerectorat de Docència

- Instrucció sobre el protocol d'actuació en l'adaptació de la docència presencial a la docència no presencial.
- Instrucció sobre l'ampliació i el desenvolupament del protocol d'actuació en l'adaptació de la docència presencial a la docència no presencial.
- Instrucció sobre mesures addicionals d'àmbit docent i acadèmic motivades per l'excepcionalitat de l'estat d'alarma.

#### Resolucions del Vicerectorat d'Investigació i Internacionalització

- Instrucció relativa a l'organització de congressos i al programa d'ajuts per a l'assistència a congressos i estades de treball.

#### Resolucions del Vicerectorat d'Estudiants

- Instrucció sobre el protocol d'actuació respecte als alumnes col·laboradors de tipus A i B motivada per l'excepcionalitat de l'estat d'alarma.

#### Resolucions del Vicerectorat de Professorat



- Instrucció per a la declaració jurada de l'activitat principal dels professors associats per acreditar l'exercici de l'activitat professional fora de l'àmbit acadèmic universitari durant l'any acadèmic 2019-20.

#### Resolucions de Secretaria General

- Instrucció sobre el protocol d'actuació per a la realització de concursos d'accés als cossos docents universitaris a la Universitat de les Illes Balears amb la utilització de mitjans telemàtics.
- Instrucció sobre el protocol d'actuació per a la realització de sessions dels òrgans col·legiats de la Universitat de les Illes Balears amb la utilització de mitjans telemàtics.
- Instrucció sobre el protocol d'actuació en les defenses de treball de fi de grau i de treball de fi de màster a la Universitat de les Illes Balears amb la utilització de mitjans telemàtics.
- Instrucció sobre el protocol d'actuació en el procediment de contractació de professors contractats doctors a la Universitat de les Illes Balears amb la utilització de mitjans telemàtics.
- Instrucció sobre el protocol d'actuació per a la realització de l'avaluació en línia a la Universitat de les Illes Balears.

#### Resolucions de Secretaria General i Vicerectorat d'Investigació i Internacionalització

- Instrucció sobre el protocol d'actuació per a la tramitació del dipòsit i/o defensa no presencial de la tesi doctoral.



## **Fitxa de descripció d'activitats relacionades amb la COVID - 19**

### **Resolucions de Secretaria General**

- Instrucció sobre el protocol d'actuació per a la realització de concursos d'accés als cossos docents universitaris a la Universitat de les Illes Balears amb la utilització de mitjans telemàtics.
- Instrucció sobre el protocol d'actuació per a la realització de sessions dels òrgans col·legiats de la Universitat de les Illes Balears amb la utilització de mitjans telemàtics.
- Instrucció sobre el protocol d'actuació en les defenses de treball de fi de grau i de treball de fi de màster a la Universitat de les Illes Balears amb la utilització de mitjans telemàtics.
- instrucció sobre el protocol d'actuació en el procediment de contractació de professors contractats doctors a la Universitat de les Illes Balears amb la utilització de mitjans telemàtics.
- Instrucció sobre el protocol d'actuació per a la realització de l'avaluació en línia a la Universitat de les Illes Balears.

### **Resolucions de Secretaria General i Vicerectorat d'Investigació i Internacionalització**

- Instrucció sobre el protocol d'actuació per a la tramitació del dipòsit i/o defensa no presencial de la tesi doctoral.



## Fitxa de descripció d'activitats relacionades amb la COVID-19

### Coral Universitat de les Illes Balears

#### Resum

S'ha reorientat la programació de la Coral UIB i de les seves corals filials oferint continguts en línia.

#### Llista d'activitats relacionades amb la COVID-19

- Cantaires a casa: apartat al web i al Facebook de la Coral UIB en el qual s'han publicat setze actuacions de cantaires de diferents corals de la UIB:
  - *Gaudeamus igitur*. Xisco Prats, Coral UIB.
  - *Salve, regina*, de César Reda. Ricard Terradas, Coral UIB i director dels Blavets de Lluç.
  - *Un Sant Jordi diferent*. Cristina Llabrés, Cor de Dones de la UIB.
  - *El pi de Formentor*, de Miquel Costa i Llobera. Margalida Ramis, Coral UIB.
  - *Jerusalem*, de Michael McGlynn. M. Magdalena Oliver, Coral UIB.
  - *Vestida de nit*, de Glòria Cruz i Càstor Pérez. Irene Gili, Coral UIB.
  - *Dancing queen*, de B. Anderson, B. Ulvaeus i S. Anderson. Família Francia Barceló, Coral UIB, Poema Harmònic, Coral Juvenil i Corals Infantils de Joventuts Musicals de Palma.
  - *Beata es, Virgo Maria*, de Josu Elberdin. Cor de Dones de la UIB, sota la direcció de Lidia Fernández.
  - *La Balanguera*, de Joan Alcover i Amadeu Vives. Inès Mas, Coral UIB.
  - Mostra de les classes de cant en línia del professor del Conservatori Superior de Música de les Illes Balears Josep Miquel Ribot, amb cantaires de la Coral UIB.
  - *If My Complaints Could Passions Move*, de John Dowland. Joan Carles Vaquer, Cor de Pares i Mares de la UIB, i Alba Vaquer, Cor de Dones de la UIB.
  - Resum del curs de les Corals Infantils de Joventuts Musicals de Palma, fet pels seus directors: Esther Barceló, Marta Colom, Santiago Francia, Irene Gili, Maria Gómez i M. del Mar Tugores.
  - *Ai, Covid*, de Jean Luc dels Amics de les Arts. Grup musical Debaix, del qual formen part Àngela Sart i Pere Morell, Coral Juvenil de Joventuts Musicals de Palma; i Joan Sart, Coral Juvenil i Coral UIB.





- *El meu avi*, de Josep Lluís Ortega i Monasterio. Grup d'havaneres Ben Trempats, del qual formen part Pep Matas i Mariano Portas, Coral UIB, i Macià Guasp, Cor de Pares i Mares de la UIB.
- *Volcans*, del grup de rock català Buhos. Gerard Abril, Coral UIB, i Mariona Abril, Coral Infantil Onzequinze.
- Tema de la pel·lícula *Frozen*. Cor de Dones de la UIB, sota la direcció de Lidia Fernández.
- *Ich liebe dich*, de Ludwig van Beethoven, amb text de K.F. Herrosse. Ricard Terradas, Coral UIB i director dels Blavets de Lluç
- Participació de la Coral UIB, juntament amb l'Orquestra Simfònica Illes Balears, en l'enregistrament en vídeo de fragments de la *Novena simfonia* de Beethoven per la celebració del Dia d'Europa, el 9 de maig.
- Videoconferència de Joan Company organitzada per la Federación Coral de Madrid, sobre la música coral a les Balears a partir de l'estructura coral que ha creat a la Universitat de les Illes Balears.
- Classes de cant en línia per a tots els cantaires de les corals adultes impartides per Pilar Riera, directora del Cor de Mestres Cantaires de la UIB, amb el suport tècnic de M. del Mar Tugores, directora de la Coral Infantil Vuitdeu.
- Assaigs virtuals de l'Orfeó UIB, la Coral Juvenil de Joventuts Musicals de Palma i el Cor de Pares i Mares de la UIB.

### Enllaç a la pàgina web

- [www.coraluib.com](http://www.coraluib.com)
- [Facebook Coral Universitat de les Illes Balears](#)



## Fitxa descripció activitats relacionades amb la COVID-19

### Universitat Oberta per a Majors (UOM)

#### Resum

El dimecres, 11 de març de 2020, es cancel·laren totes les activitats programades de la UOM arreu de les Illes Balears. A partir d'aquell moment, es contactà amb institucions, alumnes i professors per avaluar com es podria passar a un format de docència no presencial.

#### Llista d'activitats relacionades amb la COVID-19

- **Títols propis de la UOM** (campus universitari). Tota la docència dels títols propis de la UOM passà a modalitat no presencial, a través d'Aula digital i videosessions a través de BBCollaborate.
  - Es feren diverses videosessions amb els alumnes de cada títol propi per explicar-los com evolucionava la situació i per conèixer les dificultats que sorgien amb relació a l'ús d'Aula digital.
- **La UOM arreu de Mallorca.** Es va cancel·lar i, posteriorment, es traslladà al setembre-octubre de 2020.
- **La UOM als Barris de Palma, primavera.** Es va cancel·lar i ajornar a l'any 2021.
- **La UOM a Menorca.** Es varen cancel·lar totes les sessions que quedaven pendents del programa.
  - El divendres 5 de juny es realitzà una videosessió amb tots els alumnes del programa.
- **La UOM arreu de Menorca.** Es va cancel·lar i ajornar a l'any 2021.
  - El 13 de maig es va fer una videosessió amb la Sra. Bàrbara Torrent, consellera del Consell Insular de Menorca, per coordinar les accions que s'haurien de dur a terme.
- **La UOM a Eivissa.** Es varen cancel·lar totes les sessions que quedaven pendents del programa.
  - Els dies 14 i 21 de maig del 2020 es realitzaren dues videosessions amb una part del contingut del programa que s'havia cancel·lat.
- **La UOM arreu d'Eivissa.** Es va cancel·lar i ajornar a l'any 2021.
  - El 14 de maig es va tenir una videosessió amb la Sra. Sara Ramón, consellera del Consell Insular d'Eivissa, per coordinar les accions que s'haurien de dur a terme.



- **La UOM a Formentera.** Es varen cancel·lar totes les sessions que quedaven pendents del programa.
  - El 6 de maig es va tenir una videosessió amb la Sra. Ana Juan, consellera del Consell Insular de Formentera, per coordinar les accions que s'haurien de dur a terme.
- Per a tots els alumnes de la UOM, es programen vint-i-set **Píndoles virtuals de la UOM**, amb un contingut cultura i amb la intenció de fomentar l'ús de la tecnologia digital.
- Durant els mesos d'abril, maig i juny es realitzen diverses videosessions amb els responsables de Campus Digital amb la finalitat de coordinar l'ús d'Aula digital per part dels alumnes de la UOM.
- Durant els mesos d'abril, maig i juny es realitzen diverses videosessions amb els serveis administratius de Sa Riera, la Seu universitària de Menorca i la Seu universitària d'Eivissa i Formentera per coordinar els processos de preinscripció i matriculació del curs 2020-21.
- El dia 29 d'abril es realitza una videosessió amb la participació dels vicerectors amb competències amb programes per a gent gran de les universitats espanyoles, conjuntament amb membres de l'AEPUM i els directors dels programes.
- El dia 21 de maig es realitza una videosessió del grup de treball de Programes Sèniors de la Xarxa Vives d'Universitats.
- El dia 22 de juny es realitza una videosessió a petició de CRUE amb la participació dels vicerectors amb competències amb programes per a persones grans de les universitats espanyoles, representants de CAUMAS, conjuntament amb membres d'AEPUM i directors dels programes.
- S'organitza una **Diada virtual de la UOM** i es convoca un concurs de poesia i un de fotografia.
  - El dia 26 de juny es realitza una videosessió amb assistència d'alumnat de la UOM d'Eivissa, Menorca i Mallorca com a cloenda de la Diada.

### Enllaços pàgina web

- [uom.uib.cat](http://uom.uib.cat)



## Fitxa de descripció d'activitats relacionades amb la COVID-19

### Vicerectorat d'Estudiants

A. Mesures que s'han adoptat per poder fer front a la crisi sanitària produïda per la COVID-19:

1. Per cobrir la bretxa digital dels alumnes:

- Coordinació i gestió del Fons Supera del Banc Santander
- Gestió dels recursos propis de la UIB

2. Pla de suport mutu entre universitats del G9

3. Adaptació de les proves d'accés

- Per als més grans de 25 i 45 anys.
- Prova de batxillerat per a l'accés a la Universitat (PBAU). S'hi han presentat 5.249 estudiants (4.618 dels quals eren oficials), un 30 per cent més que l'any 2019.

B. Activitats suspeses a causa de la COVID-19 a partir de la data que es va decretar l'estat d'alarma:

- Olimpíades i miniolimpíades
- Proves Cangur
- Tallers MENTORiment

## Fitxa descripció activitats relacionades amb la COVID-19

### Servei de Recursos Humans

#### Resum

- El Servei de Recursos Humans, amb motiu de la declaració de l'estat d'alarma per la COVID-19, hem adaptat la manera de treballar i els procediments per poder continuar l'activitat i les comeses amb la màxima eficàcia i eficiència, i atendre les necessitats dels usuaris tot complint les normes establertes.

#### Llista d'activitats relacionades amb la COVID-19

- El personal del Servei de Recursos Humans ha fet teletreball a partir del dia 16 de març, i a partir del dia 11 de maig de 2020 ha començat la feina presencial de manera progressiva.
- Tots els treballadors del Servei desviarem la nostra extensió telefònica al telèfon particular per poder atendre els usuaris.
- Establírem, juntament amb la Secretaria General, un procediment electrònic per dur a terme de manera telemàtica els concursos d'accés de personal docent i investigador que teníem començats quan es va declarar l'estat d'alarma, i l'oferírem als membres dels tribunals. En total, hem dut a terme nou concursos que ja estaven començats. Aquest procediment ha necessitat la col·laboració del CTI, del Servei d'Audiovisuals, del Servei de Prevenció, de les consergeries i del Servei de Recursos Humans.
- Establírem un sistema perquè els professors contractats que han de continuar el curs acadèmic 2020-21 puguin signar les pròrrogues en format electrònic, i així evitar els desplaçaments i disminuir el risc sanitari.
- Crearem un procediment nou en el catàleg de procediments de la seu electrònica per poder sol·licitar l'expedició del certificat electrònic d'empleat públic sense que la persona hagi de presentar-se a l'oficina de registre del SRH.
- El SRH sol·licitarem a la FNMT donar d'alta una altra registradora a l'oficina del registre de la UIB per agilitar l'emissió dels certificats d'empleat públic. El Servei de Recursos Humans i el CTI han donat suport telefònic a totes les persones que n'han demanat.
- La convocatòria de places de PDI laboral per al curs acadèmic 2020-21 es va fer en format electrònic.



- Habilitarem un sistema perquè obtinguessin credencials UIB aquelles persones que no tenien certificat electrònic i volien presentar sol·licituds a la convocatòria de places de PDI laboral per al curs 2020-21. Hem aconseguit que facin la presentació de sol·licituds de manera electrònica i evitar desplaçaments al campus.
- Hem habilitat un sistema de cita per atendre en persona aquells usuaris que necessitin venir a fer gestions al SRH.
- Hem activat un sistema de cursos en línia a Campus Digital perquè els treballadors interessats puguin fer autoformació.
- Hem transformat quinze cursos presencials del Pla de formació del PAS en formacions en línia.
- Hem redistribuït l'espai i el mobiliari del Servei de Recursos Humans perquè els nostres treballadors puguin assistir al lloc de feina garantint en tot moment les mesures obligatòries de seguretat sanitària.
- Pel que fa al control horari, hem adaptat una sol·licitud perquè tot el personal d'administració i serveis pugui comunicar els dies que fa teletreball i quedi registrat.
- Durant aquest període, els equips de feina hem mantingut reunions virtuals fent servir el programa Zoom de videoconferències per coordinar les tasques. Hem potenciat la comunicació entre les àrees del servei mitjançant carpetes compartides, correu electrònic i grups de WhatsApp per garantir en tot moment la comunicació entre els companys

## Enllaços pàgina web

- [<www.uib.cat>](http://www.uib.cat)
- [<www.uib.es>](http://www.uib.es)



## Fitxa de descripció d'activitats relacionades amb la COVID-19

### Serveis Científicotècnics

#### Llista d'activitats relacionades amb la COVID-19

- Projecte de recerca finançat per l'Institut d'Investigació Sanitària de les Illes Balears (IdISBa) en el marc de la convocatòria d'expressions d'interès per al finançament de projectes COVID-19 titulat «Uso de espectrometría de masas para la identificación de biomarcadores séricos para la estratificación y monitorización de la COVID-19». Referència COVID 19/20.  
Investigador principal: Sebastià Albertí (director dels Serveis Científicotècnics - SCT)  
Investigadors: Biel Martorell i Rosa M. Gomila (tècnics dels SCT)
- Fabricació de manetes per obrir portes amb l'avantbraç per als hospitals de Mallorca. Raúl Sánchez (tècnic dels SCT).
- Fabricació de suports per a pantalles transparents per a l'Hospital Son Llàtzer. Raúl Sánchez (tècnic dels SCT).
- Participació en l'acreditació de les infraestructures científiques per analitzar mostres de COVID-19 i posar-les a disposició de les autoritats sanitàries.

#### Enllaços a la pàgina web

- <https://diari.uib.cat/arxiu/Es-pot-predir-levolucio-dels-pacients-de-la-COVID.cid631574<www.uib.es>>
- <https://diari.uib.cat/arxiu/El-coneixement-aplicat-simprimeix-en-3D-per-fer.cid631089>
- <https://diari.uib.cat/arxiu/La-UIB-ofereix-33-maquines-per-fer-analisis-de-PCR.cid626910>



## Fitxa de descripció d'activitats relacionades amb la COVID-19

Servei de Sistemes d'Informació Geogràfica i Teledetecció

### Resum

El Servei de SIG i Teledetecció participa en diversos projectes de recerca relacionats amb la lluita contra la pandèmia de COVID-19.

### Llista d'activitats relacionades amb la COVID-19

- El Dr. Maurici Ruiz, investigador de la UIB, i el Sr. Antoni Colom, investigador del grup d'Epidemiologia Nutricional i Fisiopatologia Cardiovascular de l'IdISBa, desenvoluparan un sistema d'informació geogràfica anonimitzat per donar suport a la lluita contra la pandèmia de COVID-19 en l'àmbit municipal.
- El SSIGT participa en el desenvolupament del projecte de recerca sobre COVID-19 dirigit pel Dr. Josep Mercader, investigador del grup d'Inflamació, Reparació i Càncer en Malalties Respiratòries de l'IdISBa i professor de la UIB, i el Dr. Hermenegildo García, investigador associat de la Universitat Politècnica de València (UPV). El projecte té per objectiu la identificació, quantificació i reducció de la càrrega ambiental de SARS-CoV-2. El projecte planteja solucions a curt i mitjà termini per identificar els llocs amb presència de virus (hospitals, residències de gent gran, hotels, comerços, etc.) i fer-ne un seguiment per facilitar les tasques de desinfecció mitjançant la dispersió d'una combinació de composts biocides innòcua per a l'ésser humà i l'ambient.
- El SSIGT participa en l'atles de la pandèmia COVID-19, àrea de mobilitat. Projecte desenvolupat per l'Instituto Geográfico Nacional i l'Asociación de Geógrafos Españoles. IP: Dra. Joana Maria Seguí Pons.

### Enllaços a la pàgina web

- <http://www.idisba.es/cat/Actualitat/Not%C3%ADcies/ID/1264/LIdISBa-financa-12-projectes-de-recerca-sobre-la-COVID-19>





## Fitxa de descripció d'activitats relacionades amb la COVID-19

### Servei d'Activitats Culturals

#### Resum

Perquè la comunitat universitària i la societat en general hagin pogut continuar tenint accés a la cultura en temps de confinament i de les fases de la desescalada, el Servei d'Activitats Culturals ha ofert continguts en format digital o en línia.

#### Llista d'activitats relacionades amb la COVID-19

- 14.700 visites al web: entre el 13 de març i el 30 de juny.
- Creació de l'apartat al web «Cultura universitària en temps de confinament»:
  - Art:
    - Empelts: enllaç a l'exposició virtual
    - Fons artístic de la UIB: enllaç al web del projecte
    - Visions: enllaç al web del projecte
    - Videoexposició: «Treballadores. Ants» (387 visualitzacions)
    - Videoexposició: «L'art de la taula periòdica. Les dones i els seus elements» (255 visualitzacions)
  - Cinema:
    - *LGTBIQ+ 2019-2020*: comentaris del professor Juanjo Bermúdez
    - *Anne Frank's Holocaust (2015)*: comentaris del professor Xavier Jiménez
    - Cinema d'Autor 2019-20: comentaris de la professora Magdalena Brotons
  - VII Lliga de Debat de la UIB:
    - Lliga de Debat Universitari 2020: àlbum de fotografies de la final 2020
    - Vídeo dels guanyadors de la modalitat G9 (77 visualitzacions)
  - Divulgació:
    - Dones que Inspiren: conferències al canal YouTube de la UIB (300 visualitzacions)
    - El Saber que Mai no es Perd: *El vi de Mallorca*. Antoni Bennàsar i Hipólito Medrano (Departament de Biologia) (vídeo: 37 visualitzacions)
  - Lletres:
    - Concurs de relat breu La Ciutat Imaginada: comunitat universitària (32 participants)



- Per Sant Jordi #SomLectorsUIB: campanya de foment de la lectura a través del Twitter de la UIB (40 participacions)
- «80 Stories to remember a pandemic»: estudiants del grau d'Estudis Anglesos de la UIB escriuen sobre la COVID-19
- XXII Festival de Poesia de la Mediterrània: vídeos d'edicions anteriors i del recital de poetes del XXII Festival.
- Música:
  - Orquestra Universitat de les Illes Balears (vídeos): «City of Stars» i fragment de «La Pavane», de G. Fauré
  - Coral Universitat de les Illes Balears: enllaç
  - Vídeo del concert de la Simfònica i la Coral Universitat de les Illes Balears per commemorar el Dia d'Europa
  - Vídeo d'El Petit de Cal Eri: concert per al XXI Festival de Poesia de la Mediterrània
- Teatre:
  - *Gilgamesh, l'home que no vol morir*: vídeo de l'obra dirigida per A. Artigues
  - *West Mallorca Story*: vídeo de l'obra representada per la Companyia de Teatre UIB (349 visualitzacions)
  - Comentaris del director de la Companyia de Teatre UIB sobre *Negrata de Merda*, de Denise Duncan Villalobos
- Creació del carrusel SAC: substitueix l'«Ara Interessa»
- Dinamització del Facebook del SAC (total de seguidors: 1.126)
  - «No podem fer..., però podem recordar...»: píndola informativa diària
  - «Treballadores. Ants»: del 8 al 23 d'abril s'han penjat 6 formigues/artistes diaris
  - Dones que Inspiren: vídeos de les conferències del programa
  - Efemèrides
- Creació del Twitter del SAC (@CulturaUIB) (total de seguidors: 116 persones)
- Xifres del SAC 2019-20: informe d'objectius/accions
- Cursos d'Estiu 2020: disseny de l'oferta formativa en línia
- Enllaços:
  - Altres serveis de la UIB: OCDS i Seràs UIB. Futur alumnat
  - Xarxa Vives d'Universitats
  - Cultura arreu de les Illes Balears: Ateneu de Maó, Cercle Artístic de Ciutadella, Fundacions Darder Mascaró, Fundació Mallorca Literària, Institut d'Estudis Eivissencs, Institut Menorquí d'Estudis, Palma Cultura Oberta, Palma XXI, Teatre Municipal Palma
  - Museus a Illes Balears: CaixaForum Palma, Casa Museu Robert Graves, Casal Solleric, Centre Cultura Sa Nostra, Es Baluard Museu d'Art Modern i



Contemporani Palma, Fundació Pilar i Joan Miró, Museu Arqueològic d'Eivissa i Formentera, Museu d'Art Contemporani d'Eivissa, Museu Mallorca, Museu Menorca, Museu Fundació Joan March, Museu Sa Bassa Blanca.

- Altres universitats: activitats culturals de la Universitat d'Alacant, Universitat Autònoma de Barcelona, Universitat de Barcelona, Universitat Jaume I, Universitat Complutense de Madrid, Universitat de Múrcia, Universitat del País Basc, Universitat de Castella-la Manxa.
- Altres propostes: Fundació M. Rodoreda i concurs de microrelats RAVI SHANKAR.

### Enllaços pàgina web

- [sac.uib.cat](http://sac.uib.cat)



## Fitxa de descripció d'activitats relacionades amb la COVID-19

### Servei de Relacions Internacionals

Al mes de febrer de 2020, quan es va tenir constància de la propagació de la COVID-19 a Itàlia, l'SRI va començar a rebre telefonades d'alumnes de la UIB que just acabaven d'arribar a aquell país o que tenien previst partir cap allà pròximament per fer-hi una mobilitat durant el segon semestre del curs 2019-20. Des d'aquell moment, el servei va assumir la coordinació entre els alumnes afectats, departaments implicats en les mobilitats, les universitats de destinació i la direcció de la UIB. Durant aquestes setmanes del mes de febrer i fins a la declaració de l'estat d'alarma decretat pel Govern espanyol el 14 de març de 2020, el SRI va emprendre un seguit d'accions per donar suport a tots els alumnes dels programes d'intercanvi, tant entrant com sortint, que en aquells moments feia una mobilitat en el marc dels programes que gestionava.

Durant el mes de març, i sobretot quan es va haver declarat l'estat d'alarma, el principal problema que va tenir l'SRI fou la incertesa de la situació en general, afegida al tancament de fronteres i a la dificultat dels alumnes de la UIB per tornar a ca seva, si així ho decidien. Igualment passava amb els alumnes estrangers que feien una estada a la UIB i que volien tornar al seu país. L'SRI va contactar amb tots els alumnes d'intercanvi per informar-los de les opcions que tenien per acabar la seva mobilitat: **i)** quedar a la UIB o al país de destinació i continuar la mobilitat amb classes virtuals, **ii)** tornar a ca seva, si era possible, i continuar les classes en línia a les universitats de destinació, o **iii)** tornar a ca seva i renunciar a la mobilitat i reprendre les classes virtuals a la universitat d'origen. Així mateix, totes aquelles mobilitats de PDI o PAS del programa Erasmus+ que encara no havien començat foren cancel·lades o ajornades, en cas que fos possible.

Atesa l'evolució de la pandèmia, a principi del mes de maig de 2020, el Consell de Direcció de la UIB va prendre la difícil decisió de la cancel·lar totes les mobilitats entrants i sortints previstes per al primer semestre del curs 2020-21. En aquest sentit, l'SRI començà a reorganitzar les mobilitats anuals i del primer semestre ja concedides al segon semestre del curs. Per altra banda, el mes de juny ha reprès la resolució de les convocatòries que hi havia obertes en el moment de la declaració de l'estat d'alerta, tenint en compte les situacions i necessitats de cada país i universitat sòcia, així com la dels departaments implicats en les mobilitats.



## Fitxa de descripció d'activitats relacionades amb la COVID-19

### Centre de Tecnologies de la Informació

#### Infraestructures de Tecnologies de la Informació

- Accés als escriptoris virtuals per al personal d'administració i serveis (PAS)
  - Increment de recursos i infraestructura per suportar l'augment important de necessitats d'escriptoris virtuals per part del PAS
- Accés a la xarxa de comunicacions de la UIB mitjançant el servei de xarxa privada virtual (XPV)
  - Increment de recursos i redisseny de l'arquitectura per permetre més connexions a les màquines connectades a la xarxa de la UIB
- Accés per part dels alumnes als escriptoris virtuals
  - Els alumnes es connecten amb el seu ordinador als escriptoris virtuals de les aules informàtiques i així tenen accés al programari específic. Redimensionarem els servidors i actualitzarem els manuals d'usuari.
- Aula digital (Moodle)
  - Increment important de recursos per permetre més sessions simultànies en l'entorn de teleeducació Moodle
  - Anàlisi, simulació i estudi de la infraestructura necessària per donar resposta a la petició simultània de qüestionaris en línia
  - Monitorització detallada de diferents mètriques per avaluar de manera continuada la qualitat del servei ofert
  - Configuració de l'entorn dels LMS (Moodle) de la CRUE per utilitzar-ne recursos, si és necessari
- Anàlisi i estudi de possibles solucions per a la docència semipresencial des de les aules de la UIB el curs 2020-21

#### Programari i suport

- ZOOM
  - Adquisició de llicències limitades de Zoom
    - Per a les reunions virtuals entre el PAS
    - Per a la visualització remota dels alumnes per fer els exàmens en línia
  - Administració i configuració de l'entorn de Zoom per a la UIB
  - Integració de Moodle amb Zoom



- Desenvolupament per facilitar l'ús de llicències corporatives per fer exàmens en línia
- Incrementar les línies telefòniques de suport de microinformàtica per respondre les peticions de la comunitat universitària des de ca nostra
- Elaboració de manuals i preguntes freqüents perquè el PAS pogués fer teletreball emprant escriptoris virtuals remots  
<<https://www.cti.uib.cat/Servei/Connexio-a-la-UIB-des-de-casa/>>
- Difusió d'informació
  - CONECTAD@S: LA UNIVERSIDAD EN CASA. Ministeri d'Universitats  
<[https://www.uned.es/universidad/inicio/uned\\_uoc\\_solidaria.html](https://www.uned.es/universidad/inicio/uned_uoc_solidaria.html)>
  - CCN-CERT Campanya CIBERCONSEJOS COVID  
<[https://coronavirus.uib.cat/digitalAssets/596/596584\\_ciberconsejos-covid19.pdf](https://coronavirus.uib.cat/digitalAssets/596/596584_ciberconsejos-covid19.pdf)>
- Bretxa digital. Fons SUPERA COVID-19
  - Acció 1. Bretxa digital. Infraestructura material i de comunicacions per a estudiants d'universitats en situació de bretxa digital.
    - Recepció, configuració i gestió dels 89 portàtils i les 45 SIM rebuts per donar cobertura a l'acció 1.
  - Acció 3. Reforç dels LMS per abordar els procediments d'avaluació.
    - Configuració i proves per emprar, en cas que sigui necessari, els LMS en el nivell de la CRUE si es requereix infraestructura addicional a la disponible a la UIB.

## Administració electrònica

- Creació de la sol·licitud de certificat electrònic per mitjà del registre telemàtic de la UIB.
- Modificació del sistema de signatura electrònica per permetre la signatura amb credencials corporatives, sense targeta universitària per a la sol·licitud del procés de selecció de personal docent i investigador laboral.



## Fitxa de descripció d'activitats relacionades amb la COVID-19

### Secció de Comunicació Externa del Servei de Comunicació, Promoció i Imatge de la UIB

Arran de la pandèmia de COVID-19, el Rectorat havia de comunicar amb celeritat i rigor les instruccions i decisions que es prenen, per tal que la comunitat universitària n'estigués assabentada. Per aquest motiu, tant el Vicerectorat d'Innovació i Relacions Institucionals com la Secció de Comunicació Externa del Servei de Comunicació, Promoció i Imatge varen decidir de crear un web amb tota la informació que s'anava elaborant a propòsit de la COVID o que hi tenia relació: <coronavirus.uib.cat>.

També la Unitat de Cultura Científica i de la Innovació ha elaborat continguts informatius per a la web <coronavirus.uib.cat>, amb l'objectiu de donar a conèixer les iniciatives de recerca, innovació i solidaritat que la comunitat universitària ha posat en marxa des de l'esclat de la pandèmia de COVID-19. Totes les notícies estan recollides a <<https://diari.uib.cat/arxiu/Recerca-innovacio-i-solidaritat-la-contribucio-de.cid624470>>.

En total s'han elaborat 121 notes i comunicats amb contingut relacionat amb la COVID-19.

Així mateix, i valorant la gravetat de la situació i els dubtes que anava generant en la comunitat universitària i la societat, l'11 de març també crearem una adreça de correu electrònic: <[coronavirus@uib.cat](mailto:coronavirus@uib.cat)>, per respondre totes les preguntes que ens dirigien els diferents públics. Hem rebut (fins al dia 11 de juliol) 353 correus electrònics, 75 respostes internes i 254 consultes sobre suspensió d'activitats, accés al campus, exàmens, pràctiques i activitat docent. El percentatge de resposta ha estat del 100 per cent de les consultes rebudes. Cada consulta es gestionava amb el servei corresponent.

En la darrera fase del confinament i atès que la majoria de consultes procedien de l'alumnat, vàrem crear un apartat a la web <coronavirus.uib.cat> per a consultes dels alumnes, amb enllaços a les diferents adreces, segons el tipus de gestió.

Per altra banda, vàrem fer 9 entrevistes a professors i 3 vídeos que explicaven l'experiència de viure la docència i la recerca des de casa, i per explicar com va canviar la vida universitària, que havia passat a ser totalment en línia.



## Fitxa descripció activitats relacionades amb la COVID-19

Secció de Comunicació Interna, Promoció i Imatge

### Resum

Des de la Secció de Comunicació Interna, Promoció i Imatge hem donat suport a tota la comunitat universitària, amb un total de 55 sol·licitud directes, que desglossades suposen més de 150 tasques realitzades, només referides a la COVID-19 (serveixi d'exemple els més de 50 cartell d'experiment fets per a PortUIB) i, també quan parlem de imatges per a xarxes i web, estam parlant de les imatges per a Facebook, Twitter, Instagram, banners web i per a portals, un mínim de 6 imatges per sol·licitud.

### Llista d'activitats relacionades amb la COVID-19

- Vicerectorat de Campus, Cooperació i Universitat Saludable
  1. Infografia normes prevenció Covid alumnes
  2. Cartell normes prevenció Covid generals
  3. Cartell normes prevencio Covid aules
  4. Infografia normes prevenció PBAU 2020
  5. Comunicat normes prevenció aules
  
- Servei de Patrimoni
  6. Penjadors Net-Pendet de netejar
  7. Cartell mesures sanitàries banys
  8. Estació desinfecció
  9. Estació d'higiene
  
- Servei de Prevenció
  10. Tríptic normes i mesures Covid Universitat per empreses
  11. Tríptic normes i mesures Covid Universitat general
  12. Imatges xaxes i web de les normes i mesures Covid
  13. Cartell mesures preventives laboratoris
  14. Cartell mesures obligatòries personal amb atenció al públic
  15. Comunicat normes i mesures Covid comunitat universitària
  
- Servei de Biblioteca
  16. Cartell Jo estudio a casa
  17. Cartell en diverses indicacions





18. Cartell Només sortida. Prohibit entrar. Entrada per la porta principal
  19. Cartell Dipositau aquí llibres retornats (indicar prèviament el codi de barres al bibliotecari)
  20. Cartell Respectau la cua i les marques de distància de seguretat
  21. Cartell No es pot accedir als llibres de les prestatgeries
  22. MUPI normativa general S. Biblioteca
  23. Cartell net
  24. Cartell pendent de netejar
  25. Cartell obligatorietat ús de la màscara
  26. Cartell Si necessitau un llibre demanau-lo al bibliotecari
  27. Cartell En entrar o sortir de la biblioteca espereu a ser atesos
  28. Cartell horaris d'obertura
  29. Comunicat La Biblioteca continua amb tu a casa
  30. Comunicat Jo estudio a casa
  31. Comunicat BiblioClips en línia de la biblioteca per a les vostres assignatures
  32. Imatges xarxes i web #somLectorsUIB
- Vicerectorat de Campus Digital i Transmèdia
    33. Imatges xarxes i web Docència durant l'estat d'alarma Covid
    34. Imatges xarxes i web Entre Tots
    35. Comunicat Entre Tots
    36. Imatges xarxes i web La universitat a casa
    37. Imatges xarxes i web Coronavirus
    38. Comunicats comunitat universitària
    39. Suport a tots els serveis i unitats durant l'estat d'alarma
  - Vicerectorat d'Innovació – Comunicació externa
    40. Imatges xarxes normes seguretat
    41. Imatges xarxes i web normes seguretat
    42. Infografia Decàleg Entre Tots normes saludables
    43. Imatge xarxes i web recerca màscara
    44. Imatges xarxes i web Coronavirus (14)
    45. Imatges xarxes i web Cultura en temps de confinament
    46. Maquetació estudi ús màscares
    47. Comunicat Rector tancament del campus
    48. Comunicat Rector retornada al campus
    49. Comunicat Rector (agraïment)
    50. Maquetació tasques confinament SAC
  - Vicerectorat d'Estudiants – PortUIB
    51. Dibuixos tasques nins i nines
    52. Cartell exercicis control de l'estres
    53. Cartell Ciència per a tothom. Experiment (50)
    54. Cartell Taller Virtual d'estiu genèric
    55. Cartell Taller virtual d'estiu I ara què?



**Universitat**  
de les Illes Balears

## Enllaços pàgines web

- [campus.uib.cat](http://campus.uib.cat)
- [prevenció.uib.cat](http://prevenció.uib.cat)
- [spci.uib.cat](http://spci.uib.cat)
- [biblioteca.uib.cat](http://biblioteca.uib.cat)
- [seras.uib.cat](http://seras.uib.cat)
- [comunicacio.uib.cat](http://comunicacio.uib.cat)



## Fitxa de descripció d'activitats relacionades amb la COVID-19

Servei de Patrimoni, Contractació, Infraestructura i Unitat Tècnica

### Llista d'activitats relacionades amb la COVID-19

- Tramitació de la compra del material de protecció necessari per evitar el contagi de la COVID-19.
  - Material de prevenció
    - Màscares de protecció (FP1, FFp2, TST i d'altres) .....14.400,84€
    - Botelles de gel hidroalcohòlic ..... 3.749,44€
    - Termòmetres ..... 496,00€
    - Desinfectants de superfícies, guants i altres materials ..... 1.461,82€
    - Total ..... **20.108,10€**
  - Material d'adequació dels espais
    - Mampares protectores transparents per a les taules..... 13.212,19€
    - Mampares divisòries d'espais .....1.316,60€
    - Total ..... **14.528,79€**
  - Eines de videoconferència per a la visualització remota dels exàmens no presencials
    - Adquisició de llicències educatives de ZOOM ..... 11.374,00€
    - Total ..... **11.374,00€**
- Tramitació i instal·lació d'una part dels cartells necessaris per informar sobre les mesures preventives per evitar el contagi de la COVID-19.
  - Cartells relacionats amb la neteja dels lloc de treball
    - Penjadors per a les portes amb el lema «Pendent de fer net» .....492,28€
    - Total ..... **492,28€**
  - Cartells per indicar la cabuda d'aules, laboratoris, sales general i lavabos
    - Cartells informatius pel Servei de Prevenció ..... 108,21€
    - Cartells normatius per als laboratoris ..... 39,35€
    - Cartells informatius per a les biblioteques .....721,18€
    - Total ..... **868,74€**



- Reorganització de les tasques dels serveis de seguretat i de neteja incrementant el personal i/o reorganitzant el servei.
  - Despeses de seguretat
    - Servei de seguretat a diversos edificis de la Universitat .....10.240,04€
    - Total ..... **10.240,04€**
  - Despesa neteja: pendent de determinar, si escau.

El total de les despeses realitzades fins al dia 30 de juny de 2020 amb motiu de la COVID-19 és de **57.611,95€**.

- Adequació de les aules, laboratoris, serveis administratius, sales generals dels edificis de la Universitat a les distàncies de seguretat establertes per les autoritats sanitàries.
  - Nombre d'aules: 200
  - Nombre de laboratoris: 150
  - Nombre de serveis administratius: 38
- Col·laboració amb el Servei de Prevenció en les tasques d'adequació dels espais a les mesures de distància de seguretat interpersonal establertes per les autoritats sanitàries.

### Enllaços pàgina web

- [www.uib.cat](http://www.uib.cat)
- [www.uib.es](http://www.uib.es)

## Fitxa descripció activitats relacionades amb la COVID-19

### Servei de Recursos Audiovisuals (SRAV)

( Març – juliol 2020)

#### Produccions i enregistraments

S'han realitzat 89 produccions audiovisuals i 6 enregistraments d'actes diversos (congressos, jornades, conferències..., i actes institucionals).

#### Videoconferència

El nombre total d'hores de videoconferència ha estat: **158**.

Tipus d'activitat	Hores
Concurs de PDI	90
Tesis	48
Jornades	20

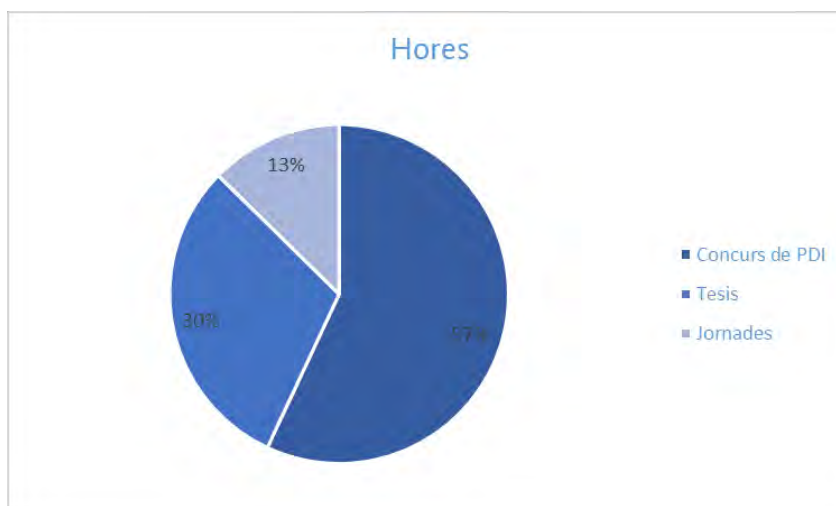



## Arxiu d'imatges / servidor de vídeo

S'han processat, catalogat i arxivat 185 arxius audiovisuals.

## Equipament i instal·lacions

El Servei de Recursos Audiovisuals (SRAV) ha fet un estudi, juntament amb el Centre de Tecnologies de la Informació (CTI) i el Servei de Campus Digital (CD) de les necessitats d'equipament audiovisual i informàtic a les aules de totes les facultats del Campus de la UIB amb l'objectiu de dotar aquestes de l'equipament necessari per impartir docència de forma presencial i virtual, segons requeriments establerts fruit del COVID-19.



## Fitxa de descripció d'activitats relacionades amb la COVID-19

### Servei de Campus Digital

#### Resum

El Servei de Campus Digital, referent de l'educació digital a la nostra universitat, ha intentat donar tot el suport necessari per facilitar la tasca al professorat en la ràpida immersió cap a l'educació no presencial des de la suspensió de les activitats presencials, dia 16 de març. Hem donat resposta a les diferents necessitats que han tingut els docents a l'hora d'impartir les seves assignatures en una modalitat totalment en línia.

S'ha passat per fases diferents. En la primera fase ens vàrem centrar a:

- Donar a conèixer les diferents estratègies metodològiques per a l'ensenyament en línia.
- Ensenyar el maneig de les diferents eines d'Aula digital.
- Ajudar en l'elaboració de materials i recursos per poder treballar els continguts dels temes de l'assignatura.
- Ensenyar el funcionament de l'eina de videoconferència BB Collaborate per fer classes.

Abans d'acabar el període lectiu del segon semestre, la nostra tasca es va centrar a:

- Assessorar els professors en l'elaboració de les proves d'avaluació, i mostrar-los les diferents possibilitats d'Aula digital.
- Donar suport en l'elaboració dels qüestionaris.
- Formar els docents en l'eina de qüestionaris, ja que és una de les que s'han usat principalment.
- Fer més ajudes sobre aquestes eines, per donar resposta a les necessitats del professorat.
- Configurar i gestionar Zoom per a la visualització remota dels estudiants durant les proves d'avaluació.

Durant el període d'avaluació complementària i extraordinària del segon semestre, el servei s'ha centrat a atendre el professorat en tot allò relatiu a l'elaboració, la posada en marxa i les qualificacions de les proves d'avaluació, i a resoldre qualsevol incidència que s'hi hagués pogut produir.

## Llista d'activitats relacionades amb la COVID-19

- Adaptació de la web del servei per facilitar l'accés a les ajudes elaborades.
- Consells per a la docència i l'avaluació no presencial. Pàgina web que reuneix totes les ajudes creades per donar suport al professorat en la docència en línia.
- Creació d'ajudes, videotutorials, manuals, infografies... per facilitar l'adaptació de la docència presencial a la no presencial, sobre:
  - Estratègies metodològiques per a l'ensenyament en línia.
  - Videoconferència.
  - Elaboració de materials multimèdia, com ara vídeos i podcasts.
  - Elaboració de materials d'aprenentatge.
  - Eines d'avaluació pròpies d'Aula digital.
- Creació, a Aula digital, de diferents espais per facilitar-hi la comunicació, la gestió i la coordinació de la docència:
  - Departaments.
  - Consells de departament
  - Juntes de facultat.
  - Espais d'informació i comunicació per a centres, per a professors i per a estudiants.
  - Espais d'informació i comunicació per plans d'estudis.
- Activació de les aules digitals, gestió d'usuaris, i assessorament tècnic i pedagògic per als cursos del pla de formació de la UIB que han hagut d'adaptar-ne la modalitat per fer-los a distància.
- Testar les eines de videoconferència que s'han instal·lat a Aula digital —BB Collaborate i Zoom—, conèixer-ne el funcionament, fer-ne les ajudes necessàries, fer-ne formació.
- Fer seminaris web adreçats al PDI sobre el funcionament de:
  - L'eina de tasques per al lliurament d'activitats.
  - Qüestionaris d'Aula digital.
  - BB Collaborate.
  - Zoom.
- Proposar el subministrament de llicències per accedir a la plataforma Blackboard Collaborate Ultra per a la Universitat.
- Analitzar eines digitals per millorar Aula digital.
- Donar a conèixer tot allò que es produeix al servei a través de les xarxes socials.
- Gestionar sales de Zoom per a reunions del PAS.
- Ampliar l'horari d'atenció al professorat en horari d'horabaixa per atendre incidències durant la realització de proves d'avaluació a través d'Aula digital.
- Incrementar de manera important l'atenció personalitzada al PDI. A la gràfica següent es mostra aquest increment de les incidències rebudes a través del correu electrònic [suport.professors@uib.es](mailto:suport.professors@uib.es) o del formulari d'atenció al professorat, el qual resollem a través del sistema JIRA.



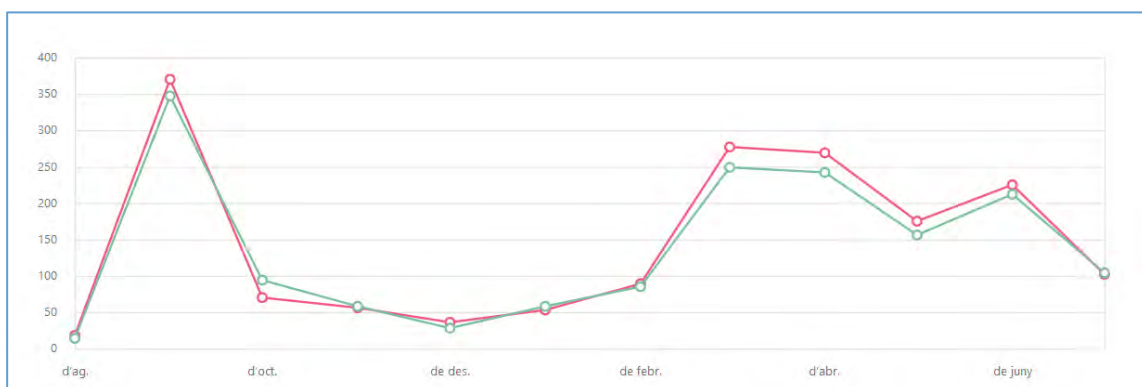

Si comparem el número d'incidències rebudes a través de les mateixes vies i resoltes també pel sistema JIRA, podem concloure que els tiquets generats en el segon semestre del curs 2019-20 s'han incrementat un 35% respecte del primer semestre. A això hauríem d'afegir les incidències rebudes per telèfon.

### Enllaços a pàgines web

- <https://campusdigital.uib.cat/>
- [https://campusdigital.uib.cat/Atencio-al-professorat/consells\\_no\\_presencial/](https://campusdigital.uib.cat/Atencio-al-professorat/consells_no_presencial/)
- [https://campusdigital.uib.cat/digitalAssets/597/597583\\_Ajudes-per-a-tu-Campus-Digital.pdf](https://campusdigital.uib.cat/digitalAssets/597/597583_Ajudes-per-a-tu-Campus-Digital.pdf)
- [https://campusdigital.uib.cat/Atencio-al-professorat/consells\\_no\\_presencial/estrategia\\_metodologica\\_ensenyament\\_en\\_linea/](https://campusdigital.uib.cat/Atencio-al-professorat/consells_no_presencial/estrategia_metodologica_ensenyament_en_linea/)
- [https://campusdigital.uib.cat/Atencio-al-professorat/info/treballar\\_en\\_linia\\_ad/](https://campusdigital.uib.cat/Atencio-al-professorat/info/treballar_en_linia_ad/)
- <https://twitter.com/CDigitalUIB>
- <https://www.cti.uib.cat/Servei/Teletreball/Com-puc-fer-reunions-virtuals-des-de-casa/Sollicitud-reunio-virtual/>
- [https://contrataciondelestado.es/wps/portal/!ut/p/b0/Dco7CoAwDADQI2VREKFDBdFVxE-zSLCIBNMqWnt-HR88QFgBI2X2IPiMJL-Nde4SjkdXSIRtwnvnGj\\_AyyAgGzbLGCmXFTjifPUD-Prn6Sb7i61UnCFoD\\_9JsmX/](https://contrataciondelestado.es/wps/portal/!ut/p/b0/Dco7CoAwDADQI2VREKFDBdFVxE-zSLCIBNMqWnt-HR88QFgBI2X2IPiMJL-Nde4SjkdXSIRtwnvnGj_AyyAgGzbLGCmXFTjifPUD-Prn6Sb7i61UnCFoD_9JsmX/)

# SEGUIMENT DE LES ACTUACIONS PEL SARS-CoV-2

Servei de Prevenció

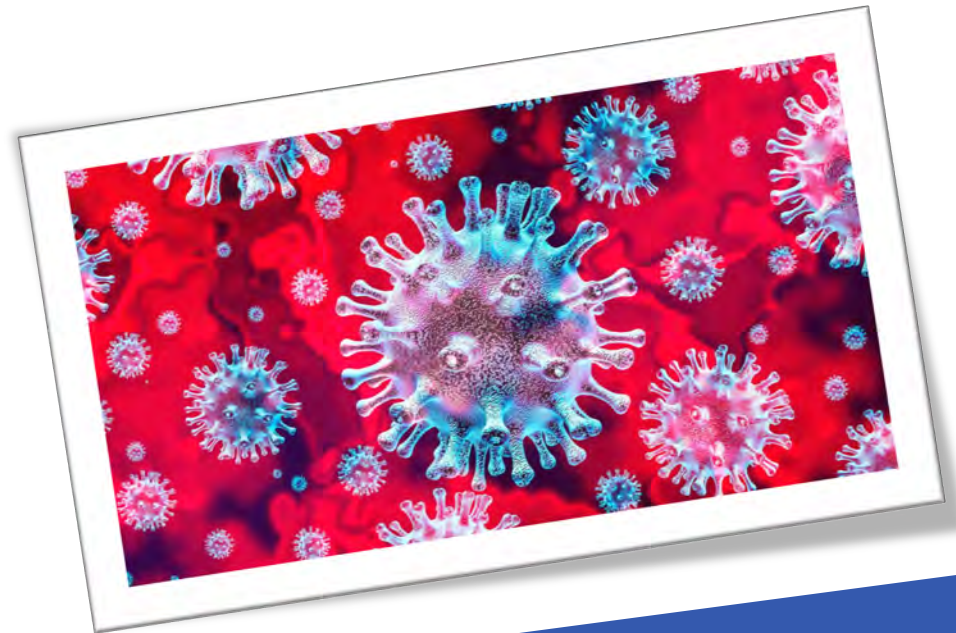

# 1. Procediment d'actuació per a la prevenció de contagis de la COVID-19 (SARS-CoV-2)

Es tracta del document a partir del qual emana la resta d'actuacions preventives del servei.

L'objectiu del procediment és prevenir i controlar la infecció per coronavirus entre el personal de la UIB establint les pautes i recomanacions de l'autoritat sanitària, així com posar a la seva disposició el màxim de mesures de seguretat disponibles.

El procediment pretén definir una sistemàtica que determini les mesures de seguretat, higièniques i/o de salut que siguin pertinents adaptant-les a la realitat de cada departament, servei, unitat o persona, així com les pautes de seguiment i control.





## 2. Avaluació general d'agents biològics SARS-CoV-2

Es tracta d'un document de caràcter general que té per objecte avaluar el grau d'exposició al virus SARS-CoV-2 (COVID-19) en diferents llocs de treball de la UIB i determinar les mesures generals i específiques a adoptar en cada cas.

### 3. Avaluacions personalitzades: avaluacions de risc i valoració mèdica - PAS

- **46 visites** (44 in situ i 2 virtuals) als serveis per valorar-ne les condicions de treball
- **46 avaluacions** de serveis/oficines/unitats
- **1.130 qüestionaris** enviats i valorats
- **565 persones avaluades**

Dades del personal que fa treball presencial					
Nom i cognoms	Atenció al públic	Condicions de l'espai (abans del confinament)	Mesura adoptada	Nivell risc	Valoració mèdica*
Nom i cognoms	<input checked="" type="checkbox"/> Sí	<input type="checkbox"/> Espai no compartit (despatx individual) <input type="checkbox"/> Espai compartit (> 1,5 m de separació) <input checked="" type="checkbox"/> Espai compartit (< 1,5 m de separació) <input type="checkbox"/> Espai compartit (horari no coincident) <input type="checkbox"/> Una altra. <i>Especifiqui-la:</i>	<input type="checkbox"/> Presència al lloc de treball (el 100% de la jornada) garantint la distància interpersonal <input checked="" type="checkbox"/> Flexibilitat horària (torns, franges horàries, <b>distribució en dies</b> ): <b>Dilluns (coincideix amb una persona)</b> <b>Altres mesures:</b> <input checked="" type="checkbox"/> Manteniu la distància d'1,5 m. <input checked="" type="checkbox"/> Ús obligatori de mascareta en cas que no sigui possible mantenir la distància d'1,5 m. <input checked="" type="checkbox"/> <b>Atenció al públic:</b> En els punts d'atenció al públic amb pantalla protectora i separació d'1,5 m. no és obligatori l'ús de mascareta. És obligatori rentar-se les mans amb gel hidroalcohòlic després de cada gestió i complir les normes d'higiene.	<input type="checkbox"/> Exposició de risc <input checked="" type="checkbox"/> Exposició de baix risc <input type="checkbox"/> Baixa probabilitat d'exposició	<input checked="" type="checkbox"/> Pot realitzar treball presencial. <input type="checkbox"/> Pot realitzar treball presencial amb mascareta. <input type="checkbox"/> No pot realitzar treball presencial.
Ubicació: Secció de Contractació a càrrec de projectes i convenis	<input type="checkbox"/> No				

**MESURES COL·LECTIVES I/O ORGANITZATIVES (mampares protectores, circuits...)**

**MESURES INDIVIDUALS**

**INFORMACIÓ (NORMES)**

### 3. Avaluacions personalitzades: relació d'avaluacions de riscos i valoració mèdica

SERVEIS - OFICINES - LABORATORIS - INSTITUTS (PAS)	Avaluats
Assessoria Jurídica	4
Centre de Tecnologies de la Informació (CTI)	25
Consergeries	64
DEMOLAB	3
Edicions UIB	3
IRIE	3
Oficina de Cooperació al Desenvolupament i Solidaritat (OCDS)	7
Oficina de Suport a la Recerca (OSR)	19
Oficina de Transformació Digital	1
Oficina per a la Igualtat d'Oportunitats entre Dones i Homes	1
Oficina per a Programes Universitaris de la UOM	3
Oficina Universitària de Suport a Persones amb Necessitats Especials	4
Oficina Web	4
Rectorat	23
Secció de comunicació externa	6
Serv. adm. Anselm Turmeda	12
Serv. adm. Antoni Maria Alcover i Sureda (CEP)	23
Serv. adm. Facultat de Medicina	6
Serv. adm. Gaspar Melchor de Jovellanos	13
Serv. adm. Guillem Cifre de Colonya i Beatriu de Pinós	16
Serv. adm. Mateu Orfila i Rotger i Guillem Colom Casanovas	13
Serv. adm. Ramon Llull	9
Serv. adm. Sa Riera	7

SERVEIS - OFICINES - LABORATORIS - INSTITUTS (PAS)	Avaluats
Serv. adm. Serveis Científicotècnics i instituts universitaris de recerca	6
Serv. adm. Seu universitària d'Eivissa i Formentera	5
Serv. adm. Seu universitària de Menorca	5
Servei d'Activitats Culturals (SAC)	5
Servei d'Alumnes i Gestió Acadèmica (SAGA)	21
Servei d'Estadística i Qualitat Universitària (SEQUA)	7
Servei d'Intervenció	2
Servei de Biblioteca i Documentació (SBD)	74
Servei de Campus Digital	14
Servei de Comunicació, Promoció i Imatge (DIRCOM)	10
Servei de Control i Comptabilitat	8
Servei de Nòmines i Seguretat Social	11
Servei de Patrimoni, Contractació, Infraestructura i Unitat Tècnica	20
Servei de Pressupost i Tresoreria	12
Servei de Prevenció	7
Servei de Recursos Audiovisuals	8
Servei de Recursos Humans	19
Servei de Relacions Internacionals (SRI)	8
Servei de Sistemes d'Informació Geogràfica i Teledetecció (SSIGT)	2
Servei Lingüístic	6
Tècnics dels laboratoris	35
Unitat de Gerència	6
Vicerektorat de Projecte Cultural	5

## 4. Avaluacions personalitzades: avaluacions de risc i valoració mèdica – grups de recerca

- **37 visites** (càlcul d'ocupació de 150 sales de laboratori per valorar-ne les condicions de treball)
- **48 avaluacions** de grups d'investigació
- **496 qüestionaris** enviats i valorats
- **248 persones avaluades**

Dades dels treballadors que realitzen treball presencial				
Nom del treballador	Nivell risc	Condicions espai (abans del confinament)	Mesura adoptada	Valoració mèdica*
<p>1 Nom i cognoms</p> <p>Laboratori de Geologia (planta baixa Guillem Colom)</p> <p>Treball amb lupa binocular, caracterització de sediments, granulometries</p>	<p>Baixa probabilitat d'exposició</p>	<p><input checked="" type="checkbox"/> Espai no compartit (despatx individual).</p> <p><input checked="" type="checkbox"/> Espai compartit (&gt; 1,5 m. de separació) <b>Lab Geologia</b></p> <p><input type="checkbox"/> Espai compartit (&lt; 1,5 m. de separació)</p> <p><input type="checkbox"/> Espai compartit (horari no coincident).</p> <p><input type="checkbox"/> Altre. <u>Especificar:</u></p>	<p><input type="checkbox"/> Presencial (100% jornada): garantint distància interpersonal</p> <p><input checked="" type="checkbox"/> Flexibilitat horària (torns, franges horàries, distribució dies). <u>Especificar:</u> <b>De dilluns a divendres de 9,00h a 13,00h. Veure taula adjunta. No compartirà espai amb ningú. Tots els altres membres el grup seguiran amb teletreball</b></p> <p><b>Altres mesures:</b></p> <p><input checked="" type="checkbox"/> Mantenir distància d'1,5m.</p> <p><input checked="" type="checkbox"/> Ús obligatori de mascareta en cas de que no sigui possible mantenir la distància d'1,5 m.</p>	<p><input checked="" type="checkbox"/> Pot realitzar treball presencial.</p> <p><input type="checkbox"/> Pot realitzar treball presencial amb mascareta.</p> <p><input type="checkbox"/> No pot realitzar treball presencial.</p>

## 4. Avaluacions personalitzades: relació d'avaluacions de riscos i valoració mèdica

GRUPS DE RECERCA	Avaluats
ACSIC	2
ArqueoUIB (prehistòria)	2
Astrofísica	1
Biocàncer	5
Biodiversitat	3
Biologia de les Plantes	25
Biomedicina Molecular i Cel·lular	4
Ciències de la Terra	3
Construccions Arquitectòniques	2
Ecologia Interdisciplinària	11
Ecologia Marina	2
Enginyeria Agroalimentària	5
Enginyeria de la Construcció	1
Enginyeria Energètica	2
Física Computacional	2
Física de Materials	4
Física Gravitacional	9
Fisiologia Vegetal	1
FI-TRACE	3
Genètica Humana	8
GMEIN	4
IFISC	43
Infecció i Immunitat	4
Investigació Clínica i Traslacional	2

GRUPS DE RECERCA	Avaluats
Investigació en Desenvolupament, Educació i Llenguatge	3
Litiasi Renal i Biomineralització	4
Meteorologia	2
Microbiologia	11
Neurofarmacologia	3
Neuropsicologia	3
Nivell de la Mar i Clima	3
NUCOX	9
Nutrigenòmica i Obesitat	8
Ones no Lineals	1
Química Analítica Ambiental	4
Química Bioinorgànica i Bioorgànica	5
Química de Materials	4
Química Supramolecular	6
Radioactivitat Ambiental	6
Reactivitat Molecular	1
SCOPIA	6
Servei Universitari d'Atenció Psicològica (SUAP)	3
Sistemes Electrònics	5
SRV	4
TERCIT	1
UGIVIA	1
Unitat de Cel·lòmica	1
Zoologia Aplicada i de la Conservació Animal	6



## 5. Avaluacions personalitzades: avaluacions de riscos i valoració mèdica – PDI

- Anàlisi i informació de despatxos individuals vs compartits
- **19 avaluacions** per departament
- **1.169 qüestionaris A + 258 qüestionaris B**
- **1.169 PDI i PDI associats (pendents capítol VI)**

Cognoms i nom	Teletreball/ presencial	Condicions de l'espai	Mesura a adoptar (condicions de l'espai)	TREBALL PRESENCIAL (AM (MATÍ) / PM (CAPVESPRES))					Nivell risc (1)	Valoració mèdica (1)	Observacions (2)
				DL	DM	DC	DJ	DV			
Cognoms, Nom	Presencial 100%	Despatx individual + aules	Es garanteix la distància interpersonal (no cal mesures tècniques).	AM	AM	AM	AM	AM	2	Pot realitzar treball presencial.	
Cognoms, Nom	Teletreball 100%	Despatx compartit + aules	Flexibilitat horària (torns, franges, distribució dies): horari no coincident						2	<a href="#">Es recomana realitzar teletreball</a>	
Cognoms, Nom	Teletreball 100%	Despatx compartit + aules	Flexibilitat horària (torns, franges, distribució dies): horari no coincident						2	No valorat	
Cognoms, Nom *	Teletreball 100%	Despatx compartit + aules	Flexibilitat horària (torns, franges, distribució dies): horari no coincident						2	Pot realitzar treball presencial.	
Cognoms, Nom	Teletreball 100%	Despatx individual + aules	Es garanteix la distància interpersonal (no cal mesures tècniques).						2	Pot realitzar treball presencial.	
Cognoms, Nom *	Teletreball 100%	Despatx compartit + aules	Flexibilitat horària (torns, franges, distribució dies): horari no coincident						2	Pot realitzar treball presencial.	
Cognoms, Nom *	Teletreball 100%	Despatx compartit + aules	Flexibilitat horària (torns, franges, distribució dies): horari no coincident						2	Pot realitzar treball presencial.	
Cognoms, Nom	Combinat	Despatx individual + aules	Es garanteix la distància interpersonal (no cal mesures tècniques).	AM	AM	AM	AM	AM	2	Pot realitzar treball presencial.	
Cognoms, Nom *	Teletreball 100%	Despatx individual + aules	Es garanteix la distància interpersonal (no cal mesures tècniques).						2	Pot realitzar treball presencial.	
Cognoms, Nom	Teletreball 100%	Despatx individual + aules	Es garanteix la distància interpersonal (no cal mesures tècniques).						2	<a href="#">Es recomana realitzar teletreball</a>	Manifesta presencialitat
Cognoms, Nom	Teletreball 100%	Despatx individual + aules	Es garanteix la distància interpersonal (no cal mesures tècniques).						2	Pot realitzar treball presencial.	

## 5. Avaluacions personalitzades: relació d'avaluacions de riscos i valoració mèdica

DEPARTAMENTS	VALORACIÓ MÈDICA					
	Pot realitzar treball presencial	Pot realitzar treball presencial amb màscara	Es recomana realitzar teletreball	No valorat	En estudi	Total
Biologia Fonamental	57	2	1	3	2	65
Biologia	106	1	1	30	7	145
Ciències Històriques	43	1	4	5	7	60
Dret Privat	35	2	0	21	1	59
Dret Públic	46	1	0	35	2	84
Economia Aplicada	46	2	0	27	5	80
Economia de l'Empresa	53	4	0	42	0	99
Infermeria i Fisioteràpia	99	1	0	51	4	155
Filologia Catalana	26	2	0	9	3	40
Filologia Espanyola	83	0	5	9	4	101
Filosofia	32	0	0	20	2	54
Física	109	3	1	18	42	173
Geografia	27	4	0	6	2	39
Ciències Matemàtiques	96	1	1	19	12	129
Medicina	40	0	0	73	0	113
Pedagogia i Didàctiques	45	1	5	12	6	69
Pedagogia Aplicada	58	3	2	35	3	101
Psicologia	50	4	2	5	14	75
Química	59	4	1	8	2	74
<b>Total</b>	<b>1110</b>	<b>36</b>	<b>23</b>	<b>428</b>	<b>118</b>	<b>1715</b>

# Avaluacions dels departaments: PDI - PDI associats

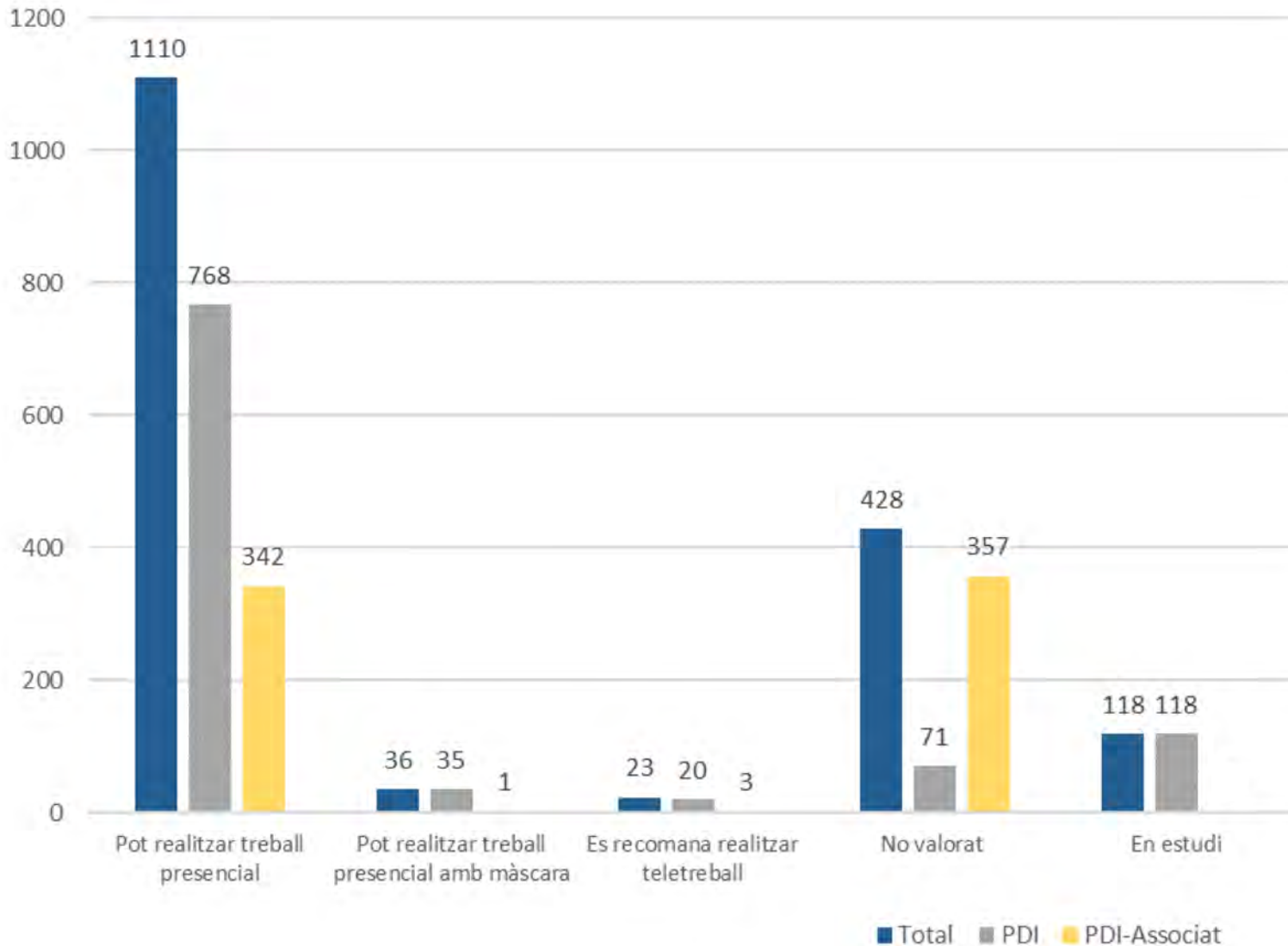

Departaments	Avaluats
PDI	1.012
PDI associats	703
<b>Total</b>	<b>1.715</b>

**Nota: Es recomana teletreball**

3 – Manifesta presencialitat

**Departaments implicats:**

- Biologia (1)
- Biologia Fonamental (1)
- Ciències Històriques (4)
- Filologia Espanyola (5)
- Física (1)
- Ciències Matemàtiques (1)
- Pedagogia Aplicada (2)
- Pedagogia i Didàctiques (5)
- Psicologia (2)
- Química (1)

## 6. Informació

### Infografies:

- Tríptic de normes i mesures per a la comunitat universitària
- Tríptic de normes i mesures per a empreses externes
- Cartell de normes sobre la COVID per a l'atenció al públic
- Cartell de normes sobre la COVID per als laboratoris
- Cartell contra la COVID i 14 consells per tornar a l'aula (elaborat pel VR de Campus)
- Cartell contra la COVID per als banys (elaborat pel VR de Campus)
- Cartell sobre la neteja de taules (elaborat pel Servei de Patrimoni)



## 6. Informació

### Protocols:

- Mesures contra la COVID per a pràctiques presencials
- Mesures contra la COVID per a aules de videoconferència
- Mesures contra la COVID per a l'atenció a participants en estudis de recerca
- Mesures contra la COVID per a sortides de camp i feines exteriors
- Mesures contra la COVID per a activitats extraordinàries
- Mesures contra la COVID per a les corals universitàries
- Instruccions per a la reutilització de màscares
- Instruccions generals per a exàmens presencials (elaborades pel VR de Campus)

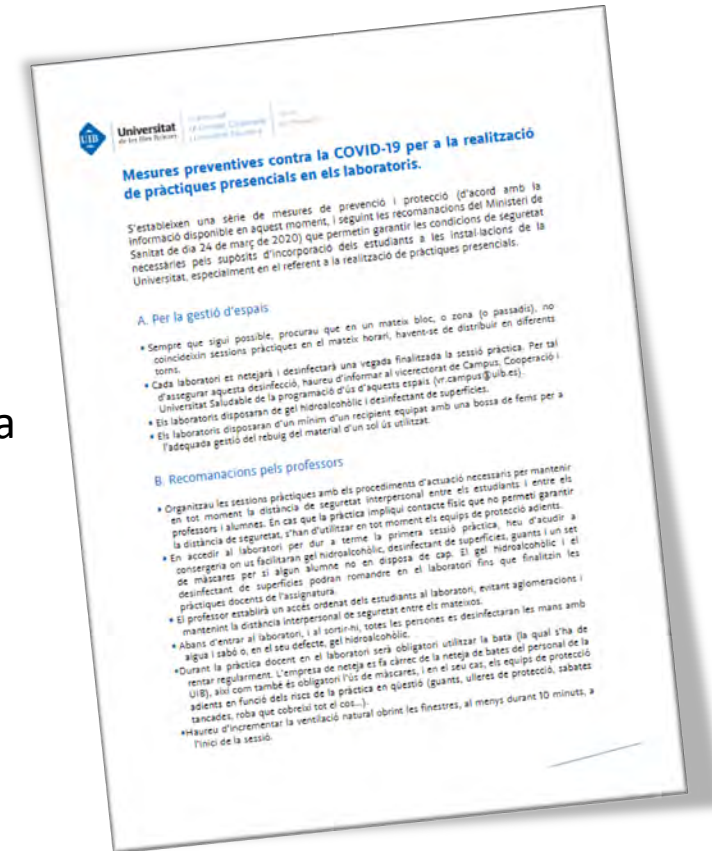

## 7. Formació

Servei/Oficina/Unitat	Personal format	Servei/Oficina/Unitat	Personal format
Consergeries	62	Servei de Patrimoni	21
Tècnics de laboratori	33	Campus Digital	14
SBD	74	Servei de Recursos Audiovisuals	8
SAGA	24	SEQUA	9
OSR	19	Comunicació + DIRCOM	15
Relacions Internacionals	8	Sa Riera (SAC + serv. admin. + IRIE)	17
CTI	49	Rectorat	13
Edicions UIB	2	Servei de Recursos Humans	19
Cooperació	7	Servei de Nòmnes i S. Social	13
Oficina Web	4	Serveis adm. Seu de Menorca	4
Oficina de Transf. Digital	1	Serveis adm. Seu d'Eivissa	5

## 7. Formació

Servei/Oficina/Unitat	Personal format
Serveis adm. G. M. de Jovellanos	20
Serveis adm. Guillem Cifre de C.	15
Serveis adm. AMAS	13
Serveis adm. Ramon Llull	7
Serveis adm. Mateu Orfila i R.	12
	<b>Total: 481</b>
<b>PENDENTS (convocats):</b>	
Servei Lingüístic	
Tresoreria	
Comptabilitat	
Intervenció	

### FORMACIÓ PDI:

Curs sobre mesures contra  
la COVID-19

Format: en línia

Previsió: setembre



**Curs:**  
Teletreball  
i prevenció de  
risks laborals

## Gestió del material





## Fitxa de descripció d'activitats relacionades amb la COVID-19

### Oficina d'Universitat Saludable i Sostenible

#### Difusió de missatges sobre salut i sostenibilitat a través de les xarxes socials.

Continuarem la difusió i sensibilització en temes de salut i sostenibilitat a través de les xarxes socials de Twitter, Facebook i Instagram. Fèrem una mitjana de dues o tres publicacions diàries, que sumen un total de 146, amb informació sobre activitat física, alimentació, benestar emocional, prevenció d'addiccions, sexualitat i sostenibilitat.

Així mateix, adaptarem les publicacions a les necessitats, als canvis o mancances detectats durant el confinament per COVID-19 i, alhora, difonim informació sobre els dies mundials relacionats amb les temàtiques esmentades.

A continuació, incloem la taula resum de les publicacions relacionades amb la difusió de la celebració dels dies mundials.

<b>Dia mundial (per ordre de data)</b>	<b>Publicació realitzada</b>
Dia Internacional de la Felicitat (20 de març de 2020)	Amb motiu del Dia Internacional de la Felicitat, hem publicat, a través de les xarxes socials, informació sobre el concurs d'imatges «Reflecteix la Felicitat», de la Xarxa Espanyola d'Universitats Promotores de Salut (REUPS), per promoure el benestar emocional a les universitats.
Dia Mundial de l'Aigua (22 de març de 2020)	Difusió, a través de les xarxes socials, de recomanacions d'estalvi d'aigua durant el confinament i difusió de la campanya d'aigua i canvi climàtic del Ministeri per la Transició Ecològica.
Dia Mundial de la Salut (7 d'abril de 2020)	Amb motiu del Dia Mundial de la Salut, hem publicat a les xarxes socials informació sobre pautes per tenir un estil de vida saludable. Aquesta informació ha estat relacionada amb el missatge saludable mensual de la Xarxa Espanyola d'Universitats Promotores de Salut. Aquest missatge, amb el títol «Començar un estil de vida que duri per sempre», ofereix recomanacions saludables en els diferents àmbits: alimentació, activitat física, benestar psicològic i salut sexual, entre d'altres. < <a href="https://ousis.uib.cat/Noticies/Comencam-un-estil-de-vida-que-sigui-per-a-sempre.cid626800">https://ousis.uib.cat/Noticies/Comencam-un-estil-de-vida-que-sigui-per-a-sempre.cid626800</a> >
Dia Mundial de la Terra (22 d'abril de 2020)	Difusió d'informació a través de les xarxes socials i reflexió, a partir de la lectura d'un article d'interès de <i>Le Monde Diplomatique</i> sobre la relació entre la pandèmia del coronavirus i l'impacte de l'activitat humana sobre els recursos naturals del planeta.
Diada de Sant Jordi (23 d'abril)	Per celebrar aquest dia, proposarem diferents lectures per fer durant la setmana: - <i>El millor de tenir un mal dia</i> , d'Anabel Gonzalez (benestar

	emocional). - <i>Menjar és un acte polític</i> , d'Alain Ducasse (sobirania alimentària). - <i>La bossa o la vida</i> , de Salvador Lladó (sostenibilitat).
Dia de la Catàstrofe Nuclear de Txernòbil (27 abril de 2020)	Difusió de la informació a través de les xarxes socials i sensibilització sobre la problemàtica de la contaminació radioactiva a partir d'articles d'interès de <i>National Geographic</i> i les Nacions Unides.
Dia Mundial de l'Educació Física a Casa (28 d'abril)	Difusió a través de les xarxes socials de la importància de l'educació física i del suport a la proposta del consell COLEF per promoure-la.
Dia Mundial de la Seguretat i Salut en el Treball	Difusió de la informació a través de les xarxes socials i sensibilització de la importància de posar fi a hàbits sedentaris durant la jornada laboral per millorar la salut amb una pausa activa i saludable.
Dia Mundial del Reciclatge (18 maig de 2020)	Difusió de l'Objectiu Rezero, cap a una societat de residu zero i models d'economia circular.
Dia Mundial de les Abelles (20 de maig de 2020)	Difusió de la informació a través de les xarxes socials de l'article elaborat per l'Organització d'Ecologistes en Acció sobre la importància dels pol·linitzadors.
Dia de la Xarxa Natura 2000 (21 maig de 2020)	Difusió d'informació a través de les xarxes sobre la Xarxa Natura a les Illes Balears.
Dia Internacional de la Biodiversitat (22 maig de 2020)	Difusió, a través de les xarxes socials, de l'informe «Planeta Vivo» de WWF sobre les dades actuals mundials de la pèrdua de biodiversitat a partir del seu índex.
Dia Mundial Sense Fum (31 de maig) i Setmana Sense Fum 2020	Publicació, a les xarxes socials, del missatge saludable mensual de la REUPS, que es titula «Arruix el fum» i que tracta dels efectes nocius del tabac. A més, publicarem material de la Conselleria de Salut i Consum sobre la importància de deixar de fumar. < <a href="https://ousis.uib.cat/Noticies/Arruix-el-fum-.cid629534">https://ousis.uib.cat/Noticies/Arruix-el-fum-.cid629534</a> >
Dia Mundial del Medi Ambient (5 de juny de 2020)	Difusió de la campanya La hora de la Naturaleza, de l'Organització de les Nacions Unides, que enguany té Colòmbia com a país amfitrió global del Dia Mundial del Medi Ambient.
Dia Mundial de la Innocuïtat dels Aliments (5 de juny de 2020)	Difusió d'algunes pautes per gaudir d'aliments segurs a l'aire lliure.
Dia Mundial dels Oceans (8 de juny de 2020)	Difusió d'informació a través de les campanyes de l'Organització de les Nacions Unides, de la Generalitat de Catalunya i d'un article de WWF.
Dia Mundial contra el Treball Infantil (12 de juny)	Conscienciació sobre els beneficis de comprar productes de comerç just.
Dia Mundial del Donant de Sang (14 de juny)	Difusió mitjançant xarxes socials del dia assenyalat fent difusió de la Fundació Banc de Sang i Teixits de les Illes Balears i aplaudint la solidaritat de la gent que dona sang.
Dia Mundial de la Lluita Contra la Desertificació i la Sequera (17 de juny de 2020)	Difusió de la informació a través de la campanya Food Feed Fibre, de l'Organització de les Nacions Unides, del Dia de la Desertificació, del Ministeri de Transició Ecològica i de la Conselleria de Medi Ambient i Territori de les Illes Balears.
Dia Mundial de la Gastronomia Sostenible (18 de juny de 2020)	Difusió de petits gestos que pot fer cada un per contribuir a la sostenibilitat alimentària.
Dia Mundial del Ioga (21 de juny)	Difusió de la informació a través de les xarxes socials dels beneficis de la pràctica del ioga.



A més, en la difusió per promoure l'activitat física, eina fonamental per mantenir el cos i la ment saludables, crearem el repte «Mou-te a ca teva». En aquest repte, que mantiguérem des que començà el confinament fins al començament de la Setmana Santa, 18 dies de durada i 18 reptes, cada dia publicarem missatges amb rutines i idees perquè la comunitat universitària fes exercici d'una manera segura i saludable.

## Pausa activa i saludable en línia

Les pauses actives i saludables que fèiem diàriament davant la sala d'actes de Son Lledó, excepte el dimarts, que era a l'edifici corresponent a la taula informativa setmanal, les començarem a fer de manera digital a través de les xarxes socials. Des de la setmana del 21 d'abril a la tornada de la Setmana Santa, penjarem un recordatori i un vídeo setmanal d'una pausa activa amb exercicis de mobilitat corporal, estiraments i enfortiment muscular d'una durada de 10-15 minuts.

## Setmana Saludable i Sostenible de la UIB en format digital

Amb motiu de la cancel·lació de la celebració de la VII Setmana Saludable i Sostenible de la UIB, que estava programada de l'11 al 15 de maig, férem la primera versió de la Setmana Saludable i Sostenible en format exclusivament digital a través de les xarxes socials. Mitjançant la col·laboració de les entitats que havien de participar de manera presencial en l'esdeveniment, publicarem missatges de cada una amb l'objectiu de promocionar les seves activitats i projectes per sensibilitzar tota la comunitat universitària en temàtiques afins a l'OUSIS quant a promoció de la salut i la sostenibilitat.

Les entitats participants foren les següents:

- Fundació RANA (Red de Ayuda a Niños Abusados)
- Creu Roja Joventut
- Sexconsulta
- Metges del Món
- Associació Asperger de les Illes Balears
- Associació Varietats Locals
- Col·legi Oficial de Dietistes Nutricionistes de les Illes Balears
- Energy Control
- Pla d'addiccions i drogodependència de les Illes Balears, Conselleria de Salut
- Campus Esport
- #SempreUIB, Vicerectorat d'Innovació i Relacions Institucionals de la UIB
- Escola Espanyola de l'Esquena
- Equip de rugbi femení de la UIB



- Direcció General de Salut i Consum, Govern de les Illes Balears
- Xarxa Espanyola d'Universitats Saludables

A més de les publicacions a les xarxes socials, organitzarem el seminari web impartit per Metges del Món «El fenomen de les drogodependències des d'una perspectiva de gènere». Hi varen assistir 35 persones. L'objectiu era reflexionar i prendre consciència sobre el fenomen de la drogodependència des d'una perspectiva de gènere. <<https://ousis.uib.cat/Noticies/Seminari-web-El-fenomen-de-les-drogodependencies.cid630935>>.

Per concloure la setmana virtual, l'OUSIS va dissenyar i difondre un joc en línia a través de la plataforma Kahoot, que consistia en una bateria de 50 preguntes amb resposta múltiple sobre curiositats i informació interessant referida a les temàtiques que treballam a l'OUSIS: salut, sostenibilitat, prevenció d'addiccions, activitat física, sexualitat i benestar emocional. <[https://kahoot.it/challenge/01172268?challenge-id=d7d2606d-6f64-4edf-8f29-6bb7be7604a9\\_1593676180626](https://kahoot.it/challenge/01172268?challenge-id=d7d2606d-6f64-4edf-8f29-6bb7be7604a9_1593676180626)>.

### Programa Seràs UIB: Jornada de Portes Obertes 2019

L'OUSIS va participar en les Jornades de Portes Obertes de la UIB el 29 de maig amb una activitat per donar a conèixer l'oficina i les activitats que fa per promocionar un campus saludable i sostenible. L'activitat es deia «Atura't, respira i torna a començar» i consistia a oferir eines per tenir un estil de vida saludable mitjançant l'activitat física, la gestió del temps, la planificació correcta de l'estudi, aprendre a respirar de forma adequada per tenir més control de la nostra activació psicofisiològica, i demanar ajuda si en necessitam. Aquesta activitat, a causa de la COVID-19, l'hem feta en línia a través de la plataforma BBCollaborate. En aquesta activitat, la assistència va ser de 14 persones. <<https://seras.uib.cat/portesobertes/Aturat-respira-i-torna-a-comencar-.cid629156>>.

### Associació Espanyola contra el Càncer

Publicació de notícies relacionades amb la COVID-19 de l'Associació Espanyola contra el Càncer. A més de publicar la notícia a la web de l'oficina, n'hem fet difusió a través de les xarxes socials. Els temes han estat:

- Què han de saber les persones malaltes de càncer sobre la COVID-19. <<https://ousis.uib.cat/Noticies/Que-han-de-saber-les-persones-malaltes-de-cancer.cid623397>>
- Els efectes psicològics que té el confinament i com podem afrontar-los. <<https://ousis.uib.cat/Noticies/Els-efectes-psicologics-que-te-el-confinament-i.cid630309>>



A més, a les xarxes socials férem fer difusió de tècniques de relaxació per controlar l'ansietat i regular les emocions, un material molt valuós en l'època de confinament.

## Suspensió de la I edició del concurs d'imatges «Reflecteix la felicitat»

A causa de l'estat d'alarma de la COVID-19, ajornàrem el concurs i el reprendrem el març de 2021, coincidint amb el Dia Mundial de la Felicitat.

Aquest concurs, convocat per la Xarxa Espanyola d'Universitats Promotores de Salut (REUPS), pretén fer visible la importància de la salut emocional i donar valor a les tres millors imatges de les universitats espanyoles en matèria de benestar emocional que siguin publicades a les xarxes socials.

A més dels premis de la REUPS, la UIB regalarà, a la persona que obtingui el primer premi en aquesta universitat, una bicicleta plegable, i, a les persones que quedin en segon i tercer lloc, un lot de productes sostenibles.

<<https://ousis.uib.cat/Salut/Salut-emocional/Concursos/I-EDICIO-DEL-CONCURS-DIMATGES-REFLECTEIX-LA.cid616748>>

## Xarxa Espanyola d'Universitats Promotores de Salut (REUPS)

- **Assemblea**  
Celebració de l'assemblea semestral de la xarxa, que va tenir lloc a través de la plataforma Zoom el 18 de juny de 2020. En aquesta reunió vàrem tractar els temes relatius a les accions que farem el pròxim curs acadèmic.
- **Campanya Un Missatge Saludable per un Objectiu Comú**  
Publicació de missatges saludables mensuals amb l'objectiu de donar visibilitat a la promoció de la salut. Els temes que s'han treballat durant la COVID-19, elaborats per diferents universitats espanyoles, han estat:

Mes	Tema
Març	«Inverteix el dia en benestar emocional». Tracta de la importància de la salut emocional. < <a href="https://ousis.uib.cat/Noticies/Inverteix-el-dia-en-benestar-emocional-QuedaACasa.cid622890">https://ousis.uib.cat/Noticies/Inverteix-el-dia-en-benestar-emocional-QuedaACasa.cid622890</a> >
Abril	«Començam un estil de vida que sigui per a sempre». Coincidint amb el Dia Mundial de la Salut, amb aquest missatge es promocionen els hàbits de vida saludables. < <a href="https://ousis.uib.cat/Noticies/Comencam-un-estil-de-vida-que-sigui-per-a-sempre-.cid626800">https://ousis.uib.cat/Noticies/Comencam-un-estil-de-vida-que-sigui-per-a-sempre-.cid626800</a> >
Maig	«Arruix el fum!» Intentant conscienciar de les conseqüències nocives de fumar. < <a href="https://ousis.uib.cat/Noticies/Arruix-el-fum-.cid629534">https://ousis.uib.cat/Noticies/Arruix-el-fum-.cid629534</a> >



Juny	«Prenent el sol, no hi deixis la pell». Aquest missatge vol conscienciar sobre la importància de la protecció solar. < <a href="https://ousis.uib.cat/Noticies/Prenent-el-sol-no-hi-deixis-la-pell.cid633993">https://ousis.uib.cat/Noticies/Prenent-el-sol-no-hi-deixis-la-pell.cid633993</a> >
Juliol	«Comparteix, escolta, parla i riu». Aquest missatge vol fer veure la importància de les relacions socials, també en època de pandèmia.

Amb l'etiqueta #1MensajeSaludable, els dissenys dels cartells han estat elaborats per la UIB i les imatges han estat proporcionades per la Universitat Pompeu Fabra.

### Punt d'Atenció a la Comunitat Universitària (PACU)

El Punt d'Atenció a la Comunitat Universitària de la UIB va oferir el seu servei d'assessorament sobre benestar emocional, prevenció d'addiccions, activitat física i nutrició a través de videoconferències. D'aquesta manera, l'OUSIS va continuar donant atenció gratuïta i confidencial als alumnes, al personal docent i investigador, i al personal d'administració de la UIB que tenien dubtes o consultes relacionades amb aspectes com la salut emocional i la gestió del temps, el consum de drogues, la prescripció i l'orientació d'activitat física, o els menús saludables i l'alimentació equilibrada.

### Presentació a convocatòries

- Convocatòria de Global Health Promotion per a la promoció de la salut enfront de la COVID-19.

L'OUSIS es va presentar a aquesta convocatòria amb l'article «Promoción de la Salud en la Universidad de las Islas Baleares durante la COVID-19», en el qual proposàvem un protocol d'actuació amb l'objectiu d'afermar la promoció de la salut sota situacions de crisi sanitària. El protocol feia èmfasi a treballar sobre tres aspectes fonamentals: l'aspecte físic amb l'alimentació saludable i l'activitat física, l'aspecte psicològic, potenciant una actitud positiva i col·laborativa enfront de la pandèmia i, per últim, l'aspecte social, treballant per enfortir els llaços amb persones de l'entorn o amb un mateix, així com la comunicació amb els familiars amb qui no tenim contacte directe. Una proposta adaptada a una situació de confinament i fent ús de les noves tecnologies de la informació i de la comunicació, proporcionant, d'aquesta manera, un protocol accessible i replicable en entorns universitaris a través de la xarxa d'Universitats Saludables (REUS) i les persones beneficiàries, d'una forma directa o indirecta.

### Elaboració d'una unitat didàctica

Hem redactat una unitat didàctica sobre temes d'alimentació saludable i sostenible, activitat física, sexualitat, prevenció d'addiccions i benestar emocional, dirigida al



col·lectiu universitari. L'objectiu és oferir un curs per promoure hàbits saludables i sostenibles, i conscienciar de la importància que tenen per prevenir malalties i per fomentar la sostenibilitat.

## Material gràfic per difondre hàbits saludables i sostenibles

Hem elaborat infografies per difondre-la entre tota la comunitat universitària a través de la pàgina web i les xarxes socials. En destacam les següents:

- «Atura't, pensa i compra amb consciència». Infografia realitzada per publicar a través de la Xarxa Espanyola d'Universitats Promotores de Salut (REUPS). Pretenia generar coneixements sobre com reduir el malbaratament alimentari i també fer una compra més sana i sostenible.  
<[https://ousis.uib.cat/digitalAssets/601/601466\\_Para-pienso-y-compra-conciencia.pdf](https://ousis.uib.cat/digitalAssets/601/601466_Para-pienso-y-compra-conciencia.pdf)>
- «Aquesta PBAU no t'oblidis de...». Aquesta infografia tenia com a objectiu difondre algunes recomanacions de salut entre els alumnes que havien d'examinar-se de la Prova de batxillerat per a l'accés a la Universitat. Les recomanacions s'encaminaven especialment a oferir opcions d'aliments saludables que es poden dur dins la motxilla per berenar.  
<[https://ousis.uib.cat/digitalAssets/605/605853\\_DEF-CartellUIB-PBAU-Infografia.pdf](https://ousis.uib.cat/digitalAssets/605/605853_DEF-CartellUIB-PBAU-Infografia.pdf)>

## Estudi: addiccions i confinament

La situació de confinament decretada a tot l'Estat a causa de la COVID-19 pot generar als ciutadans estats emocionals patològics o problemàtics, tant de manera temporal com crònica. Així ho ha corroborat la ciència en altres escenaris pandèmics. Això fonamenta que els organismes oficials per a la promoció i salvaguarda de la salut iniciïn accions específiques eficaces per a la recerca, la prevenció i la intervenció.

Els quadres psicològics i psiquiàtrics poden oscil·lar des de diversos estats emocionals negatius no patològics, fins a trastorns greus d'ansietat, depressió o TEPT. El procés d'adquisició i de reforç d'una addicció es caracteritza per respostes d'evasió a estats emocionals negatius, amb la qual cosa hipotetitzam que l'estat de confinament i la por tant al coronavirus com a la situació de crisi social i econòmica posterior augmentaran la freqüència i/o intensificaran els patrons de comportament addictiu entre la població. Per això, presentam un estudi, dut a terme des del projecte de Prevenció d'addiccions en el context universitari de la UIB (Universitat Illes Balears). La finalitat és conèixer, descriure i analitzar els efectes sobre les addiccions en la seva població diana. Utilitzam una metodologia basada en l'enquesta, gràcies a les possibilitats tècniques que ofereix, les quals, pel fet de ser en línia, permeten respectar



les mesures de seguretat obligatòries. L'instrument l'hem construït a partir de les recomanacions d'uns altres ja validats (AUDIT, IAT, UPNT i SAST) i de publicacions recents, prenent en consideració la perspectiva de gènere i altres variables. Hi descrivim tant les conductes addictives relacionades amb substàncies com les dependències de comportament (addicció a les TIC, ludopaties i conductes sexuals lligades a la pornografia i la prostitució).

La finalitat última és facilitar el desenvolupament d'estratègies que abordin aquestes conseqüències a curt, mig i llarg termini. Les dades de participació són les següents:

Total (N.)	Dones (%)	Homes (%)
221	77,4	21,7

### Lliurament d'equips de protecció individual

Col·laboració en la gestió i distribució dels equips de protecció individual per als membres de la comunitat universitària que s'han reincorporat al treball presencial. A més, també hem participat en l'organització d'altres activitats, com la PBAU i la Prova d'accés per als més grans de 25 anys.





## Fitxa descripció activitats relacionades amb la COVID-19

### Oficina de Cooperació al Desenvolupament i Solidaritat (OCDS)

#### Resum

#### **Convocatòria de recerca d'impacte social aplicada al desenvolupament humà sostenible en el context de la covid-19**

En el context de pandèmia global de la COVID-19 s'ha posat de manifest la interdependència geogràfica i entre els diversos àmbits del desenvolupament: salut, economia, protecció social, sostenibilitat ecològica, etc. Els reptes als quals ens enfrontam per no deixar a ningú enrere requereixen més que mai mesures col·laboratives que ens permetin generar sinergies i oferir solucions d'abast i d'impacte social des d'una perspectiva local-global, coordinada i complementària. El Vicerectorat de Campus, Cooperació i Universitat Saludable, a través de l'Oficina de Cooperació al Desenvolupament i Solidaritat (OCDS), convoca ajuts per donar suport i impulsar el treball de recerca d'impacte social d'investigadors/es de la Universitat de les Illes Balears (UIB) amb altres administracions públiques, entitats, ONG o organitzacions socials locals o internacionals que treballin en l'àmbit del desenvolupament humà sostenible (DHS) a escala local i global.

S'estableixen quatre línies d'actuació prioritàries en relació amb les problemàtiques a escala local i global i les que afecten els col·lectius socials més vulnerables, també a les Illes Balears, adequades a la situació d'emergència generada per la pandèmia de la COVID-19:

I. MOVIMENTS MIGRATORIS I DRETS DE LA CIUTADANIA

II. ECONOMIA ECOLÒGICA, SOCIAL I SOLIDÀRIA

III. GOVERNANÇA

IV. COOPERACIÓ TRANSFORMADORA

Enllaços pàgina web: <https://cooperacio.uib.cat/EpD/recerca/>



## Fitxa de descripció d'activitats relacionades amb la COVID-19

### Oficina de Suport a la Recerca

#### Resum

Les mesures en resposta a la pandèmia COVID-19 adoptades a tot l'Estat a partir del 14 de març, amb l'entrada en vigor del Reial decret llei 7/2020, de 12 de març, han tingut un impacte molt significatiu sobre l'activitat investigadora a la Universitat de les Illes Balears. Les normes de contenció de la pandèmia establiren restriccions en aspectes essencials per al desenvolupament de la recerca, com són la mobilitat, l'accés a laboratoris, la capacitat d'espais i l'establiment de distàncies interpersonals de seguretat sanitària. Aquestes restriccions s'han implantat en un gran nombre de països del nostre entorn, la qual cosa ha dificultat també la projecció internacional de la recerca a la UIB. El Consell de Direcció de la UIB i especialment el vicerector d'Investigació i Internacionalització han dictat resolucions per mitigar l'impacte de l'extraordinària situació social i acadèmica, i flexibilitzar les condicions d'execució de la recerca a la UIB. Així mateix, s'han impulsat i promogut el disseny i execució de projectes de recerca dedicats a resoldre els reptes mèdics, sanitaris, socials i acadèmics plantejats per la COVID-19.

#### Llista d'activitats

Aquest descens de l'activitat investigadora i les iniciatives per suavitzar-lo s'han reflectit en els fets i actuacions següents:

- 1) **Suspensió d'estades de mobilitat** en centres de prestigi reconegut a l'estranger, finançades en el marc del Programa estatal de promoció del talent i la seva ocupabilitat. 7 professors han suspès o interromput les seves estades previstes, d'una durada de 3 a 6 mesos, en centres internacionals dels Estats Units i d'Europa.
- 2) La **sol·licitud d'ajuts per assistir a congressos** i fer estades de treball del Programa de foment de la recerca ha caigut més d'un 95 per cent des de l'entrada en vigor de l'estat d'alarma.
- 3) **Suport financer per mitigar l'impacte** de les restriccions de mobilitat i prohibicions per realitzar activitats, cobrint despeses sobrevingudes i recuperant material de recerca desplegat i depositat per causes d'emergència.



- 4) Les condicions d'execució del programa de mobilitat per convidar, a la UIB, persones investigadores de prestigi internacional s'han flexibilitzades i es permet planificar les estades dels **professors convidats fins a final de l'any 2021**, quan les condicions habituals de planificació eren per semestres.
- 5) S'han flexibilitzat els ajuts per fer difusió dels resultats de la recerca, donant suport a l'**assistència virtual a congressos** de recerca.
- 6) S'ha donat suport al personal tècnic perquè cerqui els mitjans necessaris per poder prestar el seu servei en **modalitat de baixa presencialitat** a través de teletreball.
- 7) S'han **cancel·lat múltiples congressos organitzats per la UIB** durant la primavera i estiu de 2020.
- 8) S'han establert **procediments administratius purament electrònics** per contractar recursos humans per poder tirar endavant projectes de recerca.
- 9) S'han establert mecanismes de **flexibilització d'execució de despesa** vinculada a projectes de recerca.



### Activitats relacionades amb la COVID-19

Per altra banda, les iniciatives per generar coneixements nous davant els reptes que ha plantejat i planteja la COVID-19 han estat múltiples i provenen de diverses branques del coneixement. En particular, investigadors de la UIB han respost a les convocatòries exprés següents dedicades a reptes generats per la pandèmia:

Convocatòria COVID-19 IDISBA

Convocatòria FONDO SUPERA COVID-19 (CRUE-CSIC-SANTANDER)

Convocatòria COVID-19 ISCIII

Fundació AXA COVID-19

H2020 COVID-19

### Enllaços pàgina web

- [www.uib.cat](http://www.uib.cat)
- [www.uib.es](http://www.uib.es)



## Fitxa de descripció de les activitats relacionades amb la COVID-19

### Oficina per a la Igualtat d'Oportunitats entre Dones i Homes

#### Resum

Participació en el projecte «Efectes de la COVID-19 en l'àmbit universitari i investigador: avaluació i disseny d'actuacions des d'una perspectiva de gènere», liderat per la Universitat Autònoma de Madrid i en el qual també col·laboren els centres del CSIC.

En aquest projecte, una de les funcions que duem a terme és passar un qüestionari sobre teletreball, conciliació i corresponsabilitat. Aquest qüestionari romandrà obert des del 23 de juny fins al 17 de juliol.

Més informació sobre aquest projecte:

La crisi provocada per la COVID-19 afecta tota la població i totes les societats d'una manera desigual. A les universitats, la declaració de l'estat d'alarma implicà suspendre totes les activitats educatives presencials i, per als centres de recerca, tancar els laboratoris i interrompre qualsevol recerca que no estàs relacionada directament amb la pandèmia. Les activitats passaren a fer-se a distància o en línia en la mesura en què fou possible (BOE núm. 67, de 14 de març de 2020).

Pel que fa a les conseqüències de les desigualtats socials que afecten dones i nines i la discriminació que pateixen molts altres col·lectius, incrementaran els efectes de la crisi de la COVID-19 (UNFPA 2020, Asuar 2020). Durant els 31 primers dies de l'estat d'alarma, per exemple, les accions de protecció a víctimes de violència de gènere a Espanya augmentaren un 25,3 per cent (Ministeri de l'Interior, 18 d'abril de 2020), i la possible pèrdua del seu ús o de les futures perspectives laborals afectarà també més les dones que no els homes (Hupkau 2020 i Institut de la Dona, 2020), ja que són elles les qui es dediquen més al treball domèstic i de cures, i perquè també ha augmentat la demanda d'aquestes tasques, que no ha anat acompanyada d'una disminució de les exigències laborals.

Per tant, proposam recaptar de manera urgent informació sobre les experiències dels col·lectius que formen la Univeristat i les conseqüències negatives que aquesta crisi hagi pogut tenir sobre les seves perspectives, amb la finalitat de proposar i implantar mesures que puguin contribuir a pal·liar-les.

#### Llista d'activitats relacionades amb la COVID-19



- Efectes de la COVID-19 en l'àmbit universitari i investigador: avaluació i disseny d'actuacions des d'una perspectiva de gènere.
  - Passar el qüestionari sobre teletreball, conciliació i corresponsabilitat als col·lectius PDI i PAS de la UIB, de la UAM i centres del CSIC. Des del 23 de juny fins al 17 de juliol.



## **Fitxa de descripció d'activitats relacionades amb la COVID-19**

### **Fundació Universitat-Empresa de les Illes Balears**

La pandèmia de COVID-19 ha suposat el tancament de les instal·lacions esportives de la Universitat (CampusEsport) des de l'inici de l'estat d'alarma fins a la reobertura amb limitació d'activitats i de capacitat regulada per les autoritats estatals i autonòmiques.

Respecte de la Residència d'Estudiants de la UIB, encara que no la tancàrem per normativa o decisió de cap autoritat estatal, autonòmica o universitària, va tenir la sortida voluntària del noranta per cent dels residents durant la segona quinzena de març de 2020. A l'estiu de 2020, la Residència està tancada a conseqüència de la COVID-19 i de l'anul·lació de les reserves previstes per a grups.

Durant l'estat d'alarma, l'OTRI donà suport al personal investigador de la UIB en projectes i convenis relacionats amb la COVID-19, que sorgiren per atendre les necessitats conjunturals de la pandèmia.

Altres departaments, com el DOIP i l'UIBTalent, també resultaren afectats per la situació extraordinària de 2020. Per una banda, les pràctiques extracurriculars s'hagueren de suspendre durant gairebé tot l'estat d'alarma, llevat d'algunes que es mantingueren per via telemàtica. La gestió d'ofertes laborals també caigué en picat. No obstant això, al maig renovàrem el conveni amb el SOIB per mantenir per tercer any el servei d'orientació als universitaris i altres usuaris, que començarem a oferir el maig de 2018. El DOIP s'ha adaptat a la situació, ha fet sessions d'orientació i càpsules formatives en format virtual, les quals han tingut més participació que abans de la pandèmia. L'alarma sanitària va arribar en una època en què s'impartien els estudis propis en la temporalitat habitual, per la qual cosa haguérem d'adaptar la modalitat d'impartició al format virtual. Aquest canvi suposà haver d'utilitzar unes altres eines i modificar la metodologia docent. Això a banda, tinguérem un petit increment de matrícula d'alguns cursos de curta durada i que s'impartiren totalment a distància.

Durant la situació de pandèmia, la Fundació ha adaptat al teletreball tots els llocs que ho permetien, ha dotat els treballadors d'ordinadors portàtils i ha adaptat els processos per continuar treballant. Ha mantingut sense suspensió tots els llocs de treball, quan es pensava que l'estat d'alarma duraria quinze dies.



La FUEIB va sol·licitar el reconeixement d'un expedient de regulació temporal d'ocupació (ERTO) per força major amb efectes del dia 1 d'abril de 2020 per a 68 treballadors de CampusEsport, 56 dels quals estaven afectats per suspensió total del contracte i 12, per reducció de jornada un 70 per cent. El BOIB número 76, de 8 de maig de 2020, va publicar el reconeixement de la força major a l'ERTO de la FUEIB.

A la Residència, amb la sortida massiva i voluntària dels clients, ens vàrem adaptar a la situació i adoptàrem mesures com la reducció dels serveis prestats fins al moment en què la UIB descartà que cap activitat acadèmica fos presencial fins a final de curs.

El BOIB número 83, de 15 de maig de 2020, va publicar el reconeixement de la força major a l'ERTO de la FUEIB per a sis treballadores de la Residència, que quedaven amb els contractes suspesos amb efectes del dia 1 de maig de 2020.

El procés conegut com a desescalada, amb les fases establertes pel Govern d'Espanya, i la situació a les Illes Balears en el camí cap a l'anomenada nova normalitat, va marcar el començament de la recuperació de treballadors de CampusEsport, segons les possibilitats de reobertura d'espais i de represa d'activitats, i les disposicions adoptades per la UIB.

D'acord amb la Resolució del Rectorat de data 9 de juny de 2020, CampusEsport va obrir gradualment a partir del dia 15 de juny de 2020 i també va incorporar progressivament treballadors de l'ERTO. El personal de neteja es va reincorporar alguns dies abans per fer nets i desinfectar els espais d'acord amb la normativa i les guies d'adaptació per a centres oberts al públic.

Les treballadores en ERTO de la Residència es reincorporaran quan hi hagi reserves d'estiu o, en tot cas, al mes de setembre i amb l'antelació suficient per preparar el començament del curs acadèmic.





## Fitxa descripció activitats relacionades amb la COVID-19

Laboratori d'Emprenedoria i Innovació Social UIB

### Resum

Estudi estatal (co-autoria) i autonòmic dels efectes de COVID-19 en empenedoria

- Situación del emprendimiento en España ante la crisis del COVID-19. Análisis y recomendaciones

ISBN 978-84-09-20395-6

Asociación Observatorio del Emprendimiento de España

Autores: Dirección- María del Mar Fuentes Fuentes (Universidad de Granada) e Isabel Neira Gómez (Universidad de Santiago de Compostela) Equipo (por orden alfabético): Rosa María Batista-Canino (Universidad de las Palmas de Gran Canaria), Julio Batle Lorente (Universitat de les Illes Balears), Ana FernándezLaviada (Universidad de Cantabria), Ignacio Mira Solves (Universidad Miguel Hernández de Elche), Iñaki Peña-Legazkue (Universidad de Deusto) y María Saiz Santos Universidad del País Vasco UPV/EHU. Trabajo técnico: Yago Atrio Lema, Marta Portela Maseda (Universidade Santiago de Compostela) y Lidia Santana Hernández (Universidad de Las Palmas de Gran Canaria).

- La situación del emprendimiento en Baleares ante la crisis del COVID-19  
Vicerectorat d'Innovació i Relacions Institucionals- Laboratori d'Emprenedoria i Innovació Social UIB

Autores: Dirección- Julio Batle Lorente. Equipo: (por orden alfabético): Julio Batle Lorente, Joan Garau Vadell, Francina Orfila Sintés, María Sard Bauzá.

ISBN 978-84-09-20999-6

- GEM Illes Balears 2019 (amb referències a efectes COVID-19)- En edició  
Autores: Dirección- Julio Batle Lorente. Equipo: (por orden alfabético): Julio Batle Lorente, Vanessa Díaz, Joan Garau Vadell, Francina Orfila Sintés, Marco Robledo Camacho, María Sard Bauzá.



## Llista d'activitats relacionades amb la COVID-19

Webinar EUROAFRICA Talks 2020 - Opportunities and challenges: Africa and Europe in the post-pandemic world

June 3, 2020, 12H New York (check your local time), with: Eloïse Ryon, Khalil Halilu, Assia Bensalah Alaoui and Dr Julio Batle. Hosted by Bisila Bokoko. Organised by Fundación EUROAFRICA

### Enllaços pàgina web

<https://www.gem-spain.com/wp-content/uploads/2020/05/InformeGEM-COVID-19-2020.pdf>

<https://lehu151.com/>



## Fitxa de descripció d'activitats relacionades amb la COVID-19

Laboratori de Biologia Molecular, Nutrició i Biotecnologia

### Resum

Des que s'inicià la pandèmia de COVID-19, el personal del Laboratori de Biologia Molecular, Nutrició i Biotecnologia (LBNB), dirigit pel professor Andreu Palou, hi ha estat molt implicat i ha dut a terme activitats majoritàriament de divulgació científica.

### Llista d'activitats relacionades amb la COVID-19

- Articles de divulgació científica en premsa local i nacional.
- Col·laboracions en televisió i ràdio.
- Transferència a la multinacional Agilent d'una tecnologia basada en l'ADN de la fura, d'utilitat per desenvolupar recerca relacionada amb la transmissió i tractament de la COVID-19.

### Enllaços a la pàgina web

- Premsa escrita (relació no exhaustiva, fins al 30/06/2020):
  - 20-03-2020
    - <[www.arabalears.cat/premium/societat/entrevista-Andreu-Palou-uib\\_0\\_2420758040.html](http://www.arabalears.cat/premium/societat/entrevista-Andreu-Palou-uib_0_2420758040.html)>
  - 26-03-2020
    - <[www.diariodemallorca.es/mallorca/2020/03/26/catedraticos-uib-describen-tecnicas-rapidas/1497522.html](http://www.diariodemallorca.es/mallorca/2020/03/26/catedraticos-uib-describen-tecnicas-rapidas/1497522.html)>
  - 31-03-2020
    - <[www.diariodemallorca.es/mallorca/2020/04/01/coronavirus-test-realmente-importa/1499117.html](http://www.diariodemallorca.es/mallorca/2020/04/01/coronavirus-test-realmente-importa/1499117.html)>
  - 03-04-2020
    - <[diari.uib.cat/arxiu/El-Grup-de-Nutrigenomica-de-la-UIB-i-lldISBa.cid624468?fbclid=IwAR2mWB1csOwH2DYkfOzjUZq\\_9Lt1OtF3sL6HSaIWitdo07\\_5BcYCid0qhIA](http://diari.uib.cat/arxiu/El-Grup-de-Nutrigenomica-de-la-UIB-i-lldISBa.cid624468?fbclid=IwAR2mWB1csOwH2DYkfOzjUZq_9Lt1OtF3sL6HSaIWitdo07_5BcYCid0qhIA)>
    - <[www.ultimahora.es/noticias/local/2020/04/03/1154363/coronavirus-mallorca-uib-investiga-tratamientos-farmacos.html](http://www.ultimahora.es/noticias/local/2020/04/03/1154363/coronavirus-mallorca-uib-investiga-tratamientos-farmacos.html)>



- [www.lavanguardia.com/local/baleares/20200403/48283966817/la-uib-investiga-tratamientos-con-farmacos-ya-autorizados-para-tratar-otras-enfermedades.html](http://www.lavanguardia.com/local/baleares/20200403/48283966817/la-uib-investiga-tratamientos-con-farmacos-ya-autorizados-para-tratar-otras-enfermedades.html)
- 04-04-2020
  - [www.diariodemallorca.es/mallorca/2020/04/04/estudios-hurones-uib-acelerar-vacuna/1500079.html](http://www.diariodemallorca.es/mallorca/2020/04/04/estudios-hurones-uib-acelerar-vacuna/1500079.html)
  - [www.elmundo.es/baleares/2020/04/04/5e88d7cfc6c83372d8b4583.html](http://www.elmundo.es/baleares/2020/04/04/5e88d7cfc6c83372d8b4583.html)
- 07-04-2020
  - [coronavirus.uib.es/Arxiu-de-noticies/La-UIB-ha-transferit-a-Agilent-Technologies-Inc.cid626958?fbclid=IwAR0xYjd1GHVwU1JtBGh-O9Z6KwGRUDKqyyH8ep\\_GjgkY3NEhxi\\_jBwX-4](http://coronavirus.uib.es/Arxiu-de-noticies/La-UIB-ha-transferit-a-Agilent-Technologies-Inc.cid626958?fbclid=IwAR0xYjd1GHVwU1JtBGh-O9Z6KwGRUDKqyyH8ep_GjgkY3NEhxi_jBwX-4)
  - [canal4diario.com/2020/04/07/andreu-palou-president-del-cr-de-la-igp-sobrassada-de-mallorca-el-producto-es-exquisito-y-nuestro/](http://canal4diario.com/2020/04/07/andreu-palou-president-del-cr-de-la-igp-sobrassada-de-mallorca-el-producto-es-exquisito-y-nuestro/)
  - [www.ultimahora.es/noticias/local/2020/04/07/1155241/coronavirus-hallazgo-uib-puede-contribuir-hallar-vacuna-covid-19.html](http://www.ultimahora.es/noticias/local/2020/04/07/1155241/coronavirus-hallazgo-uib-puede-contribuir-hallar-vacuna-covid-19.html)
- 14-04-2020
  - [palou.uib.es/digitalAssets/598/598918\\_coronavirus-y-despues-que-andreu-palou.pdf](http://palou.uib.es/digitalAssets/598/598918_coronavirus-y-despues-que-andreu-palou.pdf)
- 29-04-2020
  - [www.infosalut.com/investigacio/estudis-i-projectes/9511](http://www.infosalut.com/investigacio/estudis-i-projectes/9511)
- 30-04-2020
  - [www.lavanguardia.com/local/baleares/20200403/48283966817/la-uib-investiga-tratamientos-con-farmacos-ya-autorizados-para-tratar-otras-enfermedades.html?fbclid=IwAR2KSIF8RldAgTSp-RfokYfjKy4QKqeAh5oq84c9UY3EMXxyjDftJeG\\_bz4](http://www.lavanguardia.com/local/baleares/20200403/48283966817/la-uib-investiga-tratamientos-con-farmacos-ya-autorizados-para-tratar-otras-enfermedades.html?fbclid=IwAR2KSIF8RldAgTSp-RfokYfjKy4QKqeAh5oq84c9UY3EMXxyjDftJeG_bz4)
- 25-05-2020
  - [www.diariodemallorca.es/empresas-en-mallorca/2020/05/25/andreu-palou-els-coronavirus-poden/1511469.html](http://www.diariodemallorca.es/empresas-en-mallorca/2020/05/25/andreu-palou-els-coronavirus-poden/1511469.html)
- 26-05-2020
  - [palou.uib.es/digitalAssets/602/602588\\_diama200526010.pdf?fbclid=IwAR2Y3Es\\_4-hI2vH1mZKiXLhXKITNSnpLj9tZflnXpr92nLq-V8-ltkkH1Fk](http://palou.uib.es/digitalAssets/602/602588_diama200526010.pdf?fbclid=IwAR2Y3Es_4-hI2vH1mZKiXLhXKITNSnpLj9tZflnXpr92nLq-V8-ltkkH1Fk)
- 29-05-2020
  - [www.facebook.com/photo?fbid=2839541722821570&set=a.2832442543531488](http://www.facebook.com/photo?fbid=2839541722821570&set=a.2832442543531488)
- 15-06-2020
  - [www.diariodeibiza.es/pitiuses-balears/2020/06/16/uib-colaborara-obtencion-vacuna-covid/1149544.html](http://www.diariodeibiza.es/pitiuses-balears/2020/06/16/uib-colaborara-obtencion-vacuna-covid/1149544.html)
  - [www.youtube.com/watch?v=RRvPnOs2ZVE](http://www.youtube.com/watch?v=RRvPnOs2ZVE)
- 17-06-2020
  - [www.youtube.com/watch?v=vWES7z-gFFY](http://www.youtube.com/watch?v=vWES7z-gFFY)
- Del 8 al 21 de juny
  - [www.saludedediciones.com/wp-content/uploads/2020/06/422-Salut-i-Forca-Baleares.pdf](http://www.saludedediciones.com/wp-content/uploads/2020/06/422-Salut-i-Forca-Baleares.pdf) (pàg.41)

- Activitats de col·laboració en televisió (relació no exhaustiva, fins al 30/06/2020):
  - 07-04-2020
    - <[www.facebook.com/lbnb.nutrigenomica/videos/2720297378079339/](http://www.facebook.com/lbnb.nutrigenomica/videos/2720297378079339/)>
  - 28-04-2020
    - <[ib3.org/elsdematins?pl=1&cont=cbec3db9-e3a7-47ea-8c7e-9c3094dec3ca&t=1360,1990](http://ib3.org/elsdematins?pl=1&cont=cbec3db9-e3a7-47ea-8c7e-9c3094dec3ca&t=1360,1990)>
  - 29-04-2020
    - <[ib3.org/elsdematins?pl=1&cont=1b996005-59b0-4374-96ca-082990eee152&t=3010,3412](http://ib3.org/elsdematins?pl=1&cont=1b996005-59b0-4374-96ca-082990eee152&t=3010,3412)>
  - 30-04-2020
    - <[ib3.org/elsdematins?pl=1&cont=28d8a92e-c8d6-43ce-8f1b-5e372c2f05a4&t=3416,3601](http://ib3.org/elsdematins?pl=1&cont=28d8a92e-c8d6-43ce-8f1b-5e372c2f05a4&t=3416,3601)>
  - 06-05-2020
    - <[ib3.org/elsdematins?pl=1&cont=80a2d2ee-a0c0-4f01-bc7e-aebf21dd5c25&t=1270,1717](http://ib3.org/elsdematins?pl=1&cont=80a2d2ee-a0c0-4f01-bc7e-aebf21dd5c25&t=1270,1717)>
  - 15-05-2020
    - <[ib3.org/elsdematins?pl=1&cont=9b0a4f78-fb0f-4b3b-872e-dd84be598858&t=3611,3622](http://ib3.org/elsdematins?pl=1&cont=9b0a4f78-fb0f-4b3b-872e-dd84be598858&t=3611,3622)>
  - 27-05-2020
    - <[ib3.org/elsdematins?pl=1&cont=45af6e80-9bdc-4aee-9581-007002105415&t=94,862](http://ib3.org/elsdematins?pl=1&cont=45af6e80-9bdc-4aee-9581-007002105415&t=94,862)>
  - 03-06-2020
    - <[ib3.org/elsdematins?pl=1&cont=6f8a1291-efbd-4426-abbf-af3b113ba43e&t=912,1562](http://ib3.org/elsdematins?pl=1&cont=6f8a1291-efbd-4426-abbf-af3b113ba43e&t=912,1562)>
  - 10-06-2020
    - <[ib3.org/carta?id=43e6e59a-7ad5-48a7-aa52-7d915ecd8fd0&type=TV&t=20&f=1104](http://ib3.org/carta?id=43e6e59a-7ad5-48a7-aa52-7d915ecd8fd0&type=TV&t=20&f=1104)>
  - 16-06-2020
    - <[ib3.org/cincdies?pl=1&cont=c19e5b4a-d4c4-4815-a3a2-d1c6853045d8&t=965,1265](http://ib3.org/cincdies?pl=1&cont=c19e5b4a-d4c4-4815-a3a2-d1c6853045d8&t=965,1265)>
  - 17-06-2020
    - <[ib3.org/elsdematins?pl=1&cont=74f22fa8-84ba-4b4e-b73b-14f7920de2f7&t=863,2430](http://ib3.org/elsdematins?pl=1&cont=74f22fa8-84ba-4b4e-b73b-14f7920de2f7&t=863,2430)>
  - 01-07-2020
    - <[ib3.org/elsdematins?pl=1&cont=fed5506e-c0eb-4247-8e6f-2a626c641305&t=696,1400](http://ib3.org/elsdematins?pl=1&cont=fed5506e-c0eb-4247-8e6f-2a626c641305&t=696,1400)>
- Ràdio:
  - 10-04-2020
    - <[play.cadenaser.com/audio/ser\\_mallorca\\_hoyporhoymallorca\\_20200410\\_122000\\_130000/?ssm=whatsapp&fbclid=IwAR0TrOtQ74br4Jv3kI5G13yDa4tcs9\\_U99tfAMBrvZdAJfArQMzv2cujg3U](http://play.cadenaser.com/audio/ser_mallorca_hoyporhoymallorca_20200410_122000_130000/?ssm=whatsapp&fbclid=IwAR0TrOtQ74br4Jv3kI5G13yDa4tcs9_U99tfAMBrvZdAJfArQMzv2cujg3U)>



## Fitxa de descripció d'activitats relacionades amb la COVID-19

### Laboratori Interdisciplinari sobre Canvi Climàtic de la Universitat de les Illes Balears (LINCC-UIB)

#### Resum

El confinament decretat per l'estat d'alarma amb motiu de la pandèmia per COVID-19 ha afectat les activitats del LINCC de diferent manera. En primer lloc, ha suposat l'aturada d'activitats periòdiques, com les conferències mensuals divulgatives, i d'altres de puntuals ja programades. Un dels impactes més importants va ser la cancel·lació, just un dia abans de la celebració, de les Jornades El Canvi Climàtic i els Desafiaments per a la Seguretat al Segle XXI, que havien de tenir lloc el 12 i 13 de març de 2020 al campus de la UIB.

Pel que fa al desenvolupament d'activitats durant el confinament, les úniques que han continuat han estat la publicació del butlletí setmanal i l'activitat a les xarxes socials.

#### Llista d'activitats relacionades amb la COVID-19

- **Activitats de transferència de coneixements cancel·lades**
  - **Jornades El Canvi Climàtic i els Desafiaments per a la Seguretat al Segle XXI**

Aquestes jornades, organitzades juntament amb la Delegació del Ministeri de Defensa a les Illes Balears, havien de tenir lloc els dies 12 i 13 de març de 2020 (just tres dies abans de l'entrada en vigor del confinament) al campus de la UIB. Tot el treball logístic i de preparatius es va desenvolupar fins al darrer moment, quan es varen haver de cancel·lar els vols dels ponents convidats i diferents reserves de serveis. Tota la informació sobre l'esdeveniment, programa i ponents es pot consultar encara en el [en aquest enllaç](#).

- **Altres**

També es varen cancel·lar activitats periòdiques, com el cicle de conferències mensuals, i activitats puntuals ja programades, com xerrades a centres educatius, a biblioteques, etc. De fet, i per raons òbvies, es varen haver de cancel·lar totes les activitats presencials, les quals suposen el gruix de l'activitat del LINCC (més enllà de les activitats de recerca dels grups d'investigació que integren el Laboratori).



- Activitats de divulgació no cancel·lades
  - Enviament del butlletí informatiu setmanal

Des del LINCC s'envia setmanalment i per correu electrònic a una llista de subscriptors, un butlletí informatiu amb les darreres novetats i activitats dutes a terme pels investigadors i investigadores del Laboratori. També es comparteixen recursos d'interès relacionats amb el canvi climàtic des de diferents vessants (notícies, publicacions científiques, oportunitats professionals, conferències, congressos, entre d'altres).

Tot i que es va suspendre l'activitat docent i presencial a la UIB, el LINCC ha continuat publicant el seu butlletí, amb diverses referències a la crisi sanitària causada per la COVID-19. A tall d'exemple, es poden consultar el [número 90](#) o el [número 100](#) per veure algunes de les referències a la COVID-19.

- Activitat a les xarxes socials

Tot i que ha disminuït en intensitat, el LINCC ha mantingut una certa activitat a les xarxes socials. Així, per exemple, s'ha aprofitat la manca d'altres activitats per muntar i publicar en línia els enregistraments de les conferències mensuals organitzades pel LINCC des que fou creat.

## Enllaços pàgina web

- [<www.lincc.uib.eu>](http://www.lincc.uib.eu)